

Документ подписан простой электронной подписью
Информация о владельце:
ФИО: Задорожная Людмила Ивановна
Должность: Проректор по учебной работе
Дата подписания: 03.10.2025 16:04:24
Уникальный программный ключ:
faa404d1aeb2a023b5f4a351ee5ddc540496512d

МИНОБРНАУКИ РОССИИ
Федеральное государственное бюджетное образовательное учреждение
высшего образования
«МАЙКОПСКИЙ ГОСУДАРСТВЕННЫЙ ТЕХНОЛОГИЧЕСКИЙ УНИВЕРСИТЕТ»

Факультет _____ инженерный _____
(наименование факультета)

Кафедра _____ автомобильного транспорта _____
(наименование выпускающей кафедры)

ФОНД ОЦЕНОЧНЫХ СРЕДСТВ

_____ 23.03.01 Технология транспортных процессов _____
(шифр, наименование специальности (направления подготовки))

_____ Бакалавр _____
квалификация (степень) выпускника

Майкоп, 2022

**Фонд оценочных средств измерения уровня освоения бакалаврами дисциплины
Б1.О.04 «Безопасность жизнедеятельности» направления подготовки бакалавров
23.03.01 Технология транспортных процессов**

1. Перечень компетенций с указанием этапов их формирования в процессе освоения образовательной программы

УК-8. Способен создавать и поддерживать в повседневной жизни и в профессиональной деятельности безопасные условия жизнедеятельности для сохранения природной среды, обеспечения устойчивого развития общества, в том числе при угрозе и возникновении чрезвычайных ситуаций и военных конфликтов		
УК-8.1 Обеспечивает безопасные и/или комфортные условия жизнедеятельности в бытовой, производственной и природной средах		
6	8	Безопасность жизнедеятельности
3	3	Экология
2	2	Ознакомительная практика
4	4	Технологическая (производственно-технологическая) практика
8	9	Подготовка к сдаче и сдача государственного экзамена
8	9	Выполнение, подготовка к процедуре защиты и защита выпускной квалификационной работы
УК-8.2 Выявляет и устраняет проблемы, связанные с нарушениями техники безопасности на рабочем месте; предлагает мероприятия по предотвращению чрезвычайных ситуаций различного происхождения		
6	8	Безопасность жизнедеятельности
2	2	Ознакомительная практика
4	4	Технологическая (производственно-технологическая) практика
8	9	Подготовка к сдаче и сдача государственного экзамена
8	9	Выполнение, подготовка к процедуре защиты и защита выпускной квалификационной работы
УК-8.3 Осуществляет действия по предотвращению возникновения чрезвычайных ситуаций (природного и техногенного происхождения) и военных конфликтов		
6	8	Безопасность жизнедеятельности
2	2	Ознакомительная практика
4	4	Технологическая (производственно-технологическая) практика
8	9	Подготовка к сдаче и сдача государственного экзамена
8	9	Выполнение, подготовка к процедуре защиты и защита выпускной квалификационной работы

2. Описание показателей и критериев оценивания компетенций на различных этапах их формирования, описание шкалы оценивания

Планируемые результаты освоения компетенции	Критерии оценивания результатов обучения				Наименование оценочного средства
	неудовлетворительно	удовлетворительно	хорошо	отлично	
УК-8 Способен создавать и поддерживать в повседневной жизни и в профессиональной деятельности безопасные условия жизнедеятельности для сохранения природной среды, обеспечения устойчивого развития общества, в том числе при угрозе и возникновении чрезвычайных ситуаций и военных конфликтов					
УК-8.1 Обеспечивает безопасные и/или комфортные условия жизнедеятельности в бытовой, производственной и природной средах					
УК-8.2 Выявляет и устраняет проблемы, связанные с нарушениями техники безопасности на рабочем месте; предлагает мероприятия по предотвращению чрезвычайных ситуаций различного происхождения					
УК-8.3 Осуществляет действия по предотвращению возникновения чрезвычайных ситуаций (природного и техногенного происхождения) и военных конфликтов					
Знать: потенциальные факторы риска для жизни и здоровья людей; критерии безопасности и/или комфортности условий труда на рабочем месте; средства и методы защиты производственного персонала и населения при угрозе и возникновении чрезвычайных ситуаций и военных конфликтов.	Фрагментарные знания	Неполные знания	Сформированные, но содержащие отдельные пробелы знания	Сформированные систематические знания	Тестирование; письменный и устный опрос; рефераты; решение ситуационных задач; зачет
Уметь: идентифицировать опасные факторы в разных сферах жизни; оценивать степень опасности возможных последствий чрезвычайных ситуаций и военных конфликтов с целью сохранения природной среды и обеспечения устойчивого развития общества; эффективно применять современные	Частичные умения	Неполные умения	Умения полные, допускаются небольшие ошибки	Сформированные умения	

средства защиты от негативных воздействий.					
Владеть: навыками организации мероприятий по охране труда и техники безопасности на рабочем месте; практическими навыками по предотвращению возникновения и ликвидации последствий чрезвычайных ситуаций, и военных конфликтов; приемами и/или способами оценки последствий чрезвычайных ситуаций различного происхождения.	Частичное владение навыками	Несистематическое применение навыков	В систематическом применении навыков допускаются пробелы	Успешное и систематическое применение навыков	

3. Типовые контрольные задания и иные материалы, необходимые для оценки знаний, умений, навыков и (или) опыта деятельности, характеризующих этапы формирования компетенций в процессе освоения образовательной программы

Темы рефератов

1. Критерии безопасности техносферы.
2. Физиологические основы нормирования опасных и вредных факторов.
3. Требования безопасности и экологичности к техническим системам и технологическим процессам.
4. Проблемы национальной, региональной и глобальной безопасности.
5. Современная техносфера, её характеристика и причины формирования.
6. Характеристика воздействия физических, химических, биологических и психофизиологических факторов на организм и степень их риска для здоровья человека.
7. Адаптация человека к экстремальным условиям среды.
8. Эволюция среды обитания.
9. Вибрация как фактор техносферы. Действие вибрации на организм человека.
10. Шум как фактор техносферы. Воздействие шума на здоровье человека.
11. Электроопасность как фактор техносферы.
12. Воздействие электромагнитных полей на организм человека.
13. Вредные вещества, классификация, пути поступления в организм человека.
14. Воздействие ионизирующих излучений на человека и среду обитания.
15. Пожароопасность как фактор производственной среды.
16. Защита человека от механического травмирования.
17. Защита населения и территории в чрезвычайных ситуациях.
18. Международное сотрудничество при ЧС.
19. Химическое оружие, его классификация и токсикологические характеристики.
20. Ядерное оружие и его поражающие факторы.
21. Общие понятия и характеристика бактериологического оружия.
22. Иммуитет и восприимчивость организма человека к инфекционным болезням.
23. Экономические последствия и материальные затраты на обеспечение безопасности жизнедеятельности.
24. Характеристика состояния нормирования опасных и вредных факторов.
25. Допустимое воздействие вредных факторов на человека и среду обитания.
26. Основы адаптации, компенсаторные возможности человека.
27. Обеспечение безопасности при работе с компьютером.
28. Безопасность работы оборудования под давлением выше атмосферного.
29. Особенности современного терроризма в России. Государственная стратегия противодействия терроризму в РФ.
30. Характеристика социальных опасностей.
31. Укрытие населения в защитных сооружениях и порядок его осуществления.
32. Правовые и организационные основы безопасности жизнедеятельности.

Вопросы к зачету по дисциплине «Безопасность жизнедеятельности»

1. Предмет, цель и задачи науки о безопасности жизнедеятельности.
2. Понятие безопасности. Системы безопасности. Принципы, методы и средства обеспечения безопасности деятельности.
3. Человек и среда обитания. Эволюция среды обитания. Естественные системы защиты человека. Основы адаптации, компенсаторные возможности человека. Толерантность.

4. Опасности технических систем. Понятие об опасности и ее видах. Источники формирования опасностей.
5. Понятия риска для здоровья и экологического риска. Классификация источников опасности и уровней риска смерти человека в промышленно развитых странах.
6. Основы физиологии труда. Формы трудовой деятельности человека. Работоспособность человека и ее динамика.
7. Человеческий фактор в обеспечении производственной безопасности. Психологические причины создания опасных ситуаций и производственных травм. Профилактические мероприятия по предупреждению возникновения опасных ситуаций. Стимулирование безопасности деятельности.
8. Надежность работы человека при взаимодействии с техническими системами. Контроль психофизического состояния операторов технических систем. Профессиональный отбор операторов технических систем.
9. Объективные факторы производственной обстановки, создающие опасные действия и предопределяющие возникновение опасных ситуаций.
10. Производственная среда как источник формирования опасностей. Система «человек-машина-среда». Элементы производственной среды. Условия труда. Классификация условий трудовой деятельности. Тяжесть и напряженность труда.
11. Комфортные условия жизнедеятельности в техносфере. Комфортность условий жизнедеятельности: основные понятия, требования и критерии.
12. Гигиеническое нормирование параметров микроклимата производственных и непромышленных помещений.
13. Вентиляция. Естественная вентиляция. Механическая вентиляция. Кондиционирование.
14. Освещение. Системы и виды освещения. Требование к системам освещения. Естественное освещение. Заболевания и травматизм при несоблюдении к освещению. Контроль освещения.
15. Современная техносфера, её характеристика и причины формирования. Источники негативных факторов бытовой и производственной сферы.
16. Методы и средства защиты от опасностей технических систем и технологических процессов.
17. Характеристика воздействия физических, химических, биологических и психофизиологических факторов на организм и степень их риска для здоровья человека.
18. Вибрация как фактор техносферы. Действие вибрации на организм человека. Средства и методы защиты от вибрации.
19. Шум как фактор техносферы. Воздействие шума на здоровье человека. Средства и методы защиты от шума.
20. Электроопасность как фактор техносферы. Электротравма, электрошок действие электрического тока на организм человека. Защита от опасности поражения электрическим током. Помощь при электротравме.
21. Электромагнитные излучения как фактор техносферы. Воздействие электромагнитных полей на организм человека. Предупреждение их вредного воздействия. Средства защиты от электромагнитных излучений.
22. Вредные вещества, классификация, пути поступления в организм человека. Сильнодействующие ядовитые вещества (СДЯВ), их свойства и причины поражения ими.
23. Ионизирующее излучение как фактор техносферы. Влияние ионизирующего излучения на организм человека. Обеспечение безопасности при работе с ионизирующими излучениями.
24. Пожароопасность как фактор производственной среды. Общие сведения о процессах горения, детонации и взрыва. Классификация пожаров. Принципы прекращения

горения. Огнетушащие вещества. Действия при пожаре. Способы тушения пожаров. Пожароопасные объекты. Предупреждение пожаров, помощь пострадавшим.

25. Защита человека от механического травмирования. Оградительные устройства. Предохранительные устройства. Тормозные устройства. Устройства автоматического контроля и сигнализации. Устройства дистанционного управления. Знаки безопасности.

26. Чрезвычайная ситуация, определение, причины возникновения. Критерии чрезвычайных ситуаций и их классификация. Основные принципы и способы обеспечения безопасности населения в чрезвычайных ситуациях. Прогнозирование чрезвычайных ситуаций. Ликвидация последствий и защита населения и территории в чрезвычайных ситуациях.

27. Чрезвычайные ситуации мирного времени техногенного характера. Техногенные аварии. Причины и стадии техногенных катастроф. Международное сотрудничество при ЧС.

28. Чрезвычайные ситуации мирного времени природного характера. Стихийные явления и бедствия, их, виды и характеристика. Основные повреждающие факторы при стихийных бедствиях, защита от них и доврачебная помощь.

29. Чрезвычайные ситуации военного времени. Современные средства вооруженной борьбы. Ядерное оружие, основные повреждающие факторы и защита от них.

30. Химическое оружие, его классификация и токсикологические характеристики. Мероприятия по защите от боевых отравляющих веществ.

31. Общие понятия и характеристика бактериологического оружия. Признаки применения бактериологического оружия. Медицинские средства защиты населения от бактериологического оружия.

32. Средства индивидуальной защиты, их назначение и классификация.

33. Управление безопасностью жизнедеятельности. Правовые и нормативно-технические основы управления. Правовые и организационные основы охраны труда.

34. Первая помощь при отравлениях, тепловом и солнечном ударе.

35. Первая помощь при массовых поражениях.

36. Терминальные состояния, клиническая и биологическая смерть.

37. Первая помощь при кровотечениях.

38. Первая помощь при утоплении.

39. Первая помощь при поражении электрическим током.

Тестовые задания

1. Условия, которые сами по себе не являются непосредственными источниками появления нежелательных результатов, но увеличивают вероятность их возникновения:

- а) факторы риска;
- б) немотивированный риск;
- в) факторы престижа;
- г) мотивированный риск.

2. Совокупность социально-экономических условий, технико-организационных и природных факторов производства, влияющих на здоровье и работоспособность человека, его отношение к труду, степень удовлетворенности им, на эффективность производства, уровень жизни и развитие личности:

- а) абиотические факторы;
- б) условия труда;
- в) антропогенные факторы;
- г) биотические факторы.

3. Условия труда, обеспечивающие оптимальную динамику работоспособности человека и сохранение его здоровья:

- а) относительно дискомфортные;
 - б) комфортные;
 - в) экстремальные;
 - г) сверхэкстремальные.
4. Замкнутые пространства производственной среды, в которых постоянно (по сменам) или периодически (в течение рабочего дня) осуществляется трудовая деятельность людей, связанная с участием в различных видах производства, в организации, контроле и управлении производством:
- а) производственная среда;
 - б) социальная среда;
 - в) рабочее место;
 - г) производственные помещения.
5. Пространство высотой до 2 метров над уровнем пола или площадки, на которых находятся места постоянного или временного пребывания работающих:
- а) рабочая зона;
 - б) рабочее место;
 - в) среда обитания;
 - г) ареал.
6. Часть рабочей зоны, представляющая собой место постоянного или временного пребывания работающих в процессе трудовой деятельности:
- а) рабочая зона;
 - б) рабочее место;
 - в) среда обитания;
 - г) ареал.
7. Беспорядочное сочетание звуков различной частоты и интенсивности (силы), возникающих при механических колебаниях в твердых, жидких и газообразных средах:
- а) вибрация;
 - б) шум;
 - в) ионизирующее излучение;
 - г) электромагнитное излучение.
8. Комплекс взаимосвязанных устройств и процессов для создания требуемого воздухообмена в производственных помещениях:
- а) газоанализатор;
 - б) вентиляция;
 - в) вибрация;
 - г) освещение.
9. Количественная характеристика физического труда:
- а) тяжесть труда;
 - б) качество жизни;
 - в) мышечная активность;
 - г) качество среды.
10. Деятельность, объединяющая все работы, связанные с приемом и переработкой информации, требующие преимущественного напряжения внимания, сенсорного аппарата, памяти, а также активации процессов мышления:
- а) умственный труд;
 - б) физический труд;
 - в) механизированные формы физического труда;
 - г) отдых.
11. Способность человека к работе, которая проявляется в поддержании заданного уровня деятельности в течение определенного времени:
- а) работоспособность человека;
 - б) внимание;

- в) восприятие;
 - г) воспроизведение.
12. Психологическая причина создания опасных ситуаций и производственных травм, проявляющаяся в невыполнении правил вследствие несоответствия психических и физических возможностей человека требованиям работы:
- а) нарушение исполнительской части действий;
 - б) нарушение мотивационной части действий;
 - в) нарушение ориентировочной части действий;
 - г) нарушение соотношения между основными и второстепенными действиями.
13. Психологическая причина создания опасных ситуаций и производственных травм, проявляющаяся в относительно постоянном или временном нежелании выполнять определенные действия:
- а) нарушение мотивационной части действий;
 - б) нарушение ориентировочной части действий;
 - в) нарушение соотношения между основными и второстепенными действиями.
 - г) нарушение исполнительской части действий;
14. Психологическая причина создания опасных ситуаций и производственных травм, проявляющаяся в незнании правил эксплуатации технических систем и норм безопасности труда и способов их выполнения:
- а) нарушение ориентировочной части действий;
 - б) нарушение соотношения между основными и второстепенными действиями.
 - в) нарушение исполнительской части действий;
 - г) нарушение мотивационной части действий.
15. Фаза поведения человека в аварийных ситуациях, характеризующаяся снижением внимания человека к главным в данной ситуации задачам при столкновении с трудностями:
- а) нарушение ориентировочной части действий;
 - б) нарушение соотношения между основными и второстепенными действиями.
 - в) нарушение исполнительской части действий;
 - г) нарушение мотивационной части действий;
16. Специально организуемое исследование, основанное на четких качественных и количественных оценках с помощью ранжированных шкал, позволяющих не только выявить, но и измерить присущие человеку свойства с тем, чтобы сопоставить их с нормативами, определяющими пригодность к данной профессии:
- а) профотбор;
 - б) медосмотр;
 - в) диспансеризация;
 - г) инструктаж.
17. Заболевание, возникшее после многократного и длительного воздействия вредных производственных факторов:
- а) хроническое профессиональное заболевание;
 - б) острое профессиональное заболевание;
 - в) эндемическое заболевание;
 - г) природно-очаговое заболевание;
18. Уровень образования, опыта и подготовки исполнителя работ определяет:
- а) профессиональную готовность;
 - б) профессиональную пригодность;
 - в) профессиональную адаптацию;
 - г) производственную безопасность.
19. Степень соответствия индивидуальных психофизиологических качеств данного человека конкретному виду деятельности определяет:
- а) профессиональную готовность;

- б) профессиональную пригодность;
 - в) профессиональную адаптацию;
 - г) производственную безопасность.
20. Распознавание опасностей, установление причин их возникновения, пространственных и временных характеристик опасностей, вероятности, величины и последствий их проявления:
- а) идентификация опасностей;
 - б) защита от опасностей;
 - в) организация охраны труда;
 - г) управление охраной труда.
21. Опасности, которые возникают в результате ошибочных или несанкционированных действий человека, или группы людей:
- а) антропогенные;
 - б) естественные;
 - в) техногенные;
 - г) абиотические.
22. Опасность, связанная с конкретной угрозой воздействия на человека, она координирована в пространстве и во времени:
- а) реализованная опасность;
 - б) потенциальная опасность;
 - в) реальная опасность;
 - г) производственная безопасность.
23. Опасность, представляющая угрозу общего характера, не связанную с пространством и временем воздействия:
- а) реализованная опасность;
 - б) потенциальная опасность;
 - в) реальная опасность;
 - г) производственная опасность.
24. Производственная вибрация по способу передачи делится на:
- а) общую;
 - б) локальную;
 - в) постоянную;
 - г) узкополосную.
25. Метод снижения вибрации путем уменьшения передачи колебаний от источника возбуждения защищаемому объекту при помощи устройств, помещаемых между ними:
- а) виброизоляция;
 - б) виброгашение;
 - в) электроизоляция;
 - г) вибродемпфирование.
26. Метод снижения вибрации путем установки агрегатов на массивный фундамент:
- а) виброгашение;
 - б) вибродемпфирование;
 - в) шумоизоляция;
 - г) виброизоляция.
27. Химический процесс, в основе которого лежит реакция окисления горючих веществ, т.е. соединения их с кислородом воздуха или другими окислителями:
- а) воспламенение;
 - б) детонация;
 - в) горение;
 - г) взрыв.

28. Горение со скоростью распространения пламени до нескольких сотен метров в секунду:
- а) взрывное;
 - б) гетерогенное;
 - в) гомогенное;
 - г) детонационное.
29. Горение, при котором пламя распространяется со скоростью до нескольких десятков метров в секунду:
- а) гомогенное;
 - б) детонационное;
 - в) дефлаграционное;
 - г) холоднопламенное.
30. Горение, характеризующееся распространением пламени со скоростью до нескольких тысяч метров в секунду:
- а) однородное;
 - б) детонационное;
 - в) нормальное;
 - г) холоднопламенное.
31. Способность строительной конструкции сопротивляться воздействию высокой температуры в условиях пожара и выполнять при этом свои обычные эксплуатационные функции:
- а) огнестойкость;
 - б) горючесть;
 - в) легкоплавкость;
 - г) тугоплавкость.
32. Разделительные зоны для ограничения распространения пожара в здании:
- а) внутренние пожарные краны;
 - б) дренчерные установки;
 - в) спринклерные установки;
 - г) противопожарные зоны.
33. Преднамеренное электрическое соединение с землей металлических нетоковедущих частей электроустановок, которые могут оказаться под напряжением:
- а) заземляющее выносное устройство;
 - б) заземляющее контурное устройство;
 - в) защитное заземление;
 - г) зануление.
34. Пятна серого или бледно-желтого цвета на поверхности кожи человека, образующиеся в месте контакта с проводником тока, как правило, круглой или овальной формы, размером 1-5 мм:
- а) электрические знаки;
 - б) металлизация кожи;
 - в) электрический шок;
 - г) электроофтальмия.
35. Электрический ожог, который, как правило, возникает при относительно невысоких напряжениях электрической сети, связан с прохождением тока через тело человека и является следствием преобразования электрической энергии в тепловую:
- а) дуговой ожог;
 - б) электрический удар;
 - в) электрический шок;
 - г) токовый ожог.
36. Напряжение, которое возникает, когда человек находится в зоне растекания электрического тока на основании (земле):

- а) напряжение шага;
- б) электромагнитная волна;
- в) электростатическое поле;
- г) напряжение прикосновения.

37. Специально разработанные инженерные сооружения, предназначенные для защиты от воздействия различных физических, химических и биологически опасных и вредных факторов, вызванных чрезвычайной ситуацией:

- а) защитные сооружения;
- б) рабочее место;
- в) производственная среда;
- г) рабочая зона.

38. Инструктаж, проводимый со всеми рабочими и служащими независимо от профессии до приема на работу, а также с командированными и учащимися, прибывшими на практику:

- а) вводный инструктаж;
- б) первичный инструктаж;
- в) внеплановый инструктаж;
- г) срочный инструктаж.

39. Окружающая человека среда, обусловленная совокупностью факторов, способных оказывать прямое или косвенное, немедленное или отдаленное воздействие на деятельность человека, его здоровье и потомство:

- а) социальная среда;
- б) техногенная среда;
- в) природная среда;
- г) среда обитания.

40. Инструктаж, проводимый непосредственно руководителем работ на рабочем месте перед допуском к работе и сопровождающийся показом безопасных приемов работ:

- а) первичный инструктаж;
- б) вводный инструктаж;
- в) внеплановый инструктаж;
- г) срочный инструктаж.

41. Катастрофическое природное явление, которое может вызвать многочисленные человеческие жертвы, значительный материальный ущерб и другие тяжелые последствия:

- а) стихийное бедствие;
- б) производственная авария;
- в) транспортная катастрофа;
- г) эпидемия.

42. Степень защищенности территориального комплекса, экосистемы, человека от возможного экологического поражения, определяемая величиной экологического риска:

- а) экологическая безопасность;
- б) мотивированный риск;
- в) немотивированный риск;
- г) опасность.

43. Организация работы по обеспечению безопасности, снижению травматизма и аварийности, профессиональных заболеваний, улучшению условий труда на основе решения комплекса задач по созданию безопасных и безвредных условий труда, лечебно-профилактическому и санитарно-бытовому обслуживанию работающих:

- а) управление безопасностью труда;
- б) техника безопасности;
- в) гигиена труда;
- г) производственная санитария.

44. К какому метеоопасному явлению относится торнадо:
- ураган;
 - циклон;
 - смерч;
 - циклон или ураган.
45. Внешне неожиданная, внезапно возникшая обстановка, характеризующаяся неопределенностью, стрессовым состоянием населения, значительным социально-экологическим и экономическим ущербом, прежде всего человеческими жертвами:
- авария;
 - природное явление;
 - чрезвычайная ситуация;
 - материальный ущерб.
46. Инструктаж, который проводят для работников, оформляющих наряд-допуск на определенные виды работ:
- текущий инструктаж;
 - вводный инструктаж;
 - внеплановый инструктаж;
 - плановый инструктаж.
47. Заболевание, вызванное воздействием вредных условий труда:
- профессиональное заболевание;
 - эндемическое заболевание;
 - инфекционное заболевание;
 - биогеохимические эндемии.
48. Гравитационные волны очень большой длины и высоты, возникающие на поверхности морей и океанов:
- землетрясение;
 - вулканы;
 - ураганы;
 - цунами.
49. Инструктаж, который проводят на рабочем месте в случае изменения правил по охране труда, технологического процесса, нарушения работниками правил техники безопасности, при несчастном случае, при перерывах в работе:
- внеплановый инструктаж;
 - вводный инструктаж;
 - текущий инструктаж;
 - плановый инструктаж.

Условия ситуационных задач

Ситуационная задача №1

На твоих глазах грузовой машиной сбит пешеход. Он без сознания лежит на спине. Его лицо в крови, правая нога неестественно подвернута, и вокруг нее растекается лужа крови. Дыхание шумное, с характерным сипом на вдохе.

Выбери правильные ответы и расположи их в порядке очередности выполнения:

- Наложить импровизированную шину на правую ногу.
- Вытереть лицо от крови и подложить под голову подушку. Вызвать «Скорую помощь».
- Повернуть пострадавшего на живот.
- Очистить ротовую полость от слизи и крови.
- Убедиться в наличии пульса на сонной артерии.
- Наложить стерильную повязку на кровоточащую рану.
- Оттащить пострадавшего с проезжей части на безопасное место.
- Вызвать «Скорую помощь».

9. Оставить пострадавшего на месте и ждать прибытия машины «Скорой помощи».
10. Наложить кровоостанавливающие жгуты.

Ситуационная задача №2

На автобусной остановке стоящий рядом мужчина побледнел и упал. Он - без сознания, кожные покровы бледные, с сероватым оттенком; зрачки широкие, на свет не реагируют.

Выбери правильные ответы и расположи их в порядке очередности выполнения:

1. Вызвать «Скорую помощь».
2. Убедиться в отсутствии пульса на сонной артерии и реакции зрачков на свет.
3. Позвать окружающий на помощь.
4. Определить признаки дыхания с помощью ворсинок ваты или зеркала.
5. Нанести прекардиальный удар и приступить к сердечно-легочной реанимации.
6. Попытаться добиться от мужчины, на что он все-таки жалуется.
7. Подробно расспросить окружающих, что предшествовало потере сознания.
8. Повернуть пострадавшего на живот.
9. Приложить к голове холод (целлофановый пакет со снегом или холодной водой).
10. Поднести к носу ватку с нашатырным спиртом.

Ситуационная задача №3

Пятилетнего ребенка извлекли из проруби без признаков жизни. Время пребывания подо льдом около 10 минут. Температура воздуха -25С. В 300 метрах от места происшествия видна теплая избушка.

Выбери правильные ответы и расположи их в порядке очередности выполнения:

1. Накрыть пострадавшего ребенка простыней, вызвать милицию и «Скорую помощь».
2. Как можно скорее на безопасном расстоянии от края проруби освободить грудную клетку от одежды и приступить к реанимации.
3. Немедленно приступить к реанимации, не теряя времени на освобождение грудной клетки.
4. Быстро доставить ребенка в избушку, растереть любым спиртовым раствором.
5. При появлении признаков жизни доставить ребенка в избушку.
6. Повернуть ребенка на живот, вызвать рвотный рефлекс, надавив на корень языка.
7. Надавить на корень языка, вызвать рвотный рефлекс, промыть желудок теплой водой.
8. Очистить ротовую полость, промыть желудок и предложить горячий сладкий чай.
9. Дать обезболивающее (2-3 таблетки анальгина).
10. Наложить жгуты на конечности, отнести в избушку, вызвать «Скорую помощь».
11. Смазать тело ребенка вазелином и сделать массаж.
12. Приложить к голове и стопам теплую грелку.
13. Снять с ребенка холодную мокрую одежду.
14. Растереть сухим полотенцем или тканью.
15. Вызвать «Скорую помощь».

Ситуационная задача №4

Во время ремонта телевизора произошел сильный разряд электрического тока. Мастер потерял сознание и упал возле стола. Его рука продолжает крепко сжимать пучок проводов с деталями. Лицо искажено судорогой.

Выбери правильные ответы и расположи их в порядке очередности выполнения:

1. Вызвать «Скорую помощь».
2. Позвать кого-нибудь на помощь.
3. Как можно скорее нанести прекардиальный удар и приступить к непрямому массажу сердца.
4. Перебить провода ножом или топором одним ударом.
5. Перерезать каждый провод по отдельности на разных уровнях.
6. Подложить под голову подушку.
7. Убедиться в наличии пульса на сонной артерии и повернуть пострадавшего на живот.
8. Убедиться в наличии пульса на сонной артерии, ударить пострадавшего по груди и приступить к непрямому массажу сердца. Если нет реакции, приступить к искусственной вентиляции легких.
9. Убедиться в отсутствии пульса на сонной артерии и после прекардиального удара начать сердечно-легочную реанимацию.
10. Убедиться в отсутствии пульса на сонной артерии и повернуть пострадавшего на бок.

Ситуационная задача №5

После удара молнии в одиноко стоящее дерево один из укрывавшихся под ним от дождя путников замертво упал. У пораженного молнией левая рука черная, обожженная по локоть; зрачки широкие, не реагирующие на свет; пульса на сонной артерии нет.

Выбери правильные ответы и расположи их в порядке очередности выполнения:

1. Закопать пораженного молнией в землю.
 2. Нанести прекардиальный удар и приступить к сердечно-легочной реанимации.
 3. Накрыть обожженную поверхность чистой тканью.
 4. Поручить кому-нибудь вызвать «Скорую помощь».
 5. Повернуть пострадавшего на живот и ждать прибытия врачей.
 6. Убедиться в отсутствии реакции зрачков на свет и пульса на сонной артерии.
 7. Поднести ко рту зеркальце, ватку или перышко и по запотеванию стекла и движению ворсинок определить наличие дыхания.
 8. Положить холод на голову.
 9. Положить холод на место ожога.
- Поднести к носу ватку с нашатырным спиртом.

4. Методические материалы, определяющие процедуры оценивания знаний, умений и навыков, и опыта деятельности, характеризующих этапы формирования компетенций.

Требования к написанию реферата

Продукт самостоятельной работы студента, представляющий собой краткое изложение в письменном виде полученных результатов (учебно-исследовательской) темы, где автор раскрывает суть исследуемой проблемы, приводит различные точки зрения, а также собственные взгляды на нее.

Реферат должен быть структурирован (по главам, разделам, параграфам) и включать разделы: введение, основная часть, заключение, список использованных источников. В зависимости от тематики реферата к нему могут быть оформлены приложения, содержащие документы, иллюстрации, таблицы, схемы и т.д. Объем реферата – 15-20 страниц печатного текста, включая титульный лист, введение, заключение и список литературы.

Его задачами являются:

1. Формирование умений самостоятельной работы с источниками литературы, их систематизация;

2. Развитие навыков логического мышления;
3. Углубление теоретических знаний по проблеме исследования.

При оценке реферата используются следующие критерии:

- новизна текста;
- обоснованность выбора источника;
- степень раскрытия сущности вопроса;
- соблюдения требований к оформлению.

Критерии оценивания реферата:	
«отлично»	выполнены все требования к написанию и защите реферата: обозначена проблема и обоснована её актуальность, сделан краткий анализ различных точек зрения на рассматриваемую проблему и логично изложена собственная позиция, сформулированы выводы, тема раскрыта полностью, выдержан объём, соблюдены требования к внешнему оформлению, даны правильные ответы на дополнительные вопросы.
«хорошо»	основные требования к реферату и его защите выполнены, но при этом допущены недочёты. В частности, имеются неточности в изложении материала; отсутствует логическая последовательность в суждениях; не выдержан объём реферата; имеются упущения в оформлении; на дополнительные вопросы при защите даны неполные
«удовлетворительно»	имеются существенные отступления от требований к реферированию. В частности: тема освещена лишь частично; допущены фактические ошибки в содержании реферата или при ответе на дополнительные вопросы; во время защиты отсутствует вывод.
«неудовлетворительно»	Тема реферата не раскрыта, обнаруживается существенное непонимание проблемы.

Тематика рефератов выдается преподавателем в конце семинарского занятия.

Критерии оценки знаний студентов на зачете

«Зачтено» - выставляется при условии, если студент показывает хорошие знания изученного учебного материала; самостоятельно, логично и последовательно излагает и интерпретирует материалы учебного курса; полностью раскрывает смысл предлагаемого вопроса; владеет основными терминами и понятиями изученного курса; показывает умение переложить теоретические знания на предполагаемый практический опыт.

«Не зачтено» - выставляется при наличии серьезных упущений в процессе изложения учебного материала; в случае отсутствия знаний основных понятий и определений курса или присутствии большого количества ошибок при интерпретации основных определений; если студент показывает значительные затруднения при ответе на предложенные основные и дополнительные вопросы; при условии отсутствия ответа на основной и дополнительный вопросы.

Требования к выполнению тестового задания

Тестирование является одним из основных средств формального контроля качества обучения. Это метод, основанный на стандартизированных заданиях, которые позволяют измерить психофизиологические и личностные характеристики, а также знания, умения и навыки испытуемого.

Основные принципы тестирования, следующие:

- связь с целями обучения - цели тестирования должны отвечать критериям социальной полезности и значимости, научной корректности и общественной поддержки;
- объективность - использование в педагогических измерениях этого принципа призвано не допустить субъективизма и предвзятости в процессе этих измерений;
- справедливость и гласность - одинаково доброжелательное отношение ко всем обучающимся, открытость всех этапов процесса измерений, своевременность ознакомления обучающихся с результатами измерений;
- систематичность – систематичность тестирований и самопроверок каждого учебного модуля, раздела и каждой темы; важным аспектом данного принципа является требование репрезентативного представления содержания учебного курса в содержании теста;
- гуманность и этичность - тестовые задания и процедура тестирования должны исключать нанесение какого-либо вреда обучающимся, не допускать ущемления их по национальному, этническому, материальному, расовому, территориальному, культурному и другим признакам;

Важнейшим является принцип, в соответствии с которым тесты должны быть построены по методике, обеспечивающей выполнение требований соответствующего федерального государственного образовательного стандарта.

В тестовых заданиях используются четыре типа вопросов:

- закрытая форма - является наиболее распространенной и предлагает несколько альтернативных ответов на поставленный вопрос. Например, обучающемуся задается вопрос, требующий альтернативного ответа «да» или «нет», «является» или «не является», «относится» или «не относится» и т.п. Тестовое задание, содержащее вопрос в закрытой форме, включает в себя один или несколько правильных ответов и иногда называется выборочным заданием. Закрытая форма вопросов используется также в тестах-задачах с выборочными ответами. В тестовом задании в этом случае сформулированы условие задачи и все необходимые исходные данные, а в ответах представлены несколько вариантов результата решения в числовом или буквенном виде. Обучающийся должен решить задачу и показать, какой из представленных ответов он получил.
- открытая форма - вопрос в открытой форме представляет собой утверждение, которое необходимо дополнить. Данная форма может быть представлена в тестовом задании, например, в виде словесного текста, формулы (уравнения), графика, в которых пропущены существенные составляющие - части слова или буквы, условные обозначения, линии или изображения элементов схемы и графика. Обучающийся должен по памяти вставить соответствующие элементы в указанные места («пропуски»).
- установление соответствия - в данном случае обучающемуся предлагают два списка, между элементами которых следует установить соответствие;
- установление последовательности - предполагает необходимость установить правильную последовательность предлагаемого списка слов или фраз.

Критерии оценки знаний при проведении тестирования

Отметка «отлично» выставляется при условии правильного ответа не менее чем 85% тестовых заданий;

Отметка «хорошо» выставляется при условии правильного ответа не менее чем 70 % тестовых заданий;

Отметка «удовлетворительно» выставляется при условии правильного ответа не менее 50 %;

Отметка «неудовлетворительно» выставляется при условии правильного ответа менее чем на 50 % тестовых заданий.

Результаты текущего контроля используются при проведении промежуточной аттестации.

Фонд оценочных средств составлен на основе ФГОС ВО и учебного плана ФГБОУ ВО «МГТУ» по направлению подготовки бакалавров 23.03.01 Технология транспортных процессов

Разработчик:



Б.Б. Сиюхова

Зав. кафедрой по направлению



Я.С. Ткачева

**Фонд оценочных средств измерения уровня освоения дисциплины Б1.О.20 Деловой иностранный язык язык направления подготовки бакалавров 23.03.01 Технология транспортных процессов
 профиль подготовки Логистика на транспорте**

1.Перечень компетенций с указанием этапов их формирования в процессе освоения образовательной программы

Этапы формирования компетенции (номер семестр согласно учебному плану)			Формирующие компетенции в процессе освоения образовательной программы
ОФО	ЗФО	ОЗФО	
УК-4.1 Выбирает коммуникативно приемлемые формы делового общения на государственном и иностранном языках, вербальные и невербальные средства взаимодействия с партнерами			
123	123		Иностранный язык
1	1		Русский язык и культура речи
3	2		Адыгейский язык
4	4		Деловой иностранный язык
6	6		Эксплуатационная практика
УК-4.3 Ведет деловую переписку, учитывая особенности стилистики официальных и неофициальных писем, социокультурные различия в формате корреспонденции на государственном и иностранном (ых) языках.			
123	123		Иностранный язык
1	1		Русский язык и культура речи
4	4		Деловой иностранный язык
4	4		Технологическая (производственно-технологическая) практика
3	2		Адыгейский язык
УК-4.5 Демонстрирует умение выполнять перевод профессиональных текстов с иностранного (ых) на государственный язык и обратно			
123	123		Иностранный язык
4	4		Деловой иностранный язык
8	9		Преддипломная практика

2. Описание показателей и критериев оценивания компетенций на различных этапах их формирования, описание шкалы оценивания

Планируемые результаты освоения компетенции	Критерии оценивания результатов обучения				Наименование оценочного средства
	неудовлетворительно	удовлетворительно	хорошо	отлично	
<p>УК-4: Способен осуществлять деловую коммуникацию в устной и письменной формах на государственном языке Российской Федерации и иностранном(ых) языке(ах)</p> <p>УК-4.1 Выбирает коммуникативно приемлемые формы делового общения на государственном и иностранном языках, вербальные и невербальные средства взаимодействия с партнерами</p>					
<p>Знать: основные законы языка, понятия культуры и этики речи; функциональные стили современного языка; стили делового общения; вербальные и невербальные средства коммуникации; нормативные, коммуникативные, этические аспекты устной и письменной речи; вербальные и невербальные средства профессионально-делового взаимодействия; принципы построения публичной речи, ведения дискуссий и круглых столов.</p>	Фрагментарные знания	Неполные знания	Сформированные, но содержащие отдельные пробелы знания	Сформированные систематические знания	кейс-задача, деловое письмо, устный опрос, эссе, лексико-грамматический тест, экзамен
<p>Уметь: вести обмен деловой информацией в устной и письменной формах на государственном языке; использовать знания о коммуникативных качествах речи в межличностном общении и профессиональной деятельности; выбирать языковые средства,</p>	Частичные умения	Неполные умения	Учения полные, допускаются небольшие ошибки	Сформированные умения	

уместные для конкретной коммуникативной ситуации.					
Владеть: современными информационно-коммуникативными средствами в процессе общения;- навыками вербальной и невербальной коммуникации в профессиональной области; - навыками передачи связных аргументированных высказываний; навыками построения высказывания с учетом литературных норм и коммуникативной ситуации; - навыками использования коммуникативно приемлемых стилей делового общения и представления своей точки зрения в ходе публичных выступлений.	Частичное владение навыками	Несистематическое применение навыков	В систематическом применении навыков допускаются пробелы	Успешное и систематическое применение навыков	
Планируемые результаты освоения компетенции	Критерии оценивания результатов обучения				Наименование оценочного средства
	неудовлетворительно	удовлетворительно	хорошо	отлично	
УК-4: Способен осуществлять деловую коммуникацию в устной и письменной формах на государственном языке Российской Федерации и иностранном(ых) языке(ах) <i>УК-4.3 Ведет деловую переписку, учитывая особенности стилистики официальных и неофициальных писем, социокультурные различия в формате корреспонденции на государственном и иностранном (ых) языках.</i>					
Знать: основы составления, оформления и редактирования научных и официально-деловых текстов, особенности коммуникативных стратегий и тактик в деловой сфере	Фрагментарные знания	Неполные знания	Сформированные, но содержащие отдельные пробелы знания	Сформированные систематические знания	кейс-задания, контрольная работа, тесты, письменный

<p>профессиональной деятельности; особенности стилистики официальных и неофициальных писем; социокультурные различия в формате корреспонденции; правила организации личной и деловой письменной коммуникации; речевой этикет, отражающий особенности культуры страны изучаемого языка.</p>					опрос, экзамен
<p>Уметь: определять природу, структуру и основные элементы деловой коммуникации, соблюдать стилистические и языковые нормы в официально-деловом письменном тексте, строить, оформлять и редактировать основные официально-деловые тексты, анализировать коммуникативные стратегии и тактики в деловой сфере профессиональной деятельности; -осуществлять обмен деловой корреспонденцией на иностранном языке с учетом языковых норм и социокультурных различий.</p>	Частичные умения	Неполные умения	Учения полные, допускаются небольшие ошибки	Сформированные умения	
<p>Владеть: навыками использования современных принципов деловой коммуникации в профессиональной деятельности; стилистическими и языковыми нормами официально-делового стиля; навыками организации письменной иноязычной речи; навыками употребления</p>	Частичное владение навыками	Несистематическое применение навыков	В систематическом применении навыков допускаются пробелы	Успешное и систематическое применение навыков	

функционально дифференцированных языковых средств в соответствии с конкретными коммуникативными целями.					
Планируемые результаты освоения компетенции	Критерии оценивания результатов обучения				Наименование оценочного средства
	неудовлетворительно	удовлетворительно	хорошо	отлично	
УК-4: Способен осуществлять деловую коммуникацию в устной и письменной формах на государственном языке Российской Федерации и иностранном(ых) языке(ах)					
<i>УК-4.5 Демонстрирует умение выполнять перевод профессиональных текстов с иностранного (ых) на государственный язык и обратно.</i>					
Знать: терминологическую, общенаучную, служебную лексику научной профессиональной литературы, лексику устной формы общения.	Фрагментарные знания	Неполные знания	Сформированные, но содержащие отдельные пробелы знания	Сформированные систематические знания	кейс-задания, контрольная работа, тесты, письменный опрос, экзамен
Уметь: переводить аутентичные профессиональные тексты с иностранного на государственный язык и обратно.	Частичные умения	Неполные умения	Учения полные, допускаются небольшие ошибки	Сформированные умения	
Владеть: навыками анализа и реферирования профессионально-деловых текстов.	Частичное владение навыками	Несистематическое применение навыков	В систематическом применении навыков допускаются пробелы	Успешное и систематическое применение навыков	

3. Типовые контрольные задания и иные материалы, необходимые для оценки знаний, умений, навыков и (или) опыта деятельности, характеризующих этапы формирования компетенций в процессе освоения образовательной программы

Текущий контроль осуществляется в течение семестра на аудиторных групповых занятиях под руководством преподавателя в виде устных и письменных опросов (фронтального, индивидуального, комбинированного, взаимного), наблюдений, собеседования, тестирования, контрольных работ, проверки самостоятельной работы. Он помогает принять оперативные решения по коррекции программы освоения учебного материала. При текущем контроле проявляются следующие функции контроля в обучении: проверочная, оценочная, стимулирующая, дисциплинирующая.

Примерные вопросы и задания для проведения текущего контроля

Лексико-грамматические тесты

Test 1

I. Translate into English

1. Наша фирма покупает оборудование в различных странах.
2. Сколько запросов на свое оборудование вы получили в этом месяце?
3. Аккумуляторы компании Stanley&Co высокого качества и отвечают требованиям заказчика.
4. На прошлой неделе фирма получила несколько заказов.
5. Компания Bell&Co заинтересована в нашей продукции. Они хотят заказать оборудование на складе в Москве.
6. Какие деловые вопросы вы обсудили вчера на переговорах? Условия поставки и отгрузки солнечных батарей.
7. Господин Смирнов сейчас занят, он говорит по телефону с поставщиками оборудования, назначает с ними встречу.
8. Они заинтересованы в покупке навигационного оборудования в интернет-магазине по наиболее выгодной цене с доставкой.
9. Вы уже изучили контракт компании Megabus?
 - Еще нет.
 - А когда вы его получили?
 - Я получил его в прошлом месяце.
10. Пусть их представитель ознакомится с нашими предложениями.

II. Choose and use many/much; (a) few/(a) little:

1. Our company had ... orders for that model last year. Our customers were not interested in it.
2. Only ... customers have made their payment.
3. I know ... about this contract, you should ask somebody else.
4. It does not take ... time to send a fax.
5. It is only two o'clock, we have ... time to discuss the matter.

III. Use the correct tenses:

1. Who just (to send) the cable? I can't find the file with their orders.
2. Our company (to receive) some interesting offers last week.
3. We (to do) business with them this year.
4. The company always (to sell) goods of high quality.
5. They (to discuss) new contract terms now? No, they (not). They already (to do) it. They (to study) quotations.
6. Let the English businessmen (to look) through our catalogues.
7. Our British partners (to be interested) in buying new solar panels?

IV. Use the correct prepositions where necessary:

1. The other day Rossexport received an enquiry ... the motors ... Johnson&Sons.
2. They were interested ... selling their goods ... Johnson&Sons.
3. The goods are ... high quality and meet the requirements ... the customers.
4. The manager has written some letters ... GML lately.
5. We have already discussed their new price and terms ... payment.

Test 2

I. Translate into English.

- 1) Когда мы разместим заказ у фирмы, мы предоставим оборудование .
- 2) С кем на днях вы будете подписывать контракт?
- 3) После того как я зарегистрировался в отеле, администратор дал мне ключи от номера.
- 4) Наши товары всегда пользуются большим спросом.
- 5) Вы уже выяснили детали контракта с фирмой «Brown&Co»?
- 6) Никто не знал, когда фирма закончит строительство автозавода.
- 7) Давайте уточним детали!
- 8) Ваши цены менее привлекательные, чем цены фирмы «BrownandCo»
- 9) Я должен изучить английский, чтобы вести переговоры на этом языке.
- 10) Как долго вы работаете с этой фирмой? Мы на днях приняли их первый заказ.
- 11) Когда они отгрузят оставшиеся товары?
- 12) Сколько времени вам надо, чтобы получить инструкции у менеджера фирмы «BrownandCo».
- 13) Фирма решила разместить заказ тремя партиями по 10 комплектов оборудования в каждой.
- 14) Секретарь поинтересовалась, готовы ли товары к срочной отгрузке.

II. Use the correct tenses.

- 1) We (can, to offer) 50 tools for immediate shipment next month.
- 2) I (to leave) Moscow next week.
- 3) If you (to take) part deliveries, we (to deliver) the goods urgently next week.
- 4) The other day we (to sign) a contract with «Crown & Co» and one of these days we (to sign) another one.
- 5) I don't know if the company (to guarantee) the delivery of the goods without delay in the nearest future.
- 6) The company (can) give a discount last year but now they (to have) problems.
- 7) He said that they (to provide) shipping facilities next month.
- 8) We (not to deliver) the goods to our customers yet.

III. Use the prepositions if necessary.

- 1) We can discuss this matter ... detail.
- 2) ... Monday Mr. Smith contacted ... the Russian Trade Delegation.
- 3) Mr. Brown is speaking ... another line.
- 4) This shop is ... construction. That's why we can't ship the balance ... the goods ... four months.
- 5) We are always heavy ... orders ... this price.
- 6) What kind ... goods does your firm deal ...?
- 7) We phone ... the Hilton hotel to reserve a room ... advance.
- 8) I'll have to agree ... this discount because we require the goods urgently.

Test 3

A. Заполните пропуски притяжательными местоимениями I или II.

1. I have eaten all _____ sandwiches, can I have one of _____ ?
2. Peter has lost _____ pen. Ask Mrs Brown if she will lend him _____ ?
3. Mr and Mrs Cooper and a friend of _____ are coming to see us.

4. We are going to Paris to stay with a French friend of _____.
5. I have had _____ dinner, and Mary has had _____, so come and have _____ now.
6. Have you heard from that friend of _____ who went to Athens?
7. We have had _____ lunch. Have you had _____?
8. Susan wants to know if you have seen _____ file.

B. Заполните пропуски нужными словами, приведенными в списке:

decided	travelled	flying
put	arrived	took
travel	injured	found

1. _____ may be faster, but I prefer going by train.
2. I always wanted to _____ abroad.
3. Last summer I _____ to go to Europe.
4. It was difficult to decide what to _____ in my suitcases.
5. I _____ a bus to my hotel.
6. The bus _____ at dinner time.
7. I _____ my hotel room ready for me.
8. I _____ through all the Mediterranean countries that summer without being _____.

C. Вставьте нужные предлоги из приведенных в скобках.

1. I'm going _____ a trip to New York. (*on, by, with*)
2. I prefer to go _____ sea. (*in, by, with*)
3. I like travelling _____ a boat (*on, with, for*)
4. My brother isn't going _____ me. (*on, by, with*)
5. He likes to go _____ air. (*in, by, for*)
6. He prefers travelling _____ plane. (*by, for, on*)
7. My sister plans to take a trip _____ car (*by, for, on*)
8. She enjoys riding _____ a car (*by, in, for*)
9. My friends plan to travel _____ the train. (*for, on, by*)
10. After we arrive, we will go around the city _____ bus. (*for, by, to*)

11. We enjoy going _____ sight-seeing rides. (*on, to, by*)
12. We like short rides _____ a bus. (*on, by, for*)
13. We are planning to go _____ many leisurely walks. (*for, by, in*)
14. We can see more of the city if we go _____ foot. (*on, for, in*)

D. Вставьте нужные предлоги и союзы из приведенных в списке.

except	for	up
to	by	from
on	at	when
in	as	with

1. I would like to ask _____ an appointment.
2. I can come any day _____ Thursday.
3. Please fill _____ this application form.
4. Have you written _____ an employment agency?
5. Were you interviewed _____ Mr Cooper?
6. Did you change your appointment _____ Monday to Tuesday?
7. Did you put your signature _____ this application form?
8. Did you glance _____ the application form before you signed it?
9. Please make an appointment _____ you come.
10. Please lock _____ the office when you leave.
11. Please call before you come; _____ we might not be home.
12. I was forced to cancel my appointment _____ Mr Cooper.

Test4

A. Заполните пропуски притяжательными местоимениями I или II.

1. I have eaten all _____ sandwiches, can I have one of _____ ?
2. Peter has lost _____ pen. Ask Mrs Brown if she will lend him _____ ?
3. Mr and Mrs Cooper and a friend of _____ are coming to see us.

4. We are going to Paris to stay with a French friend of _____.
5. I have had _____ dinner, and Mary has had _____, so come and have _____ now.
6. Have you heard from that friend of _____ who went to Athens?
7. We have had _____ lunch. Have you had _____?
8. Susan wants to know if you have seen _____ file.

B. Заполните пропуски нужными словами, приведенными в списке:

decided	travelled	flying
put	arrived	took
travel	injured	found

1. _____ may be faster, but I prefer going by train.
2. I always wanted to _____ abroad.
3. Last summer I _____ to go to Europe.
4. It was difficult to decide what to _____ in my suitcases.
5. I _____ a bus to my hotel.
6. The bus _____ at dinner time.
7. I _____ my hotel room ready for me.
8. I _____ through all the Mediterranean countries that summer without being _____.

C. Вставьте нужные предлоги из приведенных в скобках.

1. I'm going _____ a trip to New York. (*on, by, with*)
2. I prefer to go _____ sea. (*in, by, with*)
3. I like travelling _____ a boat (*on, with, for*)
4. My brother isn't going _____ me. (*on, by, with*)
5. He likes to go _____ air. (*in, by, for*)
6. He prefers travelling _____ plane. (*by, for, on*)
7. My sister plans to take a trip _____ car (*by, for, on*)
8. She enjoys riding _____ a car (*by, in, for*)
9. My friends plan to travel _____ the train. (*for, on, by*)
10. After we arrive, we will go around the city _____ bus. (*for, by, to*)

11. We enjoy going _____ sight-seeing rides. (*on, to, by*)
12. We like short rides _____ a bus. (*on, by, for*)
13. We are planning to go _____ many leisurely walks. (*for, by, in*)
14. We can see more of the city if we go _____ foot. (*on, for, in*)

D. Вставьте нужные предлоги и союзы из приведенных в списке.

except	for	up
to	by	from
on	at	when
in	as	with

1. I would like to ask _____ an appointment.
2. I can come any day _____ Thursday.
3. Please fill _____ this application form.
4. Have you written _____ an employment agency?
5. Were you interviewed _____ Mr Cooper?
6. Did you change your appointment _____ Monday to Tuesday?
7. Did you put your signature _____ this application form?
8. Did you glance _____ the application form before you signed it?
9. Please make an appointment _____ you come.
10. Please lock _____ the office when you leave.
11. Please call before you come; _____ we might not be home.
12. I was forced to cancel my appointment _____ Mr Cooper.

Текущий контроль осуществляется в течение семестра на аудиторных групповых занятиях под руководством преподавателя в виде устных и письменных опросов (фронтального, индивидуального, комбинированного), наблюдений, собеседования, тестирования, контрольных работ, проверки самостоятельной работы (помогает принять оперативные решения по коррекции программы освоения учебного материала).

Контрольные вопросы и задания для проведения промежуточной аттестации. Примерный перечень вопросов к экзамену по дисциплине

Содержание экзамена

1. Прочитать оригинальный текст профессионально-деловой тематики и выполнить его перевод без словаря (1500 печатных знаков). Ответить на вопросы по тексту.
 2. Прочитать без словаря и пересказать на английском языке оригинальный текст профессионально-деловой тематики (1200 печатных знаков). Ответить на вопросы по тексту.
 3. Устно изложить пройденную тему профессионально-деловой тематики (выбор по билетам)
- Время выполнения задания – 60 минут.

List of topics:

1. Can you describe the structure and activities of any British or American transport company?
2. What do you know about business correspondence?
3. What is an e-mail message?

4. What is the structure of a business letter?
5. What are the basic differences between American and British business terminology?
6. What are the main abbreviations used in business terminology?
7. What is a resume?
8. What is a Curriculum vitae (CV)?
9. What are the main Do's and Don'ts in job-hunting?
10. "A job I'd choose / A job I'd never choose"
11. A letter of application for a part-time job
12. What are the tips on how to prepare for a job interview?
13. A first job interview
14. Job requirements
15. Job profiles
16. Job prospects
17. Advertisement design
18. Forms of business in the US and the UK
19. National British and American currencies
20. Contracts

Тематика кейс-заданий

1. Sustainable logistics.
2. A job interview.
3. Challenges in logistics.
4. Setting up a logistics company.

Тематика эссе

1. Transport logistics in the UK.
2. European logistics.
3. Challenges in modern transport logistics.
5. Looking for a job in logistics.

7.4. Методические материалы, определяющие процедуры оценивания знаний, умений и навыков, и опыта деятельности, характеризующих этапы формирования компетенций

Критерии оценки сформированности навыков и умений говорения

Монологическая форма

Оценка	Характеристика ответа обучающегося
отлично	Монологическое высказывание (описание, рассказ) построено логично в соответствии с коммуникативной задачей, сформулированной в задании. Лексические единицы и грамматические структуры используются уместно. Речь понятна: звуки в потоке речи произносятся правильно, соблюдается правильный интонационный рисунок. Объем высказывания - не менее 12-15 фраз-предложений.
хорошо	Монологическое высказывание построено логично в соответствии с коммуникативной задачей, сформулированной в задании. Лексические единицы и грамматические структуры используются уместно. Допускаются лексические и грамматические ошибки, которые не препятствуют пониманию речи.

	Речь понятна, есть наличие фонематических ошибок. Объем высказывания – не менее 10 фраз-предложений.
удовлетворительно	Монологическое высказывание (описание, рассказ) построено не всегда логично. Допускаются лексические и грамматические ошибки, которые затрудняют понимание речи. Объем высказывания – не менее 6 фраз-предложений.
неудовлетворительно	Содержание ответа не соответствует поставленной коммуникативной задаче. Допускаются многочисленные лексические и грамматические ошибки. Речь не воспринимается на слух из-за большого количества фонематических ошибок.

Критерии оценки сформированности навыков перевода иноязычного текста на русский язык

Оценка	Характеристика перевода текста
отлично	Перевод представляет собой адекватную передачу иноязычного текста средствами русского языка в неразрывном единстве содержания и формы.
хорошо	Перевод представляет собой адекватную передачу иноязычного текста средствами русского языка в неразрывном единстве содержания и формы. Допущено 30% грамматических и стилистических ошибок, приводящих к неточности перевода.
удовлетворительно	В переводе допущено 50 % грамматических и стилистических ошибок. Текст переведен не полностью.
неудовлетворительно	Смысл текста искажен.

Критерии оценки сформированности навыков и умений ознакомительного чтения с извлечением информации

Оценка	Характеристика ответа обучаемого
отлично	Пересказ адекватно отражает содержание текста.
хорошо	В пересказе допущены лексико-грамматические ошибки, не искажающие смысл текста.
удовлетворительно	Содержание текста передано не полностью.
неудовлетворительно	Допущены многочисленные лексические, грамматические, стилистические ошибки. Содержание текста непонятно.

Требования к написанию эссе

Средство, позволяющее оценить умение обучающегося письменно излагать суть поставленной проблемы, самостоятельно проводить анализ этой проблемы с использованием концепций и аналитического инструментария соответствующей дисциплины, делать выводы, обобщающие авторскую позицию по поставленной проблеме.

Критерии оценивания эссе:	
«отлично»	Выполнены все требования к написанию и защите: обозначена проблема и обоснована её актуальность, сделан краткий анализ различных точек зрения на рассматриваемую проблему и логично изложена собственная позиция, сформулированы выводы, тема раскрыта полностью, выдержан объём, соблюдены требования к внешнему оформлению, даны правильные ответы на дополнительные вопросы.
«хорошо»	Основные требования к эссе и его защите выполнены, но при этом допущены недочёты. В частности, имеются неточности в изложении материала; отсутствует логическая последовательность в суждениях; не выдержан объём; имеются упущения в оформлении; на дополнительные вопросы при защите даны неполные ответы.
«удовлетворительно»	Имеются существенные отступления от требований к написанию эссе. В частности: тема освещена лишь частично; допущены фактические ошибки в содержании или при ответе на дополнительные вопросы; во время защиты отсутствует вывод.
«неудовлетворительно»	Тема эссе не раскрыта, обнаруживается существенное непонимание проблемы.

Критерии оценивания тестовых заданий

- оценка «отлично» выставляется при условии, что обучаемый дал правильные ответы на не менее, чем 85% тестовых заданий;
- оценка «хорошо» выставляется при условии, что обучаемый дал правильные ответы не менее чем на 70% тестовых заданий;
- оценка «удовлетворительно» - не менее 50%;
- оценка «неудовлетворительно» - если обучаемый правильно ответил на менее чем 50% тестовых заданий.

Требования к выполнению кейс-задания

Отметка «отлично» - работа выполнена в полном объеме с соблюдением необходимой последовательности действий; работа проведена в условиях, обеспечивающих получение правильных результатов и выводов.

Отметка «хорошо» - работа выполнена правильно с учетом 1-2 мелких погрешностей или 2-3 недочетов, исправленных самостоятельно по требованию преподавателя.

Отметка «удовлетворительно» - работа выполнена правильно не менее чем наполовину, допущены 1-2 погрешности или одна грубая ошибка.

Отметка «неудовлетворительно» - допущены 2 (и более) грубые ошибки в ходе работы, которые обучающийся не может исправить даже по требованию преподавателя или работа не выполнена полностью.

Требования к контрольной работе

Контрольная работа представляет собой один из видов самостоятельной работы обучающихся. По сути – это изложение ответов на определенные теоретические вопросы по учебной дисциплине, а также решение практических задач. Контрольные проводятся для того, чтобы развить у обучающихся способности к анализу научной и учебной литературы, умение обобщать, систематизировать и оценивать практический и научный материал, укреплять навыки овладения понятиями определенной науки и т. д.

При оценке контрольной преподаватель руководствуется следующими критериями:

- работа была выполнена автором самостоятельно;
- обучающийся подобрал достаточный список литературы, который необходим для выполнения контрольной;
- автор сумел составить логически обоснованный план, который соответствует поставленным задачам и сформулированной цели;
- обучающийся проанализировал материал;
- контрольная работа отвечает всем требованиям четкости изложения и аргументированности, объективности и логичности, грамотности и корректности;
- контрольная работа оформлена в соответствии с требованиями;
- автор защитил контрольную и успешно ответил на все вопросы преподавателя.

Контрольная работа, выполненная небрежно, не по своему варианту, без соблюдения правил, предъявляемых к ее оформлению, возвращается без проверки с указанием причин, которые доводятся до обучающегося. В этом случае контрольная работа выполняется повторно.

Вариант контрольной работы выдается в соответствии с порядковым номером в списке студентов.

Критерии оценки знаний при написании контрольной работы

Отметка «отлично» выставляется обучающемуся, показавшему всесторонние, систематизированные, глубокие знания вопросов контрольной работы и умение уверенно применять их на практике при решении конкретных задач.

Отметка «хорошо» выставляется обучающемуся, если он твердо знает материал, грамотно и по существу излагает его, умеет применять полученные знания на практике, но допускает в ответе или в решении задач некоторые неточности, которые может устранить с помощью дополнительных вопросов преподавателя.

Отметка «удовлетворительно» выставляется обучающемуся, показавшему фрагментарный, разрозненный характер знаний, недостаточно правильные формулировки базовых понятий, нарушения логической последовательности в изложении программного материала, имеет лишь общее понятие о представленных в контрольной работе темах, при этом способен применять полученные знания по образцу в стандартной ситуации.

Отметка «неудовлетворительно» выставляется обучающемуся, который не знает большей части основного содержания выносимых на контрольную работу вопросов и тем дисциплины, допускает грубые ошибки в формулировках основных понятий и не умеет использовать полученные знания.

Критерии оценки знаний на экзамене

Отметка «отлично» выставляется обучающемуся, показавшему всесторонние, систематизированные, глубокие знания по экзаменационным вопросам и умение применять их на практике при решении конкретных лингвистических задач.

Отметка «хорошо» выставляется обучающемуся, если он хорошо владеет материалом, грамотно и по существу излагает его, умеет применять полученные знания на практике, но допускает в ответе или в решении задач некоторые неточности, которые он в состоянии устранить с помощью дополнительных вопросов преподавателя.

Отметка «удовлетворительно» выставляется обучающемуся, показавшему фрагментарный, разрозненный характер знаний, нарушения логической последовательности в изложении экзаменационного материала, владея при этом его основными понятиями и демонстрируя умение применять теоретические знания для решения стандартной лингвистической задачи, указанной в билете.

Отметка «неудовлетворительно» выставляется обучающемуся, который не знает большей части основного содержания выносимых на экзамен вопросов и тем дисциплины, допускает грубые ошибки в ходе выполнения лингвистической задачи.

Фонд оценочных средств составлен на основе ФГОС ВО и учебного плана МГТУ по направлению подготовки бакалавров 23.03.01 Технология транспортных процессов

Разработчик
Преподаватель
к.филолог.н., доцент



Чистобаева Л.В.

Заведующий кафедрой
иностранных языков



Шадже З.М.

Заведующий выпускающей
кафедрой по направлению



Ткачева Я.С.

ФОНД ОЦЕНОЧНЫХ СРЕДСТВ

(материалы, устанавливающие содержание и порядок проведения текущего и промежуточного контроля, контроля остаточных знаний) по дисциплине «Б1.О.28 Документирование в логистике» по направлению подготовки 23.03.01 Технология транспортных процессов профиль подготовки «Логистика на транспорте»

1. Перечень компетенций с указанием этапов их формирования в процессе освоения образовательной программы

Этапы формирования компетенции (номер семестр согласно учебному плану)			Наименование учебных дисциплин, формирующие компетенции в процессе освоения образовательной программы
ОФО	ЗФО	ОЗФО	
ОПК-6. Способен участвовать в разработке технической документации с использованием стандартов, норм и правил, связанных с профессиональной деятельностью			
ОПК-6.1 Знает основные стандарты оформления технической документации на различных стадиях жизненного цикла информационной системы			
5	4		Документирование в логистике
2	2		Ознакомительная практика
ОПК-6.2 Умеет применять стандарты оформления технической документации на различных стадиях жизненного цикла информационной системы			
5	4		Документирование в логистике
4	4		Технологическая (производственно-технологическая) практика
ОПК-6.3 Владеет навыками составления технической документации на различных этапах жизненного цикла информационной системы			
5	4		Документирование в логистике
6	6		Эксплуатационная практика

2. Описание показателей и критериев оценивания компетенций на различных этапах их формирования, описание шкалы оценивания

Планируемые результаты освоения компетенции	Критерии оценивания результатов обучения				Наименование оценочного средства
	неудовлетворительно	удовлетворительно	хорошо	отлично	
ОПК-6: Способен участвовать в разработке технической документации с использованием стандартов, норм и правил, связанных с профессиональной деятельностью					
ОПК-6.1 Знает основные стандарты оформления технической документации на различных стадиях жизненного цикла информационной системы					
Знать: особенности технической документации; стандарты, нормы и правила, связанные с профессиональной деятельностью;	Фрагментарные знания	Неполные знания	Сформированные, но содержащие отдельные пробелы знания	Сформированные систематические знания	материалы по дисциплине: задания для контрольной работы, вопросы к экзамену и другие.

Уметь: разрабатывать техническую документацию; применять стандарты, нормы и правила, связанные с профессиональной деятельностью;	Частичные умения	Неполные умения	Умения полные, допускаются небольшие ошибки	Сформированные умения	
Владеть: навыками разработки технической документации; способностью при разработке технической документации применять стандарты, нормы и правилами, связанные с профессиональной деятельностью	Частичное владение навыками	Несистематическое применение навыков	В систематическом применении навыков допускаются пробелы	Успешное и систематическое применение навыков	
ОПК-6: Способен участвовать в разработке технической документации с использованием стандартов, норм и правил, связанных с профессиональной деятельностью					
ОПК-6.2 Умеет применять стандарты оформления технической документации на различных стадиях жизненного цикла информационной системы					
Знать: особенности технической документации; стандарты, нормы и правила, связанные с профессиональной деятельностью;	Фрагментарные знания	Неполные знания	Сформированные, но содержащие отдельные пробелы знания	Сформированные систематические знания	материалы по дисциплине: задания для контрольной работы, вопросы к экзамену и другие.
Уметь: разрабатывать техническую документацию; применять стандарты, нормы и правила, связанные с профессиональной деятельностью;	Частичные умения	Неполные умения	Умения полные, допускаются небольшие ошибки	Сформированные умения	
Владеть: навыками разработки технической документации; способностью при разработке технической документации применять стандарты, нормы и правилами, связанные с профессиональной деятельностью	Частичное владение навыками	Несистематическое применение навыков	В систематическом применении навыков допускаются пробелы	Успешное и систематическое применение навыков	
ОПК-6: Способен участвовать в разработке технической документации с использованием стандартов, норм и правил, связанных с профессиональной деятельностью					
ОПК-6.3 Владеет навыками составления технической документации на различных этапах жизненного цикла информационной системы					

Знать: особенности технической документации; стандарты, нормы и правила, связанные с профессиональной деятельностью;	Фрагментарные знания	Неполные знания	Сформированные, но содержащие отдельные пробелы знания	Сформированные систематические знания	материалы по дисциплине: задания для контрольной работы, вопросы к экзамену, кейс-задания, темы рефератов, докладов и другие.
Уметь: разрабатывать техническую документацию; применять стандарты, нормы и правила, связанные с профессиональной деятельностью;	Частичные умения	Неполные умения	Умения полные, допускаются небольшие ошибки	Сформированные умения	
Владеть: навыками разработки технической документации; способностью при разработке технической документации применять стандарты, нормы и правилами, связанные с профессиональной деятельностью	Частичное владение навыками	Несистематическое применение навыков	В систематическом применении навыков допускаются пробелы	Успешное и систематическое применение навыков	

3. Типовые контрольные задания и иные материалы, необходимые для оценки знаний, умений, навыков и (или) опыта деятельности, характеризующих этапы формирования компетенций в процессе освоения образовательной программы

Вопросы к экзамену:

1. Понятие о документе
2. Документы: функции, классификация, виды.
3. Классификация документов по способу изготовления, происхождению, содержанию, наименованию и другим признакам.
4. Подготовка доклада по теме (выбор обучающегося):
5. Этапы развития делопроизводства.
6. Понятия делопроизводства.
7. Понятия ДОУ.
8. Документы и его функции.
9. Признаки классификации документов.
10. Унификация и стандартизация документации.
11. Унифицированная система документации.
12. Состав унифицированных систем документации.
13. Национальные стандарты на унифицированные системы документации.
14. Организационные документы: устав, положение, структура и штатная численность, штатное расписание, правила, должностная инструкция, их назначение, характеристика и состав, требования к оформлению, порядок утверждения.
15. Договорно-правовая документация.
16. Документы по внешнеэкономической деятельности.
17. Претензионно-исковая документация, их назначение, требования к оформлению.

Задания на контрольную работу

ВАРИАНТ №1

1. Классификация документов по способу изготовления, происхождению, содержанию, наименованию и другим признакам.
2. Понятия ДОУ.

ВАРИАНТ №2

1. Документы и его функции.
2. Организационные документы: устав, положение, структура и штатная численность, штатное расписание, правила, должностная инструкция, их назначение, характеристика и состав, требования к оформлению, порядок утверждения.

Примерный перечень оценочных средств, их краткая характеристика и шкала оценивания

Наименование оценочного средства	Краткая характеристика оценочного средства	Представление оценочного средства в фонде	Шкала оценивания
Контрольная работа	Средство проверки умений применять полученные знания для решения задач определенного типа по теме или разделу. Контрольная работа представляет собой один из видов самостоятельной работы обучающихся. По сути - это изложение ответов на определенные теоретические вопросы по учебной дисциплине, а также решение практических задач. Контрольные работы проводятся для того, чтобы развить у обучающихся способности к анализу научной и учебной литературы, умение обобщать, систематизировать и оценивать практический и научный материал, укреплять навыки овладения понятиями определенной науки и т.д. При оценке контрольной работы преподаватель руководствуется следующими критериями: - работа была выполнена автором самостоятельно; - обучающийся подобрал достаточный список литературы, который необходим для осмысления темы контрольной работы; - автор сумел составить логически обоснованный план, который соответствует поставленным задачам и сформулированной цели; - обучающийся проанализировал материал; - обучающийся сумел обосновать свою точку зрения; - контрольная работа оформлена в соответствии с требованиями; - автор защитил контрольную работу и успешно ответил на все вопросы преподавателя. Контрольная работа, выполненная небрежно, без соблюдения правил, предъявляемых к ее оформлению, возвращается без проверки с указанием причин, которые доводятся до обучающегося. В этом случае контрольная работа выполняется повторно.	Комплект контрольных заданий по вариантам	Пяти балльная
Экзамен	Экзамен по дисциплине (модулю) служит для оценки работы обучающегося в течение семестра (семестров) и призван выявить уровень, прочность и систематичность полученных им теоретических и практических знаний, приобретения навыков	Вопросы к экзамену	Пяти балльная

	самостоятельной работы, развития творческого мышления, умение синтезировать полученные знания и применять их в решении профессиональных задач.		
--	--	--	--

4. Методические материалы, определяющие процедуры оценивания знаний, умений и навыков, и опыта деятельности, характеризующих этапы формирования компетенций

Критерии оценки знаний студента на экзамене

Оценка «отлично» выставляется студенту, показавшему систематизированные, глубокие знания учебной программы дисциплины и умение уверенно применять их на практике при решении конкретных задач, свободное и правильное обоснование принятых решений.

Оценка «хорошо» выставляется студенту, если он твердо знает материал, грамотно и по существу излагает его, умеет применять полученные знания на практике, но допускает в ответе или в решении задач некоторые неточности, которые может устранить с помощью дополнительных вопросов преподавателя.

Оценка «удовлетворительно» выставляется студенту, показавшему фрагментарный, разрозненный характер знаний, недостаточно правильные формулировки базовых понятий, нарушения логической последовательности в изложении программного материала, но при этом он владеет основными разделами учебной программы, необходимыми для дальнейшего обучения и может применять полученные знания по образцу в стандартной ситуации.

Оценка «неудовлетворительно» выставляется студенту, который не знает большей части основного содержания учебной программы дисциплины, допускает грубые ошибки в формулировках основных понятий дисциплины и не умеет использовать полученные знания при решении типовых практических задач.

Критерии оценки знаний при написании контрольной работы

Отметка «отлично» выставляется обучающемуся, показавшему всесторонние, систематизированные, глубокие знания вопросов контрольной работы и умение уверенно применять их на практике при решении конкретных задач, свободное и правильное обоснование принятых решений.

Отметка «хорошо» выставляется обучающемуся, если он твердо знает материал, грамотно и по существу излагает его, умеет применять полученные знания на практике, но допускает в ответе или в решении задач некоторые неточности, которые может устранить с помощью дополнительных вопросов преподавателя.

Отметка «удовлетворительно» выставляется обучающемуся, показавшему фрагментарный, разрозненный характер знаний, недостаточно правильные формулировки базовых понятий, нарушения логической последовательности в изложении программного материала, но при этом он владеет основными понятиями выносимых на контрольную работу тем, необходимыми для дальнейшего обучения и может применять полученные знания по образцу в стандартной ситуации.

Отметка «неудовлетворительно» выставляется обучающемуся, который не знает большей части основного содержания выносимых на контрольную работу вопросов тем дисциплины, допускает грубые ошибки в формулировках основных понятий и не умеет использовать полученные знания.

Преподаватель

«31» 08 2022 г.

Зав. кафедрой

 _____ С.С. Хажокова

 _____ Я.С. Ткачева

ФОНД ОЦЕНОЧНЫХ СРЕДСТВ

(материалы, устанавливающие содержание и порядок проведения текущего и промежуточного контроля, контроля остаточных знаний) по дисциплине «Б1.В.ДВ.06.02 Инновационная деятельность на транспорте» по направлению подготовки 23.03.01 Технология транспортных процессов профиль подготовки «Логистика на транспорте»

1. Перечень компетенций с указанием этапов их формирования в процессе освоения образовательной программы

Этапы формирования компетенции (номер семестр согласно учебному плану)			Наименование учебных дисциплин, формирующие компетенции в процессе освоения образовательной программы
ОФО	ЗФО	ОЗФО	
ПКУВ-1.3 Организация процесса улучшения качества оказания логистических услуг по перевозке грузов в цепи поставок			
7	5		Методы обследования транспортных процессов
7	7		Мультимодальные транспортные технологии
234	45		Модуль получения квалификации "Контролер технического состояния автотранспортных средств"
34	45		Организация транспортных услуг и безопасность транспортного процесса
12	12		Модуль получения квалификации "Слесарь по ремонту автомобилей"
2	2		Техника транспорта, обслуживание и ремонт
1	1		Устройство автомобилей
6	6		Транспортные и погрузо- разгрузочные средства
6	6		Транспортно-складские комплексы
8	8		Экономическая оценка инвестиций на транспорте
8	8		Инновационная деятельность на транспорте
8	9		Организация специальных грузовых перевозок
8	9		Преддипломная практика
УК-10.2 Применяет методы планирования для достижения текущих и долгосрочных экономических и финансовых целей, использует финансовые инструменты и методы экономических расчётов для обоснования и принятия хозяйственных решений в различных областях жизнедеятельности, управляет финансовыми ресурсами и контролирует собственные экономические риски			
1	2		Общий курс транспорта
4	4		Экономика
8	8		Экономическая оценка инвестиций на транспорте
8	8		Инновационная деятельность на транспорте
8	9		Преддипломная практика
2	3		Противодействие коррупции в профессиональной сфере

2. Описание показателей и критериев оценивания компетенций на различных этапах их формирования, описание шкалы оценивания

Планируемые результаты освоения компетенции (в рамках дисциплины, модуля, практики)	Критерии оценивания результатов обучения				Наименование оценочного средства
	неудовлетворительно	удовлетворительно	хорошо	отлично	
УК-10: Способен принимать обоснованные экономические решения в различных областях жизнедеятельности					
УК-10.2 Применяет методы планирования для достижения текущих и долгосрочных экономических и финансовых целей, использует финансовые инструменты и методы экономических расчётов для обоснования и принятия хозяйственных решений в различных областях жизнедеятельности, управляет финансовыми ресурсами и контролирует собственные экономические риски					
Знать: - основные принципы и содержание экономических законов и категорий, структуру экономических показателей; - источники и способы анализа экономической информации, характеризующей денежную, валютную, кредитную, банковскую системы.	Фрагментарные знания	Неполные знания	Сформированные, но содержащие отдельные пробелы знания	Сформированные систематические знания	Материалы по дисциплине: задания для контрольной работы, вопросы к экзамену, тест и др.
Уметь: - применять экономические модели и методы для описания процессов и явлений в различных сферах деятельности; - пользоваться различными инструментами сбора, анализа и обработки экономических данных; - организовывать собственную деятельность числе в области учёта расходов и доходов, приобретения финансовых продуктов услуг), выбирать	Частичные умения	Неполные умения	Умения полные, допускаются небольшие ошибки	Сформированные умения	

<p>методы и способы выполнения профессиональных задач, оценивать их эффективность и качество; - правильно использовать теоретические практической деятельности по использованию экономической информации; - результативно использовать современные финансовые инструменты ;- решать типичные задачи в области семейного бюджета.</p>					
<p>Владеть: - основами экономических знаний для описания, моделирования и анализа экономических процессов и явлений в различных сферах деятельности; - методами сбора и анализа экономической информации.</p>	<p>Частичное владение навыками</p>	<p>Несистематическое применение навыков</p>	<p>В систематическом применении навыков допускаются пробелы</p>	<p>Успешное и систематическое применение навыков</p>	
<p>ПКУВ-1: Организация процесса перевозки груза в цепи поставок</p>					
<p>ПКУВ-1.3 Организация процесса улучшения качества оказания логистических услуг по перевозке грузов в цепи поставок</p>					
<p>Знать: - основы гражданского законодательства; - правовые основы транспортно-логистической деятельности; - коммерческую политику компании; - политику компании в области клиентского сервиса; - корпоративную структуру компании; - основы корпоративного</p>	<p>Фрагментарные знания</p>	<p>Неполные знания</p>	<p>Сформированные, но содержащие отдельные пробелы знания</p>	<p>Сформированные систематические знания</p>	<p>Материалы по дисциплине: задания для контрольной работы, вопросы к экзамену, тест и др.</p>

<p>документооборота; профессиональную терминологию на иностранном языке (INCOTERMS, EDI)</p>					
<p>Уметь: - устанавливать требования клиентов к результату перевозки и ранжировать их по степени значимости для клиентов; - профессионально работать с претензионной документацией; - анализировать информацию и формировать отчеты; - оформлять документы на несоответствующую услугу; - проводить переговоры с клиентами из различных отраслей экономики.</p>	<p>Частичные умения</p>	<p>Неполные умения</p>	<p>Умения полные, допускаются небольшие ошибки</p>	<p>Сформированные умения</p>	
<p>Владеть: - переговорами с клиентами по претензионным случаям;- определением причастных и виновных лиц; -определением причин, повлекших предъявление претензии; - разработкой инструкций по предотвращению претензий; - рассмотрением отдельных прецедентов с сотрудниками компании (при необходимости); - взаимодействием с клиентами по качеству сервиса; - составлением реестра наиболее часто</p>	<p>Частичное владение навыками</p>	<p>Несистематическое применение навыков</p>	<p>В систематическом применении навыков допускаются пробелы</p>	<p>Успешное и систематическое применение навыков</p>	

задаваемых клиентами вопросов; - организацией мониторинга эффективности подрядчиков, переадресацией им претензий клиента в случае некачественного сервиса со стороны подрядчика.					
--	--	--	--	--	--

3. Типовые контрольные задания или иные материалы, необходимые для оценки знаний, умений, навыков и (или) опыта деятельности, характеризующих этапы формирования компетенций в процессе освоения образовательной программы

ТЕСТ ПРОМЕЖУТОЧНОЙ АТТЕСТАЦИИ

1. Инновация - это:

а) новое достижение, совершаемое в процессе научного познания природы и общества;

б) первое практическое применение нового научно-технического (технологического), организационно-экономического, производственного или иного решения;

в) техническое решение, обладающее новизной, практической применимостью, полезностью для хозяйственной деятельности, это решение также не должно быть очевидным, исходя из текущего уровня знаний специалистов.

2. К основным функциям инновационного менеджмента относятся:

а) делегирование;

б) мотивация;

в) технологические решения;

г) организация;

д) контроль;

е) коммуникации;

ж) формирование целей;

з) планирование.

3. К обеспечивающим функциям инновационного менеджмента относятся:

а) делегирование;

б) мотивация;

в) технологические решения;

г) организация;

д) контроль;

е) коммуникации;

ж) формирование целей;

з) планирование.

4. Кто был основоположником теории инноваций:

а) П. Друкер;

б) Й. Шумпетер;

в) Н. Кондратьев;

г) Брайт.

5. Сразу ли фундаментальные исследования воплощаются в прикладные?

а) да;

б) нет.

6. Сколько новых комбинаций изменений в развитии было выделено Й.

Шумпетером:

а) 4; б) 5; в) 6; г) 7.

7. Формирование фундаментальных основ теории инноваций было в:

а) середине 19 века;

б) конце 19 века;

в) первой трети 20 века;

г) второй трети 20 века;

д) с середины 70-х годов 20 века.

8. Инновационный менеджер имеет дело с:

а) составлением бизнес-планов;

б) проектированием новшеств;

в) управлением инновационными процессами.

9. Развитие и детализация базовых инновационных идей было в:
- а) середине 19 века;
 - б) конце 19 века;
 - в) первой трети 20 века;
 - г) второй трети 20 века;
 - д) с середины 70-х годов 20 века.
9. Новый теоретический прорыв, связанный с волной эпохальных и базисных инноваций в период становления постиндустриального общества был в:
- а) середине 19 века;
 - б) конце 19 века;
 - в) первой трети 20 века;
 - г) второй трети 20 века;
 - д) с середины 70-х годов 20 века.
10. Что необходимо для быстрого распространения инновации?
- а) сплоченный творческий коллектив;
 - б) наличие идей;
 - в) развитая инфраструктура.
11. Укажите, что из перечисленного ниже относится к инновациям предприятие?
- а) изменение в выборе и использовании сырья и оборудования;
 - б) новая технология производства;
 - в) создание новой управленческой структуры.
12. Внедрение нового продукта определяется как радикальная инновация если:
- а) охватывает технологические изменения продукта;
 - б) касается использования усовершенствованного технологического процесса;
 - в) предполагаемая область применения, функциональные характеристики или использованные материалы и компоненты существенно отличаются.
13. Венчурный бизнес характерен для:
- а) крупных фирм;
 - б) средних фирм;
 - в) малых фирм.
14. Фирмы-эксплореры занимаются:
- а) разработкой новшеств;
 - б) продвижением новшеств на рынок.
15. Фирмы-виоленты действуют в среде:
- а) малого бизнеса; б) среднего бизнеса; в) крупного бизнеса.

Вопросы к экзамену по дисциплине «Инновационная деятельность на транспорте» для студентов ОФО и ЗФО направления подготовки 23.03.01

Технология транспортных процессов

1. Инноватика как направление научной деятельности; научная методология, методы прогнозирования и создания инноваций, методы планирования, организации инновационной деятельности и реализации инноваций.
2. Место экономики инноваций в системе экономических наук.
3. Связь экономики инноваций с другими дисциплинами.
4. Экономические аспекты инновационного развития.
5. Изменение ролей инновационной деятельности на различных этапах экономического развития.
6. Технологические уклады: понятие, характеристика, влияние на экономический рост.
7. Основные источники инновационного развития экономики транспорта.
8. Экзогенные и эндогенные модели влияния научно-технологического развития на экономические процессы в транспортной отрасли.
9. Вопросы определения инновационного потенциала транспортного предприятия.

10. Сущность и содержание инновации.
11. Типы инноваций.
12. Инновационная деятельность.
13. Содержание инновационной деятельности транспорта.
14. Инновационная система.
15. Показатели инновационной системы.
16. Инфраструктура инновационной системы.
17. Функции инноваций.
18. Инновационный процесс.
19. Содержание и структура инновационного процесса.
20. Коммерциализация инноваций.
21. Факторы, влияющие на инновационный процесс.
22. Жизненный цикл инновации.
23. Инновации в транспортной отрасли.
24. Инновации на малых и средних предприятиях.
25. Региональные инновации.
26. Формы научно-технического обмена, их характеристика.
27. Анализ спроса на научно-техническую продукцию. Субъекты инновационной деятельности.
28. Научно-техническая продукция: понятие, виды.
29. Формирование и развитие рынка научно-технической продукции.
30. Продвижение инноваций на рынок.
31. Маркетинг инноваций.
32. Научно-технические и инновационные особенности предприятий транспорта, их классификация.
33. Особенности организации и функционирования инновационных предприятий транспорта.
34. Малые инновационные фирмы и их эффективность.
35. Комплексные инновационные предприятия транспорта.
36. Научные организации, их классификация, влияние на инновационные процессы. Организация НИОКР.
37. Основы организационно-технологической подготовки производства к освоению новшеств.
38. Оценка инновационного потенциала предприятий транспорта.
39. Формирование портфеля новшеств и инновационных проектов.
40. Финансирование инновационной деятельности.
41. Формы финансирования.
42. Оценка потребности в средствах.
43. Инновационный проект: понятие, цели, задачи, структура.
44. Виды и содержание инновационных проектов. Основы управления инновационными проектами.
45. Порядок разработки инновационного проекта.
46. Проектные риски и их оценка.
47. Методы снижения и диверсификация рисков.
48. Оценка эффективности инновационных проектов.
49. Экспертиза проектов: понятие, принципы организации.
50. Методы экспертизы инновационных проектов для инвестирования.
51. Технология проведения экспертизы инновационных проектов.
52. Эффективность инновационной деятельности.
53. Оценка эффективности инноваций.
54. Виды эффективности.
55. Комплексная оценка эффективности.

56. Научно-техническая эффективность.
57. Социальная эффективность.
58. Экономическая эффективность.
59. Расчет экономического эффекта от использования лицензии. Методы оценки экономической эффективности инновационных проектов.
60. Назначение и классификация методов.
61. Статические методы оценки эффективности.
62. Динамические методы оценки эффективности. Принятие решений по инвестициям.

**Контрольные работы по дисциплине «Инновационная деятельность на транспорте»
для студентов ОФО и ЗФО направления подготовки 23.03.01 Технология
транспортных процессов**

Вариант 1

1. Нововведение как объект инновации.
2. Тенденции развития инновационной деятельности в США.
3. Инновационные стратегии и их виды.

Вариант 2

1. Государственная политика регулирования и поддержки инновационной деятельности.
2. Тенденции развития инновационной деятельности в Японии.
3. Разработка инновационного проекта.

Вариант 3

1. Инвестирование инновационных проектов.
2. Тенденции развития инновационной деятельности в странах ЕС.
3. Организация финансирования инновационных проектов.

Вариант 4

1. Инновационная политика организации.
2. Состояние и развитие инновационной деятельности в России: инновационный кризис и его причины.
3. Научно-технический потенциал как ресурсный фактор инновационной деятельности.

Вариант 5

1. Инновационная деятельность организаций.
2. Стратегии инновационного развития России на период до 2030 года.
3. Оценка эффективности инновационных проектов.

Вариант 6

1. Инновативность как фактор конкурентоспособности организаций.
2. Бенчмаркинг в управлении инновационной деятельностью организаций
3. Стратегическое управление инновациями.

Вариант 7

1. Объективные факторы, оказывающие влияние на развитие инновационной деятельности.
2. Мэрджер как инновационный подход деятельности современных организаций.
3. Научно-технический прогресс и инновационная деятельность.

Вариант 8

1. Классификация инноваций и характеристика основных видов.
2. Реинжиниринг инновационной деятельности.
3. Источники и методы финансирования инновационной деятельности.

Вариант 9

1. Инновационный климат и его элементы.
2. Инжиниринг инновационной деятельности.
3. Принципы и методы оценки эффективности инвестиций.

Вариант 10

1. Инновационный потенциал организации и его оценка.
2. Бизнес-план инновационного проекта.
3. Эффективность инновационного проекта.

Темы рефератов по дисциплине «Инновационная деятельность на транспорте» для студентов ОФО и ЗФО направления подготовки 23.03.01 Технология транспортных процессов

1. Поясните, как инновации влияют на развитие деловой организации.
2. Приведите два внешних и два внутрипроизводственных фактора, влияющих на инновационную активность отечественных компаний.
3. Перечислите элементы имущественного комплекса транспортной организации.
4. Приведите две основных проблемы инновационной деятельности организаций транспорта.
5. Приведите два конкретных примера негативной реакции персонала на изменение структуры управления деловой организацией.
6. Перечислите три показателя оценки эффективности деятельности хозяйствующего субъекта и приведите формулы для их расчета.
7. Назовите три задачи планирования деятельности хозяйствующего субъекта.
8. Дайте определение риска.
9. Кто в деловой организации должен оценивать риск, в частности, риск, возникающий в связи с реализацией инновационных проектов?
10. Нововведение как объект инновации.
11. Роль инноваций в обеспечении конкурентоспособности современных организаций.
12. Инновационная деятельность организаций.
13. Инновационная сфера и ее элементы.
14. Государственная политика регулирования и поддержки инновационной деятельности.
15. Внешняя и внутренняя среда инновационной деятельности.
16. Правовое регулирование инновационной деятельности.
17. Научно-технический потенциал как ресурсный фактор инновационной деятельности.
18. Инфраструктура инновационной деятельности организации.
19. Инновационный процесс и особенности его развития в рыночной экономике.
20. Организационные формы крупных инновационных организаций.
21. Организационные формы малых инновационных организаций.
22. Организационные структуры инновационных организаций.
23. Стратегическое управление инновациями.
24. Управление инновационным проектом.
25. Разработка инновационного проекта.
26. Управление реализацией инновационного проекта.
27. Управление риском инновационного (инвестиционного) проекта.
28. Инвестирование инновационных проектов.
29. Организация финансирования инновационных проектов.
30. Оценка эффективности инновационных проектов.
31. Менеджмент персонала инновационной организации.
32. Инновационная политика организации.
33. Экспертиза инновационных проектов.
34. Инжиниринг инновационной деятельности.
35. Реинжиниринг инновационной деятельности.
36. Мэрджер как инновационный подход деятельности современных организаций.
37. Бенчмаркинг в управлении инновационной деятельностью организаций

Примерный перечень оценочных средств, их краткая характеристика и шкала оценивания

Наименование оценочного средства	Краткая характеристика оценочного средства	Представление оценочного средства в фонде	Шкала оценивания
Реферат	<p>Продукт самостоятельной работы обучающегося, представляющий собой краткое изложение содержания и результатов индивидуальной учебно исследовательской деятельности. Автор раскрывает суть исследуемой проблемы, приводит различные точки зрения, а также собственные взгляды на нее.</p> <p>Реферат должен быть структурирован (по главам, разделам, параграфам) и включать разделы: введение, основную часть, заключение, список использованной литературы. В зависимости от тематики реферата к нему могут быть оформлены приложения, содержащие документы, иллюстрации, таблицы, схемы и т.д.</p>	Темы рефератов	Пяти балльная
Контрольная работа	<p>Средство проверки умений применять полученные знания для решения задач определенного типа по теме или разделу. Контрольная работа представляет собой один из видов самостоятельной работы обучающихся. По сути - это изложение ответов на определенные теоретические вопросы по учебной дисциплине, а также решение практических задач. Контрольные работы проводятся для того, чтобы развить у обучающихся способности к анализу научной и учебной литературы, умение обобщать, систематизировать и оценивать практический и научный материал, укреплять навыки овладения понятиями определенной науки и т.д. При оценке контрольной работы преподаватель руководствуется следующими критериями: - работа была выполнена автором самостоятельно; - обучающийся подобрал достаточный список литературы, который необходим для осмысления темы контрольной работы; - автор сумел составить логически обоснованный план,</p>	Комплект контрольных заданий по вариантам	Пяти балльная

	<p>который соответствует поставленным задачам и сформулированной цели; - обучающийся проанализировал материал; - обучающийся сумел обосновать свою точку зрения; - контрольная работа оформлена в соответствие с требованиями; - автор защитил контрольную работу и успешно ответил на все вопросы преподавателя. Контрольная работа, выполненная небрежно, без соблюдения правил, предъявляемых к ее оформлению, возвращается без проверки с указанием причин, которые доводятся до обучающегося. В этом случае контрольная работа выполняется повторно.</p>		
Тест	<p>Система стандартизированных заданий, позволяющая автоматизировать процедуру измерения уровня знаний и умений обучающегося. В тестовых заданиях используются четыре типа вопросов:</p> <ul style="list-style-type: none"> - закрытая форма - наиболее распространенная форма и предлагает несколько альтернативных ответов на поставленный вопрос. Например, обучающемуся задается вопрос, требующий альтернативного ответа «да» или «нет», «является» или «не является», «относится» или «не относится» и т.п. <p>Тестовое задание, содержащее вопрос в закрытой форме, включает в себя один или несколько правильных ответов и иногда называется выборочным заданием. Закрытая форма вопросов используется также в тестах-задачах с выборочными ответами. В тестовом задании в этом случае сформулированы условие задачи и все необходимые исходные данные, а в ответах представлены несколько вариантов результата решения в числовом или буквенном виде. Обучающийся должен решить задачу и показать, какой из представленных ответов он получил;</p> <ul style="list-style-type: none"> - открытая форма - вопрос в открытой форме представляет собой утверждение, которое необходимо 	Фонд тестовых заданий	Пяти балльная

	<p>дополнить. Данная форма может быть представлена в тестовом задании, например, в виде словесного текста, формулы (уравнения), графика, в которых пропущены существенные составляющие - части слова или буквы, условные обозначения, линии или изображения элементов схемы и графика. Обучающийся должен по памяти вставить соответствующие элементы в указанные места («пропуски»);</p> <ul style="list-style-type: none"> - установление соответствия - в данном случае обучающемуся предлагают два списка, между элементами которых следует установить соответствие; - установление последовательности - предполагает необходимость установить правильную последовательность предлагаемого списка слов или фраз. 		
<p>Экзамен</p>	<p>Экзамен по дисциплине (модулю) служит для оценки работы обучающегося в течение семестра (семестров) и призван выявить уровень, прочность и систематичность полученных им теоретических и практических знаний, приобретения навыков самостоятельной работы, развития творческого мышления, умение синтезировать полученные знания и применять их в решении профессиональных задач.</p>	<p>Вопросы к экзамену</p>	<p>Пяти балльная</p>

4. Методические материалы, определяющие процедуры оценивания знаний, умений и навыков, и опыта деятельности, характеризующих этапы формирования компетенций

Критерии оценки знаний студента на экзамене

Оценка «отлично» выставляется студенту, показавшему систематизированные, глубокие знания учебной программы дисциплины и умение уверенно применять их на практике при решении конкретных задач, свободное и правильное обоснование принятых решений.

Оценка «хорошо» выставляется студенту, если он твердо знает материал, грамотно и по существу излагает его, умеет применять полученные знания на практике, но допускает в ответе или в решении задач некоторые неточности, которые может устранить с помощью дополнительных вопросов преподавателя.

Оценка «удовлетворительно» выставляется студенту, показавшему фрагментарный, разрозненный характер знаний, недостаточно правильные формулировки базовых понятий, нарушения логической последовательности в изложении программного материала, но при этом он владеет основными разделами учебной программы, необходимыми для дальнейшего обучения и может применять полученные знания по образцу в стандартной ситуации.

Оценка «неудовлетворительно» выставляется студенту, который не знает большей части основного содержания учебной программы дисциплины, допускает грубые ошибки в формулировках основных понятий дисциплины и не умеет использовать полученные знания при решении типовых практических задач.

Критерии оценки знаний при написании контрольной работы

Отметка «отлично» выставляется обучающемуся, показавшему всесторонние, систематизированные, глубокие знания вопросов контрольной работы и умение уверенно применять их на практике при решении конкретных задач, свободное и правильное обоснование принятых решений.

Отметка «хорошо» выставляется обучающемуся, если он твердо знает материал, грамотно и по существу излагает его, умеет применять полученные знания на практике, но допускает в ответе или в решении задач некоторые неточности, которые может устранить с помощью дополнительных вопросов преподавателя.

Отметка «удовлетворительно» выставляется обучающемуся, показавшему фрагментарный, разрозненный характер знаний, недостаточно правильные формулировки базовых понятий, нарушения логической последовательности в изложении программного материала, но при этом он владеет основными понятиями выносимых на контрольную работу тем, необходимыми для дальнейшего обучения и может применять полученные знания по образцу в стандартной ситуации.

Отметка «неудовлетворительно» выставляется обучающемуся, который не знает большей части основного содержания выносимых на контрольную работу вопросов тем дисциплины, допускает грубые ошибки в формулировках основных понятий и не умеет использовать полученные знания.

Критерии оценки знаний при проведении тестирования

Отметка «отлично» выставляется при условии правильного ответа не менее чем 85% тестовых заданий; Отметка «хорошо» выставляется при условии правильного ответа не менее чем 70 % тестовых заданий; Отметка «удовлетворительно» выставляется при условии правильного ответа не менее 50 %; Отметка «неудовлетворительно» выставляется при условии правильного ответа менее чем на 50 % тестовых заданий. Результаты текущего контроля используются при проведении промежуточной аттестации.

Критерии оценивания реферата:

Отметка «отлично» - выполнены все требования к написанию и защите реферата:

обозначена проблема и обоснована ее актуальность, сделан краткий анализ различных точек зрения на рассматриваемую проблему и логично изложена собственная позиция, сформулированы выводы. Тема раскрыта полностью, выдержан объем, соблюдены требования к внешнему оформлению, даны правильные ответы на дополнительные вопросы.

Отметка «хорошо» - основные требования к написанию и защите реферата выполнены, но при этом допущены недочеты. В частности, имеются неточности в изложении материала, отсутствует логическая последовательность в сужениях, не выдержан объем реферата, имеются упущения в оформлении, не допускает существенных неточностей в ответе на дополнительный вопрос.

Отметка «удовлетворительно» - имеются существенные отступления от требований к реферированию. В частности, тема освещена лишь частично, допущены фактические ошибки в содержании реферата или при ответе на дополнительные вопросы во время защиты, отсутствует вывод.

Отметка «неудовлетворительно» - тема реферата не раскрыта, обнаруживается существенное непонимание проблемы.

Тематика рефератов выдается преподавателем в конце семинарского занятия.

Преподаватель

« 31 » 05 20 dd г.

Зав. кафедрой



_____ Я.С. Ткачева
_____ Я.С. Ткачева

**Фонд оценочных средств измерения уровня освоения дисциплины Б1.О.03.
Иностранный язык направления подготовки бакалавров 23.03.01 Технология
транспортных процессов
профиль подготовки Логистика на транспорте**

1.Перечень компетенций с указанием этапов их формирования в процессе освоения образовательной программы

Этапы формирования компетенции (номер семестр согласного учебному плану)	Наименование учебных дисциплин, формирующих компетенции в процессе освоения образовательной программы
УК-4.1 Выбирает коммуникативно приемлемые формы делового общения на государственном и иностранном языках, вербальные и невербальные средства взаимодействия с партнерами	
123	Иностранный язык
1	Русский язык и культура речи
3	Адыгейский язык
4	Деловой иностранный язык
6	Эксплуатационная практика
УК-4.3 Ведет деловую переписку, учитывая особенности стилистики официальных и неофициальных писем, социокультурные различия в формате корреспонденции на государственном и иностранном (ых) языках.	
2	Иностранный язык
1	Русский язык и культура речи
4	Деловой иностранный язык
4	Технологическая (производственно-технологическая) практика
3	Адыгейский язык
УК-4.5 Демонстрирует умение выполнять перевод профессиональных текстов с иностранного (ых) на государственный язык и обратно	
2	Иностранный язык
4	Деловой иностранный
8	Преддипломная практика

2. Описание показателей и критериев оценивания компетенций на различных этапах их формирования, описание шкалы оценивания

Планируемые результаты освоения компетенции	Критерии оценивания результатов обучения				Наименование оценочного средства
	неудовлетворительно	удовлетворительно	хорошо	отлично	
<p>УК-4: Способен осуществлять деловую коммуникацию в устной и письменной формах на государственном языке Российской Федерации и иностранном(ых) языке(ах)</p> <p><i>УК-4.1. Выбирает коммуникативно приемлемые формы делового общения на государственном и иностранном языках, вербальные и невербальные средства взаимодействия с партнерами</i></p>					
<p>Знать: основные законы языка, понятия культуры и этики речи; функциональные стили современного языка; стили делового общения; вербальные и невербальные средства коммуникации; нормативные, коммуникативные, этические аспекты устной и письменной речи; вербальные и невербальные средства профессионально-делового взаимодействия; принципы построения публичной речи, ведения дискуссий и круглых столов.</p>	Фрагментарные знания	Неполные знания	Сформированные, но содержащие отдельные пробелы знания	Сформированные систематические знания	кейс-задания, устный опрос, лексикограмматическое тестирование, зачет, экзамен
<p>Уметь: вести обмен деловой информацией в устной и письменной формах на государственном языке; использовать знания о коммуникативных качествах речи в межличностном общении и профессиональной деятельности; выбирать языковые средства, уместные для конкретной коммуникативной ситуации.</p>	Частичные умения	Неполные умения	Учения полные, допускаются небольшие ошибки	Сформированные умения	

<p>Владеть: современными информационно-коммуникативными средствами в процессе общения; навыками вербальной и невербальной коммуникации в профессиональной области. навыками передачи связных аргументированных высказываний; навыками построения высказывания с учетом литературных норм и коммуникативной ситуации; навыками использования коммуникативно приемлемых стилей делового общения и представления своей точки зрения в ходе публичных выступлений.</p>	<p>Частичное владение навыками</p>	<p>Несистематическое применение навыков</p>	<p>В систематическом применении навыков допускаются пробелы</p>	<p>Успешное и систематическое применение навыков</p>	
<p>Планируемые результаты освоения компетенции</p>	<p>Критерии оценивания результатов обучения</p>				<p>Наименование оценочного средства</p>
<p>УК-4: Способен осуществлять деловую коммуникацию в устной и письменной формах на государственном языке Российской Федерации и иностранном(ых) языке(ах) УК-4.3. Ведет деловую переписку, учитывая особенности стилистики официальных и неофициальных писем, социокультурные различия в формате корреспонденции на государственном и иностранном (ых) языках.</p>	<p>неудовлетворительно</p>	<p>удовлетворительно</p>	<p>хорошо</p>	<p>отлично</p>	
<p>Знать: основы составления, оформления и редактирования научных и официально-деловых текстов, особенности коммуникативных стратегий и тактик в деловой сфере профессиональной деятельности; - особенности стилистики официальных и неофициальных писем; - социокультурные различия в формате корреспонденции;- правила</p>	<p>Фрагментарные знания</p>	<p>Неполные знания</p>	<p>Сформированные, но содержащие отдельные пробелы знания</p>	<p>Сформированные систематические знания</p>	<p>деловое письмо, устный опрос, лексикограмматическое тестирование, зачет, экзамен</p>

<p>организации личной и деловой письменной коммуникации; - речевой этикет, отражающий особенности культуры страны изучаемого языка.</p>					
<p>Уметь: определять природу, структуру и основные элементы деловой коммуникации, соблюдать стилистические и языковые нормы в официально-деловом письменном тексте, строить, оформлять и редактировать основные официально-деловые тексты, анализировать коммуникативные стратегии и тактики в деловой сфере профессиональной деятельности;- осуществлять обмен деловой корреспонденцией на иностранном языке с учетом языковых норм и социокультурных различий.</p>	<p>Частичные умения</p>	<p>Неполные умения</p>	<p>Учения полные, допускаются небольшие ошибки</p>	<p>Сформированные умения</p>	<p>кейс-задания, контрольная работа, тесты, письменный опрос, эссе, зачет, экзамен</p>
<p>Владеть: навыками использования современных принципов деловой коммуникации в профессиональной деятельности; стилистическими и языковыми нормами официально-делового стиля; навыками организации письменной иноязычной речи; навыками употребления функционально дифференцированных языковых средств в соответствии с конкретными коммуникативными целями.</p>	<p>Частичное владение навыками</p>	<p>Несистематическое применение навыков</p>	<p>В систематическом применении навыков допускаются пробелы</p>	<p>Успешное и систематическое применение навыков</p>	
<p>Планируемые результаты освоения компетенции</p>	<p>Критерии оценивания результатов обучения</p>				

	неудовлетворительно	удовлетворительно	хорошо	отлично	Наименование оценочного средства
<p>УК-4: Способен осуществлять деловую коммуникацию в устной и письменной формах на государственном языке Российской Федерации и иностранном(ых) языке(ах)</p> <p><i>УК-4.5. Демонстрирует умение выполнять перевод профессиональных текстов с иностранного (ых) на государственный язык и обратно.</i></p>					
<p>Знать: терминологическую, общенаучную, служебную лексику научной профессиональной литературы, лексику устной формы общения.</p>	Фрагментарные знания	Неполные знания	Сформированные, но содержащие отдельные пробелы знания	Сформированные систематические знания	устный и письменный перевод, устный опрос, реферирование текста, зачет, экзамен
<p>Уметь: переводить аутентичные профессиональные тексты с иностранного на государственный язык и обратно.</p>	Частичные умения	Неполные умения	Учения полные, допускаются небольшие ошибки	Сформированные умения	
<p>Владеть: навыками анализа и реферирования профессионально-деловых текстов.</p>	Частичное владение навыками	Несистематическое применение навыков	В систематическом применении навыков допускаются пробелы	Успешное и систематическое применение навыков	

3. Типовые контрольные задания и иные материалы, необходимые для оценки знаний, умений, навыков и (или) опыта деятельности, характеризующих этапы формирования компетенций в процессе освоения образовательной программы

Текущий контроль осуществляется в течение семестра на аудиторных групповых занятиях под руководством преподавателя в виде устных и письменных опросов (фронтального, индивидуального, комбинированного, взаимного), наблюдений, собеседования, тестирования, контрольных работ, проверки самостоятельной работы. Он помогает принять оперативные решения по коррекции программы освоения учебного материала. При текущем контроле проявляются следующие функции контроля в обучении: проверочная, оценочная, стимулирующая, дисциплинирующая.

Примерные вопросы и задания для проведения текущего контроля Контрольные работы

Test 1

1. Read, translate, answer the questions.

Transport is everywhere! In the air, by rail or road, on the water, by cable or pipeline and even in space – people, animals and goods are constantly on the move. Transport is fundamental both for trade between people and for establishing cultural exchanges and increasing understanding between different cultures. As a field of study transport can be divided into three categories: infrastructure, vehicles, and operations. Infrastructure for transport is all around us – from airports, railway and bus stations to warehouses, trucking terminals, refueling depots and seaports. Vehicles include automobiles, bicycles, buses, trains, trucks, people, ships, helicopters and airplanes. Operations deal with the way the vehicles are operated, and the procedures set for this purpose, including financing, legalities and policies. Passenger transport may be public or private. Freight transport is today focused on containerisation. Transport plays an important part in economic growth and globalisation, but can also cause air pollution and use large amounts of land. It is commonly heavily influenced by governments, both in terms of subsidies and planning, which is essential to make traffic flow and control urban sprawl.

Read the text and answer the questions.

- 1 What are the most common forms of transport?
- 2 Why is transport so important?
- 3 What are the most common forms of infrastructure for land-based transport?
- 4 Which category of transportation controls its regulations?
- 5 Name two problems that can result from the transport industry.
- 6 What areas do governments need to influence in the transport industry?

2 Match these words with their definitions.

- | | |
|--------------------|--|
| 1 cable | a <input type="checkbox"/> the systems and services necessary for a country to function well |
| 2 goods | b <input type="checkbox"/> a place where goods are stored |
| 3 infrastructure | c <input type="checkbox"/> issues connected with the law |
| 4 depots | d <input type="checkbox"/> thick, strong metal rope or wire |
| 5 legalities | e <input type="checkbox"/> the process of transporting goods in enormous boxes |
| 6 containerisation | f <input type="checkbox"/> to move smoothly and constantly |
| 7 subsidies | g <input type="checkbox"/> products destined for sale, carried by truck, plane or ship |
| 8 flow | h <input type="checkbox"/> money that governments give to help organisations |

3 The following table summarises the CO₂ emission factors by freight transport mode, established by Essen in 2003. Match transport modality and green tonality. Which is the greenest means of transport? Which is the most polluting one? Write a short paragraph to summarise these data.

	Modality	CO ₂ emission g-t/km (expressed in grams CO ₂ per ton-kilometre)		
1	Articulated lorry	60-80	A	
2	Lorry 10-20 Tons (local delivery)	120-150	B	
3	Electric Train	30-40	C	
4	Diesel electric train	35-45	D	
5	Ship 250-1000 tonnes	35-70	E	
6	Ship 1000-3000 tonnes	30-55	F	

Test 2

1.

Read the text and choose the best title for each paragraph (A-D).

- | | |
|--|--|
| 1 Description of the main activities of a freight village. | 3 Final statement on a freight village. |
| 2 Introduction to the concept of freight village. | 4 Extra information on freight villages. |

Intermodal Freight Transport

- A A freight village is a complex set of facilities where all the activities relating to transport, logistics and distribution of goods are carried out on a commercial basis by various operators, who can either be the owners or the tenants of the spaces (warehouses, storage areas, offices, car parks etc.). It must be equipped with public facilities and, if possible, include public services for the staff and users. Other names for a freight village are: logistics park/centre, transport centre or logistics hub.
- B A freight village enables change from one given transport mode to another (modal shift) through a set of technologies that facilitate the transfer. It is served by several transport modes (road, rail, deep sea, inland waterway, air) to encourage intermodal transport for the handling of goods. The most common examples of modal shifts are: train (rail) to lorry (road); barge (inland waterway) to train or lorry; airplane (air) to lorry.
- C A freight village requires different activities such as warehousing, economic activities, support activities,

unified management. The warehouse is the infrastructure where the transport operator mostly performs his business. This activity may include the division of the goods into smaller quantities for a more functional distribution. Logistics hubs need active distribution centres and several industrial activities in the neighbourhood that can exploit the modal shift facilities within the village. Support activities include support services like lorry rest areas, office space, restaurants, banking, shops and hotels. Unified Management requires that the village is often under the management of a single entity.

- D A freight village is the right solution to satisfy the increasing requirements of a complex business based on transport. In order to work well it is imperative that the village is run by a single body, either public or private.

2. Translate the text into Russian.

3.

Read the text and write T (True), F (False) or DS (Doesn't say).

- 1 A freight village is also called a logistics hub.
- 2 A modal shift train to airplane is not possible.
- 3 In the warehouse goods are usually assembled in bigger quantities.
- 4 In a freight village there are never banks or restaurants.
- 5 A freight village is usually run by a single person.

Test 3

1.

Read the text and answer the questions.

Logistics and Warehouses

A warehouse is a commercial building for storage of goods.

Warehouses are used by manufacturers, importers, exporters, wholesalers, transport businesses etc. They are usually large plain buildings in industrial areas of cities, towns and villages, strategically positioned to be close to main transport facilities such as ports, roads, stations and rivers. They usually have loading docks to load and unload goods from trucks. Sometimes warehouses are designed for the loading and unloading of goods directly from railways, airports, or seaports. They often have cranes and forklift trucks for moving goods, which are usually placed on ISO standard pallets loaded into pallet racks. Stored goods can include any raw materials, packing materials, spare parts, components, or finished goods associated

with agriculture, manufacturing, or commerce. Organising a warehouse well is essential for efficient loading, storing and unloading of goods, as it saves time, space and therefore money. Over the last twenty years warehouses have changed a lot, mainly due to new technology and business demands. Modern warehouses are now almost fully automated – they require very few people to run them – and they employ 'Just in Time' techniques, so goods are never stored for very long, meaning savings in space and money.

2.

- 1 Why is the location of a warehouse so important?
- 2 What type of equipment is commonly used in a warehouse?
- 3 Why is the organisation of a warehouse so fundamental?
- 4 What factors have caused warehouses to change in recent years?
- 5 What are the consequences of automation in a warehouse?

3.

Match these words with their definitions.

- | | |
|------------------|---|
| 1 run | a <input type="checkbox"/> planned for a particular purpose |
| 2 pallet | b <input type="checkbox"/> a small, low platform where goods are placed for storage |
| 3 demands | c <input type="checkbox"/> keeping in a particular place for future use |
| 4 forklift truck | d <input type="checkbox"/> a small vehicle with two front prongs for lifting and moving goods |
| 5 strategically | e <input type="checkbox"/> people who sell large quantities of goods for resale |
| 6 wholesalers | f <input type="checkbox"/> another word for manage |
| 7 importers | g <input type="checkbox"/> a machine for lifting and moving heavy weights |
| 8 facilities | h <input type="checkbox"/> another word for requirements |
| 9 crane | i <input type="checkbox"/> people who bring goods into a country to sell them |
| 10 storing | j <input type="checkbox"/> things designed to offer a particular service |

4.

Read the text and find the synonyms of the words below.

The term logistics is connected to the Greek word for logic and rationale, and it was first used with its current meaning of *organisation* in a military context. In the field of transportation logistics can be defined as 'the seamless movement of goods from supplier to consumer, accounting for all the transport, handling and storage requirements in between'. It includes operations such as exporting, packaging, marketing, freight forwarding, consolidating, tracking/monitoring, clearance and importing. As a result, freight logistics is a key competitive factor in business operations because it affects product quality, costs, profits, the ability to service customers and the ability to retain and expand market share.

- | | | | |
|--------------|-------|------------|-------|
| 1 managing | _____ | 3 keep | _____ |
| 2 continuous | _____ | 4 increase | _____ |

Test 4

1.

Read the text again and answer the questions.

- 1 Is it obligatory for employers to insure their staff against injury?
- 2 Which regulations are concerned with computers?
- 3 Which regulations deal with the environment in the workplace?
- 4 Who is responsible for protective clothing in the workplace?
- 5 What action must employers take in case of injuries?
- 6 What did the 1999 work regulations introduce?

Safety Regulations and Legislation

In the field of transport and logistics, like in all areas of work, safety is a fundamental consideration. In all workplaces today there are guidelines to follow in order to avoid accidents, which explain what risks exist at work, their potential danger, and how to avoid them. Employers are obliged to inform their workers of these indications. The following is authentic information from European legislation:

- 1 Employers' Liability (Compulsory Insurance) Act 1969: this act requires employers to take out insurance against accidents and ill health to their employees.
- 2 Health and Safety (First Aid) Regulations 1981: they cover requirements for first aid.
- 3 The Health and Safety Information for Employees Regulations 1989: they require employers to display a poster telling employees what they need to know about health and safety.
- 4 Workplace Regulations 1992: they cover a wide range of basic health and safety issues such as ventilation, heating, lighting, workstations, seating and facilities.
- 5 Personal Protective Equipment at Work Regulations 1992: they require employers to provide appropriate protective clothing and equipment for their employees.
- 6 Reporting of Injuries, Diseases and Dangerous Occurrences Regulations 1995 (RIDDOR): they require employers to notify certain occupational injuries, diseases and dangerous events.
- 7 Provision and Use of Work Equipment Regulations 1998: they require that equipment provided for use at work, including machinery, is safe.
- 8 Management of Health and Safety at Work Regulations 1999: they require employers to carry out risk assessments and arrange for appropriate information and training.
- 9 Control of Substances Hazardous to Health Regulations 2002 (COSHH): they require employers to assess the risks from hazardous substances and take appropriate precautions.

3.

Find synonyms of these words in the text.

- | | | | | | |
|-------------|-------|------------|-------|--------------------|-------|
| 1 important | _____ | 4 suitable | _____ | 7 free from danger | _____ |
| 2 workers | _____ | 5 declare | _____ | 8 organise | _____ |
| 3 variety | _____ | 6 given | _____ | 9 dangerous | _____ |

Тематика эссе

1. Means of modern transport and their importance for society.

- 2.Transport systems.
- 3.Rational interaction of modes of transport making up a single transport system.
- 4.Security and traffic management.
- 5.Transport enterprises.
- 6.Logistics services.
- 7.Transport-expeditionary enterprises and organizations.
- 8.State Transport Inspection Service.
- 9.Development of transport technologies.

Тематика кейс-заданий

1. Sustainable transport.
2. Transportation technologies of the future.
- 3.Car crashes, their types and potential causes.
- 4.Modern trends in road safety.
- 5.A comparative analysis of road safety programmes applied in different countries.
- 6.Urban transport planning.
- 7.Traffic congestion and the modern theories and practices for eliminating them.

Контрольные вопросы и задания для проведения промежуточной аттестации. Примерный перечень вопросов к зачету по дисциплине

List of topics:

Контрольные вопросы и задания для проведения промежуточной аттестации. Примерный перечень вопросов к зачету по дисциплине.

Содержание зачета

1 семестр

1. Прочитать оригинальный текст профессионально-деловой тематики и выполнить его перевод без словаря (1500 печатных знаков). Ответить на вопросы по тексту.
 - 2.Прочитать без словаря и пересказать на английском языке оригинальный текст профессионально-деловой тематики (1200 печатных знаков). Ответить на вопросы по тексту.
 - 3.Устно изложить любую пройденную тему профессиональной тематики (выбор по билетам)
- Время выполнения задания – 60 минут.

List of topics

Land transport

City traffic

The history of the automobile

World automobile corporations

Automotive design

Dimensions and materials

Exterior car parts

Interior car parts

2 семестр

1. Прочитать оригинальный текст профессионально-деловой тематики и выполнить его перевод без словаря (1500 печатных знаков). Ответить на вопросы по тексту.
- 2.Прочитать без словаря и пересказать на английском языке оригинальный текст профессионально-деловой тематики (1200 печатных знаков). Ответить на вопросы по тексту.

3. Устно изложить пройденную тему профессиональной тематики (выбор по билетам)

Время выполнения задания – 60 минут.

List of topics

Performance and technical specifications

A road test

Breakdowns and technical maintenance

Car crashes. Contributing factors

Collision statistics. Policies for avoiding

Legal consequences.

Active safety features

Passive safety features

Содержание экзамена

Контрольные вопросы и задания для проведения промежуточной аттестации. Примерный перечень вопросов к экзамену по дисциплине

3 семестр

1. Прочитать оригинальный текст профессионально-деловой тематики и выполнить его перевод без словаря (1500 печатных знаков). Ответить на вопросы по тексту.

2. Прочитать без словаря и пересказать на английском языке оригинальный текст профессионально-деловой тематики (1200 печатных знаков). Ответить на вопросы по тексту.

3. Устно изложить любую пройденную тему профессиональной тематики (выбор по билетам)

Время выполнения задания – 60 минут.

List of topics

Land transport. City traffic. The history of the automobile. World automobile corporations.

Automotive design. Dimensions and materials. Performance and technical specifications.

A road test. Breakdowns and technical maintenance. Car crashes-Contributing factors. Collision statistics. Policies for avoiding. Legal consequences. Active safety features. Passive safety features. Crash tests. Positioning tools. Fuel and propulsion technologies. The car of the future. Environmental impact. Sustainable transport. Professionals and means of transport. Transport and Logistics. Intermodal freight transport.

7.4. Методические материалы, определяющие процедуры оценивания знаний, умений и навыков, и опыта деятельности, характеризующих этапы формирования компетенций

Критерии оценки сформированности навыков и умений говорения

Монологическая форма

Оценка	Характеристика ответа обучающегося
отлично	Монологическое высказывание (описание, рассказ) построено логично в соответствии с коммуникативной задачей, сформулированной в задании. Лексические единицы и грамматические структуры используются уместно. Речь понятна: звуки в потоке речи произносятся правильно, соблюдается правильный интонационный рисунок. Объем высказывания - не менее 12-15 фраз-предложений.
хорошо	Монологическое высказывание построено логично в соответствии с коммуникативной задачей, сформулированной в задании.

	Лексические единицы и грамматические структуры используются уместно. Допускаются лексические и грамматические ошибки, которые не препятствуют пониманию речи. Речь понятна, есть наличие фонематических ошибок. Объем высказывания – не менее 10 фраз-предложений.
удовлетворительно	Монологическое высказывание (описание, рассказ) построено не всегда логично. Допускаются лексические и грамматические ошибки, которые затрудняют понимание речи. Объем высказывания – не менее 6 фраз-предложений.
неудовлетворительно	Содержание ответа не соответствует поставленной коммуникативной задаче. Допускаются многочисленные лексические и грамматические ошибки. Речь не воспринимается на слух из-за большого количества фонематических ошибок.

Критерии оценки сформированности навыков перевода иноязычного текста на русский язык

Оценка	Характеристика перевода текста
отлично	Перевод представляет собой адекватную передачу иноязычного текста средствами русского языка в неразрывном единстве содержания и формы.
хорошо	Перевод представляет собой адекватную передачу иноязычного текста средствами русского языка в неразрывном единстве содержания и формы. Допущено 30% грамматических и стилистических ошибок, приводящих к неточности перевода.
удовлетворительно	В переводе допущено 50 % грамматических и стилистических ошибок. Текст переведен не полностью.
неудовлетворительно	Смысл текста искажен.

Критерии оценки сформированности навыков и умений ознакомительного чтения с извлечением информации

Оценка	Характеристика ответа обучаемого
отлично	Пересказ адекватно отражает содержание текста.
хорошо	В пересказе допущены лексико-грамматические ошибки, не искажающие смысл текста.
удовлетворительно	Содержание текста передано не полностью.
неудовлетворительно	Допущены многочисленные лексические, грамматические, стилистические ошибки. Содержание текста непонятно.

Требования к написанию эссе

Средство, позволяющее оценить умение обучающегося письменно излагать суть поставленной проблемы, самостоятельно проводить анализ этой проблемы с использованием концепций и аналитического инструментария соответствующей дисциплины, делать выводы, обобщающие авторскую позицию по поставленной проблеме.

Критерии оценивания эссе:	
«отлично»	Выполнены все требования к написанию и защите: обозначена проблема и обоснована её актуальность, сделан краткий анализ различных точек зрения на рассматриваемую проблему и логично изложена собственная позиция, сформулированы выводы, тема раскрыта полностью, выдержан объём, соблюдены требования к внешнему оформлению, даны правильные ответы на дополнительные вопросы.
«хорошо»	Основные требования к эссе и его защите выполнены, но при этом допущены недочёты. В частности, имеются неточности в изложении материала; отсутствует логическая последовательность в суждениях; не выдержан объём; имеются упущения в оформлении; на дополнительные вопросы при защите даны неполные ответы.
«удовлетворительно»	Имеются существенные отступления от требований к написанию эссе. В частности: тема освещена лишь частично; допущены фактические ошибки в содержании или при ответе на дополнительные вопросы; во время защиты отсутствует вывод.
«неудовлетворительно»	Тема эссе не раскрыта, обнаруживается существенное непонимание проблемы.

Критерии оценивания тестовых заданий

- оценка «отлично» выставляется при условии, что обучаемый дал правильные ответы на не менее чем 85% тестовых заданий;
- оценка «хорошо» выставляется при условии, что обучаемый дал правильные ответы не менее чем на 70% тестовых заданий;
- оценка «удовлетворительно» - не менее 50%; .
- оценка «неудовлетворительно» - если обучаемый правильно ответил на менее чем 50% тестовых заданий.

Требования к выполнению кейс-задания

Отметка «отлично» - работа выполнена в полном объеме с соблюдением необходимой последовательности действий; работа проведена в условиях, обеспечивающих получение правильных результатов и выводов.

Отметка «хорошо» - работа выполнена правильно с учетом 1-2 мелких погрешностей или 2-3 недочетов, исправленных самостоятельно по требованию преподавателя.

Отметка «удовлетворительно» - работа выполнена правильно не менее чем наполовину, допущены 1-2 погрешности или одна грубая ошибка.

Отметка «неудовлетворительно» - допущены 2 (и более) грубые ошибки в ходе работы, которые обучающийся не может исправить даже по требованию преподавателя или работа не выполнена полностью.

Требования к контрольной работе

Контрольная работа представляет собой один из видов самостоятельной работы обучающихся. По сути – это изложение ответов на определенные теоретические вопросы по учебной дисциплине, а также решение практических задач. Контрольные проводятся для того, чтобы развить у обучающихся способности к анализу научной и учебной литературы, умение обобщать, систематизировать и оценивать практический и научный материал, укреплять навыки овладения понятиями определенной науки и т. д.

При оценке контрольной преподаватель руководствуется следующими критериями:

- работа была выполнена автором самостоятельно;
- обучающийся подобрал достаточный список литературы, который необходим для выполнения контрольной;
- автор сумел составить логически обоснованный план, который соответствует поставленным задачам и сформулированной цели;
- обучающийся проанализировал материал;
- контрольная работа отвечает всем требованиям четкости изложения и аргументированности, объективности и логичности, грамотности и корректности;
- контрольная работа оформлена в соответствии с требованиями;
- автор защитил контрольную и успешно ответил на все вопросы преподавателя.

Контрольная работа, выполненная небрежно, не по своему варианту, без соблюдения правил, предъявляемых к ее оформлению, возвращается без проверки с указанием причин, которые доводятся до обучающегося. В этом случае контрольная работа выполняется повторно.

Вариант контрольной работы выдается в соответствии с порядковым номером в списке студентов.

Критерии оценки знаний при написании контрольной работы

Отметка «отлично» выставляется обучающемуся, показавшему всесторонние, систематизированные, глубокие знания вопросов контрольной работы и умение уверенно применять их на практике при решении конкретных задач.

Отметка «хорошо» выставляется обучающемуся, если он твердо знает материал, грамотно и по существу излагает его, умеет применять полученные знания на практике, но допускает в ответе или в решении задач некоторые неточности, которые может устранить с помощью дополнительных вопросов преподавателя. Отметка «удовлетворительно» выставляется обучающемуся, показавшему фрагментарный, разрозненный характер знаний, недостаточно правильные формулировки базовых понятий, нарушения логической последовательности в изложении программного материала, имеет лишь общее понятие о представленных в контрольной работе темах, при этом способен применять полученные знания по образцу в стандартной ситуации. Отметка «неудовлетворительно» выставляется обучающемуся, который не знает большей части основного содержания выносимых на контрольную работу вопросов и тем дисциплины, допускает грубые ошибки в формулировках основных понятий и не умеет использовать полученные знания.

Критерии оценки знаний на зачете

Отметка «зачтено» - студент твердо знает программный материал, грамотно и по существу излагает его, не допускает существенных неточностей в ответе на вопрос, может правильно применять теоретические положения и владеет необходимыми навыками при выполнении практических заданий.

Отметка «незачтено» - студент не знает значительной части программного материала, допускает существенные ошибки, с большими затруднениями выполняет практические работы.

Критерии оценки знаний на экзамене

Отметка «отлично» выставляется обучающемуся, показавшему всесторонние, систематизированные, глубокие знания по экзаменационным вопросам и умение применять их на практике при решении конкретных лингвистических задач. Отметка «хорошо» выставляется обучающемуся, если он хорошо владеет материалом, грамотно и по существу излагает его, умеет применять полученные знания на практике, но допускает в ответе или в решении задач некоторые неточности, которые он в состоянии устранить с помощью дополнительных вопросов преподавателя. Отметка «удовлетворительно» выставляется обучающемуся, показавшему фрагментарный, разрозненный характер знаний, нарушения логической последовательности в изложении экзаменационного материала, владея при этом его основными понятиями и демонстрируя умение применять теоретические знания для решения стандартной лингвистической задачи, указанной в билете.

Отметка «неудовлетворительно» выставляется обучающемуся, который не знает большей части основного содержания выносимых на экзамен вопросов и тем дисциплины, допускает грубые ошибки в ходе выполнения лингвистической задачи.

Фонд оценочных средств составлен на основе ФГОС ВО и учебного плана МГТУ по направлению подготовки бакалавров 23.03.01 Технология транспортных процессов

Разработчик
Заведующий кафедрой
иностранных языков

 Шадже З.М.

Заведующий выпускающей
кафедрой по направлению

 Ткачева Я.С.

Фонд оценочных средств
(материалы, устанавливающие содержание и порядок
проведения текущего и промежуточного контроля, контроля остаточных знаний)
по дисциплине «Б1.В.09.01 Контроль и диагностика технического состояния
автомобилей и транспортных средств»
по направлению подготовки 23.03.01. Технология транспортных процессов
профиль подготовки «Логистика на транспорте»

1. Перечень компетенций с указанием этапов их формирования в процессе освоения образовательной программы

Этапы формирования компетенции (согласно учебному плану)		Наименование дисциплин, формирующих компетенции в процессе освоения ОП
ОФО/ЗФО		
УК-11.1 Использует в профессиональной сфере действующие правовые нормы, обеспечивающие борьбу с коррупцией		
4	8	Транспортное право
2,3,4	4,5	Модуль получения квалификации "Контролер технического состояния автомобилей и транспортных средств"
2,3	4,5	Диагностика и контроль технического состояния автомобилей и транспортных средств
2	2	Ознакомительная практика
2	3	Противодействие коррупции в профессиональной сфере
УК-2.2 Планирует реализацию задач в зоне своей ответственности с учетом имеющихся ресурсов и ограничений исходя из действующих правовых норм		
3	3	Правоведение
4,5,6,7	4,5,6,7	Проектный практикум
2,3,4	4,5	Модуль получения квалификации "Контролер технического состояния автомобилей и транспортных средств"
2,3	4,5	Диагностика и контроль технического состояния автомобилей и транспортных средств
8	9	Учет и отчетность на предприятиях автосервиса
8	9	Диагностика и анализ деятельности на предприятиях автосервиса
4	4	Технологическая (производственно-технологическая) практика (У)

2. Описание показателей и критериев оценивания компетенций на различных этапах их формирования, описание шкалы оценивания

Планируемые результаты освоения компетенции	Критерии оценивания результатов обучения				Наименование оценочного средства
	неудовлетворительно	удовлетворительно	хорошо	отлично	
УК-2: Способен определять круг задач в рамках поставленной цели и выбирать оптимальные способы их решения, исходя из действующих правовых норм, имеющихся ресурсов и ограничений					
УК-2.2 Планирует реализацию задач в зоне своей ответственности с учетом имеющихся ресурсов и ограничений исходя из действующих правовых норм					
Знать: основные понятия и категории права, ориентироваться в системе законодательства для реализации различных правовых документов по проектированию, конструированию, производству и сопровождению объектов профессиональной деятельности необходимые для осуществления профессиональной деятельности системные знания в области экономики	Фрагментарные знания	Неполные знания	Сформированные, но содержащие отдельные пробелы знания	Сформированные систематические знания	<i>контролирующие материалы по дисциплине, задания для контрольной работы, тестовые задания, темы докладов и другие.</i>
Уметь: - воспринимать и обобщать информацию, а также юридические факты и возникающие в связи с ними правовые отношения - соотносить главное и второстепенное, решать поставленные задачи в профессиональной деятельности.	Частичные умения	Неполные умения	Умения полные, допускаются небольшие ошибки	Сформированные умения	
Владеть - навыками поиска требуемой правовой информации и подготовки базовых документов правового характера	Частичное владение навыками	Несистематическое применение навыков	В систематическом применении навыков допускаются пробелы	Успешное и систематическое применение навыков	

- навыками применения современного инструментария для решения экономических задач.					
--	--	--	--	--	--

УК-11: Способен формировать нетерпимое отношение к коррупционному поведению

УК-11.1 Использует в профессиональной сфере действующие правовые нормы, обеспечивающие борьбу с коррупцией					
Знать: -правовые нормы, обеспечивающие борьбу с коррупцией.	Фрагментарные знания	Неполные знания	Сформированные, но содержащие отдельные пробелы знания	Сформированные систематические знания	
Уметь: - использовать положения современного законодательства в области противодействия коррупции	Частичные умения	Неполные умения	Умения полные, допускаются небольшие ошибки	Сформированные умения	
Владеть: - навыками применения правовых норм, регулирующих борьбу с коррупцией	Частичное владение навыками	Несистематическое применение навыков	В систематическом применении навыков допускаются пробелы	Успешное и систематическое применение навыков	

3. Примерный перечень оценочных средств, их краткая характеристика и шкала оценивания

Наименование оценочного средства	Краткая характеристика оценочного средства	Представление оценочного средства в фонде	Шкала оценивания
Текущий контроль успеваемости			
Контрольная работа	<p>Средство проверки умений применять полученные знания для решения задач определенного типа по теме или разделу.</p> <p>Контрольная работа представляет собой один из видов самостоятельной работы обучающихся. По сути – это изложение ответов на определенные теоретические вопросы по учебной дисциплине, а также решение практических задач. Контрольные работы проводятся для того, чтобы развить у обучающихся способности к анализу научной и учебной литературы, умение обобщать, систематизировать и оценивать практический и научный материал, укреплять навыки овладения понятиями определенной науки и т.д.</p> <p>При оценке контрольной работы преподаватель руководствуется следующими критериями:</p> <ul style="list-style-type: none"> - работа была выполнена автором самостоятельно; - обучающийся подобрал достаточный список литературы, который необходим для осмысления темы контрольной работы; - автор сумел составить логически обоснованный план, который соответствует поставленным задачам и сформулированной цели; - обучающийся проанализировал материал; - обучающийся сумел обосновать свою точку зрения; - контрольная работа оформлена в соответствии с требованиями; - автор защитил контрольную работу и успешно 	Комплект контрольных заданий по вариантам	Двухбалльная/четырёхбалльная шкала

	<p>ответил на все вопросы преподавателя.</p> <p>Контрольная работа, выполненная небрежно, без соблюдения правил, предъявляемых к ее оформлению, возвращается без проверки с указанием причин, которые доводятся до обучающегося. В этом случае контрольная работа выполняется повторно.</p>		
Доклад, сообщение	<p>Продукт самостоятельной работы обучающегося, представляющий собой публичное выступление по представлению полученных результатов решения определенной учебно-практической, учебно-исследовательской или научной темы.</p>	Темы докладов, сообщений	Двухбалльная/четырёхбалльная шкала
Тест	<p>Система стандартизированных заданий, позволяющая автоматизировать процедуру измерения уровня знаний и умений обучающегося.</p> <p>В тестовых заданиях используются четыре типа вопросов:</p> <ul style="list-style-type: none"> - закрытая форма - наиболее распространенная форма и предлагает несколько альтернативных ответов на поставленный вопрос. Например, обучающемуся задается вопрос, требующий альтернативного ответа «да» или «нет», «является» или «не является», «относится» или «не относится» и т.п. Тестовое задание, содержащее вопрос в закрытой форме, включает в себя один или несколько правильных ответов и иногда называется выборочным заданием. Закрытая форма вопросов используется также в тестах-задачах с выборочными ответами. В тестовом задании в этом случае сформулированы условие задачи и все необходимые исходные данные, а в ответах представлены несколько 	Фонд тестовых заданий	

	<p>вариантов результата решения в числовом или буквенном виде. Обучающийся должен решить задачу и показать, какой из представленных ответов он получил;</p> <ul style="list-style-type: none"> - открытая форма - вопрос в открытой форме представляет собой утверждение, которое необходимо дополнить. Данная форма может быть представлена в тестовом задании, например, в виде словесного текста, формулы (уравнения), графика, в которых пропущены существенные составляющие - части слова или буквы, условные обозначения, линии или изображения элементов схемы и графика. Обучающийся должен по памяти вставить соответствующие элементы в указанные места («пропуски»); - установление соответствия - в данном случае обучающемуся предлагают два списка, между элементами которых следует установить соответствие; - установление последовательности - предполагает необходимость установить правильную последовательность предлагаемого списка слов или фраз. 		
Экзамен	<p>Форма проверки знаний, умений и навыков, приобретенных обучающимися в процессе усвоения учебного материала лекционных, практических и семинарских занятий по дисциплине.</p>	Вопросы к экзамену	<p>100-процентная шкала /Двухбалльная шкала/ Четырехбалльная шкала</p>

Экзамен может проводиться в форме устного опроса по билетам (вопросам) или без билетов, с предварительной подготовкой или без подготовки, по усмотрению преподавателя. Экзаменатор вправе задавать вопросы сверх билета, а также, помимо теоретических вопросов, давать задачи по программе данного курса.

Экзаменационные билеты (вопросы) утверждаются на заседании кафедры и подписываются заведующим кафедрой. В билете должно содержаться не более трех вопросов. Комплект экзаменационных билетов по дисциплине должен содержать 15—20 билетов.

Экзаменатор может проставить экзамен без опроса или собеседования тем обучающимся, которые активно участвовали в практических и лабораторных занятиях.

Шкала оценивания	Оценка	Критерии выставления оценки
100-процентная шкала	Неудовлетворительно	менее 50 % правильных ответов
	Удовлетворительно	50- 69 % правильных ответов
	Хорошо	70-84 % правильных ответов
	Отлично	85-100 % правильных ответов
Двухбалльная шкала	Незачтено	Не выполнено
	Зачтено	Выполнено
Четырехбалльная шкала	Неудовлетворительно	Обучающийся не знает значительной части программного материала, допускает существенные ошибки, с большими затруднениями выполняет практические работы.
	Удовлетворительно	Обучающийся усвоил только основной материал, но не знает отдельных деталей, допускает неточности, недостаточно правильные формулировки, нарушает последовательность в изложении программного материала и испытывает затруднения в выполнении практических заданий.
	Хорошо	Обучающийся твердо знает программный материал, грамотно и по существу излагает его, не допускает существенных неточностей в ответе на вопрос, может правильно применять теоретические положения и владеет необходимыми навыками при выполнении практических заданий.
	Отлично	Обучающийся глубоко и прочно усвоил весь программный материал, исчерпывающе, последовательно, грамотно и логически стройно его излагает, тесно увязывает теорию с практикой. Обучающийся не затрудняется с ответом при видоизменении задания, свободно справляется с задачами, заданиями и другими видами применения знаний, показывает знания законодательного и нормативно-технического материалов, правильно обосновывает принятые решения, владеет разносторонними навыками и приемами выполнения практических работ, обнаруживает умение самостоятельно обобщать и излагать материал, не допуская ошибок.

Методические материалы по оцениванию тестирования

Преподаватель может использовать тесты на бумажном носителе, Интернет-экзамен, Интернет-тренажеры. Время тестирования, обычно не менее 40 минут. Результаты тестирования проверяет преподаватель. Критерии оценивания теста и дидактические единицы, для которых составлены тестовые задания, сообщаются студенту обычно на первом занятии по дисциплине.

Оценивание ответов на тест определяется в соответствии с таблицей, приведенной ниже:

Оценка (стандартная)	Оценка по итогам тестирования (тестовые нормы: % правильных ответов)
«отлично»	85-100 %
«хорошо»	70-79%
«удовлетворительно»	50-69%
«неудовлетворительно»	менее 50%

4. Типовые контрольные задания и иные материалы, необходимые для оценки знаний, умений, навыков и (или) опыта деятельности, характеризующих этапы формирования компетенций в процессе освоения образовательной программы

4.1. Вопросы к экзамену для проведения промежуточной аттестации по дисциплине

1. Техническая диагностика. Определения.
2. Структурные параметры. Входные и выходные параметры.
3. Субъективный и объективный поиск отказов.
4. Функциональная схема диагностической системы.
5. Задачи, решаемые АТП, на основе диагностической информации.
6. Уровни диагностирования автомобилей на АТП. Схема.
7. Диагностирование технического состояния на АТП. Структурная схема.
8. Диагностирование при ТО-1.
9. Диагностирование при ТО-2 и ТР.
10. Схемы производственных процессов АТП с применением диагностирования.

Назначение ОТК.

11. Методы диагностирования а/м. Первая группа.
12. Методы диагностирования а/м. Вторая группа.
13. Методы диагностирования а/м. Третья группа.
14. Диагностические параметры, методы и средства измерения
15. Измерение потерь на преодоление сил трения в механизмах
16. Проверка герметичности систем и сопряжений
17. Анализ шума и вибраций
18. Метод измерения утечки газов
19. Виды диагностики по их технологической принадлежности. Стационарная диагностика.
20. Средства технического диагностирования. Внешние СТД
21. Средства технического диагностирования. Встроенные СТД
22. Средства технического диагностирования. Устанавливаемые СТД
23. Датчики с электрическим выходным сигналом. Классификация.
24. Потенциометрические датчики.
25. Тензорезисторные датчики.
26. Электромагнитные датчики.
27. Пьезоэлектрические датчики.
28. Термоэлектрические датчики.
29. Механотронные датчики.
30. Общие технические требования к датчикам.
31. Учёт особенностей объекта диагностирования.
32. Учет особенностей окружающей среды.
33. Требования к датчикам при статическом процессе.
34. Требования к датчикам при динамическом процессе.
35. Требования к датчикам, обусловленные конструктивными особенностями.
36. Диагностические модели. Классификация.
37. Методы анализа диагностических моделей.
38. Схема сложного объекта диагностирования. Характеристика.

39. Алгоритмы и программы диагностирования.
 40. Достоверность диагностической информации.
 41. Точность и достоверность диагностирования элементов автомобиля. Косвенный метод.
 42. Точность и достоверность диагностирования элементов автомобиля. Прямой метод.
 43. Общие принципы при диагностировании.
 44. Проблемы при запуске исправного двигателя. Не технические причины.
 45. Проблемы при запуске исправного двигателя. Причины в электросистеме запуска двигателя.
 46. Проблемы при запуске исправного двигателя. Причины в топливной системе.
 47. Диагностирование кривошипно-шатунного и газораспределительного механизма.
- Приборы для диагностирования.
48. Влияние содержания СО и СН, в отработавших газах, на работу систем зажигания и питания двигателя.
 49. Дымомеры. Методика проведения испытания
 50. Диагностирование системы питания дизельного двигателя.
 51. Диагностирование системы питания инжекторного двигателя. Информационные датчики.
 52. Диагностирование системы питания инжекторного двигателя. Исполнительные устройства.
 53. Считывание кодов неисправностей ЭБУ без использования диагностического оборудования.
 54. Очистка памяти ЭБУ без использования диагностического оборудования.
 55. Диагностирование системы смазки и охлаждения.
 56. Диагностирование электрооборудования.
 57. Диагностирование сцепления, коробки передач, карданной и главной передачи.
 58. Диагностирование автоматической коробки передач.
 59. Диагностирование колес и шин.
 60. Диагностирование подвески.
 61. Диагностирование рулевых управлений.
 62. Диагностирование тормозных систем

4.2. Контрольные вопросы и задания для проведения текущего контроля

1. Техническая диагностика. Определения.
 2. Структурные параметры. Входные и выходные параметры.
 3. Субъективный и объективный поиск отказов.
 4. Функциональная схема диагностической системы.
 5. Задачи, решаемые АТП, на основе диагностической информации.
 6. Уровни диагностирования автомобилей на АТП. Схема.
 7. Диагностирование технического состояния на АТП. Структурная схема.
 8. Диагностирование при ТО-1.
 9. Диагностирование при ТО-2 и ТР.
 10. Схемы производственных процессов АТП с применением диагностирования.
- Назначение ОТК.
11. Методы диагностирования а/м. Первая группа.
 12. Методы диагностирования а/м. Вторая группа.
 13. Методы диагностирования а/м. Третья группа.
 14. Диагностические параметры, методы и средства измерения
 15. Измерение потерь на преодоление сил трения в механизмах
 16. Проверка герметичности систем и сопряжений
 17. Анализ шума и вибраций
 18. Метод измерения утечки газов
 19. Виды диагностики по их технологической принадлежности. Стационарная диагностика.
 20. Средства технического диагностирования. Внешние СТД
 21. Средства технического диагностирования. Встроенные СТД
 22. Средства технического диагностирования. Устанавливаемые СТД

23. Датчики с электрическим выходным сигналом. Классификация.
24. Потенциометрические датчики.
25. Тензорезисторные датчики.
26. Электромагнитные датчики.
27. Пьезоэлектрические датчики.
28. Термоэлектрические датчики.
29. Механотронные датчики.
30. Общие технические требования к датчикам.

Преподаватель
« 31 » 05 2022 г.



Артамонова В.В.

Согласовано

Зав. выпускающей кафедрой
« 31 » 05 2022 г.



Ткачева Я.С.

Фонд оценочных средств по дисциплине

Б1.В.04 «Мультимодальные транспортные технологии»

1. Перечень компетенций с указанием этапов их формирования в процессе освоения образовательной программы

Этапы формирования компетенции (номер семестра согласно учебного плана)		Наименование учебных дисциплин, формирующих компетенции в процессе освоения образовательной программы
ПКУВ-1. Организация процесса перевозки груза в цепи поставок		
ПКУВ-1.3 Организация процесса улучшения качества оказания логистических услуг по перевозке грузов в цепи поставок		
7	5	Методы обследования транспортных процессов
7	7	Мультимодальные транспортные технологии
2,3,4	4,5	Модуль получения квалификации "Контролер технического состояния автотранспортных средств"
3,4	4,5	Организация транспортных услуг и безопасность транспортного процесса
1,2	1,2	Модуль получения квалификации "Слесарь по ремонту автомобилей"
2	2	Техника транспорта, обслуживание и ремонт
1	1	Устройство автомобилей
6	6	Транспортные и погрузо-разгрузочные средства
6	6	Транспортно-складские комплексы
8	9	Преддипломная практика
8	9	Подготовка к сдаче и сдача государственного экзамена
8	9	Выполнение, подготовка к процедуре защиты и защита выпускной квалификационной работы
2	2	Ознакомительная практика
8	9	Подготовка к сдаче и сдача государственного экзамена
8	9	Выполнение, подготовка к процедуре защиты и защита выпускной квалификационной работы

2. Описание показателей и критериев оценивания компетенций на различных этапах их формирования, описание шкалы оценивания

Планируемые результаты освоения компетенции	Критерии оценивания результатов обучения				Наименование оценочного средства
	неудовлетворительно	удовлетворительно	хорошо	отлично	
Шифр компетенции: ПКУВ-1. Организация процесса перевозки груза в цепи поставок					
ПКУВ-1.3 Организация процесса улучшения качества оказания логистических услуг по перевозке грузов в цепи поставок					
Знать: правовые основы транспортно-логистической деятельности	Фрагментарные знания	Неполные знания	Сформированные, но содержащие отдельные пробелы знания	Сформированные систематические знания	<i>Контрольная работа, реферат, экзамен</i>
Уметь: - устанавливать требования клиентов к результату перевозки и ранжировать их по степени значимости для клиентов;	Частичные умения	Неполные умения	Учения полные, допускаются небольшие ошибки	Сформированные умения	
Владеть: Владеть:- взаимодействием с клиентами по качеству сервиса;	Частичное владение навыками	Несистематическое применение навыков	В систематическом применении навыков допускаются пробелы	Успешное и систематическое применение навыков	

3. Типовые контрольные задания и иные материалы, необходимые для оценки знаний, умений, навыков и (или) опыта деятельности, характеризующих этапы формирования компетенций в процессе освоения образовательной программы

Задания для выполнения контрольной работы.

1. Организация складского хозяйства на отдельном предприятии и направления ее совершенствования.
2. Основные пути снижения издержек при осуществлении операций по складированию продукции.
3. Показатели и экономическая эффективность использования складского оборудования.
4. Основные направления расширения комплекса услуг снабженческих баз и складов.
5. Эффективность применения рациональных видов тары в складских комплексах.
6. Задачи складского хозяйства по повышению качества обслуживания потребителей.
7. Значение централизованной доставки материальных ресурсов потребителям по согласованным графикам.
8. Задачи транспортного хозяйства по повышению качества обслуживания потребителей.
9. Основные пути снижения издержек при транспортировке материально-технических ресурсов.
10. Эффективность применения рациональных видов тары при перевозке материально-технических ресурсов.
11. Транспортные издержки потребителей и затраты транспорта при осуществлении процесса перевозки груза.
12. Направления повышения эффективности и конкурентоспособности различных видов транспорта.
13. Оценка качества сервисных услуг на различных видах транспорта.
14. Техничко-экономические характеристики магистральных видов транспорта общего пользования.
15. Направления совершенствования планирования транспортировки материально-технических ресурсов.
16. Основные направления расширения комплекса услуг транспортно-экспедиционных фирм.
17. Анализ доходов, прибыли и рентабельности на транспорте общего пользования.
18. Направления совершенствования транспортными потоками (по видам транспорта).
19. Основные показатели транспортной обеспеченности и доступности транспорта для потребителя.
20. Основные экономические показатели функционирования транспортного хозяйства (по видам транспорта). 40. Каковы основные условия доставки товаров по СМГС?

Темы рефератов:

1. Транспортные коридоры. Роль транспортных коридоров в организации международных перевозок.
2. Виды страхования, применяемые на при международных перевозках.
3. Полис «зелёная карта».
4. Перевозка пассажиров автобусами в международном сообщении.
5. Преимущества и недостатки автомобильного транспорта перед другими видами транспорта.
6. Основные проблемы развития рынка международных автотранспортных услуг в России.
7. Правовое регулирование международных перевозок.
8. Типы и классификация автотранспортных средств, предназначенных для перевозки скоропортящихся грузов в международном сообщении.
9. Система подготовки кадров для организации перевозки опасных грузов в международном сообщении.
10. Порядок прохождения таможенного контроля пассажирским автотранспортом при осуществлении международных перевозок.
11. Особенности смешанных перевозок в международном сообщении.
12. Регулярные и нерегулярные перевозки пассажиров в международном сообщении. Унифицированный список пассажиров.
13. Перевозка грузов с применением книжки МДП.
14. Причины и возможности снижения простоев подвижного состава на пограничных пунктах пропуска.
15. Основные направления совершенствования международных автомобильных перевозок.

Перечень вопросов для подготовки к экзамену

1. Проблемы развития мультимодального сообщения.
2. Интермодальные технологии: их связь в мультимодальном сообщении.
3. Спецификация интермодальных транспортных систем.
4. Взаимодействие различных видов транспорта.
5. Принципы формирования маршрутов при интермодальной технологии.
6. Транспортная экспедиция в мультимодальных системах транспортировки.
7. Преимущества транспортного процесса, организованного с помощью экспедитора.
8. Технические аспекты унифицированных грузовых систем.
9. Трейлерные, контрейлерные системы. Съёмные кузова. Контрейлер: определение, конструкция, назначения, применение.
10. Контрейлерные перевозки. Система «плавания река-море».

11. Ролкерные системы. Лихтеровозочные системы. Лихтеровозы: классификация, организация перегрузочных работ.
12. Система паромных переправ. Технические аспекты системы паромных переправ.
13. Контейнерные и пакетные системы. Контейнер: эффективность использования, преимущества и недостатки данной системы, организация перевозок в контейнере.
14. Классификация контейнеров: по характеру использования, по материалу изготовления, по грузоподъемности, по назначению.
15. Транспортный пакет (паллет): определение, назначение, формирование.
16. Элементы технического обеспечения мультимодальных систем транспортировки.
17. Требования в области совершенствования транспортных средств.
18. Принципы, определяющие развитие транспортной техники на ближайшее будущее. Специализированный подвижной состав автомобильного, водного, воздушного транспорта.
19. Построение логистической системы перегрузки. Технические аспекты при загрузке контейнера. Способы организации перегрузки контейнера: гидравлические краны, автопогрузчики, стационарные краны, самопогрузчики.
20. Организация перегрузочных работ транспортных пакетов (паллетов).
21. Система «движущееся шоссе»: принципы работы. Система перегрузочных работ на железнодорожном транспорте
22. Каков порядок транспортировки грузов железнодорожным транспортом в страны Западной Европы?
23. Каков порядок подачи и рассмотрения претензий и исков при международных железнодорожных перевозках грузов?
24. Основные требования к автотранспортным средствам, осуществляющим международные перевозки?
25. Каковы основные требования, предъявляемые к водителям при осуществлении международных автомобильных перевозок?
26. Каковы требования к водителям, выполняющим перевозку грузов и пассажиров в международном сообщении по продолжительности управления транспортным средством?
27. Риск: определение, понятие. Страхование на транспорте: суть страхования грузов, необходимость, преимущества, механизм выплаты страховых сумм. Определение размера страхового взноса.
28. Информационный поток: определение, категории.
29. Развитие логистического подхода в информационных системах.
30. Основные системы навигации и контроля на транспорте.

4. Методические материалы, определяющие процедуры оценивания знаний, умений и навыков, и опыта деятельности, характеризующих этапы формирования компетенций

Критерии оценки знаний на экзамене

Экзаменатор может проставить экзамен без опроса или собеседования тем студентам, которые активно участвовали в семинарских занятиях.

Оценка «отлично» - выставляется студенту, показавшему всесторонние, систематизированные, глубокие знания учебной программы дисциплины и умение уверенно применять их на практике при решении конкретных задач, свободное и правильное обоснование принятых решений.

Оценка «хорошо» - выставляется студенту, если он твердо знает материал, грамотно и по существу излагает его, умеет применять полученные знания на практике, но допускает в ответе или в решении задач некоторые неточности, которые может устранить с помощью дополнительных вопросов преподавателя.

Оценка «удовлетворительно» - выставляется студенту, показавшему фрагментарный, разрозненный характер знаний, недостаточно правильные формулировки базовых понятий, нарушения логической последовательности в изложении программного материала, но при этом он владеет основными разделами учебной программы, необходимыми для дальнейшего обучения и может применять полученные знания по образцу в стандартной ситуации.

Оценка «неудовлетворительно» - выставляется студенту, который не знает большей части основного содержания учебной программы дисциплины, допускает грубые ошибки в формулировках основных понятий дисциплины и не умеет использовать полученные знания при решении типовых практических задач.

Критерии оценки знаний при написании контрольной работы

Контрольная работа представляет собой один из видов самостоятельной работы обучающихся. При оценке контрольной преподаватель руководствуется следующими критериями:

- работа была выполнена автором самостоятельно; обучающийся подобрал достаточный список литературы, который необходим для осмысления темы контрольной;
- автор сумел составить логически обоснованный план, который соответствует поставленным задачам и сформулированной цели; обучающийся проанализировал материал; контрольная работа отвечает всем требованиям четкости изложения и аргументированности, объективности и логичности, грамотности и корректности;
- обучающийся сумел обосновать свою точку зрения; контрольная работа оформлена в соответствии с требованиями; автор защитил контрольную и успешно ответил на все вопросы преподавателя.

Контрольная работа, выполненная небрежно, не по своему варианту, без соблюдения правил, предъявляемых к ее оформлению, возвращается без проверки с указанием причин, которые доводятся до обучающегося. В этом случае контрольная работа выполняется повторно.

Отметка «отлично» выставляется обучающемуся, показавшему всесторонние, систематизированные, глубокие знания вопросов контрольной работы и умение уверенно применять их на практике при решении конкретных задач, свободное и правильное обоснование принятых решений.

ФОНД ОЦЕНОЧНЫХ СРЕДСТВ
(материалы, устанавливающие содержание и порядок
проведения текущего и промежуточного контроля, контроля остаточных знаний)
по дисциплине «Б1.О.13 Начертательная геометрия и инженерная графика»
по направлению подготовки 23.03.01 Технология транспортных процессов
профиль подготовки «Логистика на транспорте»

Перечень компетенций с указанием этапов их формирования в процессе освоения образовательной программы.

Этапы формирования компетенции (номер семестр согласно учебному плану)			Наименование учебных дисциплин, формирующие компетенции в процессе освоения образовательной программы
ОФО	ЗФО	ОЗФО	
ОПК-1.1 Демонстрирует знание основных законов математических, естественнонаучных и общепрофессиональных дисциплин, необходимых для решения типовых задач в сфере профессиональной деятельности			
1	1		Химия
2	2		Начертательная геометрия и инженерная графика
3	3		Механика
3	3		Материаловедение
4	6		Специальные разделы математики
4	4		Технологическая (производственно-технологическая) практика
ОПК-1.2 Использует знания основных законов математических и естественных наук для решения стандартных задач в сфере профессиональной деятельности			
1	1		Химия
2	2		Начертательная геометрия и инженерная графика
3	3		Механика
3	3		Материаловедение
4	6		Специальные разделы математики
6	6		Эксплуатационная практика
ОПК-1.3 Применяет современные технологии в решении типовых задач в сфере профессиональной деятельности			
2	2		Начертательная геометрия и инженерная графика
3	3		Механика
2	2		Ознакомительная практика

Описание показателей и критериев оценивания компетенций на различных этапах их формирования, описание шкалы оценивания

Планируемые результаты освоения компетенции	Критерии оценивания результатов обучения				Наименование оценочного средства
	неудовлетворительно	удовлетворительно	хорошо	отлично	
ОПК-1: Способен применять естественнонаучные и общепрофессиональные знания, методы математического анализа и моделирования в профессиональной деятельности					
ОПК-1.1 Демонстрирует знание основных законов математических, естественнонаучных и общепрофессиональных дисциплин, необходимых для решения типовых задач в сфере профессиональной деятельности					
Знать: - основы математики, физики, химии, общепрофессиональных дисциплин; - методы математического анализа и моделирования в профессиональной деятельности;	Фрагментарные знания	Неполные знания	Сформированные, но содержащие отдельные пробелы знания	Сформированные систематические знания	контрольная работа, письменный опрос, рефераты, доклады, экзамен
Уметь: - решать стандартные профессиональные задачи с применением естественнонаучных и общепрофессиональных знаний; - применять методы математического анализа и моделирования в профессиональной деятельности;	Частичные умения	Неполные умения	Умения полные, допускаются небольшие ошибки	Сформированные умения	
Владеть: - навыками теоретического и экспериментального исследования объектов профессиональной деятельности методами естественнонаучных и общепрофессиональных дисциплин	Частичное владение навыками	Несистематическое применение навыков	В систематическом применении навыков допускаются пробелы	Успешное и систематическое применение навыков	
ОПК-1: Способен применять естественнонаучные и общепрофессиональные знания, методы математического анализа и моделирования в профессиональной деятельности					

ОПК-1.3 Применяет современные технологии в решении типовых задач в сфере профессиональной деятельности					
Знать: - основы математики, физики, химии, инженерных дисциплин; - методы математического анализа и моделирования в профессиональной деятельности;	Фрагментарные знания	Неполные знания	Сформированные, но содержащие отдельные пробелы знания	Сформированные систематические знания	контрольная работа, тесты, письменный опрос, рефераты, доклады, экзамен
Уметь: - решать стандартные профессиональные задачи с применением естественнонаучных и инженерных знаний; - применять методы математического анализа и моделирования в профессиональной деятельности;	Частичные умения	Неполные умения	Умения полные, допускаются небольшие ошибки	Сформированные умения	
Владеть: - навыками теоретического и экспериментального исследования объектов профессиональной деятельности методами естественнонаучных и инженерных дисциплин	Частичное владение навыками	Несистематическое применение навыков	В систематическом применении навыков допускаются пробелы	Успешное и систематическое применение навыков	
ОПК-1: Способен применять естественнонаучные и инженерные знания, методы математического анализа и моделирования в профессиональной деятельности					
ОПК-1.3 Применяет современные технологии в решении типовых задач в сфере профессиональной деятельности					
Знать: - основы математики, физики, химии, инженерных дисциплин; - методы математического анализа и моделирования в профессиональной деятельности;	Фрагментарные знания	Неполные знания	Сформированные, но содержащие отдельные пробелы знания	Сформированные систематические знания	контрольная работа, тесты, письменный опрос, рефераты, доклады, экзамен
Уметь: - решать стандартные профессиональные задачи с применением	Частичные умения	Неполные умения	Умения полные, допускаются небольшие	Сформированные умения	

<p>естественнонаучных и инженерных знаний; - применять методы математического анализа и моделирования в профессиональной деятельности;</p>			ошибки		
<p>Владеть: - навыками теоретического и экспериментального исследования объектов профессиональной деятельности методами естественнонаучных и инженерных дисциплин</p>	<p>Частичное владение навыками</p>	<p>Несистематическое применение навыков</p>	<p>В систематическом применении навыков допускаются пробелы</p>	<p>Успешное и систематическое применение навыков</p>	

Типовые контрольные задания и иные материалы, необходимые для оценки знаний, умений, навыков и (или) опыта деятельности, характеризующих этапы формирования компетенций в процессе освоения образовательной программы

Контрольные вопросы и задания для проведения текущего контроля для студентов ОФО

ВАРИАНТ 1.

1. Формат А4 имеет размеры:

1. 300 x 210 2. 297 x 210 3. 297 x 420 4. 297 x 200

2. Точка А лежит в плоскости Н на чертеже...

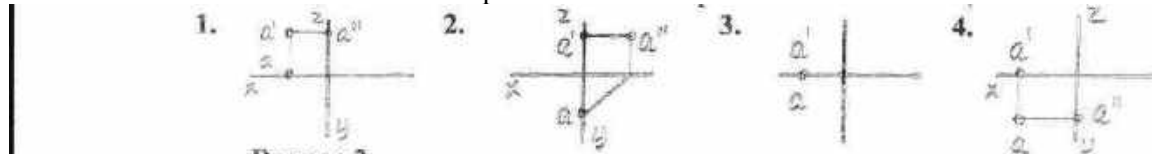

3. Горизонтальная прямая представлена на чертеже:

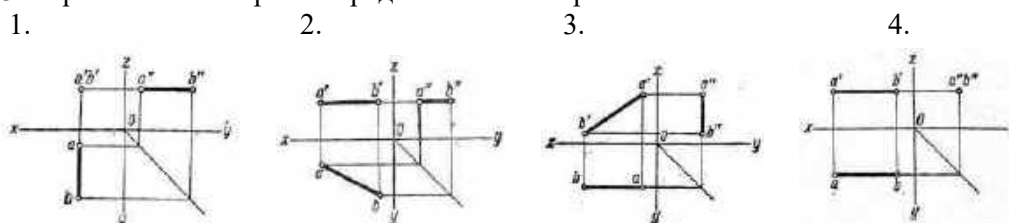

4. На каком чертеже имеется изображение ΔABC в натуральную величину?

1. 2. 3. 4.

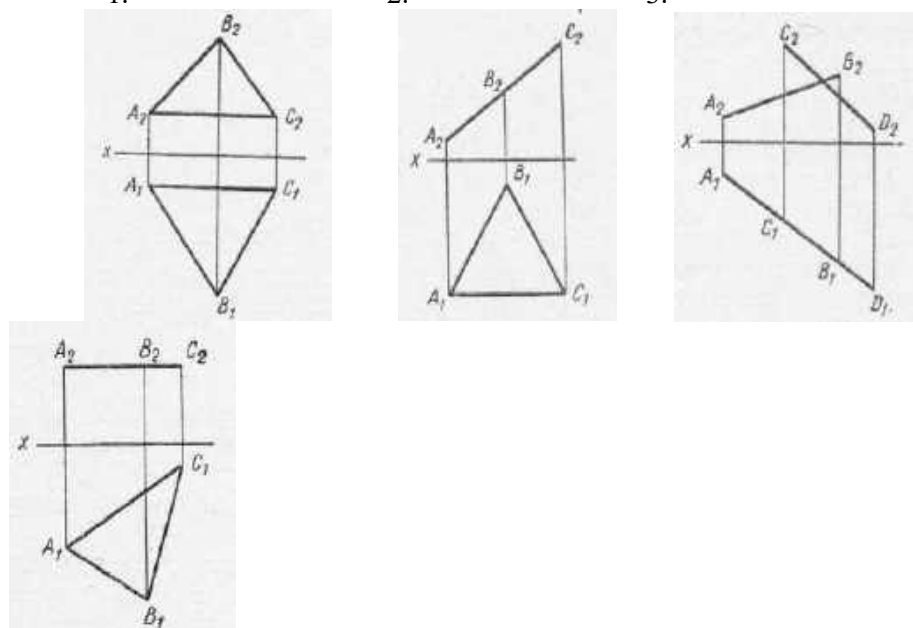

5. На каком чертеже заданы проекции пересекающихся прямых?

1. 2. 3. 4.

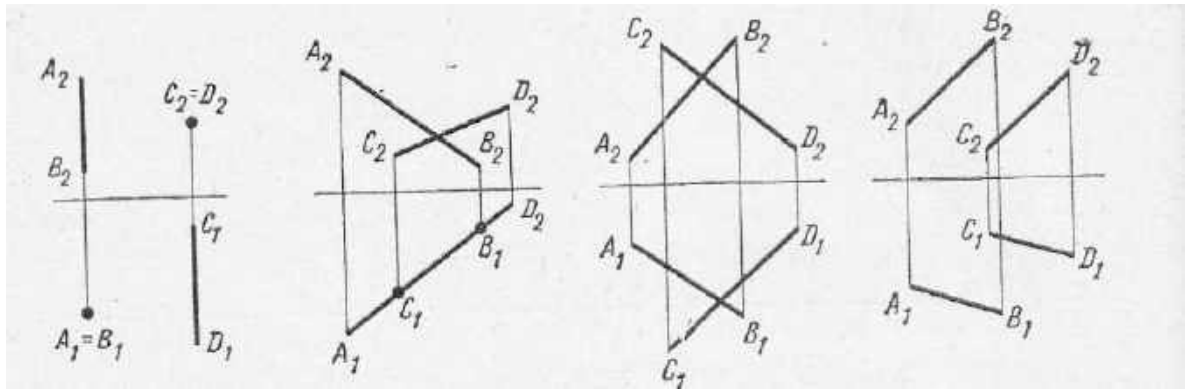

6. Какие из двух точек А и В являются профильно-конкурирующими?

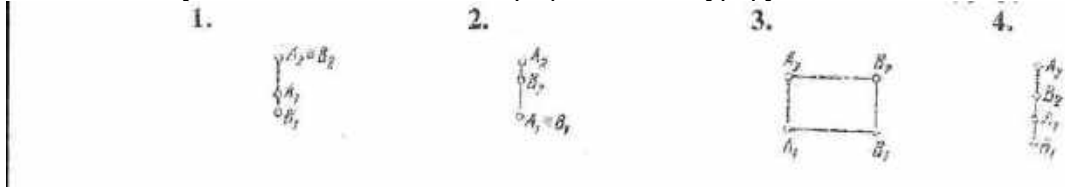

7. На данном чертеже натуральная величина отрезка прямой определена способом:

- 1) вращения вокруг проецирующей прямой;
- 2) замены плоскостей проекций;
- 3) прямоугольного треугольника;
- 4) плоскопараллельного перемещения.

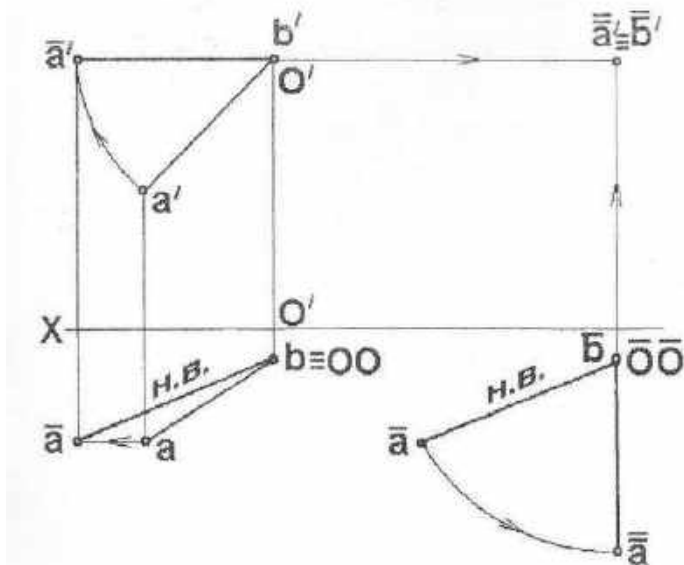

8. Видимость ребер пирамиды верно изображена на рисунке

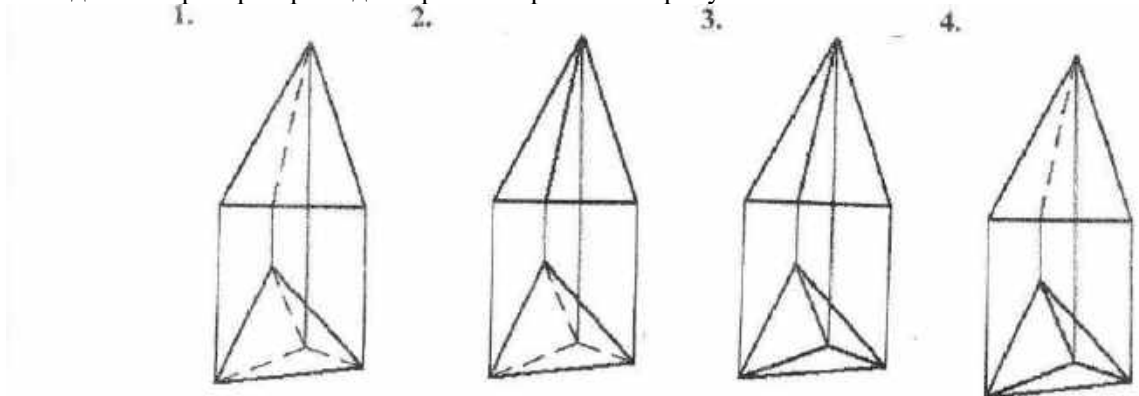

9. Какая плоская фигура получается в сечении данного многогранника плоскостью Σ ?

- 1) треугольник;
- 2) трапеция;
- 3) четырехугольник;
- 4) пятиугольник.

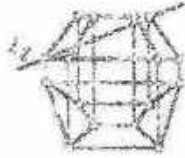

10. На каком чертеже выполнены оси стандартной прямоугольной диметрии?

- 1.
- 2.
- 3.
- 4.
- 5.

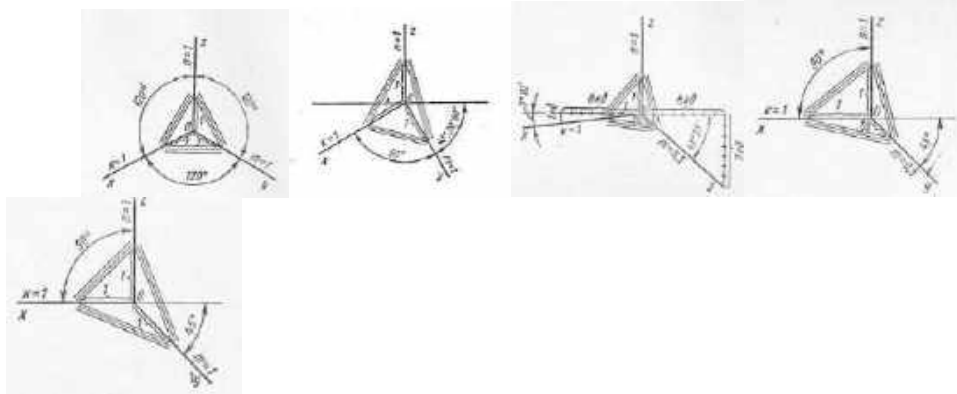

11. Видом по ГОСТ 2.305-68 является...

- 1) любое изображение предмета на листе бумаги;
- 2) любое изображение предмета, выполненное с помощью чертежных инструментов;
- 3) все то, что изображено на чертеже;
- 4) изображение, обращенное к наблюдателю видимой части поверхности предмета.

12. Вертикальным называется разрез, у которого...

- 1) мнимая плоскость параллельна горизонтальной плоскости;
- 2) мнимая плоскость параллельна вертикальной плоскости проекций;
- 3) мнимая плоскость не параллельна ни одной из основных плоскостей проекций;
- 4) мнимые секущие плоскости разреза параллельны друг другу.

13. Сечения подразделяют на...

- 1) основные и дополнительные;
- 2) наложенные и вынесенные;
- 3) дополнительные и главные;
- 4) главные и основные.

14. Укажите изображение, на котором правильно выполнено сечение детали.

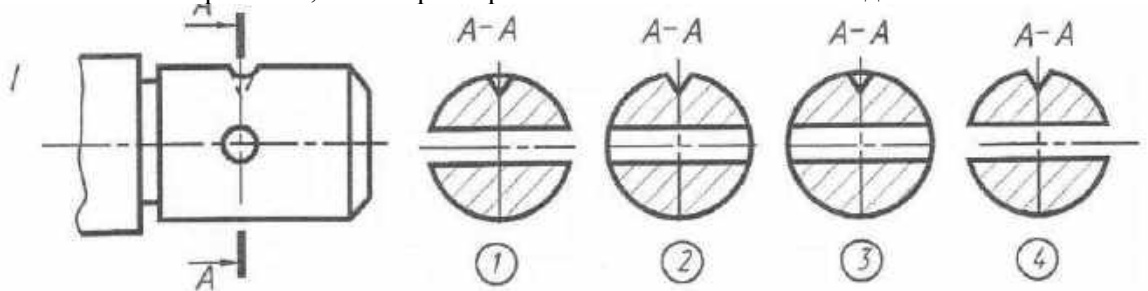

15. Местный разрез это ...

- 1) разрез при нескольких параллельных секущих плоскостях;
- 2) разрез при нескольких пересекающихся секущих плоскостях;
- 3) разрез отдельного, ограниченного линиями обрыва, места;
- 4) разрез, полученный горизонтальной секущей плоскостью.

16. На каком чертеже показана горизонтальная плоскость уровня?

- 1.
- 2.
- 3.
- 4.

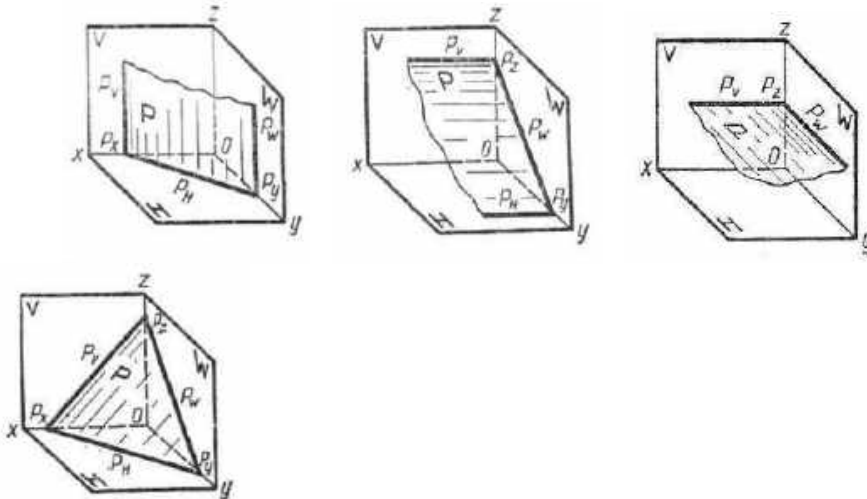

17. Проекция n' является...

- 1) горизонтальной проекцией фронтального следа;
- 2) фронтальной проекцией фронтального следа;
- 3) горизонтальной проекцией горизонтального следа;
- 4) фронтальной проекцией горизонтального следа.

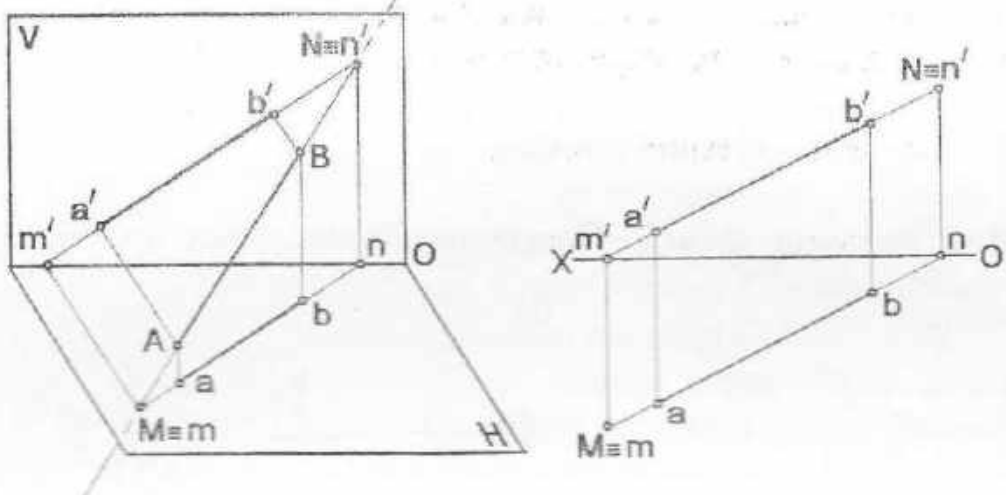

18. Натуральная величина проецируется на горизонтальную плоскость проекции у плоскости...

- 1) горизонтальной уровня;
- 2) фронтальной уровня;
- 3) профильной уровня;
- 4) горизонтально проецирующей;
- 5) фронтально проецирующей.

19. Две прямые параллельны на чертеже...

- 1.
- 2.
- 3.
- 4.

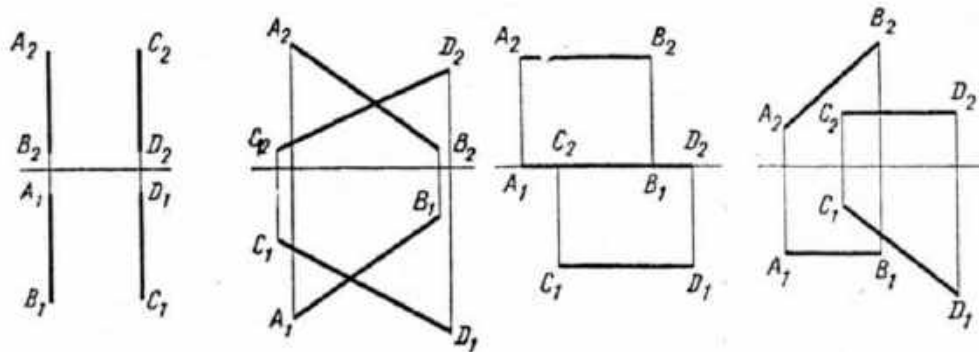

20. К разъемным соединениям относятся соединения...

- 1) сварные;
- 2) заклепочные;
- 3) шпоночные;
- 4) клеевые.

ВАРИАНТ 2.

1. Формат А3 имеет размеры:

1. 300 x 210
2. 297 x 210
3. 297 x 420
4. 297 x 200

2. Точка А лежит в плоскости V на чертеже...

4.

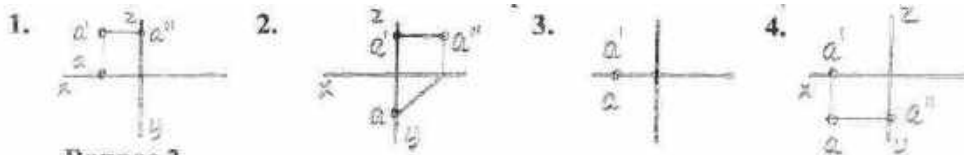

3. Фронтальная прямая представлена на чертеже...

1.

2.

3.

4.

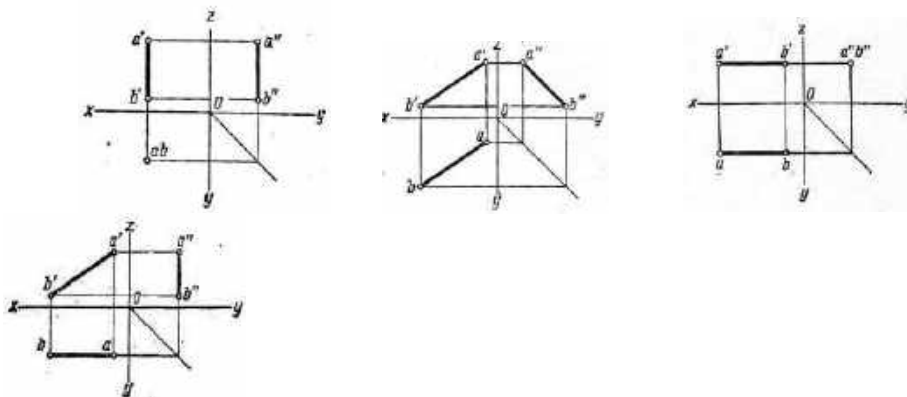

4. На каком чертеже задана плоскость двумя прямыми?

1.

2.

3.

4.

4) мнимые секущие плоскости разреза параллельны друг другу.

14. Какое изображение соответствует сечению А-А?

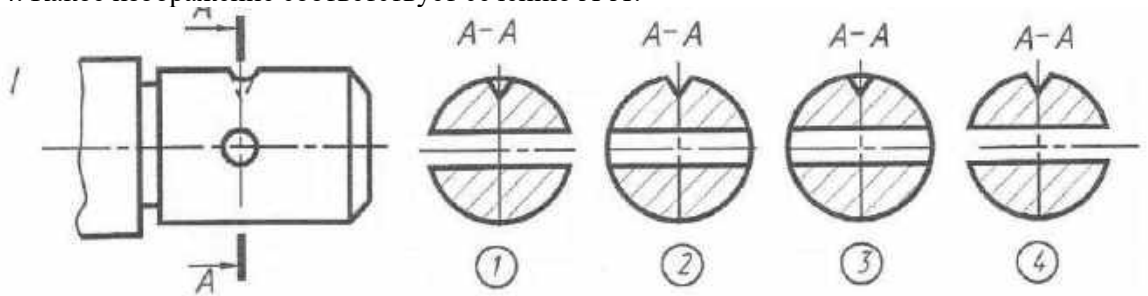

15. Какой разрез не относится к простым?

- 1) фронтальный;
- 2) горизонтальный;
- 3) ступенчатый;
- 4) местный.

16. На каком чертеже показана фронтальная плоскость уровня?

- 1.
- 2.
- 3.
- 4.

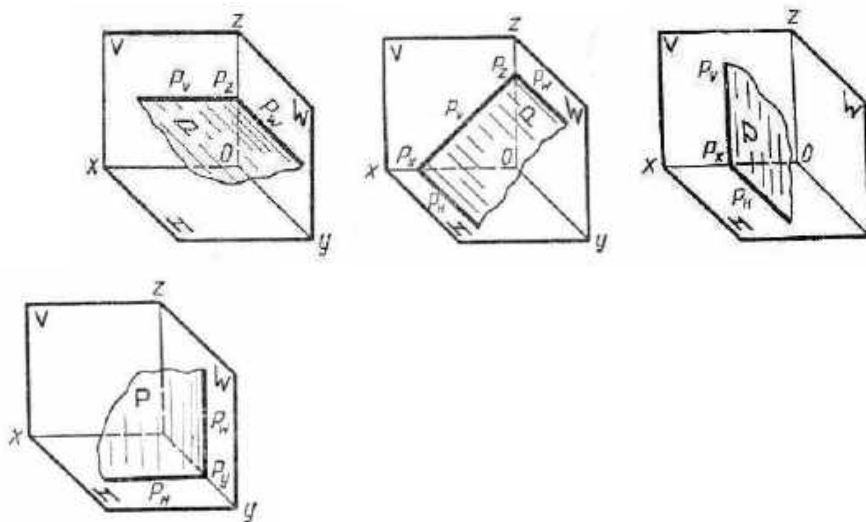

17. Проекция n является...

- 1) горизонтальной проекцией фронтального следа;
- 2) фронтальной проекцией фронтального следа;
- 3) горизонтальной проекцией горизонтального следа;
- 4) фронтальной проекцией горизонтального следа.

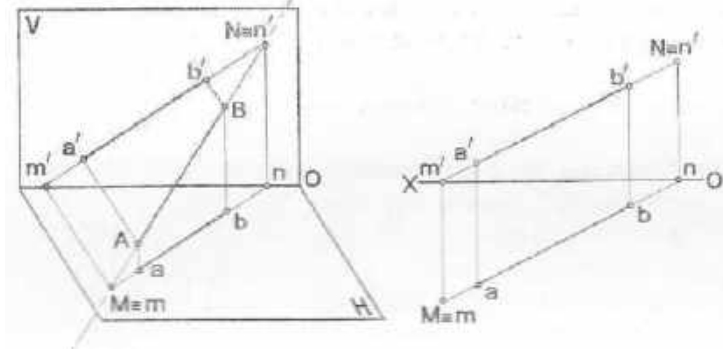

18. Естественная величина проецируется на фронтальную плоскость проекции у плоскости...

- 1) горизонтальной уровня;

- 2) фронтальной уровня;
 - 3) профильной уровня
 - 4) горизонтально проецирующей;
 - 5) фронтально проецирующей.
19. Две прямые пересекаются на чертеже...

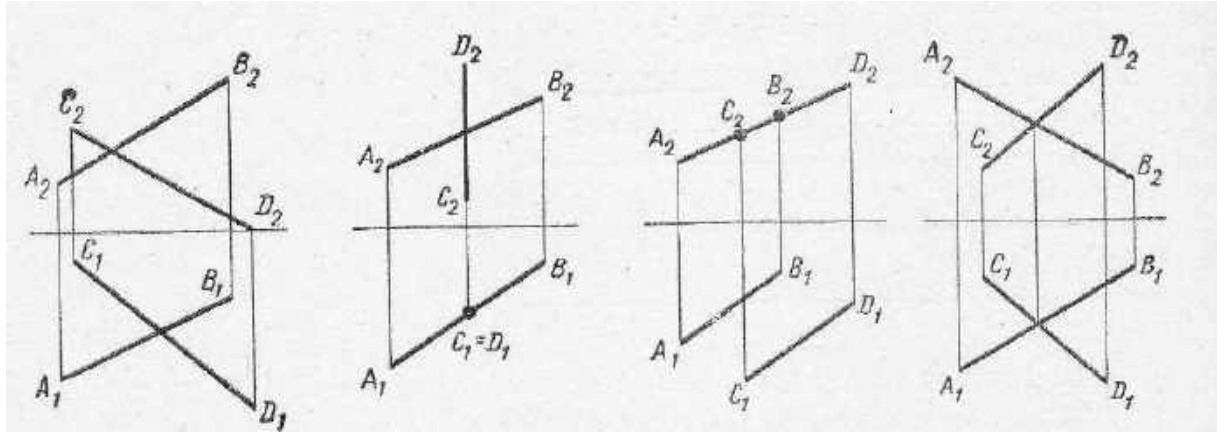

20. К разъемным соединениям относятся соединения...
- 1) клеевые;
 - 2) заклепочные;
 - 3) болтовые;
 - 4) паяные.

ВАРИАНТ 3.

- 1. Формат A2 имеет размеры:
 - 1. 594 x 420 2. 297 x 210 3. 297 x 420 4. 297 x 200
- 2. Точка A лежит в плоскости W на чертеже...

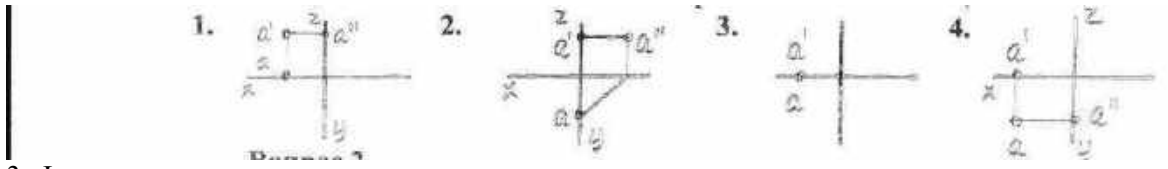

3. Фронтальная прямая представлена на чертеже...

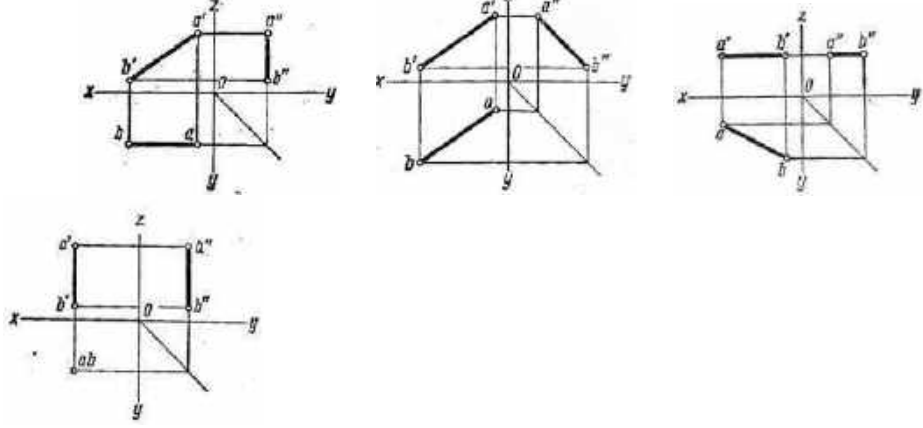

4. На каком чертеже имеется изображение ΔABC в натуральную величину?
- 1. 2. 3. 4.

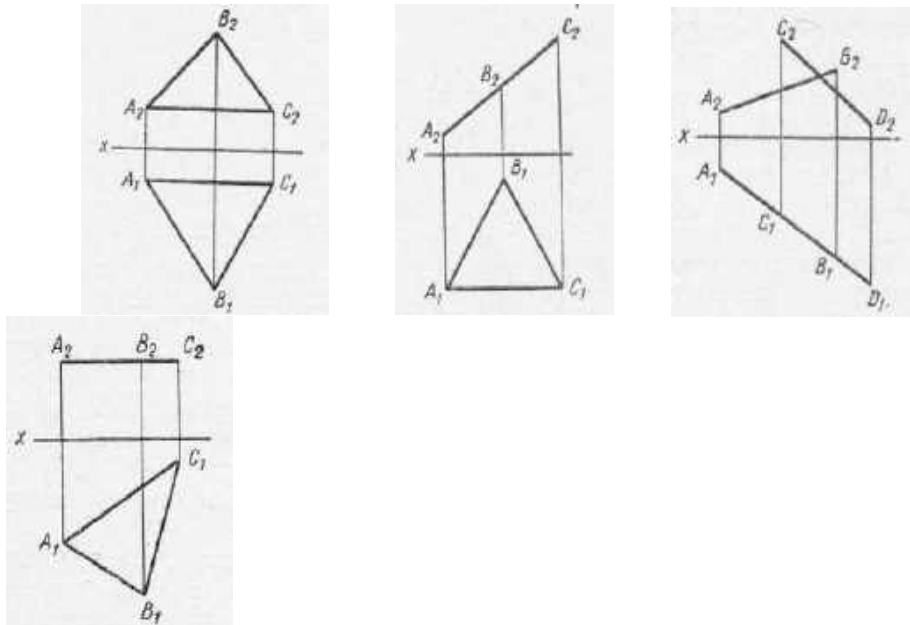

5. Как расположены в пространстве прямые АВ и CD?

- 1) пересекаются;
- 2) параллельны;
- 3) скрещиваются.

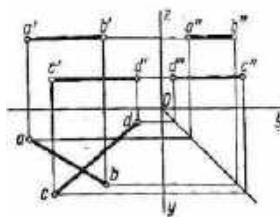
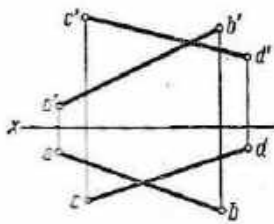

6. Какие из двух точек А и В являются горизонтально конкурирующими?

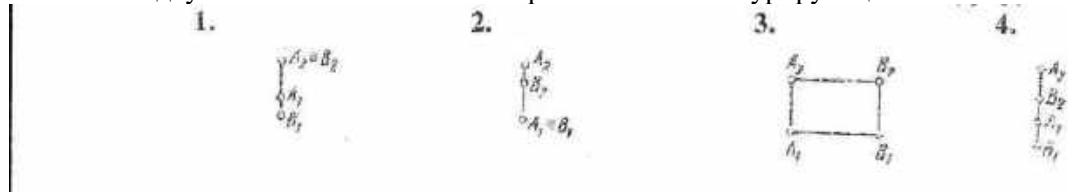

7. Натуральная величина отрезка АВ прямой определена способом поворота вокруг фронтально-проецирующей оси на чертеже...

- 1.
- 2.
- 3.
- 4.

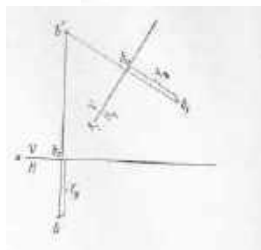
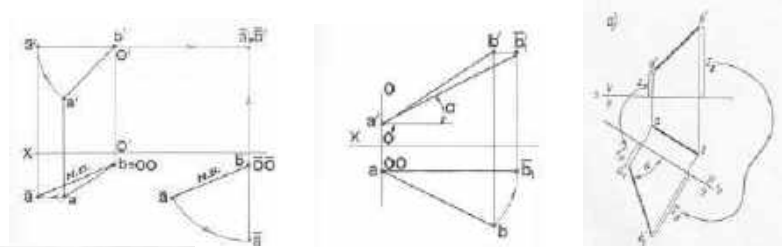

8. Видимость ребер пирамиды верно изображена на рисунке...

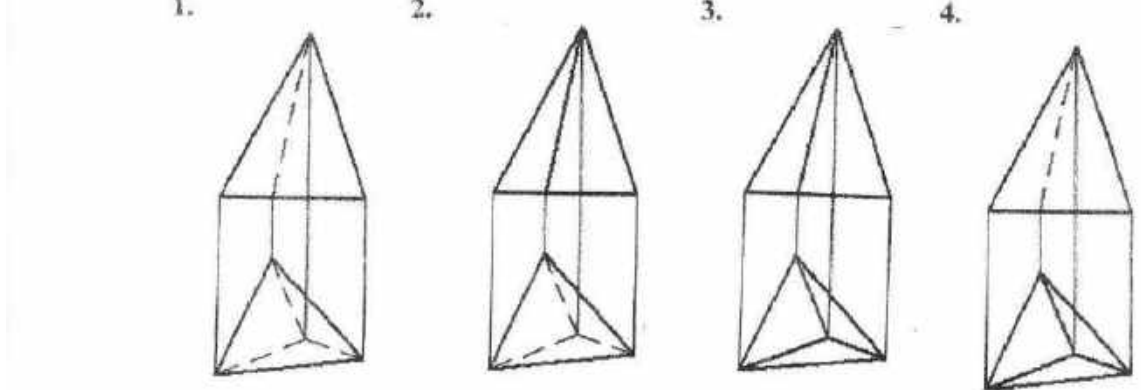

9. В сечении какой плоскостью конуса вращения получается парабола?

- 1) Σ^1 ; 2) Σ^2 ; 3) Σ^3 ; 4) ϕ .

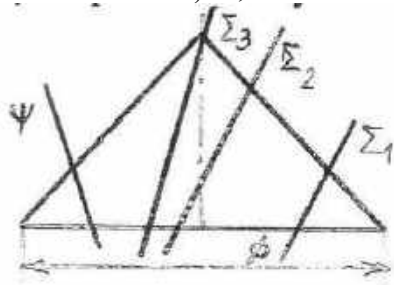

10. Какая линия получится при пересечении данных поверхностей?

- 1) пространственная прямая; 2) эллипс; 3) окружность.

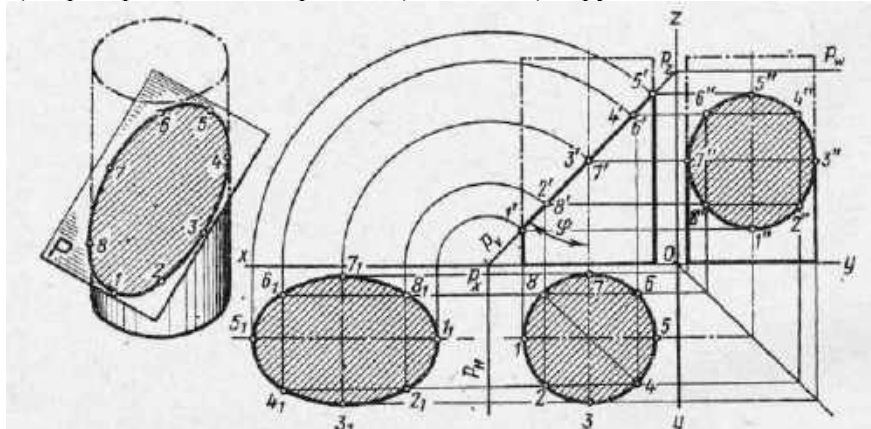

11. На каком чертеже правильно вычерчены направления большой и малой осей эллипсов косоугольной диметрии окружностей?

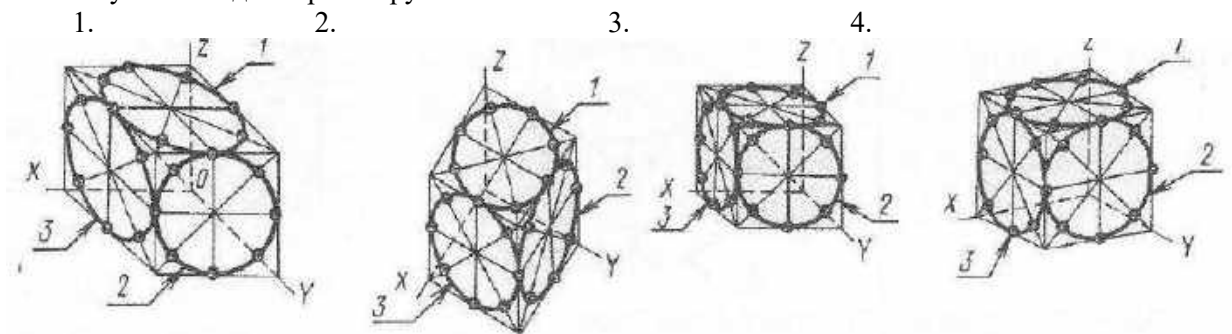

12. Изображение, полученное проецированием изделия на плоскость, не параллельную ни одной из плоскостей проекций называется...

- 1) главным видом;
2) видом слева;

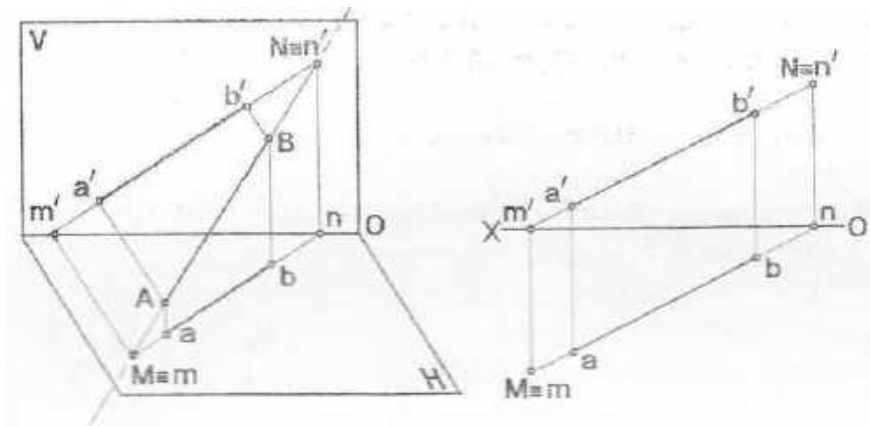

18. Натуральная величина проецируется на профильную плоскость проекции у плоскости...

- 1) горизонтальной уровня;
 - 2) фронтальной уровня;
 - 3) профильной уровня
 - 4) горизонтально проецирующей;
 - 5) фронтально проецирующей.
19. Две прямые пересекаются под прямым углом на чертеже...

1.
4.

2.

3.

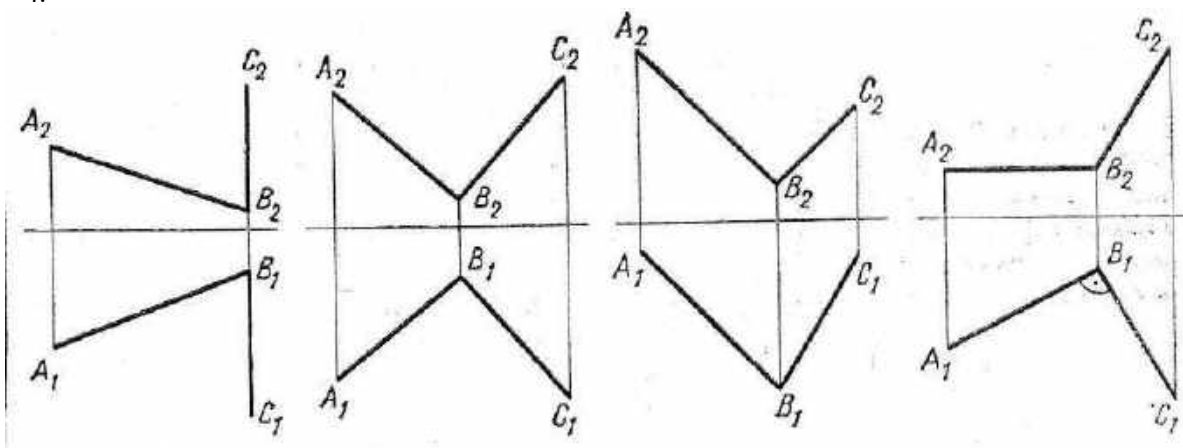

20. К разъемным соединениям относятся соединения...

- 1) винтовые;
- 2) паяные;
- 3) клеевые;
- 4) заклепочные.

ВАРИАНТ 4.

1. Формат А1 имеет размеры:

1. 594 x 420
2. 594 x 841
3. 297 x 420
4. 297 x 200

2. Точка А лежит на оси ОХ на чертеже...

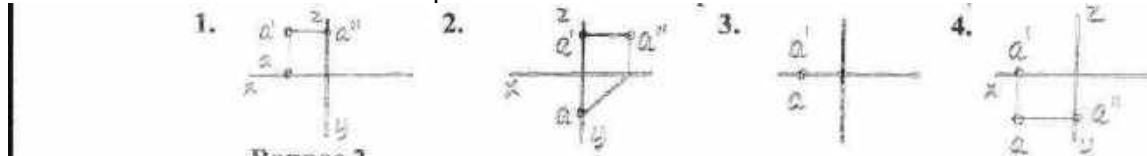

3. Фронтально проецирующая прямая представлена на чертеже...

- 1.
- 2.
- 3.
- 4.

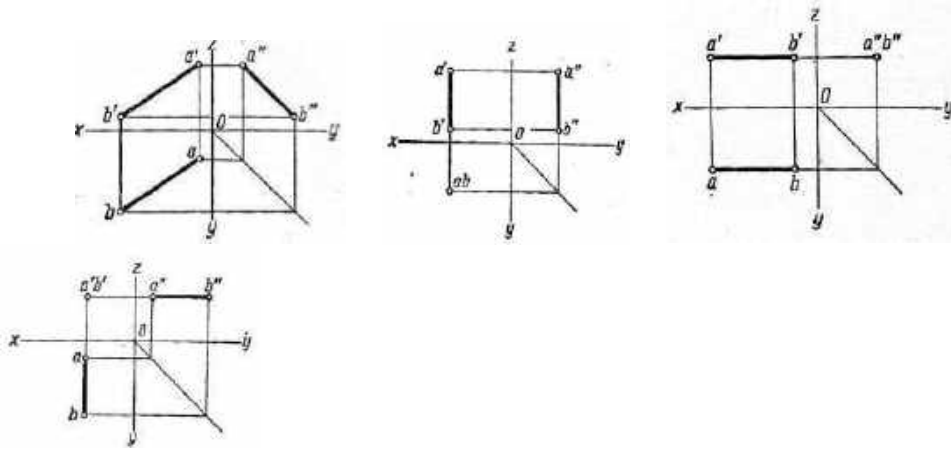

4. Какая сторона $\triangle ABC$ является фронталью?

- 1) AB; 2) BC; 3) AC.

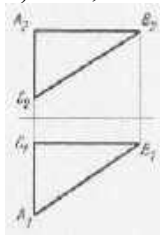

5. На каком чертеже ни одна из проекций не дает истинной длины прямой a ?

1. 2. 3. 4.

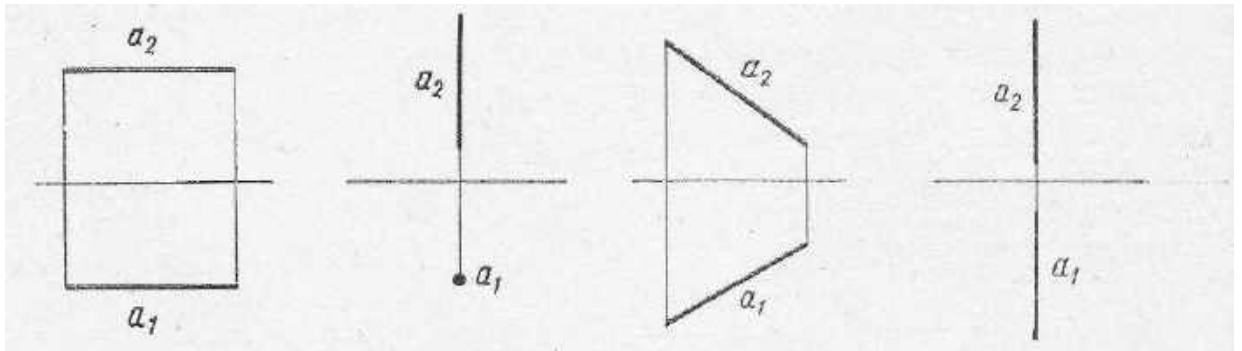

6. Какие из двух точек A и B являются фронтально конкурирующими?

1. 2. 3. 4.



7. Натуральная величина отрезка АВ прямой определена способом вращения на чертеже...

1. 2. 3. 4.

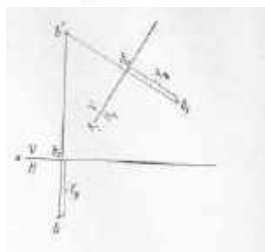
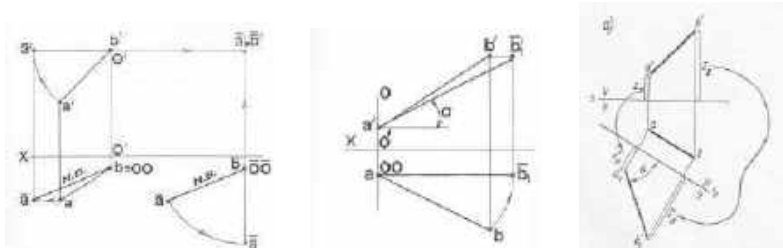

8. Видимость ребер пирамиды верно изображена на рисунке...

1.

2.

3.

4.

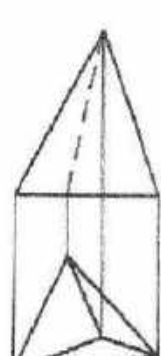
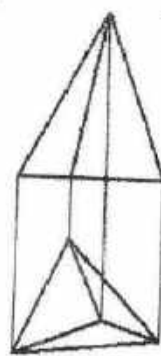
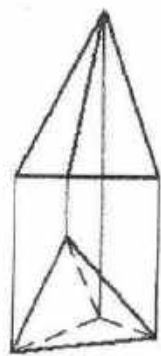
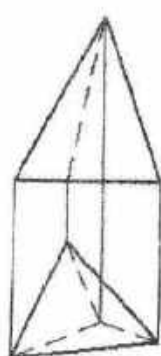

9. На каком чертеже изображены плоскости, пересекающиеся по фронтали?

1.

2.

3.

4.

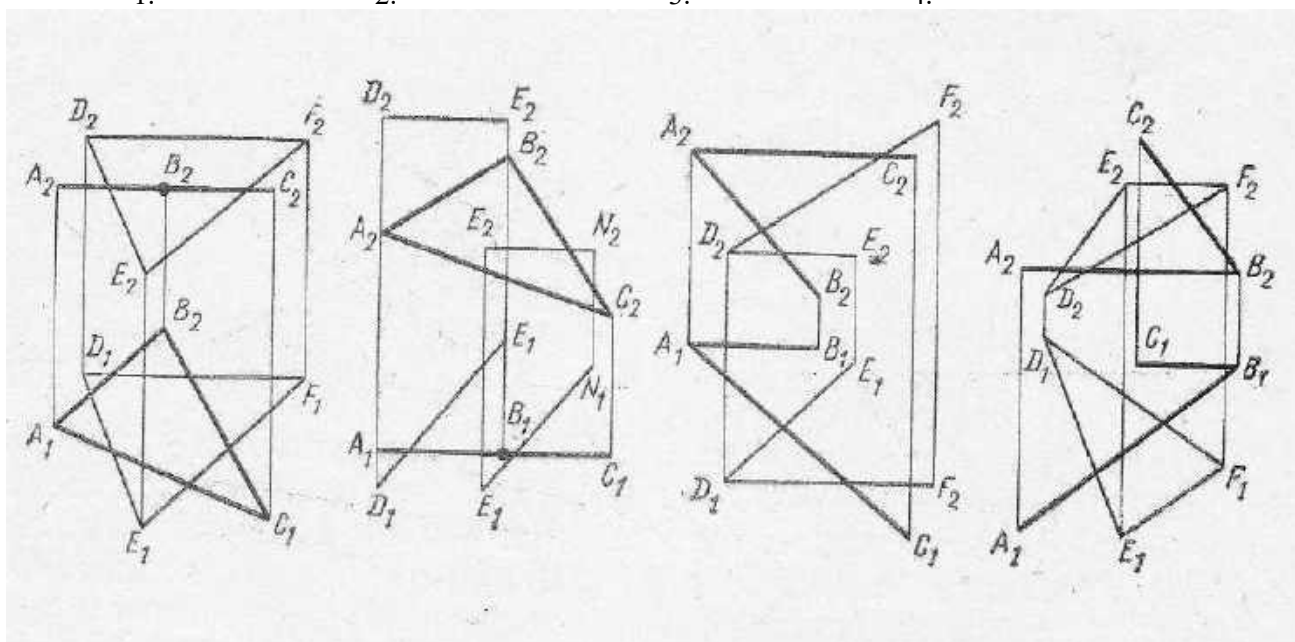

10. На каком чертеже линией пересечения является эллипс?

1.

2.

3.

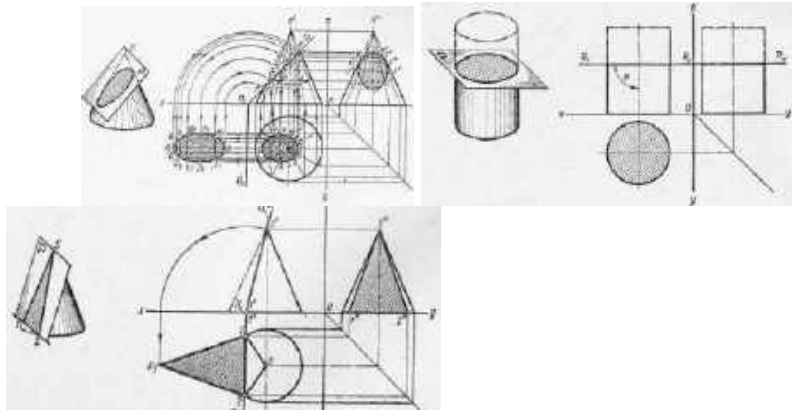

11. Если показатели искажения по всем осям равны, то аксонометрические проекции принято называть...

- 1) изометрическими;
- 2) диметрическими;
- 3) триметрическими.

12. Изображение, ограниченное линиями обрыва отдельного места поверхности изделия, по возможности в наименьшем виде, называется...

- 1) главным видом;
- 2) видом слева;
- 3) дополнительным видом;
- 4) местным видом.

13. В зависимости от числа секущих плоскостей разрезы бывают...

- 1) горизонтальными и наклонными;
- 2) вертикальными и горизонтальными;
- 3) простыми и сложными;
- 4) местными и наклонными.

14. Какое изображение соответствует сечению А-А?

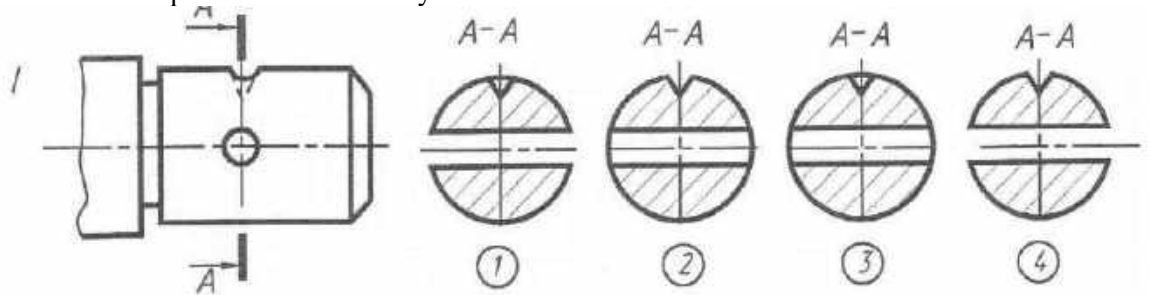

15. Какой разрез не относится к сложным?

- 1) вертикальный;
- 2) ломанный;
- 3) ступенчатый.

16. На каком чертеже показана горизонтально проецирующая плоскость?

- 1.
- 2.
- 3.
- 4.

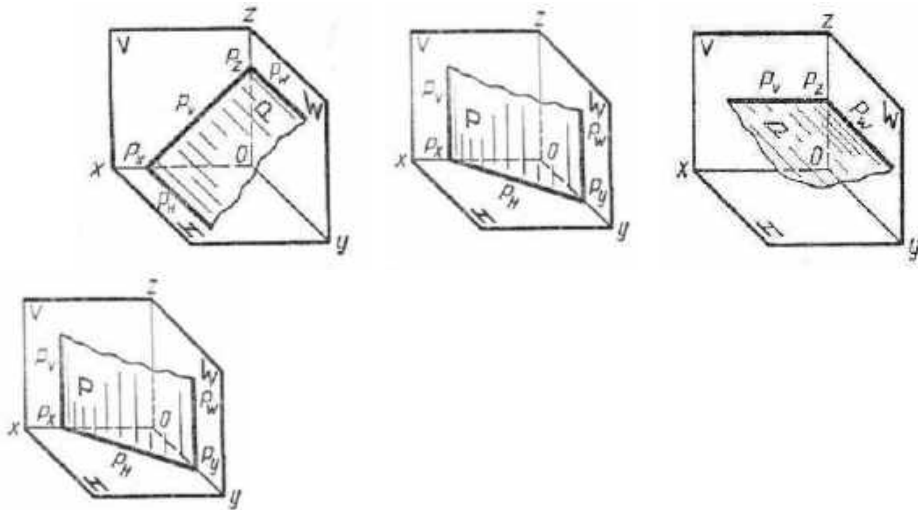

17. Проекция m является...

- 1) горизонтальной проекцией фронтального следа;
- 2) фронтальной проекцией фронтального следа;
- 3) горизонтальной проекцией горизонтального следа;
- 4) фронтальной проекцией горизонтального следа.

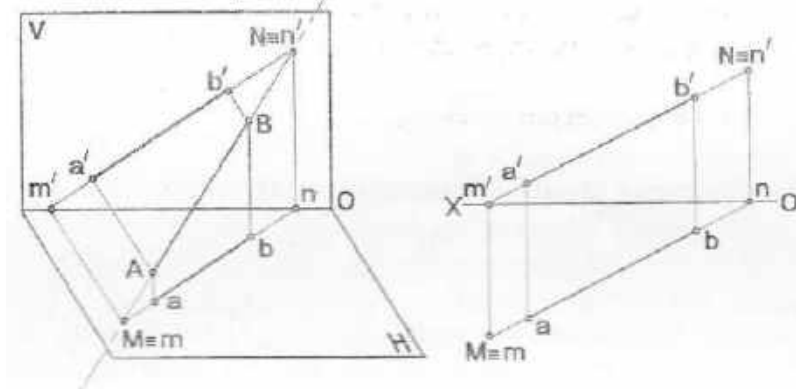

18. Естественная величина проецируется на горизонтальную плоскость проекции u плоскости...

- 1) общего положения;
- 2) горизонтально проецирующая;
- 3) фронтально проецирующая;
- 4) горизонтальной уровня;
- 5) профильной уровня.

19. Две прямые скрещиваются на чертеже...

- 1.
- 2.
- 3.
- 4.

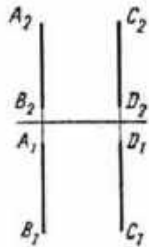
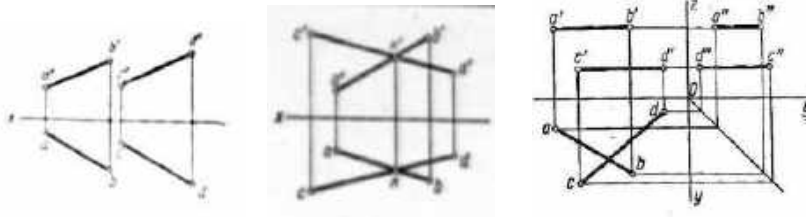

20. К разъемным соединениям относятся соединения...
 1) заклепочные; 2) паяные; 3) резьбовые; 4) сварные.

ВАРИАНТ 5.

1. Основную надпись располагают вуглу чертежа.

- 1) левом нижнем;
- 2) левом верхнем;
- 3) правом нижнем;
- 4) правом верхнем.

2. Точка А лежит на оси OX на чертеже...

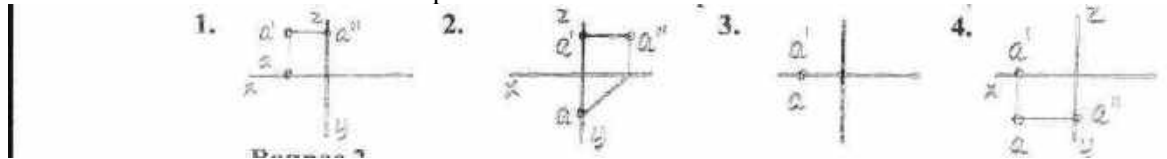

3. Горизонтально проецирующая прямая представлена на чертеже...

- 1.
- 2.
- 3.
- 4.

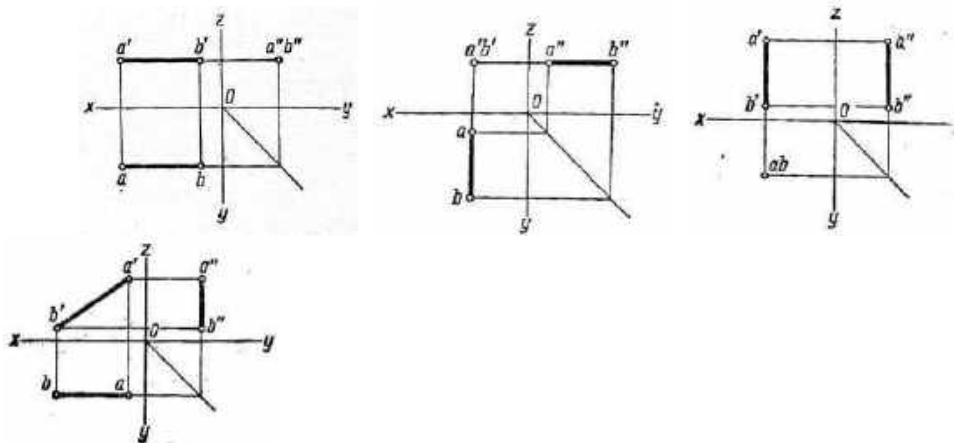

4. На каком чертеже изображена горизонталь плоскости?

- 1.
- 2.
- 3.
- 4.

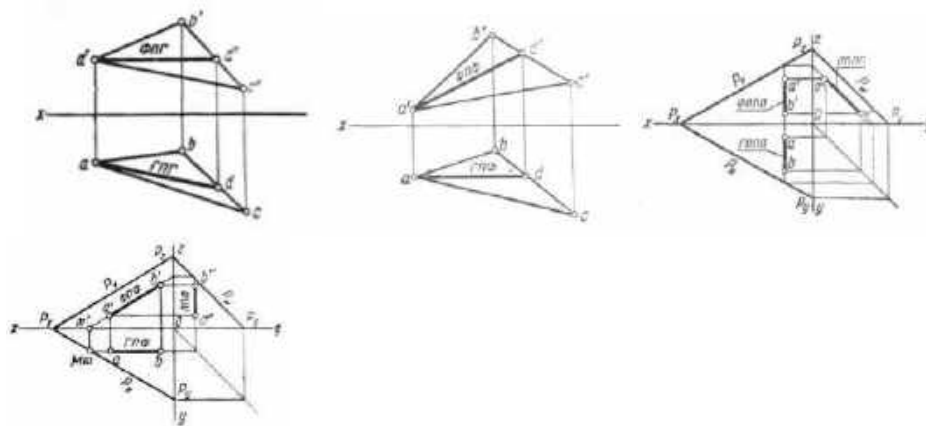

5. Прямая, перпендикулярная к одной из плоскостей проекций, проецируется на эту плоскость в точку, а на две другие плоскости проекций – в прямые, перпендикулярные к соответствующим осям координат и равные действительной длине прямой называется...

- 1) прямой проецирующей;
- 2) прямой уровня;
- 3) прямой общего положения;
- 4) следом прямой.

6. Какие из двух точек А и В являются фронтально конкурирующими?

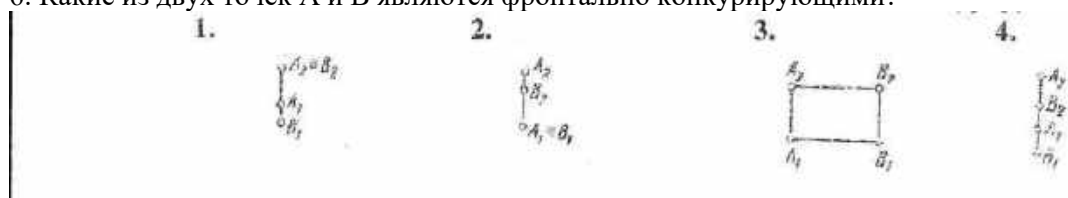

7. Введение дополнительных плоскостей проекций так, чтобы прямая или фигура, не изменяя своего положения в пространстве, оказались в каком-либо частном положении в новой системе плоскостей проекций это нахождение натуральной величины способом...

- 1) вращения;
- 2) прямоугольных треугольников;
- 3) перемены плоскостей проекций;
- 4) совмещения.

8. На каком чертеже показана правильная призма?

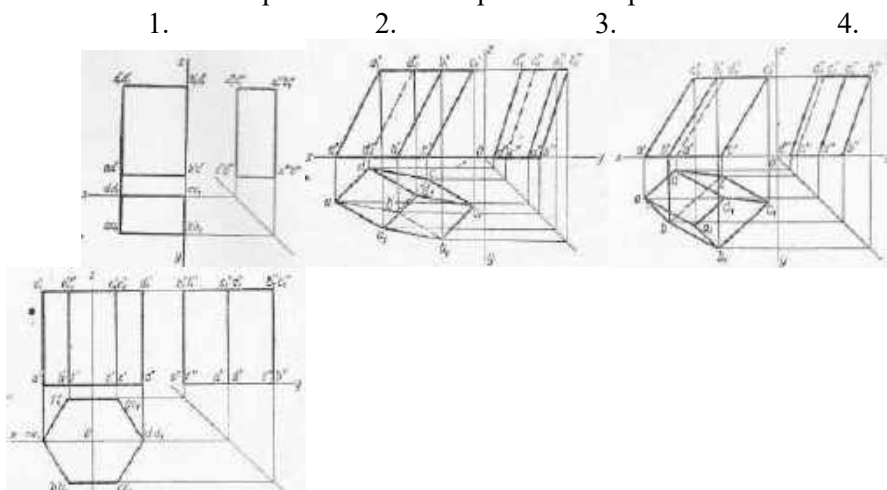

9. На каком чертеже изображены плоскости, пересекающиеся по фронтонали?

- 1.
- 2.
- 3.
- 4.

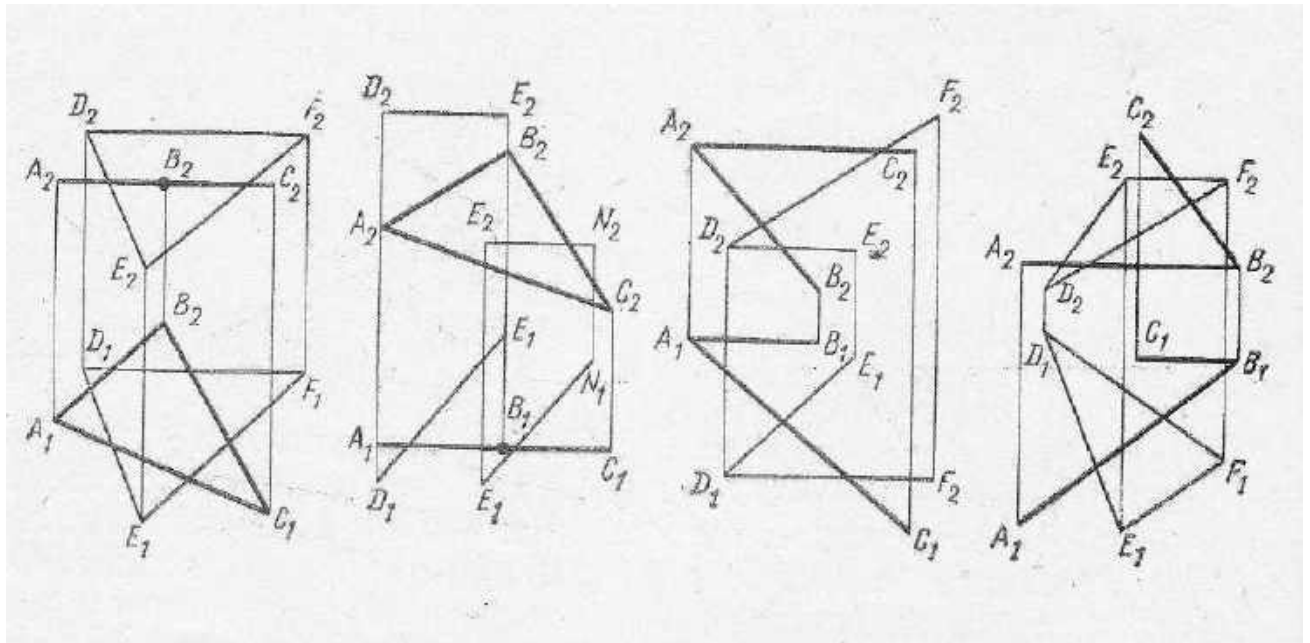

10. Если две поверхности вращения расположены так, что их оси параллельны одной из плоскостей проекций и пересекаются в одной точке, то линию пересечения для заданных поверхностей целесообразно строить, используя способ...

- 1) вспомогательных секущих плоскостей;
- 2) вращения;
- 3) архитекторов;
- 4) вспомогательных концентрических сфер.

11. Расположение аксонометрических осей прямоугольной изометрической проекции показано на чертеже...

- 1.
- 2.
- 3.
- 4.
- 5.

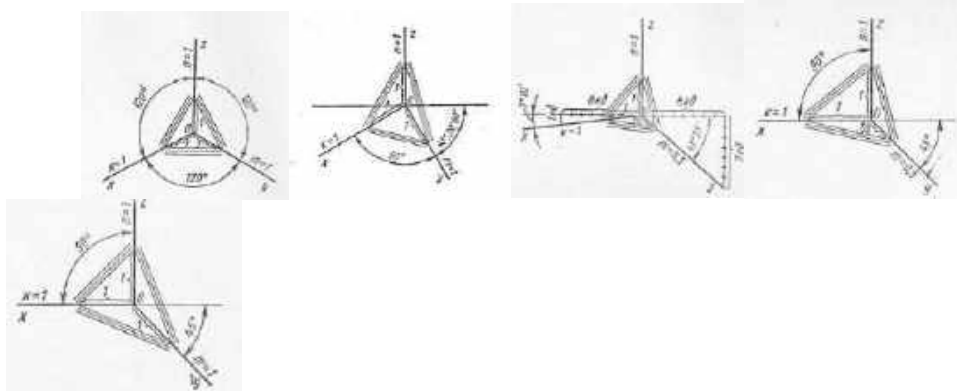

12. Укажите изображение, на котором выполнен вид слева.

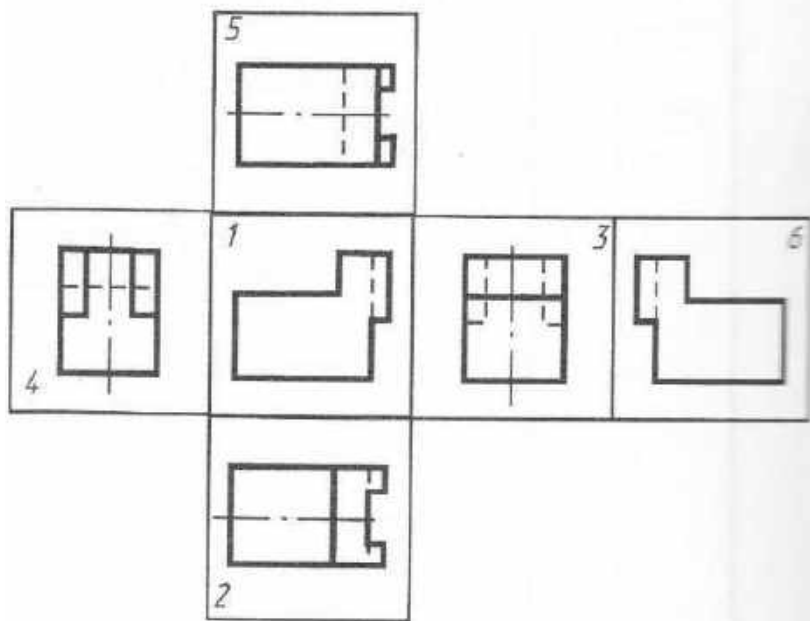

13. Укажите изображение, на котором выполнен фронтальный разрез.

1. 2. 3. 4.

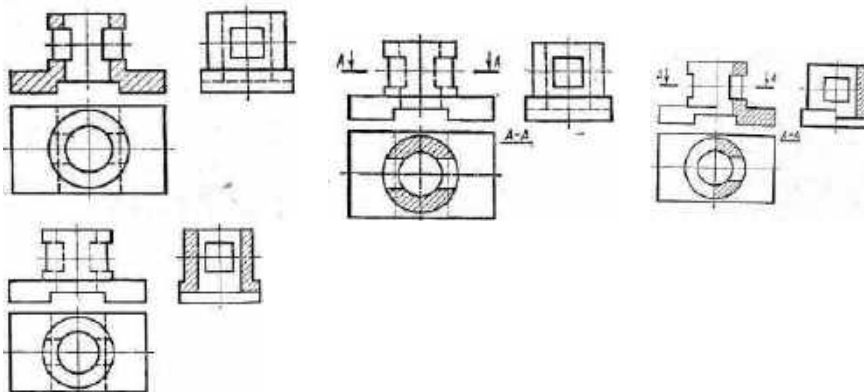

14. Укажите изображение, на котором правильно выполнено сечении детали.

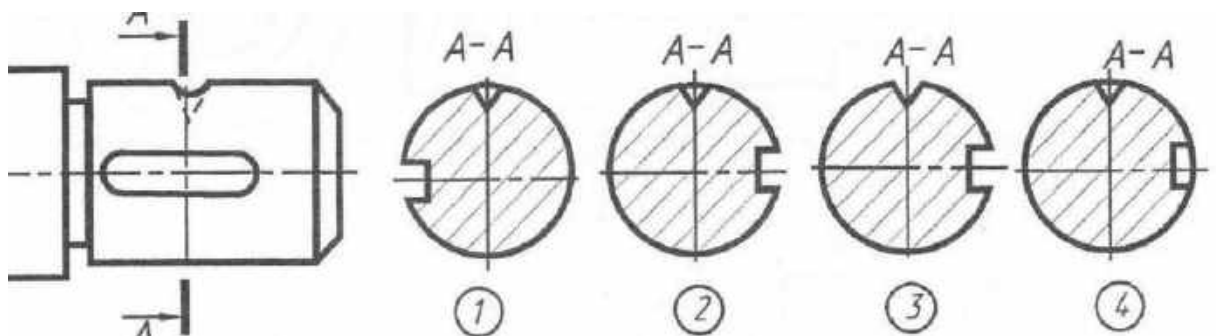

15. Какой разрез не относится к простым?

- 1) горизонтальный;
 2) ступенчатый;
 3) местный;
 4) наклонный.

16. На каком чертеже показана фронтально проецирующая плоскость?

1. 2. 3. 4.

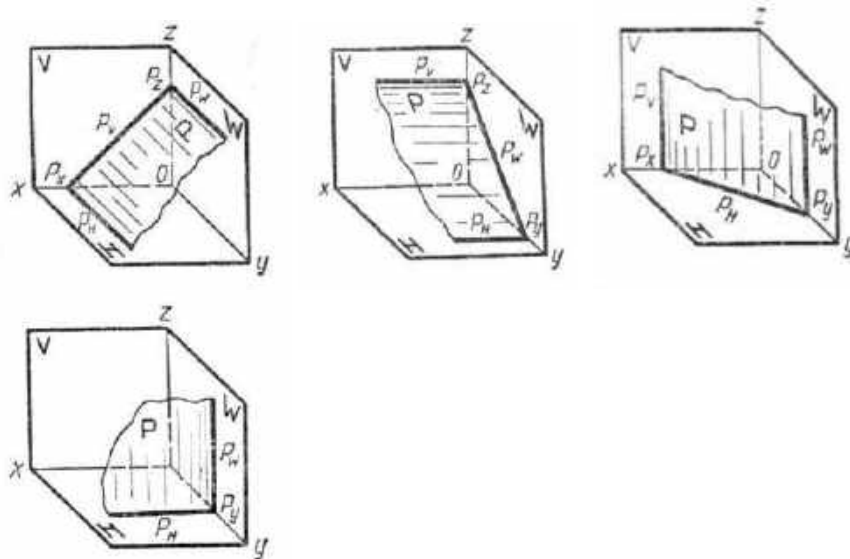

17. Точка N является...

- 1) горизонтальной проекцией фронтального следа;
- 2) фронтальной проекцией фронтального следа;
- 3) горизонтальным следом прямой АВ;
- 4) фронтальным следом прямой АВ.

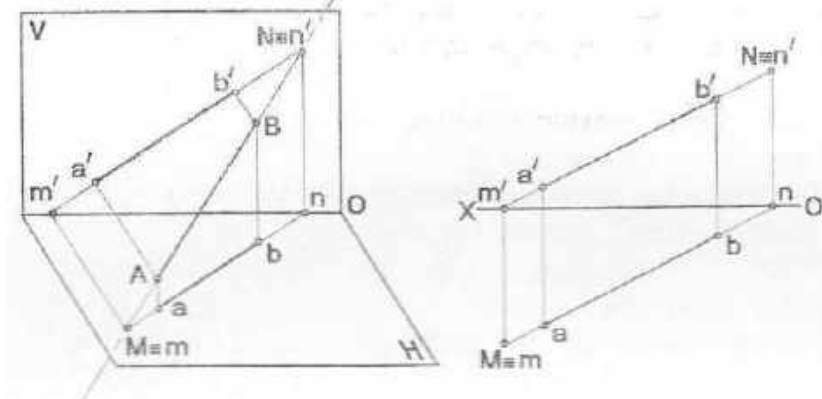

18. Натуральная величина проецируется на фронтальную плоскость проекции у плоскости...

- 1) общего положения;
 - 2) горизонтально проецирующая;
 - 3) фронтально проецирующая;
 - 4) горизонтальной уровня;
 - 5) фронтальной уровня.
19. Две прямые параллельны на чертеже...

- 1.
- 2.
- 3.

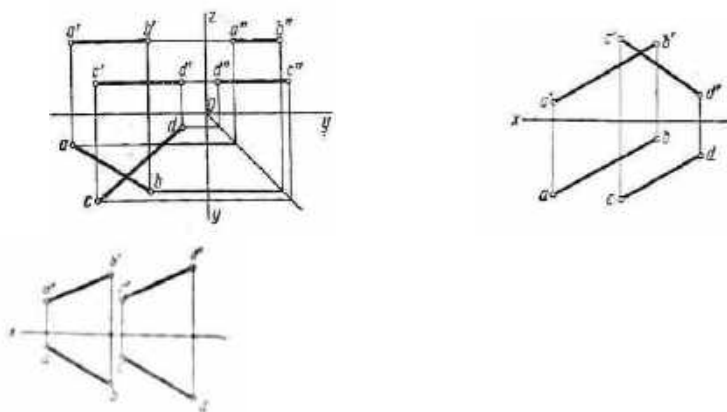

20. К разъемным соединениям относятся соединения...

- 1) сварные;
- 2) шпоночные;
- 3) клеевые;
- 4) паяные.

Правильные ответы (ключи) тестов для контроля остаточных знаний по дисциплине «Начертательная геометрия»

вар \ вопр	1	2	3	4	5
1	2	3	1	2	3
2	4	1	2	3	3
3	2	4	1	4	3
4	4	3	4	2	1
5	3	3	3	3	1
6	3	1	2	1	1
7	1	1	1	2	3
8	4	4	4	4	4
9	3	1	2	3	3
10	3	4	2	1	4
11	4	2	3	1	1
12	2	1	3	4	3
13	2	1	1	3	1
14	4	4	4	4	3
15	3	3	2	1	2
16	3	4	2	2	1
17	2	1	4	3	4
18	1	2	3	4	5
19	3	4	4	3,4	3
20	3	3	1	3	2

Примерный перечень вопросов к экзамену по дисциплине для студентов

1. Типы линий, применяемые в черчении.
2. Размеры чертежного шрифта, установленные ГОСТом 2.304-81.
3. Основные форматы, установленные ГОСТом 2.301-68. Размеры форматов.
4. Параллельное и центральное проецирование.
5. Проекция точки.

6. Комплексный чертеж, способ его получения.
7. Прямоугольные и косоугольные аксонометрические проекции.
8. Система координатных плоскостей.
9. Плоскости проекций, оси проекции и проекции точек.
10. Прямая общего положения. Расположение ее проекции относительно осей координат.
 11. Проекция двух параллельных прямых.
 12. Горизонтально-проецирующая прямая.
 13. Координаты точки.
 14. Расположение отрезка прямой в пространстве относительно плоскостей проекции, если на горизонтальную плоскость он проецируется в виде точки.
 15. Прямые уровня.
 16. Проецирующие прямые.
 17. Задание плоскости на чертеже.
 18. Взаимное положение двух прямых.
 19. Главные линии плоскости. Проекция этих линий.
 20. Следы плоскости.
 21. Построение следа плоскости.
 22. Линия ската.
 23. Расположение плоскости относительно плоскостей проекции.
 24. Признак параллельности двух плоскостей.
 25. Взаимное положение двух плоскостей.
 26. Пересечение двух плоскостей.
 27. Построение линии пересечения двух плоскостей.
 28. Построение прямой линии, параллельной некоторой плоскости.
 29. Действительная величина треугольника, лежащего в плоскости общего положения и заданного двумя проекциями способом перемены плоскостей.
 30. Способ вращения.
 31. Способ совмещения (как частный случай способа вращения).
 32. Способы определения действительной величины отрезка прямой общего положения, заданного двумя проекциями.
 33. Поверхности вращения.
 34. Образование поверхности шара и конуса.
 35. Многогранники.
 36. Ребра и грани многогранника.
 37. Определение горизонтальной проекции точки на поверхности цилиндра, если дана ее фронтальная проекция.
 38. Определение профильной и горизонтальной проекции точки, находящейся на поверхности конуса, если задана ее фронтальная проекция.
 39. Изображение конуса, цилиндра и шара в изометрической проекции
 40. Линия пересечения плоскости с многогранником.
 41. Линия пересечения плоскости с поверхностью вращения.
 42. Действительная величина сечения конуса, пересеченного фронтально - проецирующей плоскостью, расположенной под углом 45° .
 43. Развертка поверхности геометрического тела.
 44. Действительная величина сечения и развертка усеченной поверхности цилиндра, призмы, пирамиды.
 45. Определение точки пересечения прямой с поверхностями призмы, пирамиды, конуса, шара.
 46. Применение вспомогательных концентрических пересечения поверхностей.

Тематика расчетно-графических работ

1. Контрольная работа №1. Построение типов линий.
2. Контрольная работа №2. Решение метрических задач

3. Контрольная работа №3. Построение очертания кулачка.
4. Контрольная работа №4. Построение усеченных геометрических тел. Развертка усеченных геометрических тел.
5. Контрольная работа №5. Построение основных видов детали.
6. Контрольная работа №6. Построение сложных разрезов. Совмещение части вида и части разреза.
7. Контрольная работа №7. Построение вынесенных и наложенных сечений.
8. Контрольная работа №8. Построение аксонометрических проекций с вырезом $\frac{1}{4}$ части.

**Методические материалы, определяющие процедуры оценивания знаний,
умений и навыков, и опыта деятельности, характеризующих этапы
формирования компетенций**

Критерии оценки знаний при проведении тестирования

Отметка «отлично» выставляется при условии правильного ответа не менее чем 85% тестовых заданий;

Отметка «хорошо» выставляется при условии правильного ответа не менее чем 70 % тестовых заданий;

Отметка «удовлетворительно» выставляется при условии правильного ответа не менее 50 %;

Отметка «неудовлетворительно» выставляется при условии правильного ответа менее чем на 50 % тестовых заданий.

Результаты текущего контроля используются при проведении промежуточной аттестации.

Критерии оценок за расчетно-графическую работу:

Оценка «отлично» за расчетно-графическую работу ставится, если практическая работа выполнена без ошибок. При защите расчетно-графической работы студент отвечает на вопросы, касающиеся темы.

Оценка «хорошо» за расчетно-графическую работу ставится, если практическая работа выполнена без ошибок. При защите расчетно-графической работы студент отвечает на вопросы, касающиеся темы, но допускает ошибки не принципиального характера.

Оценка «удовлетворительно» за расчетно-графическую работу ставится, если практическая работа выполнена не полностью. При защите расчетно-графической работы студент отвечает на вопросы, касающиеся темы, но допускает ошибки принципиального характера.

Оценка «неудовлетворительно» за расчетно-графическую работу, если расчетно-графическая работа не выполнена или выполнена с грубейшими ошибками. Студент не может ответить на вопросы, касающиеся темы.

Критерии оценки знаний на экзамене

Экзамен может проводиться в форме устного опроса по билетам (вопросам) или без билетов, с предварительной подготовкой или без подготовки, по усмотрению преподавателя. Экзаменатор вправе задавать вопросы сверх билета, а также, помимо теоретических вопросов, давать задачи по программе данного курса.

Экзаменационные билеты (вопросы) утверждаются на заседании кафедры и подписываются заведующим кафедрой. В билете должно содержаться не более трех вопросов. Комплект экзаменационных билетов по дисциплине должен содержать 25—30 билетов.

Экзаменатор может проставить экзамен без опроса или собеседования тем студентам, которые активно участвовали в семинарских занятиях.

Отметка «отлично» - студент глубоко и прочно усвоил весь программный материал, исчерпывающе, последовательно, грамотно и логически стройно его излагает, тесно увязывает теорию с практикой. Студент не затрудняется с ответом при видоизменении задания, свободно справляется с задачами, заданиями и другими видами применения знаний, показывает знания законодательного и нормативно-

технического материалов, правильно обосновывает принятые решения, владеет разносторонними навыками и приемами выполнения практических работ, обнаруживает умение самостоятельно обобщать и излагать материал, не допуская ошибок.

Отметка «хорошо» - студент твердо знает программный материал, грамотно и по существу излагает его, не допускает существенных неточностей в ответе на вопрос, может правильно применять теоретические положения и владеет необходимыми навыками при выполнении практических заданий.

Отметка «удовлетворительно» - студент усвоил только основной материал, но не знает отдельных деталей, допускает неточности, недостаточно правильные формулировки, нарушает последовательность в изложении программного материала и испытывает затруднения в выполнении практических заданий.

Отметка «неудовлетворительно» - студент не знает значительной части программного материала, допускает существенные ошибки, с большими затруднениями выполняет практические работы.

Разработчик:

ст. преподаватель _____

Н.П. Васильченко

Зав. выпускающей кафедрой
по направлению _____

Я.С. Ткачева



Фонд оценочных средств
(материалы, устанавливающие содержание и порядок
проведения текущего и промежуточного контроля, контроля остаточных знаний)
по дисциплине «Б1.О.33 Основы бережливого производства»
по направлению подготовки 23.03.01 Технология транспортных процессов
магистерская программа «Логистика на транспорте»

Перечень компетенций с указанием этапов их формирования в процессе освоения образовательной программы

Этапы формирования компетенции (согласно учебному плану)			Наименование дисциплин, формирующих компетенции в процессе освоения ОП
УК-2.3 Решает конкретные задачи проекта заявленного качества и за установленное время.			
ОФО	ЗФО	ОЗФО	
7	7		Основы бережливого производства
4567	4567		Проектный практикум
4	4		Технологическая (производственно-технологическая) практика
УК-2.4 Публично представляет результаты решения конкретной задачи проекта.			
7	7		Основы бережливого производства
4567	4567		Проектный практикум
8	9		Преддипломная практика

Описание показателей и критериев оценивания компетенций на различных этапах их формирования, описание шкалы оценивания

Планируемые результаты освоения компетенции	Критерии оценивания результатов обучения				Наименование оценочного средства
	неудовлетворительно	удовлетворительно	хорошо	отлично	
УК-2.3 Решает конкретные задачи проекта заявленного качества и за установленное время.					
Знать: - основные методы оценки разных способов решения профессиональных задач.	Фрагментарные знания	Неполные знания	Сформированные, но содержащие отдельные пробелы знания	Сформированные систематические знания	тестирование, рефераты, зачет
Уметь: - определять круг задач в рамках профессиональной деятельности.	Частичные умения	Неполные умения	Учения полные, допускаются небольшие ошибки	Сформированные умения	
Владеть: - навыками применения современного инструментария для решения экономических задач	Частичное владение навыками	Несистематическое применение навыков	В систематическом применении навыков допускаются пробелы	Успешное и систематическое применение навыков	
УК-2.4 Публично представляет результаты решения конкретной задачи проекта.					
Знать: - необходимые для осуществления профессиональной деятельности системные знания в области экономики.	Фрагментарные знания	Неполные знания	Сформированные, но содержащие отдельные пробелы знания	Сформированные систематические знания	тестирование, рефераты, зачет
Уметь: - проводить анализ поставленной цели и формулировать задачи, необходимые для ее достижения, анализировать альтернативные варианты; - определять круг задач в рамках профессиональной деятельности; - планировать собственную деятельность исходя из имеющихся ресурсов.	Частичные умения	Неполные умения	Учения полные, допускаются небольшие ошибки	Сформированные умения	
Владеть: - методикой построения, анализа и применения моделей для оценки состояния и прогноза развития экономических процессов, и явлений.	Частичное владение навыками	Несистематическое применение навыков	В систематическом применении навыков допускаются пробелы	Успешное и систематическое применение навыков	

Типовые контрольные задания и иные материалы, необходимые для оценки знаний, умений, навыков и (или) опыта деятельности, характеризующих этапы формирования компетенций в процессе освоения образовательной программы

Темы рефератов

1. Алгоритм Тайити Оно
2. Алгоритм Джеймса Вумека
3. Алгоритм Майкла Вейдера
4. Алгоритм Джеффри Лайкера
5. Алгоритм Сигэо Синга
6. Алгоритм Денниса Хоббса
7. Бережливое производство: история и современность.
8. Бережливая компания как система: организация и управление.
9. Организация потоков создания ценностей.
10. Организация производственной среды.
11. Стандартизация деятельности.
12. Обслуживание оборудования.
13. Быстрая переналадка оборудования.
14. Встроенное в поток качество.
15. Система логистики «точно во - время».
16. Организация работы офисных подразделений.
17. Совершенствование производства.
18. Развитие производственной системы.
19. Управление совершенствованием компании: современные подходы.
20. Реализация программы совершенствования производства.
21. Особенности работы с персоналом в ходе освоения бережливого производства.
22. Особенности организации работы офисных подразделений.
23. Особенности построения системы бережливого управленческого учета.

Тестовые задания по темам

Тема 1. Основные принципы философии Кайдзен. Концепция Бережливого производства: философия, ценности, принципы, инструменты.

1. Чем система бережливого производства отличается от программы улучшения?
 - а) Бережливое производство – особый подход к управлению предприятием, позволяющий повышать качество работы через сокращение потерь
 - б) Бережливое производство – это программа радикальной перестройки всей системы управления
 - в) Бережливое производство – это способ компоновки различных типов оборудования
2. Что такое «вытягивающее производство»?
 - а) Процедуры, которые предотвращают появление дефектов в производственных процессах
 - б) Обработка изделий крупными партиями с максимальной скоростью исходя из прогнозируемого спроса с последующим перемещением изделий на следующую производственную стадию или на склад, независимо от фактического темпа работы следующего процесса
 - в) Метод управления производством, при котором последующие операции сигнализируют о своих потребностях предыдущим операциям
3. Что такое «гемба»?
 - а) Офисное здание
 - б) Производственный цех

в) Любое место, где непосредственно создаётся ценность для потребителя

4. Какие Российские организации внедрили принципы бережливого производства?

Возможно несколько вариантов ответа.

а) РЖД

б) Северстальтранс

в) Merlion

г) КамАЗ

5. Можно ли назвать деятельность технички, моющей пол, процессом бережливого производства на рабочем месте?

а) Да, потому что это выполнение принципов бережливого производства – соблюдение порядка и чистоты рабочего места

б) Нет, потому что деятельность данного сотрудника, в данном случае не имеет отношения к бережливому производству

в) В зависимости от ситуации

г) Нет правильного ответа

6. Что означает «SQDCM»?

а) Безопасность, качество, документация, затраты, модификация производства

б) Безопасность, квалификация, дисциплина поставок, затраты, корпоративная этика

в) Безопасность, качество, дисциплина поставок, затраты, корпоративная культура

г) Стандартизация, квалификация, документация, корпоративная этика

7. Бережливое производство – это:

а) Способ наладки оборудования, при котором происходит его автоматическая остановка при появлении дефектных деталей

б) Система производства, при которой изготавливается нужное потребителю количество деталей в определенный им срок

в) Концепция управления производственным предприятием, основанная на постоянном стремлении к устранению всех видов потерь

г) Полезность продукта с точки зрения потребителя, создаваемая производителем в результате выполнения последовательных действий

8. Ценность продукта или услуги – это:

а) Цена с точки зрения клиента

б) Стоимость с точки зрения производителя

в) Полезность с точки зрения производителя

г) Полезность с точки зрения клиента

9. Способы повышения ценности продукта в бережливом производстве. Возможно несколько вариантов ответа.

а) Поддержания чистоты и порядка на рабочем месте

б) Повышение качества готовой продукции за счет оптимизации производства

в) Уменьшение времени согласования проектов

г) Повышение качества готовой продукции за счет повышения квалификации сотрудников

10. Что такое фабрика процессов?

а) Обучающая лаборатория, имитирующая производственную цепочку предприятия

б) Оптимизированное по системе 5С предприятие

в) Отдельная структурная единица предприятия, оптимизированная по системе 5С

г) Нет правильных вариантов

11. Организация, первая внедрившая принципы бережливого производства

а) KIA

б) Toyota

в) Росатом

г) Ford

12. Установите соответствие между понятием и содержанием понятия:

1. Бережливое производство	а) Любая деятельность, которая, потребляя ресурсы, не создает ценности для клиента
2. Ценность продукта	б) Система производства, при которой изготавливается нужное потребителю количество деталей в определенный им срок
3. Муда	в) Новый тип производства, в котором ценность продукции определяется с точки зрения потребителя
4. Точно вовремя	г) Полезность продукта с точки зрения потребителя, создаваемая производителем в результате выполнения последовательных действий

13. В чем заключается сущность «кайдзен»?

а) Постоянное (ежедневное) постепенное улучшение процессов, которое проводится руководством компании на рабочих местах.

б) Постоянное (ежедневное) постепенное улучшение процессов, которое проводится руководством цеха и лидерами команд на рабочих местах.

в) Постоянное (ежедневное) постепенное улучшение процессов, которое проводится каждым сотрудником предприятия на своем рабочем месте.

14. Укажите основные факторы, влияющие на стабильность процесса производства.

Выбрать 4 правильных ответа.

- а) Человек
- б) Оборудование
- в) Объем заказа
- г) Время цикла
- д) Материал
- е) Метод

15. Цель любой деятельности по усовершенствованию – это:

- а) Сокращение персонала
- б) Снижение гибкости
- в) Устранение потерь

16. Неравномерный темп операции на разных стадиях производства, который способствует ожиданию работы, это

- а) Муда
- б) Мура
- в) Мури
- г) Нури

17. Что такое «перегрузка оборудования и рабочих»?

- а) Муда
- б) Мура
- в) Мури
- г) Нури

18. Что не является целью бережливого производства?

- а) Повышение квалификации сотрудников
- б) Сокращение сроков создания продукции;
- в) Сокращение производственных и складских площадей;
- г) Сокращение затрат, в том числе трудовых;

19. Что не относится к принципам бережливого производства?

- а) Принцип создание Ценности
- б) Принцип непрерывного потока Процесса
- в) Принцип устранения потерь
- г) Принцип картирования

д) Принцип непрерывного упрощения, совершенствования и обеспечения прозрачности работы всех участников процесса производства

20. Потери в соответствии с концепцией «бережливое производство»:

- а) Издержки общения с клиентами
- б) Процесс производства продукции
- в) Любое действие, которое потребляет ресурсы, но не создает ценности для клиента
- г) Время отдыха сотрудников организации.

21. В каких сферах в России, в первую очередь, началось внедрение концепции «бережливое производство»?

- а) Производственная сфера
- б) Сфера услуг
- в) торговля
- г) Научные исследования

22. Неравномерность выполнения работы это:

- а) Мури
- б) Муда
- в) Мура

23. Перегрузка рабочих, сотрудников или мощностей при работе с повышенной интенсивностью

- а) Мури
- б) Муда
- в) Мура

24. Неравномерность выполнения операции, прерывистый график работ из-за колебаний спроса

- а) Мури
- б) Муда
- в) Мура

25. Как называется деятельность, при которой потребляются ресурсы, но не создаются ценности для потребителя?

- а) Мури
- б) Муда
- в) Мура

26. Определите понятие «кайдзен»

а) Непрерывное совершенствование деятельности персонала по повышению квалификации

б) Непрерывное улучшение деятельности с целью увеличения ценности для потребителя и уменьшения потерь

в) Непрерывное совершенствование производственной деятельности.

Тема 3. Картирование потоков создания ценности. 7 видов потерь.

1. Что такое время протекания процесса?

- а) Общее время изготовления продукта
- б) Время с момента заказа клиентом до момента получения готовой продукции
- в) Время изготовления продукта (только рабочее время)

2. Какая работа является значимой?

- а) Работа, выполняемая оператором за полезное производственное время
- б) Работа, которая добавляет ценность продукции
- в) Вся необходимая работа, выполняемая оператором в течение рабочей смены

3. Какие операции добавляют ценности конечному продукту?

Выбрать 4 правильных ответа:

- а) Транспортировка деталей от склада к сборке;
- б) Механическая обработка;
- в) Замена инструмента;
- г) Пересчет деталей;
- д) Окраска;

- е) Переналадка оборудования;
- ж) Исправление дефектов;
- з) Сварка;
- и) Распаковка;
- к) Контроль качества;
- л) Сборка;
- м) Хранение на складе.

4. Что включает в себя время цикла на сборочном конвейере?

- а) Время на работу, добавляющую ценность изделию.
- б) Время на всю работу, которую работник совершает каждый раз, выполняя свою операцию.

в) Всё рабочее время, поделённое на количество сборочных циклов

4. Если время цикла значительно меньше, чем время такта, то:

- а) Оператор не успевает делать свою работу
- б) Оператор недозагружен
- в) Это нормальный режим работы
- г) Большие колебания

Что такое поток ценности?

- а) Управление информационными потоками от заказа до поставки
- б) Преобразование от сырья до готового продукта в руках потребителя
- в) Действия, которые требуется совершить, чтобы преобразовать сырьё и информацию в готовое изделие и сервис

6. Какой элемент не входит в основные этапы картографии потока ценности?

- а) Карта текущего состояния
- б) Эффективность использования оборудования
- в) Разработка плана мероприятий, в котором указана последовательность изменений потока ценности
- г) Постановка целей

7. «Карта потока создания ценности» - это:

- а) Взаимосвязь действий по изготовлению изделия.
- б) Метод наблюдения, осуществляемый для изучения затрат времени.
- в) Достаточно простая и наглядная графическая схема

8. Что такое «время создания ценности»?

- а) Время операций или действий, в результате которых продукту или услуге передаются свойства, за которые клиент готов платить
- б) Интервал времени, через который производитель может выпускать продукцию
- в) Интервал времени, через который потребитель требует замены продукции

9. Что такое поток создания ценности?

- а) Движение материалов и информации в процессе их преобразования в продукт или услугу для потребителя

б) Серия отдельных операций (действий), посредством которых создается проект, оформляется заказ или производится продукция

в) Все действия, которые требуются в настоящее время, чтобы преобразовать сырьё и информацию в готовое изделие или сервис

10. К чему может привести непродуманная логистика? Возможно несколько вариантов ответа.

- а) К временным затратам и, как следствие, простою
- б) К временным затратам и, как следствие, браку в производстве
- в) Снижение производительности
- г) Последствий не следует

11. Что является причиной производства бракованной продукции?

- а) Не оптимизированный рабочий график сотрудников

- б) Экономия на транспортной службе
- в) Не оптимизированные процессы производства
- г) Большое количество согласующих лиц

12. Может ли снижение времени производства привести к потерям, а не к оптимизации производства?

- а) Нет, это не связано
- б) Да, если будут нарушаться технологии производства
- в) Да, любое сокращение времени рабочего процесса ведет к потерям
- г) Нет, снижение времени производства всегда ведет к оптимизации рабочего процесса

13. Может ли стать причиной потерь стремление доводить результаты своей деятельности до идеала?

- а) Нет, любые действия, связанные с улучшением результатов деятельности ведут к оптимизации производства
- б) Нет, подобные инициативы сотрудников нужно поддерживать
- в) Да, если при этом будет производиться большее количество действий, нежели необходимо для ведения производства
- г) Да, поскольку при этом будет слишком большой перерасход ресурсов

14. Какие группы видов потерь правильные? Возможно несколько вариантов ответа.

- а) Перепроизводство, излишние запасы, брак, ожидание на производстве
- б) Перепроизводство, излишние запасы, массовое увольнение сотрудников
- в) Лишние движения, перепроизводство, избыточная обработка
- г) Лишние движения, перепроизводство, покупка оборудования

15. Что относится к причинам, вызывающим снижение производительности? Возможно несколько вариантов ответа.

- а) Большой штат сотрудников
- б) Снижение скорости производства и плохая логистика
- в) Перерасход сырья
- г) Непонимание сотрудниками и руководством принципов бережливого производства

16. Примеры ненужной транспортировки. Возможно несколько вариантов ответа.

- а) Удаленные склады
- б) Неудобное расположение мебели и оргтехники
- в) Большое количество согласующих лиц
- г) Длинные цепочки согласования документов

17. Что из ниже перечисленного не входит в восемь видов потерь?

- а) Перепроизводство
- б) Транспортировка
- в) Ожидание
- г) Избыточные мощности оборудования

18. Что может являться причиной избыточной обработки? Возможно несколько вариантов ответа.

- а) Обработка информации «вручную»
- б) Разные форматы периодической отчетности
- в) Поломка оборудования
- г) Неритмичность поставки сырья

19. Ожидание – это время, которое персонал проводит в бездействии. По каким причинам сотрудник может бездействовать? Возможно несколько вариантов ответа.

- а) Несбалансированность работы операторов
- б) Нерациональная планировка рабочей зоны
- в) Непонимание того, что нужно заказчику
- г) Низкая квалификация работников

20. Примеры незначимой работы в производстве. Возможно несколько вариантов ответа.

- а) Брак
- б) Вторичная обработка изделия при производстве
- в) Наведение порядка на рабочем месте
- г) Поддержание чистоты на рабочем месте

21. Что является примером запаса?

- а) Переноска тяжелых предметов вручную
- б) Красивая упаковка промышленного товара
- в) 7 гаечных ключей одного размера
- г) Ожидание наладчика

22. Что такое «Муда»?

- а) Создание добавляющей ценности
- б) Время на переналадку оборудования
- в) Встраивание контроля качества
- г) Потери
- д) Выравнивание производства

23. Какой вид потерь появляется при задержке изделия на предыдущем этапе обработки, при простое или поломке оборудования?

- а) Ожидание
- б) Перепроизводство
- в) Ненужная транспортировка
- г) Лишний этап обработки

24. Что является целью любой деятельности по усовершенствованию?

- а) Снижение гибкости
- б) Устранение потерь
- в) Сокращение персонала

25. Установите соответствие между типами потерь на производстве и способами борьбы с ними.

1. Перепроизводство товаров	а) Внедрение принципов вытягивающего производства
2. Ожидание	б) Применение «андон» при первом обнаружении брака
3. Ненужная транспортировка материалов	в) Стандартизация рабочего места и стандартизации рабочих процессов
4. Ненужные движения	г) Работа на заказ
5. Дефекты продукции	д) Расположение следующей стадии производства в непосредственной близости к предыдущей

26. Какой вид потерь появляется при задержке изделия на предыдущем этапе обработки, при простое или поломке оборудования?

- а) Ненужная транспортировка;
- б) Перепроизводство;
- в) Ожидание;
- г) Лишний этап обработки

Тема 4. Диаграмма Парето. Диаграмма Исикавы. «5 почему?»

1. Инструмент бережливого производства Кривая Парето - это:

а) Замкнутая ломаная фигура, отображающая значения контролируемого показателя

б) Распределение вероятностей возможных результатов проекта

в) Графическое отражение кумулятивной зависимости распределения определённых ресурсов или результатов от большой совокупности (выборки) причин

2. Виды диаграмм Парето:
 - а) По важным и несущественным дефектам
 - б) По времени и потребителям
 - в) По результатам деятельности и по причинам
3. Метод статистического контроля качества - диаграмма Парето позволяет выявить:
 - а) Наиболее убыточные виды брака или причины несоответствий
 - б) Первоочередные причины, с которых нужно начинать действовать
 - в) Величины рассеивания контролируемого параметра
4. Принцип Парето – это:
 - а) 20% усилий дают 80% результата, а остальные 80 % усилий – лишь 20% результата
 - б) PDCA (Plan-Do-Check-Act: Планируй-Сделай-Проверь-Действуй)
 - в) За 85% проблем качества отвечает система качества, а за остальные 15% - исполнители
5. Диаграмма Исикавы - это:
 - а) Динамика, то есть изменения количественной оценки данного экономического явления в течение известных периодов времени
 - б) Представление причинно-следственных связей между объектом анализа и влияющими на него факторами
 - в) Рассмотрение производства товаров, услуг и управления как совокупности взаимосвязанных процессов, а каждого процесса - как системы, имеющей вход и выход, своих «поставщиков» и «потребителей».

Тема 5. 5С–система организации рабочего места.

1. Что из нижеперечисленного хорошо подходит для хранения мелких деталей на рабочем месте?
 - а) Специализированные кейсы, контейнеры
 - б) Пакеты, полки
 - в) Подойдет любое свободное пространство
2. Для чего нужно поддерживать порядок на рабочем месте? Возможно несколько вариантов ответа.
 - а) Чтобы коллеги не осуждали
 - б) Уменьшить количество простоев работника
 - в) Быстрый поиск и доступ к инструменту
 - г) Оптимизации рабочего процесса
3. Без чего невозможно соблюдения порядка на рабочем месте? Возможно несколько вариантов ответа.
 - а) Организации рабочего процесса
 - б) Четко оформленного тех. задания
 - в) Контролирующих органов
 - г) Организации рабочего места
4. Без чего невозможно соблюдения порядка на рабочем месте? Возможно несколько вариантов ответа.
 - а) Организации рабочего процесса
 - б) Четко оформленного тех. задания
 - в) Контролирующих органов
 - г) Организации рабочего места
5. Для чего необходима система 5С?
 - а) Повысить безопасность на рабочем месте
 - б) Повысить производительность
 - в) Организовать рабочее место

- г) для всего перечисленного
6. На что влияет система 5С?
- а). На качество и периодичность уборки рабочих мест
- б). На трудоемкость, рабочую последовательность и сложность выполняемой работы
- в). На производительность, безопасность и качество.
- г). Все вышеперечисленные
7. Что происходит на 5-м этапе внедрения системы 5С
- а) Рационализация расположения предметов, находящихся на рабочем месте
- б) Совершенствование организации рабочего места, периодическое повторение предыдущих шагов, внедрение кайдзен-предложений
- в) Стандартизация организации рабочего места, соблюдение дисциплины
8. Может ли грязь на рабочем месте привести к браку? Возможно несколько вариантов ответа.
- а) Нет, брак вызван низкоквалифицированным трудом
- б) Да, поскольку грязь на рабочем месте один из признаков низкой организации рабочего места
- г) Нет правильных вариантов
9. Что означает система 5С?
- а) Система планирования административно-хозяйственной деятельности.
- б) Система, которая внедряется после стандартизации рабочих мест.
- в) Система, направленная на эффективную организацию рабочих мест.
- г) Система, обеспечивающая уборку рабочих мест.
10. Что происходит на 1-м этапе внедрения системы 5С.
- а) Уборка рабочего места
- б) Оценка нужности предметов на рабочем месте и устранение лишнего, не нужного
- в) Стандартизация организации рабочего места, соблюдение дисциплины
11. Если при сортировке выявляется предмет, частоту использования которого определить трудно, то:
- а) Его надо ликвидировать
- б) Его надо расположить в непосредственной близости от рабочей зоны
- в) Его надо убрать на значительное удаление от рабочей зоны
- г) Его надо пометить специальным ярлыком и если он не был востребован в течении смены, переместить из рабочей зоны на отведённое для хранения место
12. Какие инструменты и методы используются для организации рабочего пространства?
- а) Делегирования полномочий
- б) Мотивация
- в) Сортировка
- г) Дедукция
13. К какой отрасли научных знаний относится система «5С»?
- а) Научная организация труда
- б) Маркетинговые исследования
- в) Психология и педагогика
- г) Информационные технологии
14. Система 5С - это...
- а) Инструмент бережливого производства
- б) Принцип бережливого производства
- в) Ценность бережливого производства
15. Какие шаги входят в систему 5С?
- а) Сортировка

- б) Сопоставление
- в) Стандартизация
- г) Секвестирование расходов
- д) Соблюдение порядка

16. На каком этапе системы 5С осуществляется подача Кайдзен-предложений?

- а) Сортировка
- б) Стандартизация
- в) Совершенствование
- г) Соблюдение порядка

17. Для какого этапа системы 5С характерна кампания «красных ярлычков»?

- а) Стандартизация
- б) Сортировка
- в) Содержание в чистоте
- г) Соблюдение порядка

18. На каком этапе системы 5С соблюдается правило «30 секунд»?

- а) Стандартизация
- б) Сортировка
- в) Содержание в чистоте
- г) Соблюдение порядка
- д) Совершенствование

19. Система «5С» не включает в себя:

- а) Стандартизацию
- б) Совершенствование
- в) Документирование процессов
- г) Сортировку

20. Определите порядок использования системы «5С» для организации рабочего пространства:

- а) Стандартизация
- б) Совершенствование
- в) Содержание в чистоте
- г) Сортировка
- д) Соблюдение порядка и рациональное расположение

Тема 6. Стандартизированная работа

1. Как можно определить понятие «время такта»?

а) Интервал времени или периодичность, с которой потребитель запрашивает готовую продукцию

- б) Интервал времени, через который производитель может выпускать продукцию
- в) Интервал времени, через который потребитель требует замены продукции

2. Какое время принимается вместо многоточия в формуле расчёта времени такта?

Т такта =/ дневную потребность

- а) Чистое рабочее время за день
- б) Общее рабочее время в смене без обеденного перерыва
- в) Общее рабочее время в смене с регламентированными перерывами

3. Что такое визуальный контроль?

а) Оценка качества изготовления продукции методом осмотра или тактильным способом

- б) Оценка способа изготовления продукции
- в) Оценка времени изготовления продукции методом осмотра

4. Что такое «стандартизация» в бережливом производстве?

- а) Составление должностных инструкций для каждого сотрудника

- б) Упорядочение процесса производства посредством увеличения контроля деятельности работников
 - в) Составление бизнес-плана производства
 - г) Упорядочение в определенной сфере, посредством установления регламентов и положений, определяющих способы многократных решений реальных проблем и задач
5. Что необходимо знать работнику о стандарте качества?
- а) То, что стандарт качества находится на доске рабочей зоны
 - б) Стандартом качества пользуются контролеры качества
 - а) Ключевые моменты выполнения операции, предупреждающие возникновение отклонений от установленных стандартов
6. Основной целью стандартизации работы является:
- а) Повышение эффективности за счет минимизации потерь в каждой операции
 - б) Сокращение численности персонала
 - в) Нормирование труда
7. Что такое «Стандартные Операционные Карты»?
- а) Документы, содержащие экономическую информацию о деятельности предприятия
 - б) Документы, описывающие шаги (элементы) в процедуре, которым необходимо следовать
 - в) Документы, описывающие шаги анализа хозяйственной деятельности
8. Стандарт – это:
- а) Документ, устанавливающий распределение обязанностей между сотрудниками предприятия или организации
 - б) Документ, в котором устанавливаются характеристики продукции, правила осуществления процессов (производства, хранения, перевозки, оказания различных услуг и т.п.)
 - в) Документ, регламентирующий отношения между заказчиком и исполнителем
9. Стандартный рабочий запас – это:
- а) Максимальное количество продукции, необходимое для обеспечения бесперебойной работы процесса (расходные материалы, запасные части, информация, и т.д.)
 - б) Минимальное количество незавершённой продукции перед каждой операцией (этапом процесса), необходимое для поддержания ровного течения потока)
 - в) Набор технических нормативов и требований к выполнению процессов
10. Каким должен быть стандарт? Выберите 3 варианта ответов.
- а) Визуально понятным
 - б) Постоянным и неизменным
 - в) Должен устанавливаться руководством
 - г) Проверенным и одобренным рабочими и их руководителями
 - д) Удовлетворяющим требованиям безопасности и качества
 - е) Позволяющим работнику каждый раз выполнять операцию по-разному

Тест к зачету

1. Что такое бережливое производство?
- а) делегирования полномочий;
 - б) систематизация принципов и методов производства;
 - в) концепция управления производственным предприятием, основанная на постоянном стремлении к устранению всех видов потерь;
 - г) система непрерывного совершенствования процессов для обеспечения конкурентного преимущества на мировом уровне.

2. Чем система бережливого производства отличается от программы улучшения?
- а) Бережливое производство- это программа улучшения деятельности предприятия.
 - б) Бережливое производство – это программа радикальной перестройки всей системы управления.
 - в) Бережливое производство-это способ компоновки различных типов оборудования.
3. Потери, в соответствии с концепцией, «бережливое производство» – это...
- а) издержки общения с клиентами;
 - б) процесс производства продукции;
 - в) любое действие, которое потребляет ресурсы, но не создает ценности для клиента;
 - г) время отдыха сотрудников организации.
4. В каких сферах в России, в первую очередь, началось внедрение концепции «бережливое производство»:
- а) производственная сфера;
 - б) сфера услуг;
 - в) торговля;
 - г) научные исследования.
5. К инструментам бережливого производства относят:
- а) картирование процессов;
 - б) маркетинговые исследования;
 - в) информирование клиентов;
 - г) компьютерная техника.
6. Что такое «Стандартные Операционные Карты»?
- а) Это документы, содержащие экономическую информацию о деятельности предприятия.
 - б) Это документы, описывающие шаги (элементы) в процедуре, которым необходимо следовать.
 - в) Это документы, описывающие шаги анализа хозяйственной деятельности.
7. Дайте определение понятию «ценность».
- а) Ценность – совокупность свойств продукта, имеющих стоимость.
 - б) Ценность – совокупность свойств продукта, которые указаны в прайс-листе компании.
 - в) Ценность – совокупность свойств продукта или услуги, за которые потребитель готов заплатить поставщику.
8. Как называется в системе бережливого производства «защита от ошибок»?
- а) Пока-ёкэ.
 - б) Кайзен.
 - в) Обея.
9. Как называется деятельность, при которой потребляются ресурсы, но не создает ценности для потребителя?
- а) Мури.
 - б) Муда.
 - в) Мура.
10. Что такое визуальный контроль?
- а) Визуальный контроль – оценка качества изготовления продукции методом осмотра или тактильным способом.
 - б) Визуальный контроль – оценка способа изготовления продукции.
 - в) Визуальный контроль – оценка времени изготовления продукции методом осмотра.
11. Как можно определить время такта?
- а) Это интервал времени, через который потребитель требует заказанную продукцию от поставщика.
 - б) Это интервал времени, через который производитель может выпускать продукцию.
 - в) Это интервал времени, через который потребитель требует замены продукции.
12. Определите понятие «Кайдзен».

- а) Непрерывное совершенствование деятельности персонала по повышению квалификации
 - б) Непрерывное совершенствование деятельности с вовлечением всего персонала в постоянную работу по сокращению потерь
 - в) Непрерывное совершенствование производственной деятельности.
13. Какие инструменты и методы используются для организации рабочего пространства?
- а) делегирования полномочий;
 - б) мотивация;
 - в) сортировка;
 - г) дедукция.
14. К какой отрасли научных знаний относится система «5С»?
- а) научная организация труда;
 - б) маркетинговые исследования;
 - в) психология и педагогика;
 - г) информационные технологии.
15. Система «5С» не включает в себя:
- а) стандартизацию;
 - б) совершенствование;
 - в) документирование процессов;
 - г) сортировку.
16. Определите порядок использования системы «5С» для организации рабочего пространства:
- а) стандартизация;
 - б) совершенствование;
 - в) содержание в чистоте;
 - г) сортировка;
 - д) соблюдение порядка и рациональное расположение.

Методические материалы, определяющие процедуры оценивания знаний, умений и навыков, и опыта деятельности, характеризующих этапы формирования компетенций

Требования к написанию реферата

Продукт самостоятельной работы студента, представляющий собой краткое изложение в письменном виде полученных результатов (учебно-исследовательской) темы, где автор раскрывает суть исследуемой проблемы, приводит различные точки зрения, а также собственные взгляды на нее.

Реферат должен быть структурирован (по главам, разделам, параграфам) и включать разделы: введение, основная часть, заключение, список использованных источников. В зависимости от тематики реферата к нему могут быть оформлены приложения, содержащие документы, иллюстрации, таблицы, схемы и т.д. Объем реферата – 15-20 страниц печатного текста, включая титульный лист, введение, заключение и список литературы.

Его задачами являются:

1. Формирование умений самостоятельной работы с источниками литературы, их систематизация;
2. Развитие навыков логического мышления;
3. Углубление теоретических знаний по проблеме исследования.

При оценке реферата используются следующие критерии:

- новизна текста;
- обоснованность выбора источника;
- степень раскрытия сущности вопроса;
- соблюдения требований к оформлению.

Критерии оценивания реферата:	
«отлично»	Выполнены все требования к написанию и защите реферата: обозначена проблема и обоснована её актуальность, сделан краткий анализ различных точек зрения на рассматриваемую проблему и логично изложена собственная позиция, сформулированы выводы, тема раскрыта полностью, выдержан объём, соблюдены требования к внешнему оформлению, даны правильные ответы на дополнительные вопросы.
«хорошо»	Основные требования к реферату и его защите выполнены, но при этом допущены недочёты. В частности, имеются неточности в изложении материала; отсутствует логическая последовательность в суждениях; невыдержан объём реферата; имеются упущения в оформлении; на дополнительные вопросы при защите даны неполные ответы.
«удовлетворительно»	Имеются существенные отступления от требований к реферированию. В частности: тема освещена лишь частично; допущены фактические ошибки в содержании реферата или при ответе на дополнительные вопросы; во время защиты отсутствует вывод.
«неудовлетворительно»	Тема реферата не раскрыта, обнаруживается существенное непонимание проблемы.

Тематика рефератов выдается преподавателем в конце семинарского занятия.

Требования к выполнению тестового задания

Тестирование является одним из основных средств формального контроля качества обучения. Это метод, основанный на стандартизированных заданиях, которые позволяют измерить психофизиологические и личностные характеристики, а также знания, умения и навыки испытуемого.

Основные принципы тестирования, следующие:

- связь с целями обучения - цели тестирования должны отвечать критериям социальной полезности и значимости, научной корректности и общественной поддержки;
- объективность - использование в педагогических измерениях этого принципа призвано не допустить субъективизма и предвзятости в процессе этих измерений;
- справедливость и гласность - одинаково доброжелательное отношение ко всем обучающимся, открытость всех этапов процесса измерений, своевременность ознакомления обучающихся с результатами измерений;
- систематичность – систематичность тестирований и самопроверок каждого учебного модуля, раздела и каждой темы; важным аспектом данного принципа является требование репрезентативного представления содержания учебного курса в содержании теста;
- гуманность и этичность - тестовые задания и процедура тестирования должны исключать нанесение какого-либо вреда обучающимся, не допускать ущемления их по национальному, этническому, материальному, расовому, территориальному, культурному и другим признакам;

Важнейшим является принцип, в соответствии с которым тесты должны быть построены по методике, обеспечивающей выполнение требований соответствующего федерального государственного образовательного стандарта.

В тестовых заданиях используются четыре типа вопросов:

- закрытая форма - является наиболее распространенной и предлагает несколько альтернативных ответов на поставленный вопрос. Например, обучающемуся задается вопрос, требующий альтернативного ответа «да» или «нет», «является» или «не является», «относится» или «не относится» и т.п. Тестовое задание, содержащее вопрос в закрытой форме, включает в себя один или несколько правильных ответов и иногда называется

выборочным заданием. Закрытая форма вопросов используется также в тестах-задачах с выборочными ответами. В тестовом задании в этом случае сформулированы условие задачи и все необходимые исходные данные, а в ответах представлены несколько вариантов результата решения в числовом или буквенном виде. Обучающийся должен решить задачу и показать, какой из представленных ответов он получил.

– открытая форма - вопрос в открытой форме представляет собой утверждение, которое необходимо дополнить. Данная форма может быть представлена в тестовом задании, например, в виде словесного текста, формулы (уравнения), графика, в которых пропущены существенные составляющие - части слова или буквы, условные обозначения, линии или изображения элементов схемы и графика. Обучающийся должен по памяти вставить соответствующие элементы в указанные места («пропуски»).

– установление соответствия - в данном случае обучающемуся предлагают два списка, между элементами которых следует установить соответствие;

– установление последовательности - предполагает необходимость установить правильную последовательность предлагаемого списка слов или фраз.

Критерии оценки знаний при проведении тестирования

Отметка «отлично» выставляется при условии правильного ответа не менее чем 85% тестовых заданий;

Отметка «хорошо» выставляется при условии правильного ответа не менее чем 70 % тестовых заданий;

Отметка «удовлетворительно» выставляется при условии правильного ответа не менее 50 %;

Отметка «неудовлетворительно» выставляется при условии правильного ответа менее чем на 50 % тестовых заданий.

Результаты текущего контроля используются при проведении промежуточной аттестации.

Фонд оценочных средств составлен на основе ФГОС ВО и учебного плана ФГБОУ ВО «МГТУ» по направлению подготовки бакалавров 23.03.01 Технология транспортных процессов

Преподаватель



Карамушко Г.В.

Зав. кафедрой



Ткачева Я.С.

ФОНД ОЦЕНОЧНЫХ СРЕДСТВ ПО ДИСЦИПЛИНЕ

Б.1 034 Перевозки автомобильным транспортом

1. Перечень компетенций с указанием этапов их формирования в процессе освоения образовательной программы

Этапы формирования компетенции (номер семестра согласно учебному плану)		Наименование учебных дисциплин, формирующих компетенции в процессе освоения образовательной программы
офо	зфо	
ПКУВ-1. Организация процесса перевозки груза в цепи поставок		
ПКУВ-1.1 Организация логистической деятельности по перевозке грузов в цепи поставок		
7,8	8,9	Перевозки автомобильным транспортом
4	5	Проектирование логистической инфраструктуры
5,6	6,7	Грузовые перевозки
7	3	Основы транспортно-экспедиционного обслуживания
8	8	Транспортная логистика
6	7	Коммерческая деятельность на транспорте
6	7	Технологическое предпринимательство
7	9	Грузоведение
7	9	Основы проектирования автотранспортных систем доставки грузов
2	2	Ознакомительная практика
4	4	Технологическая (производственно-технологическая) практика
8	9	Подготовка к сдаче и сдача государственного экзамена
8	9	Выполнение, подготовка к процедуре защиты и защита выпускной квалификационной работы
8	7	Организация специальных грузовых перевозок
7	9	Основы проектирования автотранспортных систем доставки грузов

2. Описание показателей и критериев оценивания компетенций на различных этапах их формирования, описание шкалы оценивания

Планируемые результаты освоения компетенции	Критерии оценивания результатов обучения				Наименование оценочного средства
	неудовлетворительно	удовлетворительно	хорошо	отлично	
Шифр компетенции ПКУВ-1. Организация процесса перевозки груза в цепи поставок					
ПКУВ-1.1 Организация логистической деятельности по перевозке грузов в цепи поставок					
Знать: - основы логистики и управления цепями поставок; - методологию организации перевозок грузов в цепи поставок; - нормативные правовые акты, регламентирующие перевозки; - особенности перевозки специальных, опасных, негабаритных грузов различными видами транспорта; - правила перевозки грузов по видам транспорта; - правила и порядок оформления транспортно-сопроводительных, транспортно-экспедиционных документов;	Фрагментарные знания	Неполные знания	Сформированные, но содержащие отдельные пробелы знания	Сформированные систематические знания	<i>контрольная работа, зачет, экзамен, курсовая работа</i>
Уметь: - анализировать информацию и оперативно формировать отчеты о результатах перевозки; - анализировать и проверять документы на соответствие правилам и порядку оформления транспортно-сопроводительных, транспортно-экспедиционных, страховых и претензионных документов, договоров, соглашений, контрактов;	Частичные умения	Неполные умения	Учения полные, допускаются небольшие ошибки	Сформированные умения	
Владеть: - постановкой целей, задач работникам подразделений, участвующим в процессе перевозки груза в цепи поставок;	Частичное владение навыками	Несистематическое применение навыков	В систематическом применении навыков допускаются пробелы	Успешное и систематическое применение навыков	

<ul style="list-style-type: none">- составлением графиков грузопотоков, определением способов доставки, вида транспорта;- организация планирования услуг, этапов, сроков доставки;- организацией формирования пакета документов для отправки груза;- контролем поступления информации о прибытии груза					
---	--	--	--	--	--

3. Типовые контрольные задания и иные материалы, необходимые для оценки знаний, умений, навыков и (или) опыта деятельности, характеризующих этапы формирования компетенций в процессе освоения образовательной программы

Примерный перечень вопросов к зачету

1. Автотранспортная сеть. Классификация автомобильных дорог
2. Классификация предприятий автомобильного транспорта
3. Понятие и структура транспортного процесса
4. Классификация и характеристика пассажирских автомобильных перевозок
5. Маршрутные, заказные, смешанные перевозки, Экскурсионные, туристские, служебные перевозки, Вахтовые, специальные перевозки
6. Основные принципы организации перевозок
7. Критерии выбора вида пассажирского транспорта
8. Маршрутизация
9. Понятие «пассажировместимость», «грузовместимость» техническая эксплуатационная скорость, скорость сообщения. Формулы для расчета.
10. Техничко-эксплуатационные качества автомобилей.
11. Показатели эффективности использования автомобилей
12. Маршрутный и индивидуальный принципы перевозки пассажиров
13. Пассажиропоток, эпюра пассажиропотока. Методы определения пассажиропотока.
14. Грузопоток, матрица грухоперевозок
15. Что такое маршрут? Как происходит открытие маршрута?
16. Нормативные акты, регулирующие перевозки автомобильным транспортом
17. Пассажирские терминалы. Требования к ним.
18. Нормирование скоростей движения.
19. Взаимодействие автотранспортных предприятий с организациями иных видов транспорта.
20. Понятие объема перевозок и транспортной работы
21. Производительность автомобилей за сутки.

Вопросы к экзамену

1. Виды автомобильного транспорта и сферы их применения.
2. Организация автобусных перевозок пассажиров в международном сообщении
3. Критерии выбора вида и типа подвижного состава
4. Обслуживание автобусным транспортом населения
5. Классификация и характеристика автомобильных перевозок
6. Проектирование пассажирских перевозок
7. Организация работы автобусов в часы «пик» и спада пассажиропотоков
8. Факторы, влияющие на передвижение населения и методы определения потребности в пассажирских перевозках.
9. Принципы выбора и обоснования маршрутов при междугородных автобусных сообщениях
10. Техничко-эксплуатационные качества автомобиля и требования к ним
11. Методы обслуживания пассажиров на автовокзалах и автостанциях
12. Процесс перевозки пассажиров как система
13. Показатели эффективности функционирования маршрутов
14. Показатели эффективности перевозочного процесса.
15. Возникновение и развитие городского пассажирского транспорта.

16. Показатели использования парка подвижного состава при пассажирских автомобильных перевозках
17. Виды расписания и порядок их составления
18. Организация труда водителей
19. Пассажиропотоки и методы их обследования
20. Нормирование скоростей движения и времени простоев
21. Виды автобусных маршрутов. Паспорт маршрута. Порядок открытия маршрута.
22. Требования к автовокзалам и автостанциям.
23. Методы организации труда водителей при междугородных перевозках
24. Лицензирование деятельности автотранспортных предприятий
25. Автоматизация управления перевозками пассажиров
26. Критерии качества перевозок на автомобильном транспорте.
27. Организация обслуживания населения маршрутными –такси.
28. Производительность автобуса и методы ее определения.
29. Влияние технико-эксплуатационных показателей на себестоимость перевозок
30. Средняя скорость автомобилей: виды и методы их определения.
31. Координация движения пассажирского транспорта в пригородном и междугородном сообщениях.
32. Технические средства диспетчерской связи
33. Размещение сети таксомоторных стоянок и их оборудование
34. Расчет объема таксомоторных перевозок
35. Регулярность движения автобусов и пути ее повышения
36. Методы организации движения автобусов
37. Обследование пассажиропотоков табличным методом
38. Тарифы на перевозки автобусами по отдельным заказам

Темы рефератов

1. Возникновение и развитие городского пассажирского транспорта.
2. Виды пассажирского и городского транспорта
3. Нормативные акты и документы, регламентирующие деятельность автомобильного транспорта
4. Лицензирование перевозочной деятельности
5. Особенности и принципы управления автомобильными пассажирскими перевозками
6. Особенности транспортной отрасли
7. Проблемы развития транспортной сети городов.

Тестовые задания

Тест 1.

1. Какими бывают по назначению перевозки?

- А. междугородные;
- Б. прямые и смешанные;
- В. международные;
- Г. экскурсионные;
- Д. специальные;
- Е. Все вышеуказанные.

2. Какие перевозки осуществляются нерегулярно и зависят от сезона года?

- А. Городские;
- Б. Международные;
- В. Междугородные.

3.Какой из указанных методов используется для определения потребности в пассажирских перевозках в междугородном сообщении?

- А. статистический;
- Б. аналитический;
- В. Математический.

4.Какими бывают пассажирские перевозки по виду применяемого подвижного состава?

- А. легковые
- Б. легковые и железнодорожные;
- В. легковые и автобусные;
- Г. речные, воздушные, автомобильные, железнодорожные.

5.Передвижения от момента входа пассажира в транспортное средство до момента выхода из него является...

- А. поездкой
- Б. рейсом
- В. перемещением
- Г. Подвижностью.

6.Фактическая подвижность в конкретных условиях места и времени, это-...

- А. реализуемая подвижность;
- Б. абсолютная подвижность;
- В. Фактическая подвижность;
- Г. Потенциальная подвижность.

7.Какой символ обозначает вместимость подвижного состава?

- А. -Z
- Б.- Q
- В.- q
- Г. – W

8.Что обозначает символ «П» в таксомоторных перевозках?

- А. тариф за поездку;
- Б. Число посадок;
- В. Объем перевозок
- Г. Число остановок
- Д. пассажиропоток

9.Перемещение людей от двери пункта отправления до двери пункта назначения называется...

- А. подвижностью населения;
- Б. передвижением;
- В. пассажиропотоком;
- Г. Пассажирооборотом

10.Какими не бывают передвижения населения?

- А. транспортные;
- Б. пешеходные;
- В. Сложные и простые;
- Г. индивидуальные и коллективные

11.Что берется в основу выбора вида пассажирского автомобильного транспорта?

- А. Характер расселения людей;
- Б. Степень подвижности населения;
- В. Величину пассажиропотока;
- Г. Комфортабельность поездок
- Д. Все вышеуказанные факторы.

12.Что показывает коэффициент использования пробега подвижного состава?

- А. Долю пробега с пассажирами в общем пробеге;

- Б. Долю холостого пробега в общем пробеге;
- В. Долю нулевого пробега в общем пробеге;
- Г. Отношение среднесуточного пробега к общему пробегу.

13. Что характеризует определение: «количество пассажиров, проезжающих в определенное время через конкретное сечение маршрута или всей транспортной сети населенного пункта в одном направлении»?

- А. пассажирооборот;
- Б. мощность пассажиропотока;
- В. Перемещение;
- Г. Подвижность населения.

Задания на контрольную работу

Вариант 1

Задача 1: Рассчитать на сколько возрастет производительность автобуса вместимостью 74 места, если показатели его работы следующие:

скорость эксплуатационная до мероприятий-16 км/час; скорость эксплуатационная после мероприятий- 18 км/час; коэффициент сменности-2,0; длина маршрута-10 км; время работы на маршруте-11,5 ч; коэффициент наполнения 0,9

Задача 2: Определить показатель качества обслуживания пассажиров- число дополнительных рейсов, если: время рейса сократить на 6 мин., длина маршрута-12 км, эксплуатационная скорость-18 км/час; время работы на маршруте-10,5 ч.

Вариант 2

Задача 1: Определить коэффициент использования пробега за день, если известно, что: число промежуточных остановок 7, длина маршрута 12 км, техническая скорость 20 км/час; время простоя на промежуточных остановках- 0,5 мин, время простоя на конечной- 5 мин; нулевой пробег-4 км, время в наряде-10 час

Задача 2: Определить среднесуточный пробег автобуса в километрах, если: время на маршруте-9,5 ч, длина маршрута-12 км, коэффициент использования пробега-0,86, скорость эксплуатационная-18 км/час.

Вариант-3

Задача 1: Определить время пребывания автобуса в наряде, если:

вместимость автобуса-41 место, перевез 328 пассажиров, длина маршрута-60 км, техническая скорость 50 км/час, нулевой пробег-12 км; кол-во промежуточных остановок— 3, время простоя на промежуточной остановке-9 мин; время простоя на конечной остановке-27 мин, коэффициент сменности-2, коэффициент наполнения-1

Задача 2: Определить потребное количество автобусов для работы на пригородном маршруте, если известно, что объем перевозок за день составил 1800 пас, коэффициент наполнения 0,8, длина маршрута 25 км, скорость эксплуатационная 21 км/час, время на маршруте 9 ч., вместимость автобуса 66 мест, коэффициент сменности 1,5.

Вариант 4

Задача 1: Определить показатель качества обслуживания пассажиров- число дополнительных рейсов, если: время рейса сократить на 6 мин., длина маршрута-10 км эксплуатационная скорость-16 км/час, время работы на маршруте-9,5ч.

Задача 2: Сколько должно работать автобусов на маршруте, если: длина маршрута 11 км, эксплуатационная 15,5 км/час, частота движения 7 авт/час.

Вариант 5.

Задача 1 Рассчитать на сколько возрастет производительность автобуса вместимостью 74 места, если показатели его работы следующие:

скорость эксплуатационная до мероприятий-16 км/час

скорость эксплуатационная после мероприятий- 18 км/час, коэффициент сменности-2,2, длина маршрута-14 км, время работы на маршруте-11,5 ч, коэффициент наполнения 0,85

Задача 2. Определить среднесуточный пробег автобуса в километрах, если время на маршруте-10,5 ч, длина маршрута-10 км, коэффициент использования пробега-0,9 скорость эксплуатационная-20 км/час

Вариант 6.

Задача 1: Определить коэффициент использования пробега за день, если известно, что: число промежуточных остановок 6, длина маршрута 8 км, техническая скорость 19,5 км/час, время простоя на промежуточных остановках- 0,5 мин, время простоя на конечной- 5 мин, нулевой пробег-5 км, время в наряде-9 час.

Задача 2: Определить время пребывания автобуса в наряде, если:

выходит из парка в 6 ч. 17 мин и должен возвратиться в 22 ч 24 мин.

Вариант 7.

Задача 1 На маршруте работают 10 автобусов, время оборота автобуса составляет-60 мин. По технической неисправности с 12 до 13 ч выбыло из движения подряд 2 автобуса. Установить оперативный интервал движения, обеспечивающий восстановление регулярности движения.

Задача 2 Определить время пребывания автобуса в наряде, если: вместимость автобуса-41 место, перевез 328 пассажиров, длина маршрута-80 км, техническая скорость 55 км/час; нулевой пробег-14 км, количество промежуточных остановок—4; время простоя на промежуточной остановке-9 мин; время простоя на конечной остановке-27 мин; коэффициент сменности-2, коэффициент наполнения-1

Вариант 8

Задача 1: Определить производительность автобуса в пассажирах и пассажиро – километрах за рабочий день: вместимость-200 мест, длина маршрута-11 км, коэффициент наполнения-0,82; время в наряде- 11 ч, нулевой пробег –5 км, коэффициент сменности – 1,5; количество промежуточных остановок- 14, техническая скорость- 22 км/час; время простоя на промежуточной остановке-1 мин, время простоя на конечной остановке – 3 мин

Задача 2. Определить потребное количество автобусов на маршруте, если объем перевозок-1700 пас; коэффициент наполнения-0,84

длина маршрута-29 км, скорость эксплуатационная- 25 км/час

длина маршрута-10,5 ч, вместимость-66 мест, коэффициент сменности-1,5

Вариант 9

Задача 1. Определить среднесуточный пробег автобуса в километрах, если время на маршруте-12 ч, длина маршрута-10,5 км

коэффициент использования пробега-0,81, скорость эксплуатационная-17,5 км/час

Задача 2. На междугородном маршруте установлен интервал движения автобусов, равный 2 ч. Определить скорости эксплуатационную, техническую, сообщения. Если известно: длина маршрута-120 км, кол-во промежуточных остановок-3, кол-во автобусов на маршруте-4. Время простоя на промежуточной остановке-9 мин, время простоя на конечной остановке-1,5 ч.

Вариант 10

Задача 1. Определить интервал движения автобусов на маршруте

длина маршрута-19 км; скорость эксплуатационная 19,5 км/час; частота движения-15 авт/ч

Задача 2. Пассажиропоток по числу перевезенных пассажиров за сутки на междугородном маршруте составляет 1180 пасс. Сколько потребуется для их перевозки автобусов вместимостью 52 места при показателях работы: Время простоя на конечной остановке 1ч; число промежуточных остановок-3; время простоя автобуса на каждой промежуточной остановке-12 мин; коэффициент сменности-1,3; коэффициент наполнения-1,0. Длина маршрута-170 км; скорость техническая-60 км/час; время маршрутное-11,5

4. Методические материалы, определяющие процедуры оценивания знаний, умений и навыков, и опыта деятельности, характеризующих этапы формирования компетенций

Критерии оценки знаний при написании контрольной работы

Отметка «отлично» выставляется обучающемуся, показавшему всесторонние, систематизированные, глубокие знания вопросов контрольной работы и умение уверенно применять их на практике при решении конкретных задач, свободное и правильное обоснование принятых решений.

Отметка «хорошо» выставляется обучающемуся, если он твердо знает материал, грамотно и по существу излагает его, умеет применять полученные знания на практике, но допускает в ответе или в решении задач некоторые неточности, которые может устранить с помощью дополнительных вопросов преподавателя.

Отметка «удовлетворительно» выставляется обучающемуся, показавшему фрагментарный, разрозненный характер знаний, недостаточно правильные формулировки базовых понятий, нарушения логической последовательности в изложении программного материала, но при этом он владеет основными понятиями выносимых на контрольную работу тем, необходимыми для дальнейшего обучения и может применять полученные знания по образцу в стандартной ситуации.

Отметка «неудовлетворительно» выставляется обучающемуся, который не знает большей части основного содержания выносимых на контрольную работу вопросов тем дисциплины, допускает грубые ошибки в формулировках основных понятий и не умеет использовать полученные знания.

Критерии оценки знаний при проведении тестирования

Отметка «отлично» выставляется при условии правильного ответа не менее чем 85% тестовых заданий;

Отметка «хорошо» выставляется при условии правильного ответа не менее чем 70 % тестовых заданий;

Отметка «удовлетворительно» выставляется при условии правильного ответа не менее 50 %;

Отметка «неудовлетворительно» выставляется при условии правильного ответа менее чем на 50 % тестовых заданий.

Результаты текущего контроля используются при проведении промежуточной аттестации.

Критерии оценивания компетенций на зачете

Зачет - вид мероприятия промежуточной аттестации, в результате которого обучающий получает оценку в шкале «зачет» / «незачет». Зачет может приниматься как в устной форме (которая предполагает ответы студентов на теоретические вопросы), так и выставляться по результатам выполнения студентами установленных программой видов работ.

Результат зачета	Критерии оценивания компетенций
-------------------------	--

не зачтено	Студент не знает значительной части программного материала (менее 50 % правильно выполненных заданий от общего объема работы), допускает существенные ошибки, неуверенно, с большими затруднениями выполняет практические работы, не подтверждает освоение компетенций, предусмотренных программой зачета.
зачтено	Студент показывает знания только основного материала, но не усвоил его деталей, допускает неточности, недостаточно правильные формулировки, в целом, не препятствует усвоению последующего программного материала, нарушения логической последовательности в изложении программного материала, испытывает затруднения при выполнении практических работ, подтверждает освоение компетенций, предусмотренных программой зачета на минимально допустимом уровне.
	Студент показывает твердо знает материал, грамотно и по существу излагает его, не допуская существенных неточностей в ответе на вопрос, правильно применяет теоретические положения при решении практических вопросов и задач, владеет необходимыми навыками и приемами их выполнения, допуская некоторые неточности; демонстрирует хороший уровень освоения материала, информационной и коммуникативной культуры и в целом подтверждает освоение компетенций, предусмотренных программой зачета.
	Студент глубоко и прочно усвоил программный материал, исчерпывающе, последовательно, четко и логически стройно его излагает, умеет тесно увязывать теорию с практикой, свободно справляется с задачами, вопросами и другими видами применения знаний, причем не затрудняется с ответом при видоизменении заданий, использует в ответе материал монографической литературы, правильно обосновывает принятое решение, владеет разносторонними навыками и приемами выполнения практических задач, подтверждает полное освоение компетенций, предусмотренных программой зачета.

Критерии оценивания компетенций на экзамене

Отметка «отлично» - студент глубоко и прочно усвоил весь программный материал, исчерпывающе, последовательно, грамотно и логически стройно его излагает, тесно увязывает теорию с практикой. Студент не затрудняется с ответом при видоизменении задания, свободно справляется с задачами, заданиями и другими видами применения знаний, показывает знания законодательного и нормативно-технического материалов, правильно обосновывает принятые решения, владеет разносторонними навыками и приемами выполнения практических работ, обнаруживает умение самостоятельно обобщать и излагать материал, не допуская ошибок.

Отметка «хорошо» - студент твердо знает программный материал, грамотно и по существу излагает его, не допускает существенных неточностей в ответе на вопрос, может правильно применять теоретические положения и владеет необходимыми навыками при выполнении практических заданий.

Отметка «удовлетворительно» - студент усвоил только основной материал, но не знает отдельных деталей, допускает неточности, недостаточно правильные формулировки, нарушает последовательность в изложении программного материала и испытывает затруднения в выполнении практических заданий.

Отметка «неудовлетворительно» - студент не знает значительной части программного материала, допускает существенные ошибки, с большими затруднениями выполняет практические работы.

Тематика курсовых работ

Перевозка промышленной и сельскохозяйственной продукции, строительных материалов.

Перевозка грузов в пакетах и на поддонах.

Перевозка грузов на специализированном подвижном составе

Междугородные перевозки (грузов или пассажиров)

Реорганизация маршрута перевозки пассажиров

Организация перевозки пассажиров на городском маршруте

Организация перевозки пассажиров в пригородном сообщении

Разработал

И

Дук Т.И.

(подпись, расшифровка подписи)

« 31 »

05

2022 г.

Согласовано:

Зав. кафедрой

И

Жукова Л.С.

(подпись, расшифровка подписи)

« 31 »

05

2022 г.

ФОНД ОЦЕНОЧНЫХ СРЕДСТВ

(материалы, устанавливающие содержание и порядок проведения текущего и промежуточного контроля, контроля остаточных знаний) по дисциплине «Б2.В.01(П) Преддипломная практика» по направлению подготовки 23.03.01 Технология транспортных процессов профиль подготовки «Логистика на транспорте»

1. Перечень компетенций с указанием этапов их формирования в процессе освоения образовательной программы

Этапы формирования компетенции (согласно учебному плану)		Наименование дисциплин и практик формирующих компетенции в процессе освоения ОП
ОФО	ЗФО	
УК-1. Способен осуществлять поиск, критический анализ и синтез информации, применять системный подход для решения поставленных задач		
УК-1.1 Анализирует задачу, выделяя ее базовые составляющие, осуществляет декомпозицию задачи		
1	1	Философия
1,2	1,2	Физика
1,2,3	1,2,3	Математика
4	6	Специальные разделы математики
8	6	Преддипломная практика
8	9	Подготовка к сдаче и сдача государственного экзамена
8	9	Выполнение, подготовка к процедуре защиты и защита выпускной квалификационной работы
УК-2. Способен определять круг задач в рамках поставленной цели и выбирать оптимальные способы их решения, исходя из действующих правовых норм, имеющихся ресурсов и ограничений		
УК-2.4 Публично представляет результаты решения конкретной задачи проекта.		
7	7	Основы бережливого производства
4,5,6,7	4,5,6,7	Проектный практикум
8	9	Преддипломная практика
8	9	Подготовка к сдаче и сдача государственного экзамена
8	9	Выполнение, подготовка к процедуре защиты и защита выпускной квалификационной работы
УК-3. Способен осуществлять социальное взаимодействие и реализовывать свою роль в команде		
УК-3.3 Прогнозирует результаты (последствия) личных действий и планирует последовательность шагов для достижения заданного результата.		
3	3	Политология
8	9	Преддипломная практика
8	9	Подготовка к сдаче и сдача государственного экзамена
8	9	Выполнение, подготовка к процедуре защиты и защита выпускной квалификационной работы
УК-3.4 Эффективно взаимодействует с другими членами команды, в т.ч. участвует в обмене информацией, знаниями и опытом, и презентации результатов работы команды.		
2	4	Социология

8	9	Преддипломная практика
8	9	Подготовка к сдаче и сдача государственного экзамена
8	9	Выполнение, подготовка к процедуре защиты и защита выпускной квалификационной работы
УК-4. Способен осуществлять деловую коммуникацию в устной и письменной формах на государственном языке Российской Федерации и иностранном(ых) языке(ах)		
УК-4.2 Использует информационно- коммуникационные технологии при поиске необходимой информации в процессе решения стандартных коммуникативных задач на государственном и иностранном (ых) языках.		
1	1	Русский язык и культура речи
3	2	Адыгейский язык
2	2	Ознакомительная практика
8	9	Преддипломная практика
8	9	Подготовка к сдаче и сдача государственного экзамена
8	9	Выполнение, подготовка к процедуре защиты и защита выпускной квалификационной работы
УК-4.4 Демонстрирует интегративные умения использовать диалогическое общение для сотрудничества в академической коммуникации общения: • внимательно слушая и пытаясь понять суть идей других, даже если они противоречат собственным воззрениям; • уважая высказывания других, как в плане содержания, так и в плане формы; • критикуя аргументированно и конструктивно, не задевая чувств других; адаптируя речь и язык жестов к ситуациям взаимодействия		
1	1	Русский язык и культура речи
3	2	Адыгейский язык
8	9	Преддипломная практика
8	9	Подготовка к сдаче и сдача государственного экзамена
8	9	Выполнение, подготовка к процедуре защиты и защита выпускной квалификационной работы
УК-4.5 Демонстрирует умение выполнять перевод профессиональных текстов с иностранного (ых) на государственный язык и обратно		
1,2,3	1,2,3	Иностранный язык
4	4	Деловой иностранный язык
8	9	Преддипломная практика
8	9	Подготовка к сдаче и сдача государственного экзамена
8	9	Выполнение, подготовка к процедуре защиты и защита выпускной квалификационной работы
УК-6. Способен управлять своим временем, выстраивать и реализовывать траекторию саморазвития на основе принципов образования в течение всей жизни		
УК-6.4 Демонстрирует интерес к учебе и использует предоставляемые возможности для приобретения новых знаний и навыков.		
2	2	Психология
5	9	Транспортная психология
8	9	Преддипломная практика
8	9	Подготовка к сдаче и сдача государственного экзамена
8	9	Выполнение, подготовка к процедуре защиты и защита выпускной квалификационной работы
УК-9. Способен использовать базовые дефектологические знания в социальной и профессиональной сферах		
УК-9.3 Транслирует толерантное отношение к людям с ОВЗ в социальной и профессиональной сферах		

2	2	Психология
4	4	Экономика
8	9	Преддипломная практика
8	9	Подготовка к сдаче и сдача государственного экзамена
8	9	Выполнение, подготовка к процедуре защиты и защита выпускной квалификационной работы
УК-10. Способен принимать обоснованные экономические решения в различных областях жизнедеятельности		
УК-10.1 Понимает базовые принципы функционирования экономики и экономического развития, цели формы участия государства в экономике		
1	2	Общий курс транспорта
4	4	Экономика
6	7	Коммерческая деятельность на транспорте
6	7	Технологическое предпринимательство
8	9	Преддипломная практика
8	9	Подготовка к сдаче и сдача государственного экзамена
8	9	Выполнение, подготовка к процедуре защиты и защита выпускной квалификационной работы
2	3	Противодействие коррупции в профессиональной сфере
УК-10.2 Применяет методы планирования для достижения текущих и долгосрочных экономических и финансовых целей, использует финансовые инструменты и методы экономических расчётов для обоснования и принятия хозяйственных решений в различных областях жизнедеятельности, управляет финансовыми ресурсами и контролирует собственные экономические риски		
1	2	Общий курс транспорта
4	4	Экономика
8	8	Экономическая оценка инвестиций на транспорте
8	8	Инновационная деятельность на транспорте
8	9	Преддипломная практика
8	9	Подготовка к сдаче и сдача государственного экзамена
8	9	Выполнение, подготовка к процедуре защиты и защита выпускной квалификационной работы
2	3	Противодействие коррупции в профессиональной сфере
УК-10.3 Обосновывает экономически, финансово грамотное поведение индивида как гражданина вне зависимости от его профессиональной деятельности		
1	2	Общий курс транспорта
4	4	Экономика
7	5	Методы обследования транспортных процессов
4,5,6, 7	4,5,6,7	Проектный практикум
6	6	Эксплуатационная практика
8	9	Преддипломная практика
8	9	Подготовка к сдаче и сдача государственного экзамена
8	9	Выполнение, подготовка к процедуре защиты и защита выпускной квалификационной работы
ПКУВ-1. Организация процесса перевозки груза в цепи поставок		
ПКУВ-1.3 Организация процесса улучшения качества оказания логистических услуг по перевозке грузов в цепи поставок		
7	5	Методы обследования транспортных процессов

7	7	Мультимодальные транспортные технологии
2,3,4	4,5	Модуль получения квалификации "Контролер технического состояния автотранспортных средств"
3,4	4,5	Организация транспортных услуг и безопасность транспортного процесса
1,2	1,2	Модуль получения квалификации "Слесарь по ремонту автомобилей"
2	2	Техника транспорта, обслуживание и ремонт
1	1	Устройство автомобилей
6	6	Транспортные и погрузо-разгрузочные средства
6	6	Транспортно-складские комплексы
8	8	Экономическая оценка инвестиций на транспорте
8	8	Инновационная деятельность на транспорте
8	9	Преддипломная практика
8	9	Подготовка к сдаче и сдача государственного экзамена
8	9	Выполнение, подготовка к процедуре защиты и защита выпускной квалификационной работы
8	7	Организация специальных грузовых перевозок

2. Описание показателей и критериев оценивания компетенций на различных этапах их формирования, описание шкалы оценивания

Планируемые результаты освоения компетенции (в рамках дисциплины, модуля, практики)	Критерии оценивания результатов обучения				Наименование оценочного средства
	неудовлетворительн о	удовлетворительн о	хорошо	отлично	
УК-1. Способен осуществлять поиск, критический анализ и синтез информации, применять системный подход для решения поставленных задач: УК-1.1. Анализирует задачу, выделяя ее базовые составляющие, осуществляет декомпозицию задачи					
Знать: - логические формы и процедуры, способствующие рефлексии по поводу собственной и мыслительной деятельности.	Фрагментарные знания	Неполные знания	Сформированные, но содержащие отдельные пробелы знания	Сформированные систематические знания	Отчет по практике, экзамен
Уметь: - аргументированно формировать собственное суждение и оценку информации.	Частичные умения	Неполные умения	Умения полные, допускаются небольшие ошибки	Сформированные умения	
Владеть: - навыками сопоставления разных источников информации с целью выявления их противоречий и поиска достоверных суждений.	Частичное владение навыками	Несистематическое применение навыков	В систематическом применении навыков допускаются пробелы	Успешное и систематическое применение навыков	
УК-2. Способность определять круг задач в рамках поставленной цели и выбирать оптимальные способы их решения, исходя из действующих правовых норм, имеющихся ресурсов и ограничений УК-2.4. Публично представляет результаты решения конкретной задачи проекта.					
Знать: - необходимые для осуществления профессиональной деятельности системные знания в области экономики.	Фрагментарные знания	Неполные знания	Сформированные, но содержащие отдельные пробелы знания	Сформированные систематические знания	Отчет по практике, экзамен

<p>Уметь: - проводить анализ поставленной цели и формулировать задачи, необходимые для ее достижения, анализировать альтернативные варианты; - определять круг задач в рамках профессиональной деятельности; - планировать собственную деятельность исходя из имеющихся ресурсов.</p>	Частичные умения	Неполные умения	Умения полные, допускаются небольшие ошибки	Сформированные умения	
<p>Владеть: - методикой построения, анализа и применения моделей для оценки состояния и прогноза развития экономических процессов и явлений.</p>	Частичное владение навыками	Несистематическое применение навыков	В систематическом применении навыков допускаются пробелы	Успешное и систематическое применение навыков	
<p>УК-3. Способен осуществлять социальное взаимодействие и реализовывать свою роль в команде: УК-3.3. Прогнозирует результаты (последствия) личных действий и планирует последовательность шагов для достижения заданного результата. УК-3.4. Эффективно взаимодействует с другими членами команды, в т.ч. участвует в обмене информацией, знаниями и опытом, и презентации результатов работы команды.</p>					
<p>Знать: - методики выстраивания последовательности действий для достижения заданного результата (решения лингвистической задачи). - методики выстраивания последовательности действий для достижения заданного результата (решения лингвистической задачи).</p>	Фрагментарные знания	Неполные знания	Сформированные, но содержащие отдельные пробелы знания	Сформированные систематические знания	Отчет по практике, экзамен
<p>Уметь:</p>	Частичные умения	Неполные умения	Умения полные,	Сформированные	

<ul style="list-style-type: none"> - разрабатывать командную стратегию. - формулировать задачи для достижения поставленной перед командой цели. 			допускаются небольшие ошибки	умения	
<p>Владеть:</p> <ul style="list-style-type: none"> - умением анализировать, проектировать и организовывать межличностную и групповую коммуникацию в команде для достижения поставленной цели. - умением анализировать, проектировать и организовывать межличностную и групповую коммуникацию в команде для достижения поставленной цели. 	Частичное владение навыками	Несистематическое применение навыков	В систематическом применении навыков допускаются пробелы	Успешное и систематическое применение навыков	
<p>УК-4. Способен осуществлять деловую коммуникацию в устной и письменной формах на государственном языке Российской Федерации и иностранном(ых) языке(ах): УК-4.2. Использует информационно- коммуникационные технологии при поиске необходимой информации в процессе решения стандартных коммуникативных задач на государственном и иностранном (ых) языках. УК-4.4. Демонстрирует интегративные умения использовать диалогическое общение для сотрудничества в академической коммуникации общения: • внимательно слушая и пытаюсь понять суть идей других, даже если они противоречат собственным воззрениям; • уважая высказывания других, как в плане содержания, так и в плане формы; • критикуя аргументированно и конструктивно, не задевая чувств других; адаптируя речь и язык жестов к ситуациям взаимодействия. УК-4.5. Демонстрирует умение выполнять перевод профессиональных текстов с иностранного (ых) на государственный язык и обратно.</p>					
<p>Знать:</p> <ul style="list-style-type: none"> - основные понятия культуры и этики речи; - нормативные, коммуникативные, этические аспекты устной и письменной речи; - информационно-коммуникационные технологии. - этические нормы языка; понятия 	Фрагментарные знания	Неполные знания	Сформированные, но содержащие отдельные пробелы знания	Сформированные систематические знания	Отчет по практике, экзамен

<p>«речевое взаимодействие», «диалогическое общение» для сотрудничества в академической коммуникации общения; особенности ораторского искусства.</p> <p>- терминологическую, общенаучную, служебную лексику научной профессиональной литературы, лексику устной формы общения.</p>					
<p>Уметь:</p> <p>- вести поиск необходимой деловой информации для решения стандартных коммуникативных задач;</p> <p>- использовать знание языковых норм.</p> <p>- осуществлять коммуникацию без искажения смысла при письменном и устном общении;</p> <p>- вести диалогическую и монологическую речь с использованием наиболее употребительных лексико-грамматических средств в основных коммуникативных ситуациях официального и неофициального общения с учетом специфики тем коммуникаций.</p> <p>- переводить аутентичные профессиональные тексты с</p>	<p>Частичные умения</p>	<p>Неполные умения</p>	<p>Умения полные, допускаются небольшие ошибки</p>	<p>Сформированные умения</p>	

иностранный государственный язык и обратно.					
Владеть: - навыками решения стандартных коммуникативных задач; - методами совершенствования навыков грамотного письма и говорения. - различными речевыми формами: описание, сообщение, разъяснение, рассуждение; - этическими нормами языка; - формами группового общения: беседа, интервью; - богатым словарным запасом на основе проработанных текстов и прочитанных произведений. - навыками анализа и реферирования профессионально-деловых текстов.	Частичное владение навыками	Несистематическое применение навыков	В систематическом применении навыков допускаются пробелы	Успешное и систематическое применение навыков	
УК-6. Способен управлять своим временем, выстраивать и реализовывать траекторию саморазвития на основе принципов образования в течение всей жизни: УК-6.4. Демонстрирует интерес к учебе и использует предоставляемые возможности для приобретения новых знаний и навыков.					
Знать: - основы планирования профессиональной траектории с учетом особенностей как профессиональной, так и других видов деятельности и требований рынка труда.	Фрагментарные знания	Неполные знания	Сформированные, но содержащие отдельные пробелы знания	Сформированные систематические знания	Отчет по практике, экзамен
Уметь: - планировать самостоятельную деятельность в решении	Частичные умения	Неполные умения	Умения полные, допускаются небольшие ошибки	Сформированные умения	

профессиональных задач; - находить и творчески использовать имеющийся опыт в соответствии с задачами саморазвития.					
Владеть: - навыками выявления стимулов для саморазвития.	Частичное владение навыками	Несистематическое применение навыков	В систематическом применении навыков допускаются пробелы	Успешное и систематическое применение навыков	
УК-9. Способен использовать базовые дефектологические знания в социальной и профессиональной сферах. УК-9.3. Транслирует толерантное отношение к людям с ОВЗ в социальной и профессиональной сферах.					
Знать: - основные принципы социально-психологической адаптации лиц с ОВЗ в различных сферах жизни.	Фрагментарные знания	Неполные знания	Сформированные, но содержащие отдельные пробелы знания	Сформированные систематические знания	Отчет по практике, экзамен
Уметь: - применять базовые дефектологические знания для социально-психологической адаптации лиц с ОВЗ на основе принципов толерантности, солидарности и безопасности.	Частичные умения	Неполные умения	Умения полные, допускаются небольшие ошибки	Сформированные умения	
Владеть: - навыками эффективной коммуникации в профессиональной и социальной сферах с людьми с ОВЗ.	Частичное владение навыками	Несистематическое применение навыков	В систематическом применении навыков допускаются пробелы	Успешное и систематическое применение навыков	
УК-10. Способен принимать обоснованные экономические решения в различных областях жизнедеятельности: УК-10.1 Понимает базовые принципы функционирования экономики и экономического развития, цели формы участия государства в экономике. УК-10.2 Применяет методы планирования для достижения текущих и долгосрочных экономических и финансовых целей, использует финансовые инструменты и методы экономических расчётов для обоснования и принятия хозяйственных решений в различных областях жизнедеятельности, управляет финансовыми ресурсами и контролирует собственные экономические риски. УК-10.3 Обосновывает экономически, финансово грамотное поведение индивида как гражданина вне зависимости от его профессиональной деятельности					

<p>Знать:</p> <ul style="list-style-type: none"> - экономические законы производства: спроса и предложения, рыночного ценообразования, положительные и отрицательные стороны рыночной и нерыночной экономики; - основы микроэкономики, теорию потребительского поведения, издержки производства, типы рыночных структур, рынки факторов производства; - основы макроэкономической политики государства, основные макроэкономические показатели и принципы их расчета; - механизм формирования валового внутреннего продукта и валового национального дохода, теорию макроэкономического равновесия, бюджетно-налоговую и денежно-кредитную политику, механизм регулирования инфляции и безработицы; - основы функционирования мировой экономики. - основные принципы и содержание экономических законов и категорий, структуру экономических показателей; источники и способы анализа экономической информации, 	<p>Фрагментарные знания</p>	<p>Неполные знания</p>	<p>Сформированные, но содержащие отдельные пробелы знания</p>	<p>Сформированные систематические знания</p>	<p>Отчет по практике, экзамен</p>
--	-----------------------------	------------------------	---	--	-----------------------------------

<p>характеризующей денежную, валютную, кредитную, банковскую системы.</p> <p>- финансовые инструменты для управления личными финансами, контролирует собственные экономические и финансовые риски</p>					
<p>Уметь:</p> <p>- оценивать постоянно изменяющуюся социально-экономическую ситуацию в организации и ее влияние на возникновение управленческих проблем и задач;</p> <p>- применять творческий, аналитический, прогностический, креативный и др. подходы к решению проблемы исходя из действующих правовых норм, имеющихся ресурсов и ограничений;</p> <p>- использовать экономический инструментальный анализа внешней и внутренней среды бизнеса (организации); адекватно воспринимать содержание, находить и анализировать экономическую информацию, имеющуюся в экономической литературе и используемую в СМИ для ориентирования в основных текущих проблемах</p>	<p>Частичные умения</p>	<p>Неполные умения</p>	<p>Умения полные, допускаются небольшие ошибки</p>	<p>Сформированные умения</p>	

<p>экономики;</p> <ul style="list-style-type: none">- анализировать экономическую политику государства, формировать собственную позицию по отношению к ней и вырабатывать свою точку зрения на происходящие в стране экономические процессы.- применять экономические модели и методы для описания процессов и явлений в различных сферах деятельности;- пользоваться различными инструментами сбора, анализа и обработки экономических данных;- организовывать собственную деятельность числе в области учёта расходов и доходов, приобретения финансовых продуктов услуг), выбирать методы и способы выполнения профессиональных задач, оценивать их эффективность и качество;- правильно использовать теоретические практической деятельности по использованию экономической информации;- результативно использовать современные финансовые инструменты;- решать типичные задачи в области семейного бюджета.					
--	--	--	--	--	--

<p>- использовать финансовые инструменты для управления личными финансами, контролирует собственные экономические и финансовые риски.</p>					
<p>Владеть: - навыками решения простейших задач по дисциплине; навыками графического иллюстрирования вопросов экономики; - методами системного творческого решения проблемы исследования на базовом уровне исходя из поставленных задач и ожидаемых результатов; - навыками содержательной интерпретацией и адаптацией знаний экономической теории для решения профессиональных задач; способностью к обобщению, поиску и оценке альтернативных способов решения поставленных экономических задач. основами экономических знаний для описания, моделирования и анализа экономических процессов и явлений в различных сферах деятельности; - методами сбора и анализа экономической информации. - методами рационального подхода к управлению личным и</p>	<p>Частичное владение навыками</p>	<p>Несистематическое применение навыков</p>	<p>В систематическом применении навыков допускаются пробелы</p>	<p>Успешное и систематическое применение навыков</p>	

<p>семейным бюджетом, на базе которого человек организует эффективное расходование своих средств;</p> <ul style="list-style-type: none"> - навыками поддержания здорового баланса доходов и расходов в личном и семейном бюджете; - навыками успешного использования инструментов инвестирования и сбережения, и избежание бессмысленных трат и финансовых потерь. 					
<p>ПКУВ-1. Организация процесса перевозки груза в цепи поставок: ПКУВ-1.3. Организация процесса улучшения качества оказания логистических услуг по перевозке грузов в цепи поставок.</p>					
<p>Знать:</p> <ul style="list-style-type: none"> - основы гражданского законодательства; - правовые основы транспортно-логистической деятельности; - коммерческую политику компании; - политику компании в области клиентского сервиса; - корпоративную структуру компании; - основы корпоративного документооборота; - профессиональную терминологию на иностранном языке (INCOTERMS, EDI) 	<p>Фрагментарные знания</p>	<p>Неполные знания</p>	<p>Сформированные, но содержащие отдельные пробелы знания</p>	<p>Сформированные систематические знания</p>	<p>Отчет по практике, экзамен</p>

<p>Уметь:</p> <ul style="list-style-type: none"> - устанавливать требования клиентов к результату перевозки и ранжировать их по степени значимости для клиентов; - профессионально работать с претензионной документацией; - анализировать информацию и формировать отчеты; - оформлять документы на несоответствующую услугу; - проводить переговоры с клиентами из различных отраслей экономики. 	<p>Частичные умения</p>	<p>Неполные умения</p>	<p>Умения полные, допускаются небольшие ошибки</p>	<p>Сформированные умения</p>	
<p>Владеть:</p> <ul style="list-style-type: none"> - переговорами с клиентами по претензионным случаям; - определением причастных и виновных лиц; - определением причин, повлекших предъявление претензии; - разработкой инструкций по предотвращению претензий; - рассмотрением отдельных прецедентов с сотрудниками компании (при необходимости); - взаимодействием с клиентами по качеству сервиса; - составлением реестра наиболее часто задаваемых клиентами вопросов; - организацией мониторинга 	<p>Частичное владение навыками</p>	<p>Несистематическое применение навыков</p>	<p>В систематическом применении навыков допускаются пробелы</p>	<p>Успешное и систематическое применение навыков</p>	

эффективности подрядчиков, переадресацией им претензий клиента в случае некачественного сервиса со стороны подрядчика.					
--	--	--	--	--	--

3. Типовые контрольные задания или иные материалы, необходимые для оценки знаний, умений, навыков и (или) опыта деятельности, характеризующих этапы формирования компетенций в процессе освоения образовательной программы

№ п/п	Наименование раздела (этапа) практики	Виды работ на практике, включая самостоятельную работу студентов и трудоемкость	Бюджет времени (недели, дни)
1.	Этап 1	Исследование теоретических проблем в рамках программы выпускной квалификационной работы: - выбор и обоснование темы исследования; - составление рабочего плана и графика выполнения исследования; - проведение исследования (постановка целей и конкретных задач, анализ трудов отечественных и зарубежных специалистов по теме исследования); - составление библиографии по теме работы	1 неделя
2.	Этап 2	Исследование практики деятельности предприятий и организаций в соответствии с темой выпускной квалификационной работы: - описание объекта и предмета исследования по проблеме предприятия; - сбор и анализ информации о предмете исследования по проблеме предприятия; изучение отдельных аспектов рассматриваемой проблемы предприятия; - анализ проблемы процесса управления с позиций эффективности производства; статистическая и математическая обработка информации по проблеме предприятия; - информационное обеспечение управления предприятием; - анализ информационных источников по проблеме предприятия (посещение библиотек, работа в Интернете); - оформление результатов проведенного исследования и их согласование с научным руководителем выпускной квалификационной работы.	2 неделя
3.	Этап 3	Заключительный этап. Обобщение собранного материала	3 неделя
4.	Этап 4	Составление отчета о проделанной работе.	4 неделя
Итого		540/15 з.е.	4 недели

Примерный перечень оценочных средств, их краткая характеристика и шкала оценивания

Наименование оценочного средства	Краткая характеристика оценочного средства	Представление оценочного средства в фонде	Шкала оценивания
Экзамен	В итоговой оценке за практику учитывается уровень теоретического осмысления студентом своей практической деятельности (цель, задачи, содержание); степень сформированности профессиональных умений; социальная активность и ответственное отношение к работе. В случае невыполнения программы, нарушения трудовой дисциплины, студент может быть отстранен от практики. Студент, отстраненный от практики, или работа которого признана в ходе практики неудовлетворительной, считается не выполнившим учебный план семестра.	-	Пяти балльная
<p>Критерии оценки знаний на экзамене.</p> <p>«Отлично» ставится студенту, который выполнил в срок и на высоком уровне с проявлением самостоятельности, творчества, инициативы весь намеченный объем работы, требуемый программой практики.</p> <p>«Хорошо» ставится студенту, который полностью выполнил намеченный на период практики программу работы, но не проявил самостоятельности и инициативы.</p> <p>«Удовлетворительно» ставится студенту, который выполнил программу практики, но допускал ошибки в основных видах профессиональной деятельности.</p> <p>«Неудовлетворительно» ставится студенту, который не выполнил программу практики.</p>			

4. Методические материалы, определяющие процедуры оценивания знаний, умений и навыков, и опыта деятельности, характеризующих этапы формирования компетенций

Текущий контроль прохождения преддипломной практики обеспечивает оценивание хода прохождения практики и производится в форме консультаций с руководителем практики от кафедры.

Промежуточный контроль по окончании практики производится в форме защиты отчета по практике комиссии, назначенной заведующим кафедрой в виде отчета о результатах прохождения практики.

По окончании преддипломной практики сдается отчет с выполненным заданием на преддипломную практику. Дневник, подписанный непосредственно руководителем практики от предприятия, учреждения, организации, должен включать сведения: о конкретно выполненной работе обучающимся в период практики; выполнении всех заданий в соответствии с программой практики.

Кроме того, руководителем практики от предприятия, учреждения, организации, дается характеристика обучающему, в которой он отмечает выполнение программы практики обучающего, его отношение к труду, умение и способность находить контакт с сотрудниками предприятия, инициатива, деловитость, а также отмечается уровень подготовки студента в ВУЗе.

На протяжении всего периода работы на предприятии обучающиеся должны в соответствии с заданием собирать и обрабатывать необходимый материал, а затем представить его в виде оформленного отчета по практике своим руководителям.

В отчете по преддипломной практике отражается проделанная обучающихся работа по всестороннему изучению деятельности предприятия транспорта, на котором он проходил практику. К отчету прилагаются копии документов, раскрывающих содержание и форму всех технологических операций, выполняемых на данном предприятии транспорта. Отчет должен носить аналитический характер, то есть содержать обобщенные выводы об основных видах деятельности базового предприятия.

Отчет по производственной практике должен включать следующие разделы:

- титульный лист;
- задание по преддипломной практике для выполнения выпускной квалификационной работы;
- содержание работы с указанием страниц начала разделов и подразделов;
- введение;
- разделы основной части;
- заключение по результатам собранного практического материала;
- список использованных источников;
- приложения (если таковые имеются).

Ведение отчета, соблюдение требований к его оформлению проверяются научным руководителем. Отчет после окончания преддипломной практики по получению профессиональных умений и опыта профессиональной деятельности подписывается обучающимся и руководителем и предоставляется на кафедру.

Содержание отчета по преддипломной практике для выполнения выпускной квалификационной работы:

- индивидуальное задание по преддипломной практике для выполнения выпускной квалификационной работы;
 - календарный план практики;
 - титульный лист установленного образца с подписью руководителя от кафедры.
- Титульный лист выполняется по форме (образец на кафедре).

Содержание – перечень вопросов, содержащихся в отчете, кратко описывающий структуру отчета с номерами и наименованиями разделов, подразделов, перечислением приложений и указанием соответствующих страниц.

Введение – актуальность, цель, задачи, объект и предмет производственной практики по получению профессиональных умений и опыта в профессиональной деятельности практики, методы исследования и источники информации. Требования к введению определяются целью технологической практики и индивидуальным заданием.

Основная часть – структурный элемент отчета, требования к которому определяются целью производственной практики по получению профессиональных умений и опыта профессиональной деятельности и индивидуальным заданием.

Заключение должно содержать:

- оценку полноты поставленных задач;
- оценку уровня проведенных работ;
- оценку возможности использования полученных знаний в выпускной квалификационной работе.

Список использованных источников – содержит все источники, использованные при выполнении отчета.

Приложения к отчету содержат: образцы документов, выдержки из нормативно-правовых актов, а также документы, в которых содержатся сведения о результатах работы обучающегося в период прохождения производственной практики по получению профессиональных умений и опыта профессиональной деятельности, кроме того, изученные и рассмотренные различные формы отчетности, таблицы, схемы, рисунки, фотографии, графики и другие материалы. Все документы, свидетельствующие о прохождении производственной практики по получению профессиональных умений и опыта профессиональной деятельности обучающимся, должны быть аккуратно оформлены и собраны в отдельную папку.

Отчет должен быть грамотно написан и правильно оформлен. Он должен быть выполнен на компьютере на одной стороне листа формата А4, с соблюдением следующих полей: верхнее – 2 см, нижнее – 2 см, левое – 3 см, правое – 1,5 см. Размер абзацного отступа – 5 знаков. Общий объем отчета не менее 30 страниц машинописного текста через полтора интервала, шрифт 14, Times New Roman. Страницы отчета должны быть пронумерованы в правом верхнем углу. Задание на производственную практику не включается в общую нумерацию страниц.

Каждый раздел отчета должен иметь порядковый номер и заголовок, располагаемые по ширине и выделенные полужирным шрифтом. В пределах каждого раздела выделяются подразделы в соответствии с программой практики. Каждая глава отчета, а также введение, заключение, список использованных источников и приложения должны начинаться с новой страницы.

Список используемых источников должен содержать перечень литературных источников, правовых актов, источников статистических данных и иных опубликованных документов и материалов, использованных при выполнении работы по практике. Каждому источнику присваивается порядковый номер, и приводятся его выходные данные. Количество источников должно быть не менее 30.

Приложения включают в пронумерованном порядке те формы и таблицы, которые не вошли в основной текст отчета по практике. По тексту отчета на них делаются ссылки. Отчет по производственной практике оформляется и сдается на кафедру.

Результаты прохождения практики оцениваются и учитываются в порядке, установленном организацией. По окончании производственной практики не позднее, чем за неделю до назначенной даты его защиты, обучающийся-практикант должен сдать на проверку руководителю отчет. День и время защиты отчета по практике устанавливаются с учетом графика учебного процесса. Прием отчета по практике осуществляется членами комиссии, назначенной заведующим кафедрой из числа преподавателей кафедры.

Комиссия аттестует обучающегося на основании письменного отчета и характеристики руководителя практики от предприятия. Оценка выставляется с учетом фактического выполнения программы и заданий практики, содержания и правильности оформления отчета, ответов на вопросы в ходе защиты отчета. По итогам аттестации выставляется дифференцированный зачет с оценкой («отлично», «хорошо», «удовлетворительно»). При оценке итогов работы обучающегося на практике принимается во внимание характеристика, данная ему руководителем практики от предприятия, учреждения, организации.

Не оформивший документы на прохождение практики и не прошедший практику студент, к защите отчета не допускается.

Обучающиеся, не выполнившие программу практики по уважительной причине, направляются на практику вторично, в свободное от учебы время. Не выполненная программа практики без уважительной причины или неудовлетворительная оценка считаются академической задолженностью обучающегося.

Преподаватель

«*31*» *05* 20 *22*г.



Я.С. Ткачева

Зав. кафедрой



Я.С. Ткачева

ФОНД ОЦЕНОЧНЫХ СРЕДСТВ
(материалы, устанавливающие содержание и порядок
проведения текущего и промежуточного контроля, контроля остаточных знаний)
по дисциплине «Б1.О.12 Социология»
по направлению подготовки 23.03.01 Технология транспортных процессов
профиль подготовки «Логистика на транспорте»

1. Перечень компетенций с указанием этапов их формирования в процессе освоения образовательной программы

Этапы формирования компетенции (номер семестр согласного учебному плану)			Наименование учебных дисциплин, формирующие компетенции в процессе освоения образовательной программы
ОФО	ЗФО	ОЗФО	
УК-3.1 Понимает эффективность использования стратегии сотрудничества для достижения поставленной цели, определяет свою роль в команде.			
2	4		Социология
3	3		Политология
4	4		Технологическая (производственно-технологическая) практика
УК-3.2 Понимает особенности поведения выделенных групп людей, с которыми работает/взаимодействует, учитывает их в своей деятельности (выбор категорий групп людей осуществляется образовательной организацией в зависимости от целей подготовки – по возрастным особенностям, по этническому или религиозному признаку, социально незащищенные слои населения и т.п.).			
2	4		Социология
3	3		Политология
2	2		Ознакомительная практика
6	6		Эксплуатационная практика
УК-3.4 Эффективно взаимодействует с другими членами команды, в т.ч. участвует в обмене информацией, знаниями и опытом, и презентации результатов работы команды.			
2	4		Социология
8	9		Преддипломная практика

2. Описание показателей и критериев оценивания компетенций на различных этапах их формирования, описание шкалы оценивания

Планируемые результаты освоения компетенции	Критерии оценивания результатов обучения				Наименование оценочного средства
	неудовлетворительно/не зачтено	удовлетворительно/зачтено	хорошо/зачтено	отлично/зачтено	
УК-3: Способен осуществлять социальное взаимодействие и реализовывать свою роль в команде					
УК-3.4 Эффективно взаимодействует с другими членами команды, в т.ч. участвует в обмене информацией, знаниями и опытом, и презентации результатов работы команды					
Знать: методики выстраивания последовательности действий для достижения заданного результата (решения лингвистической задачи).	Фрагментарные знания	Неполные знания	Сформированные, но содержащие отдельные пробелы знания	Сформированные систематические знания	<i>Зачет</i>
Уметь: формулировать задачи для достижения поставленной перед командой цели.	Частичные умения	Неполные знания	Умения полные, допускаются небольшие ошибки	Сформированные умения	
Владеть: умением анализировать, проектировать и организовывать межличностную и групповую коммуникацию в команде для достижения поставленной цели.	Частичное владение навыками	Несистематическое применение навыков	В систематическом применении навыков допускаются пробелы	Успешное и систематическое применение навыков	
УК-3: Способен осуществлять социальное взаимодействие и реализовывать свою роль в команде					
УК-3.2 Понимает особенности поведения выделенных групп людей, с которыми работает/взаимодействует, учитывает их в своей деятельности (выбор категорий групп людей осуществляется образовательной организацией в зависимости от целей подготовки – по возрастным особенностям, по этническому или религиозному признаку, социально незащищенные слои населения и т.п.).					
Знать: системные характеристики участников социокультурного процесса, основные формы социального взаимодействия, типы социальной коммуникации.	Фрагментарные знания	Неполные знания	Сформированные, но содержащие отдельные пробелы знания	Сформированные систематические знания	<i>Зачет</i>
Уметь: на практике выявить значимые качества участников социокультурного взаимодействия для эффективной коммуникации и совместной деятельности.	Частичные умения	Неполные знания	Умения полные, допускаются небольшие ошибки	Сформированные умения	
Владеть: приемами и методами эффективной коммуникации для совместной деятельности и отношений на личностном и групповом уровнях	Частичное владение навыками	Несистематическое применение навыков	В систематическом применении навыков допускаются пробелы	Успешное и систематическое применение навыков	
УК-3: Способен осуществлять социальное взаимодействие и реализовывать свою роль в команде					
УК-3.1 Понимает эффективность использования стратегии сотрудничества для достижения поставленной цели, определяет свою роль в команде					
Знать: методики выстраивания	Частичные	Неполные знания	Умения полные,	Сформированные	<i>Зачет</i>

последовательности действий для достижения заданного результата (решения лингвистической задачи).	умения		допускаются небольшие ошибки	умения	
Уметь: разрабатывать план групповых и организационных коммуникаций (коммуникационных процессов) в ходе решения лингвистической задачи.	Фрагментарные знания	Неполные знания	Сформированные, но содержащие отдельные пробелы знания	Сформированные систематические знания	
Владеть: умением анализировать, проектировать и организовывать межличностную и групповую коммуникацию в команде для достижения поставленной цели.	Частичное владение навыками	Несистематическое применение навыков	В систематическом применении навыков допускаются пробелы	Успешное и систематическое применение навыков	

3. Типовые контрольные задания и иные материалы, необходимые для оценки знаний, умений, навыков и (или) опыта деятельности, характеризующих этапы формирования компетенций в процессе освоения образовательной программы

Темы рефератов:

1. Возникновение и развитие социологии как научной дисциплины.
2. Социальные конфликты и способы их разрешения.
3. Социальные нормы поведения: история и современность.
4. Общество как основа социальной системы.
5. Межнациональные разногласия в современном обществе и пути их разрешения.
6. Социальные общности и их взаимоотношения.
7. Семья – как социальный институт.
8. Девиантное поведение.
9. Социология религии
10. Ксенофобия в современном мире.
11. Проблемы дискриминации женщин.
12. Теория социального неравенства.
13. Информационные технологии в современном обществе.
14. Социология культуры.
15. Социальная стратификация и социальная структура общества.
16. Бедность и безработица как социальные феномены.
17. Методы социологических исследований.
18. Влияние научно-технического прогресса на развитие общества.
19. Информационный образ жизни человека в XXI веке.
20. Место России в мировом сообществе.

Темы докладов

1. Культура как ценностно-нормативная система. Сущность культуры.
2. Культура как фактор социальных изменений.
3. Виды культур: массовая, субкультура, контркультура
4. Личность как деятельный субъект.
5. Личность как социальный тип.
6. Общность и личность.
7. Социальные группы и общности.
8. Малые группы и коллективы.
9. Социальные движения.
10. Социальные институты. Институт семьи.
11. Общественное мнение как институт гражданского общества.
12. Социальная организация. Бюрократия как социальное явление.
13. Социальная стратификация, типы стратификации. Социальное неравенство.
14. Понятие социального статуса. Виды статусов.
15. Социальная мобильность. Типы социальной мобильности.
16. Социальные изменения, виды социальных изменений.
17. Концепция социального прогресса. Социальная стабильность.
18. Социальный контроль и девиация.
19. Социальные конфликты и способы их разрешения.
20. Социальное взаимодействие и социальные отношения.

Темы научных дискуссий (круглых столов)

1. Общественное мнение как институт гражданского общества.
2. Социальная организация. Бюрократия как социальное явление.
3. Социальная стратификация, типы стратификации. Социальное неравенство.
4. Социальная коммуникация. Типы социальной коммуникации: межличностная, публичная, массовая.
5. Социология управления.

6. Мировая система и процессы глобализации.

Тестовые задания

Вариант 1

1. Что из перечисленного стало одной из предпосылок возникновения социологии как науки:
 - а) отмена крепостного права России 19 века
 - б) буржуазные революции 17-18 вв.
 - в) религиозные войны во Франции 14-15 вв.
 - г) реформация в Германии 15-16 вв.
2. Работа Э. Дюркгейма «Самоубийство» - это пример исследования:
 - а) практического
 - б) социального
 - в) теоретического
 - г) эмпирического
3. М. Вебер выделил следующие виды социальных действий:
 - а) ценностное и целевое
 - б) целерациональное и ценностно-рациональное
 - в) нетрадиционное и традиционное
 - г) общественное и индивидуальное
4. Метод диалектического материализма развивал:
 - а) М. Вебер
 - б) Р. Мертон
 - в) К. Маркс
 - г) Г. Спенсер.
5. Развитие какой идеи связано с творчеством М. Ковалевского:
 - а) всемирно-исторических сравнений
 - б) революции
 - в) социокультурной динамики
 - г) анархизма
6. Автором труда «Социальная и культурная динамика» является:
 - а) М. Ковалевский
 - б) М. Вебер
 - в) О. Конт
 - г) П. Сорокин
7. Т. Парсонс – это:
 - а) американский социолог
 - б) немецкий социолог
 - в) русский социолог
 - г) французский социолог
8. Кто дал название социологии:
 - а) О. Конт
 - б) К. Маркс
 - в) Э. Дюркгейм
 - г) М. Вебер.
9. Теория «идеальных типов» была сформулирована:
 - а) Э. Дюркгеймом
 - б) О. Контом
 - в) М. Вебером
 - г) Г. Спенсером
10. Концепция какого социолога получила название «органической социологии»:
 - а) О. Конта
 - б) М. Вебера
 - в) Г. Спенсера
 - г) Э. Дюркгейма
11. Социология как наука возникла в:
 - а) в конце 18 в.
 - б) 1 половине 19 в.
 - в) 2 половине 19 в.
 - г) в начале 20 в.
12. Основоположником социологического позитивизма является:
 - а) Г. Спенсер
 - б) Э. Дюркгейм
 - в) О. Конт
 - г) Ф. Энгельс
13. Идеалом общественного развития в социологии Э. Дюркгейма является:
 - а) социальная справедливость
 - б) нарастание солидарности
 - в) социальное равенство
 - г) развитие личности
14. Российская социология возникла:
 - а) в конце 18 века
 - б) в первой половине 19 века
 - в) во второй половине 19 века
 - г) в начале 20 века

1. Правильные ответы (ключи) тестов

Тест 1	б
Тест 2	г
Тест 3	б
Тест 4	в

Тест 8	а
Тест 9	в
Тест 10	в
Тест 11	б

Тест 5	а
Тест 6	г
Тест 7	а

Тест 12	в
Тест 13	б
Тест 14	в

Вариант 2

1. Сторонником социологической концепции символического интеракционизма является:
 - а) Б. Парк
 - б) Г. Маркузе
 - в) Дж. Мид
 - г) Э. Гидденс
2. Обмен информацией посредством мимики, жестов и движений называется:
 - а) физическим контактом
 - б) деятельностью
 - в) вербальной коммуникацией
 - г) невербальной коммуникацией
3. Основатель «теории обмена»:
 - а) Э. Гофман
 - б) Дж. Мид
 - в) Дж. Хоманс
 - г) Р. Мертон
4. Взаимодействие индивидов или групп, находящихся в процессе совместной деятельности, объединенных общей целью или решением конкретной задачи в социологии называется:
 - а) конкуренция
 - б) конфликт
 - в) кооптация
 - г) кооперация
5. В основе конфликта лежит:
 - а) кооперация
 - б) сотрудничество
 - в) противоречие сторон
 - г) спор
6. Компромисс – это:
 - а) стремление сгладить противоречия за счет изменения своей позиции
 - б) использование третьей стороны в решении проблемы
 - в) решение проблемы путем взаимных уступок
 - г) попытка выйти из конфликта, уклоняясь от него
7. Конфликтологическое направление в социологии сформировано:
 - а) марксистами
 - б) О. Контом
 - в) М. Вебером
 - г) Т. Парсонсом
8. Развитое общественное мнение выступает эффективным институтом _____ общества:
 - а) современного
 - б) любого
 - в) тоталитарного
 - г) демократического
9. На особенности поведения толпы и массы людей первыми обратили внимание:
 - а) Мид и Хоманс
 - б) Парсонс и Мертон
 - в) Тард и Лебон
 - г) Конт и Спенсер
10. Данная социальная общность: лакцы, чеченцы, даргинцы выделены по признаку:
 - а) демографическому
 - б) политическому
 - в) этническому
 - г) профессиональному
11. Социальная группа – это:
 - а) совокупность людей, имеющих общий социальный признак и выполняющих общественно необходимую функцию в общей структуре общества
 - б) совокупность людей, объединенных общей целью
 - в) историческая общность людей, характеризующаяся общностью происхождения, языка, территории, экономического уклада
 - г) первая ступень формирования этноса
12. Референтная группа – это:
 - а) группа принадлежности индивида
 - б) социальная группа, система ценностей и норм которой является для индивида эталоном
 - в) группа, в которой общественные отношения выступают в форме личных контактов
 - г) группа, социальные контакты и отношения между членами которой носят безличный характер
13. Малая группа отличается:
 - а) межличностным взаимодействием

- б) официальным признанием
в) открытостью г) закрытостью
14. Люди, проживающие длительное время на одной и той же территории образуют:
а) территориальную общность б) клан
в) нацию г) малую группу
15. Данная социальная общность: дети, подростки, молодежь выделены по признаку:
а) этническому б) профессиональному
в) политическому г) демографическому
16. Впервые идея разделения групп на первичные и вторичные была обоснована:
а) М. Ковалевским б) П. Сорокиным
в) Т. Парсонсом г) Ч. Кули
17. Элемент структуры общества, его «ячейка», одна из первых форм социальной общности людей и социальных отношений – это:
а) малая социальная группа б) производственный коллектив
в) семья г) большая социальная группа
18. В индустриальном обществе социальная мобильность зависит от:
а) личной воли и целеустремленности
б) сословных требований
в) структуры народного хозяйства
г) происхождения
19. Теория социальной стратификации и социальной мобильности была обоснована:
а) М. Ковалевским б) К. Марксом
в) П. Сорокиным г) Н. Михайловским
20. «Страта» - это:
а) класс б) социальный слой в) сословие г) прослойка
21. Маргинальность – это:
а) перемещение в социальной структуре общества
б) промежуточность положения в социальной структуре общества
в) перемещение на местности слое
г) нарушение общепринятых норм
22. Субъективным, дополнительным критерием стратификации является:
а) власть б) доход в) образование г) престиж
23. Изменение статуса детей по отношению к статусу родителей называется _____ мобильностью:
а) внутрипоколенной б) горизонтальной
в) межпоколенной г) вертикальной
24. Кастовая система социальной стратификации сложилась:
а) в Древнем Риме б) в Древней Греции
в) в Российской империи г) в Индии
25. Движение ветеранов войны относится к:
а) утопическим движениям б) экспрессивным движениям
в) регрессивным движениям г) революционным движениям
26. Тип семьи, при котором власть распределяется неравномерно в пользу старшей женщины, называется:
а) патриархальный б) патрилинеальный
в) эгалитарный г) матриархальный
27. Основополагающий структурный признак социальной организации – это:
а) иерархия б) доминирование в) равенство г) мобильность
28. Главное предназначение социальных институтов в обществе состоит в том, чтобы:
а) способствовать реформированию общества

- б) объединять различные категории населения
 в) удовлетворять общественные потребности, обеспечивать стабильность общества
 г) обеспечивать обществу подвижность, изменчивость, динамику
29. Взаимодействие церкви и государства осуществляется через:
 а) семейную сферу б) идеологическую сферу
 в) политическую сферу г) профессиональную сферу
30. Агенты вторичной социализации:
 а) семья б) учреждения в) друзья г) дальние родственники

2. Правильные ответы (ключи) тестов

Тест 1	в
Тест 2	г
Тест 3	в
Тест 4	г
Тест 5	в
Тест 6	в
Тест 7	а
Тест 8	г
Тест 9	в
Тест 10	в

Тест 11	а
Тест 12	б
Тест 13	а
Тест 14	а
Тест 15	г
Тест 16	г
Тест 17	в
Тест 18	а
Тест 19	в
Тест 20	б

Тест 21	б
Тест 22	г
Тест 23	в
Тест 24	г
Тест 25	б
Тест 26	г
Тест 27	а
Тест 28	в
Тест 29	б
Тест 30	б

Комплект тестовых заданий для проверки остаточных знаний по дисциплине «Социология»

Вариант 1

- Что из перечисленного стало одной из предпосылок возникновения социологии как науки:
 - отмена крепостного права России 19 века
 - буржуазные революции 17-18 вв.
 - религиозные войны во Франции 14-15 вв.
 - реформация в Германии 15-16 вв.
- Работа Э.Дюркгейма «Самоубийство» - это пример исследования:
 - практического б) социального
 - теоретического г) эмпирического
- Социальные взаимодействия предопределяют характер социальных действий в теориях двух западных социологов:
 - Т. Парсонса б) Р. Мертон в) Дж. Милля г) Г. Плеханова
- Сторонником социологической концепции символического интеракционизма является:
 - Б. Парк б) Г. Маркузе в) Дж. Мид г) Э. Гидденс
- Совокупность норм, ценностей, убеждений, образцов поведения, отличающих определенное сообщество или социальную группу, называется:
 - контркультура б) субкультура
 - доминирующая культура г) массовая культура
- Хиппи – это пример:
 - субкультуры б) доминирующей культуры
 - контркультуры г) городской культуры
- Социальные нормы – это:
 - предписания о том, как надо вести себя в обществе
 - разветвленная система вознаграждений за выполнение норм, и наказаний за их неисполнение
 - свод правил поведения г) техническая инструкция
- Элементы, которые включает в себя социальный контроль – это:
 - мораль и право
 - общественное мнение и СМИ
 - нормы и санкции г) аппарат принуждения и законы.

9.К глобальным демографическим проблемам современности относится два проявления:

- а) ухудшение здоровья
- б) демографический взрыв
- в) омоложение населения планеты
- г) демографический застой

10.К глобальным экологическим проблемам современности относятся два проявления:

- а) ухудшение здоровья людей
- б) перенаселенность ряда регионов планеты
- в)загрязнение мирового океана
- г) исчезновение многих видов животных и растений

Правильные ответы (ключи) тестов

Тест 1	б
Тест 2	г
Тест 3	в
Тест 4	г
Тест 5	б

Тест 6	а
Тест 7	а
Тест 8	в
Тест 9	б,г
Тест 10	в,г

Вариант 2

1.М. Вебер выделил следующие виды социальный действий:

- а) ценностное и целевое
- б) целерациональное и ценностно-рациональное
- в) нетрадиционное и традиционное
- г) общественное и индивидуальное

2.Метод диалектического материализма развивал:

- а) М. Вебер б) Р. Мертон в) К. Маркс г) Г. Спенсер.

3. Основатель «теории обмена»:

- а) Э. Гофман б) Дж. Мид в) Дж. Хоманс г) Р. Мертон

4. Взаимодействие индивидов или групп, находящихся в процессе совместной деятельности, объединенных общей целью или решением конкретной задачи в социологии называется:

- а) конкуренция б) конфликт
- в) кооптация г) кооперация

5.Непрерывный процесс развития культуры от простого к сложному называется:

- а) культурным взаимодействием б) культурной реформой
- в) культурной эволюцией г) культурной революцией

6.В переводе с латинского языка слово «культура» означает:

- а) возделывание, обработка почвы
- б) усовершенствование человека
- в) воспитание
- г) формирование правил

7.Публичное одобрение поведения людей со стороны официальной организации – это:

- а) формальные позитивные санкции
- б) неформальные позитивные санкции
- в) неформальные негативные санкции
- г) формальные негативные санкции.

8.Основной инструмент социального контроля:

- а) закон б) санкция в) устав г) штраф

9.Процесс заимствования культурных образцов и ценностей «западного мира» называется:

- а) ассимиляция б) европеизация в) вестернизация г) модернизация

10. Процесс заимствования культурных образцов и ценностей «западного мира» называется:

- а) ассимиляция б) европеизация в) вестернизация г) модернизация

Правильные ответы (ключи) тестов

Тест 1	б	Тест 6	а
Тест 2	в	Тест 7	а
Тест 3	в	Тест 8	б
Тест 4	г	Тест 9	в
Тест 5	а	Тест 10	в

Вопросы к зачету

7. Предыстория и социально-философские предпосылки социологии как науки.
8. Объект, предмет, функции социологии.
9. Структура социологии.
10. Место социологии в системе наук об обществе.
11. Классические социологические теории: Э.Дюркгейма.
12. Социологический проект О. Конта: социальная динамика.
13. Социал- дарвинизм Г. Спенсера
14. Социологические взгляды Э.Дюркгейма
15. «Понимающая» социология М. Вебера и Г. Зиммеля
16. Социология марксизма.
17. Русская социологическая мысль: Н.К.Михайловский.
18. Социологические взгляды П. Сорокина.
19. Понятие «общество», «социальный статус и роль».
20. Общество и социальные институты.
21. Современные социологические теории: с символический интеракционализм Дж.Мид.
22. Культура как ценностно-нормативная система. Сущность культуры.
23. Культура как фактор социальных изменений.
24. Виды культур: массовая, субкультура, контркультура
25. Личность как деятельный субъект.
26. Личность как социальный тип.
27. Общность и личность.
28. Социальные группы и общности.
29. Малые группы и коллективы.
30. Социальные движения.
31. Социальные институты. Институт семьи.
32. Общественное мнение как институт гражданского общества.
33. Социальная организация. Бюрократия как социальное явление.
34. Социальная стратификация, типы стратификации. Социальное неравенство.
35. Понятие социального статуса. Виды статусов.
36. Социальная мобильность. Типы социальной мобильности.
37. Социальные изменения, виды социальных изменений.
38. Концепция социального прогресса. Социальная стабильность.
39. Социальный контроль и девиация.
40. Социальные конфликты и способы их разрешения.
41. Социальное взаимодействие и социальные отношения.
42. Социальные революции и реформы.
43. Методы социологического исследования.
44. Социальная коммуникация. Типы социальной коммуникации: межличностная, публичная, массовая.
45. Социология управления.
46. Мировая система и процессы глобализации.
47. Взаимодействие экономики, социальных отношений и культуры.
48. Формирование мировой системы. Место России в мировом сообществе.

4. Методические материалы, определяющие процедуры оценивания знаний, умений и навыков, и опыта деятельности, характеризующих этапы формирования компетенций

Требования к написанию реферата

Реферат – продукт самостоятельной работы обучающегося, представляющий собой краткое изложение содержания и результатов индивидуальной учебно-исследовательской деятельности. Автор раскрывает суть исследуемой проблемы, приводит различные точки зрения, а также собственные взгляды на нее.

Реферат должен быть структурирован (по главам, разделам, параграфам) и включать разделы: введение, основную часть, заключение, список использованной литературы. В зависимости от тематики реферата к нему могут быть оформлены приложения, содержащие документы, иллюстрации, таблицы, схемы и т.д.

Критерии оценивания реферата:

Отметка «отлично» выполнены все требования к написанию и защите реферата: обозначена проблема и обоснована её актуальность, сделан краткий анализ различных точек зрения на рассматриваемую проблему и логично изложена собственная позиция, сформулированы выводы, тема раскрыта полностью, выдержан объём, соблюдены требования к внешнему оформлению, даны правильные ответы на дополнительные вопросы.

Отметка «хорошо» - основные требования к реферату и его защите выполнены, но при этом допущены недочёты. В частности, имеются неточности в изложении материала, отсутствует логическая последовательность в суждениях, не выдержан объём реферата, имеются упущения в оформлении, не допускает существенных неточностей в ответе на дополнительный вопрос.

Отметка «удовлетворительно» - имеются существенные отступления от требований к реферированию. В частности, тема освещена лишь частично, допущены фактические ошибки в содержании реферата или при ответе на дополнительные вопросы, во время защиты отсутствует вывод.

Отметка «неудовлетворительно» - тема реферата не раскрыта, обнаруживается существенное непонимание проблемы.

Требования к написанию доклада

Доклад – продукт самостоятельной работы обучающегося, представляющий собой публичное выступление по представлению полученных результатов решения определенной учебно-практической, учебно-исследовательской или научной темы.

Критерии оценивания доклада:

Отметка «отлично» выполнены все требования к написанию и защите доклада: обозначена проблема и обоснована её актуальность, сделан краткий анализ различных точек зрения на рассматриваемую проблему и логично изложена собственная позиция, сформулированы выводы, тема раскрыта полностью, выдержан объём, соблюдены требования к внешнему оформлению, даны правильные ответы на дополнительные вопросы.

Отметка «хорошо» - основные требования к докладу и его защите выполнены, но при этом допущены недочёты. В частности, имеются неточности в изложении материала, отсутствует логическая последовательность в суждениях, не выдержан объём реферата, имеются упущения в оформлении, не допускает существенных неточностей в ответе на дополнительный вопрос.

Отметка «удовлетворительно» - имеются существенные отступления от требований к докладу. В частности, тема освещена лишь частично, допущены фактические ошибки в

содержании доклада или при ответе на дополнительные вопросы, во время защиты отсутствует вывод.

Отметка «неудовлетворительно» - тема доклада не раскрыта, обнаруживается существенное непонимание проблемы.

Требования к выполнению тестового задания

Тестирование является одним из основных средств формального контроля качества обучения. Это метод, основанный на стандартизированных заданиях, которые позволяют измерить психофизиологические и личностные характеристики, а также знания, умения и навыки испытуемого.

Основные принципы тестирования, следующие:

– связь с целями обучения - цели тестирования должны отвечать критериям социальной полезности и значимости, научной корректности и общественной поддержки;

– объективность - использование в педагогических измерениях этого принципа призвано не допустить субъективизма и предвзятости в процессе этих измерений;

– справедливость и гласность - одинаково доброжелательное отношение ко всем обучающимся, открытость всех этапов процесса измерений, своевременность ознакомления обучающихся с результатами измерений;

– систематичность – систематичность тестирований и самопроверок каждого учебного модуля, раздела и каждой темы; важным аспектом данного принципа является требование репрезентативного представления содержания учебного курса в содержании теста;

- гуманность и этичность - тестовые задания и процедура тестирования должны исключать нанесение какого-либо вреда обучающимся, не допускать ущемления их по национальному, этническому, материальному, расовому, территориальному, культурному и другим признакам;

Важнейшим является принцип, в соответствии с которым тесты должны быть построены по методике, обеспечивающей выполнение требований соответствующего федерального государственного образовательного стандарта.

В тестовых заданиях используются четыре типа вопросов:

– закрытая форма - является наиболее распространенной и предлагает несколько альтернативных ответов на поставленный вопрос. Например, обучающемуся задается вопрос, требующий альтернативного ответа «да» или «нет», «является» или «не является», «относится» или «не относится» и т.п. Тестовое задание, содержащее вопрос в закрытой форме, включает в себя один или несколько правильных ответов и иногда называется выборочным заданием. Закрытая форма вопросов используется также в тестах-задачах с выборочными ответами. В тестовом задании в этом случае сформулированы условие задачи и все необходимые исходные данные, а в ответах представлены несколько вариантов результата решения в числовом или буквенном виде. Обучающийся должен решить задачу и показать, какой из представленных ответов он получил.

– открытая форма - вопрос в открытой форме представляет собой утверждение, которое необходимо дополнить. Данная форма может быть представлена в тестовом задании, например, в виде словесного текста, формулы (уравнения), графика, в которых пропущены существенные составляющие - части слова или буквы, условные обозначения, линии или изображения элементов схемы и графика. Обучающийся должен по памяти вставить соответствующие элементы в указанные места («пропуски»).

– установление соответствия - в данном случае обучающемуся предлагают два списка, между элементами которых следует установить соответствие;

– установление последовательности - предполагает необходимость установить правильную последовательность предлагаемого списка слов или фраз.

Критерии оценки знаний при проведении тестирования

Отметка «отлично» выставляется при условии правильного ответа не менее чем 85% тестовых заданий;

Отметка «хорошо» выставляется при условии правильного ответа не менее чем 70 % тестовых заданий;

Отметка «удовлетворительно» выставляется при условии правильного ответа не менее 50 %;

Отметка «неудовлетворительно» выставляется при условии правильного ответа менее чем на 50 % тестовых заданий.

Результаты текущего контроля используются при проведении промежуточной аттестации.

Требования к проведению зачета

Зачет – форма проверки знаний, умений и навыков, приобретенных обучающимися в процессе усвоения учебного материала лекционных, практических и семинарских занятий по дисциплине.

Критерии оценки знаний на зачете:

Зачет может проводиться в форме устного опроса или по вопросам, с предварительной подготовкой или без подготовки, по усмотрению преподавателя.

Вопросы утверждаются на заседании кафедры и подписываются заведующим кафедрой. Преподаватель может проставить зачет без опроса или собеседования тем студентам, которые активно участвовали в семинарских занятиях.

Шкала оценивания: двухбалльная шкала – не зачтено (не выполнено); зачтено (выполнено).

Оценка «зачтено» ставится обучающемуся, ответ которого свидетельствует:

- о полном знании материала по программе;

- о знании рекомендованной литературы,

- о знании концептуально-понятийного аппарата всего курса и принимавший активное участия на семинарских занятиях, а также содержит в целом правильное и аргументированное изложение материала.

Оценка «не зачтено» ставится обучающемуся, имеющему существенные пробелы в знании основного материала по программе, а также допустившему принципиальные ошибки при изложении материала.

Преподаватель



Мамижева З.Х.

Зав. кафедрой философии,
социологии и педагогики



Тхакушинов А.К.

Зав. выпускающей кафедрой
по направлению (специальности)



Ткачева Я.С.

ФОНД ОЦЕНОЧНЫХ СРЕДСТВ

(материалы, устанавливающие содержание и порядок проведения текущего и промежуточного контроля, контроля остаточных знаний) по дисциплине «Б1.В.10.01 Техника транспорта, обслуживание и ремонт» по направлению подготовки 23.03.01 Технология транспортных процессов профиль подготовки «Логистика на транспорте»

1. Перечень компетенций с указанием этапов их формирования в процессе освоения образовательной программы

Этапы формирования компетенции (номер семестр согласно учебному плану)			Наименование учебных дисциплин, формирующие компетенции в процессе освоения образовательной программы
ОФО	ЗФО	ОЗФО	
ПКУВ-1: Организация процесса перевозки груза в цепи поставок			
ПКУВ-1.3 Организация процесса улучшения качества оказания логистических услуг по перевозке грузов в цепи поставок			
7	5		Методы обследования транспортных процессов
7	7		Мультимодальные транспортные технологии
234	45		Модуль получения квалификации "Контролер технического состояния автотранспортных средств"
34	45		Организация транспортных услуг и безопасность транспортного процесса
12	12		Модуль получения квалификации "Слесарь по ремонту автомобилей"
2	2		Техника транспорта, обслуживание и ремонт
1	1		Устройство автомобилей
6	6		Транспортные и погрузоразгрузочные средства
6	6		Транспортно-складские комплексы
8	8		Экономическая оценка инвестиций на транспорте
8	8		Инновационная деятельность на транспорте
8	9		Организация специальных грузовых перевозок
8	9		Преддипломная практика

2. Описание показателей и критериев оценивания компетенций на различных этапах их формирования, описание шкалы оценивания

Планируемые результаты освоения компетенции	Критерии оценивания результатов обучения				Наименование оценочного средства
	неудовлетворительно	удовлетворительно	хорошо	отлично	
1	2	3	4	5	6
ПКУВ-1: Организация процесса перевозки груза в цепи поставок					
ПКУВ-1.3 Организация процесса улучшения качества оказания логистических услуг по перевозке грузов в цепи поставок					

<p>Знать:</p> <ul style="list-style-type: none"> - основы гражданского законодательства; - правовые основы транспортно-логистической деятельности; -коммерческую политику компании; политику компании в области клиентского сервиса; - корпоративную структуру компании; -основы корпоративного документооборота; - профессиональную терминологию на иностранном языке (INCOTERMS, EDI) 	<p>Фрагментарные знания</p>	<p>Неполные знания</p>	<p>Сформированные, но содержащие отдельные пробелы знания</p>	<p>Сформированные систематические знания</p>	<p>Материалы по дисциплине: задания для контрольной работы, вопросы к зачету, и др.</p>
<p>Уметь: -</p> <ul style="list-style-type: none"> устанавливать требования клиентов к результату перевозки и ранжировать их по степени значимости для клиентов; -профессионально работать с претензионной документацией; -анализировать информацию и формировать отчеты; оформлять документы на несоответствующую услугу; - проводить переговоры с клиентами из различных отраслей экономики. 	<p>Частичные умения</p>	<p>Неполные умения</p>	<p>Умения полные, допускаются небольшие ошибки</p>	<p>Сформированные умения</p>	

<p>Владеть: -переговорами с клиентами по претензионным случаям; -определением причастных и виновных лиц; -определением причин, повлекших предъявление претензии; - разработкой инструкций по предотвращению претензий; -рассмотрением отдельных прецедентов с сотрудниками компании (при необходимости); - взаимодействием с клиентами по качеству сервиса; - составлением реестра наиболее часто задаваемых клиентами вопросов; -организацией мониторинга эффективности подрядчиков, переадресацией им претензий клиента в случае некачественного сервиса со стороны подрядчика.</p>	<p>Частичное владение навыками</p>	<p>Несистематическое применение навыков</p>	<p>В систематическом применении навыков допускаются пробелы</p>	<p>Успешное и систематическое применение навыков</p>
---	------------------------------------	---	---	--

3. Типовые контрольные задания и иные материалы, необходимые для оценки знаний, умений, навыков и (или) опыта деятельности, характеризующих этапы формирования компетенций в процессе освоения образовательной программы

Тематика контрольных работ для студентов ОФО и ЗФО

Вариант 1

1. Виды подвижного состава автомобильного транспорта. Классификация автомобилей.
2. Обозначение отечественных и зарубежных автомобилей.
3. Понятие о базовой модели и модификации.

Вариант 2

1. Общее устройство автомобиля и группы его механизмов.
2. Назначение группы механизмов и их расположение на автомобиле.
3. Классификация подвижного состава.

Вариант 3

1. Особенности схем компоновок легковых и грузовых автомобилей, автобусов.

2. Конструктивная эффективность подвижного состава, технико-эксплуатационная эффективность подвижного состава.
3. Параметры технической характеристики автомобиля.

Вариант 4

1. Теоретические основы конструкций транспортных средств, основных элементов, узлов и агрегатов: двигатель, движитель, несущие системы, системы управления; конструктивная эффективность подвижного состава; технико-эксплуатационная эффективность подвижного состава; критерии выбора подвижного состава.
2. Рабочий процесс четырёхтактного двигателя. Внешняя скоростная характеристика автомобильного двигателя, индикаторная диаграмма и диаграмма фаз газораспределения.
3. Назначение и общее устройство кривошипно-шатунного и газораспределительного механизмов.

Вариант: 5

1. Устройство поршневой и шатунной групп. Поршневые кольца, их назначение, виды и устройство.
2. Конструктивное исполнение блока цилиндра и блока головки цилиндра.
3. Сухие и мокрые гильзы цилиндров.

Вариант 6

1. Применяемые масла, их маркировка и свойства.
2. Основные свойства бензинового и дизельного топлив, их марки.
3. Экологическая безопасность технического обслуживания и ремонта автомобилей.

Производственные отходы.

Вариант 7

1. Элементы ходовой части. Типы несущих систем, виды несущих кузовов.
2. Типы подвесок автомобилей. Упругие направляющие, гасящие элементы подвесок.
3. Шины. Маркировка, особенности конструкции.

Вариант 8

1. Назначение тормозных систем. Типы тормозных систем.
2. Общая схема тормозной системы с гидравлическим и пневматическим приводом.
3. Сравнительная характеристика пневматической и гидравлической тормозных систем.

Вариант 9

1. Основные элементы рулевого управления. Рулевой привод и трапеция.
2. Оценочные показатели и характеристики тягово-скоростных свойств.
3. Уравнение движения автомобиля и анализ его составляющих.

Тесты для текущего контроля знаний

1. Чем определяется динамичность автомобиля
А. Свойством двигаться по ухудшенным и плохим дорогам.
Б. Часовым расходом топлива.
В. Свойством автомобиля двигаться по неровным дорогам без сильных сотрясений кузова.
Г. Максимальными скоростями прямолинейного движения автомобиля в различных дорожных условиях.
2. Проходимость автомобиля это:
А. Свойство автомобиля изменять направление движения при изменении положения управляемых колёс.
Б. Свойство автомобиля двигаться по пересечённой местности вне дорог и преодолевать препятствия без вспомогательных устройств.
В. Способность быстро снижать скорость движения.

Г. Обеспечение максимальной скорости движения и ускорения в различных дорожных условиях.

3. Показателем топливной экономичности служит: А. Цикловая подача топлива.

Б. Перекрытие клапанов.

В. Контрольный расход топлива на 100 км пути.

Г. Расход топлива на максимальной мощности автомобиля.

4. Центр упругости системы это:

А. Точка, в случае приложения к которой возмущающей силы, возникает только линейное перемещение системы.

Б. Точка, в случае приложения к которой возникают горизонтальные и вертикальные перемещения.

В. Центр тяжести гружёного автомобиля.

Г. Центр тяжести груза.

5. На каких автомобилях применяют многовальные коробки передач

6. А. На гоночных.

Б. На легковых.

В. На автобусах.

Г. На грузовых автомобилях большой грузоподъёмности.

7. Какие эксплуатационные свойства автомобиля зависят от трансмиссии

8. А. Топливная экономичность.

Б. Торможение.

В. Проходимость.

Г. Плавность хода.

9. С какой целью применяют раздаточные коробки передач

10. А. С целью повышения топливной экономичности.

Б. Повышения устойчивости автомобиля.

В. Повышения проходимости автомобиля.

Г. Поворачиваемости автомобиля.

8. Назначение дифференциала:

А. Распределение крутящего момента между ведущими колёсами и мостами автомобиля.

Б. Передача крутящего момента между валами механизмов, взаимное положение которых может быть постоянным или меняться при движении автомобиля.

В. Временное разъединение двигателя от трансмиссии и плавного включения.

Г. Для установки колёс и несущей системы автомобиля.

9. y - процентный ресурс это:

А. Ресурс до первой переборки.

Б. Ресурс до капитального ремонта.

В. Интегральное значение ресурса, которое вырабатывает без отказа не менее y процентов всех оцениваемых изделий.

Г. Уровень безотказности y процентов изделий с периодичностью l_{mo} .

10. Коэффициент применяемости эксплуатационных материалов это:

А. Отношение общего количества крепёжных деталей, применяемых в автомобиле к количеству их типоразмеров.

Б. Отношение суммарного количества рекомендуемых эксплуатационных материалов для новой модели автомобиля к суммарному количеству материалов для автомобиля прототипа.

В. Отношение суммарного количества унифицированных деталей без учёта крепежа к общему количеству деталей на оцениваемом автомобиле.

Г. Отношение количества суммарно применяемых стандартных, крепёжных и оригинальных деталей к общему количеству деталей.

11. Усталостное изнашивание возникает:

А. Под действием различных нагрузок на детали и сопровождается изменением их размеров без потери массы.

Б. В результате молекулярного сцепления материалов, трущихся поверхностей сопряжённых деталей.

В. на стыках и на поверхности металлов из-за их неоднородности.

Г. При трении качения и наблюдается на поверхностях подшипников качения и на зубьях шестерён.

12. Контроль качества выполнения технического обслуживания: А. Осуществляет водитель автомобиля и ОТК.

Б. Осуществляет сменный мастер и главный технолог.

В. Осуществляет начальник цеха и главный инженер.

Г. Осуществляет начальник смены.

13. По какому принципу пассажирские автомобили подразделяются на легковые и автобусы

А. По мощности двигателя.

Б. По вместимости.

В. По габаритным размерам.

Г. По полной массе.

14. Определите по обозначению транспортное средство с наибольшей полной массой. А. КамАЗ - 5320.

Б. Урал 4320

В. МаЗ 6422.

15. Какие из перечисленных индексов относятся к грузовым автомобилям А. 2141.

Б.2203.

В. 5535.

Г. 4202.

Ключи к тестам

1-Г. 2-Б. 3-В. 4-Б. 5-А. 6-А. 7-В. 8-А. 9-В. 10-Б. 11-А. 12-А. 13-Б. 14-В. 15-В.

Вопросов к экзамену по дисциплине «Техника транспорта, обслуживание и ремонт»

1. Какие стоят задачи перед технической эксплуатацией автомобилей?
2. Какие существуют виды технического состояния автомобилей, его узлов и агрегатов?
3. Как классифицируются отказы автомобилей?
4. Какие существуют закономерности изнашивания элементов автомобилей?
5. Какие существуют основные виды отказов механического сцепления автомобилей?
6. Какие существуют основные виды отказов механической коробки передач автомобилей?
7. Какие существуют основные виды отказов главной передачи автомобилей?

8. Какие существуют основные виды отказов электрооборудования автомобилей?
9. Какие существуют основные виды отказов систем управления автомобилем?
10. Какие существуют основные виды отказов двигателя автомобилей?
11. Как классифицируются условия эксплуатации автомобилей?
12. Какими свойствами определяется надежность автомобиля, его систем, агрегатов и элементов?
13. Какими показателями оценивается безотказность автомобилей?
14. Какими показателями оценивается ремонтпригодность автомобилей?
15. Какими показателями оценивается долговечность автомобилей?
16. Какие существуют виды закономерностей, характеризующих изменение технического состояния автомобилей, его систем, агрегатов и элементов?
17. Какой зависимостью описывается изменение технического состояния автомобилей по их наработке?
18. Какими основными законами распределения случайных величин описываются закономерности случайных процессов изменения технического состояния автомобилей?
19. Что понимается под цепью Маркова?
20. Для каких целей строится граф состояний автомобилей?
21. Какими показателями оцениваются закономерности процессов восстановления?
22. Какими показателями оценивается процесс механизации технического обслуживания и ремонта автомобилей?
23. Какие существуют методы интенсификации производства?
24. Какие задачи стоят перед техническим диагностированием автомобилей?
25. Что входит в состав диагностического обеспечения объекта диагностирования?
26. Какими показателями оценивается контроле пригодность автомобилей?
27. С помощью каких видов параметров можно оценить техническое состояние автомобиля, его системы, агрегата или элемента?
28. Какие существуют связи между структурными и диагностическими параметрами?
29. Какими показателями оцениваются диагностические параметры?
30. Какие операции входят в процесс технического диагностирования?
31. Какие элементы определяют понятие алгоритма диагностирования?
32. Какие виды диагноза могут быть поставлены при оценке работоспособности автомобиля, его системы, агрегата?
33. Какие виды диагноза могут быть поставлены при поиске места отказа или неисправности автомобиля, его системы, агрегата?
34. Между какими параметрами описывает связь диагностическая матрица?
35. Какие виды средств технического диагностирования используются на автомобильном транспорте?
36. Какие нормативные документы определяют действующую систему технического обслуживания и ремонта?
37. Какие нормативы определены системой технического обслуживания и ремонта автомобилей?
38. Какая структура определена системой технического обслуживания и ремонта автомобилей?
39. Какие существуют стратегии обеспечения работоспособности автомобилей?
40. Какие существуют тактики обеспечения и поддержания работоспособности автомобилей?
41. Как называется действующая система технического обслуживания и ремонта автомобилей?
42. По какому показателю осуществляется планирование постановки автомобилей на обслуживание?
43. С помощью, каких коэффициентов осуществляется корректирование периодичности технического обслуживания автомобилей?

44. С помощью каких коэффициентов осуществляется корректирование трудоемкостей ЕО, ТО-1, ТО-2?
45. С помощью каких коэффициентов осуществляется корректирование простоя автомобилей в техническом обслуживании?
46. Какие типы дорожных покрытий влияют на выбор категории условий эксплуатации автомобилей?
47. Какие типы рельефа местности влияют на выбор категории условий эксплуатации автомобилей?
48. Какие типы транспортных условий влияют на выбор категории условий эксплуатации автомобилей?
49. Какое количество категорий условий эксплуатации определено действующей системой технического обслуживания и ремонта?
50. Какими показателями оценивается эффективность технической эксплуатации автомобилей?
51. Коэффициент технической готовности автомобилей больше коэффициента выпуска автомобилей?
52. Какие основные операции входят в работы ежедневного обслуживания?
53. Какое диагностическое оборудование используется при выпуске автомобилей на линию?
54. Какая документация ведется при выпуске автомобилей на линию?
55. Какие нормативные документы определяют требования к выпуску автомобилей на линию?
56. Какие стоят задачи перед операциями ТО-1 и ТО-2?
57. Какие существуют виды ремонта автомобилей?
58. Какие основные операции входят в работы технического обслуживания автомобилей?
59. Какое диагностическое оборудование используется при обслуживании автомобильных аккумуляторных батарей?
60. Какое диагностическое оборудование используется при обслуживании газораспределительного механизма автомобильных двигателей?
61. Какое диагностическое оборудование используется при контроле работоспособности приборов освещения автомобилей?
62. Какое диагностическое оборудование используется при контроле работоспособности рулевого управления автомобилей?
63. Какое диагностическое оборудование используется при контроле работоспособности тормозных систем автомобилей?
64. Какое диагностическое оборудование используется при контроле токсичности автомобильных двигателей?
65. Какие основные операции выполняются при техническом обслуживании системы питания карбюраторного?
66. Какие основные операции выполняются при техническом обслуживании аккумуляторных батарей?
67. Какие основные операции выполняются при техническом обслуживании системы питания карбюраторного двигателя?
68. Какие основные операции выполняются при техническом обслуживании системы элементов трансмиссии?
69. Какие основные операции выполняются при техническом обслуживании рулевого управления?
71. Для чего предназначен шатун?
72. Из каких компонентов состоит шатун?
73. Из каких компонентов состоит коленчатый вал?
74. Для чего необходим маховик?
75. К чему приводит переохладение и перегрев двигателя?

76. Какие двигатели (бензиновые или дизели) более мощные, экономичные и экологичные?
77. От каких факторов зависит КПД трансмиссии?
78. Какие причины вызывают сопротивление качению, сопротивление подъёму и сопротивление дороги?
79. От чего зависит сила сопротивления воздуху?
80. Как охарактеризовать влияние конструктивных факторов на тяговую динамичность автомобиля?
81. От чего зависит распределение тормозных сил на колёса?
82. От каких факторов зависит расход топлива?
83. От чего зависит продольная устойчивость автомобиля?
84. От каких факторов зависит увод колеса и как влияет на управляемость автомобиля?
85. Какими дополнительными средствами можно увеличить проходимость автомобиля?
86. Как влияют шины на плавность хода автомобиля?
87. Какие эксплуатационные свойства автомобиля зависят от трансмиссии и её технического состояния?
88. Что представляет собой сцепление и для чего оно предназначено?
89. Какие эксплуатационные свойства автомобиля и почему улучшает раздаточная коробка?
90. Что такое гипоидная передача, её преимущества и недостатки?

Примерный перечень оценочных средств, их краткая характеристика и шкала оценивания

Наименование оценочного средства	Краткая характеристика оценочного средства	Представление оценочного средства в фонде	Шкала оценивания
Контрольная работа	Средство проверки умений применять полученные знания для решения задач определенного типа по теме или разделу. Контрольная работа представляет собой один из видов самостоятельной работы обучающихся. По сути - это изложение ответов на определенные теоретические вопросы по учебной дисциплине, а также решение практических задач. Контрольные работы проводятся для того, чтобы развить у обучающихся способности к анализу научной и учебной литературы, умение обобщать, систематизировать и оценивать практический и научный материал, укреплять навыки овладения понятиями определенной науки и т.д. При оценке контрольной работы преподаватель руководствуется следующими критериями: - работа была выполнена автором самостоятельно; - обучающийся подобрал достаточный список литературы, который необходим для осмысления темы контрольной работы; - автор сумел составить логически обоснованный план, который соответствует поставленным задачам и сформулированной цели; - обучающийся проанализировал материал; - обучающийся сумел обосновать свою точку зрения; - контрольная работа оформлена в соответствии с требованиями; - автор защитил контрольную работу и успешно ответил на все вопросы преподавателя. Контрольная работа, выполненная небрежно, без	Комплект контрольных заданий по вариантам	Пяти балльная

	<p>соблюдения правил, предъявляемых к ее оформлению, возвращается без проверки с указанием причин, которые доводятся до обучающегося. В этом случае контрольная работа выполняется повторно.</p>		
Тест	<p>Система стандартизированных заданий, позволяющая автоматизировать процедуру измерения уровня знаний и умений обучающегося. В тестовых заданиях используются четыре типа вопросов:</p> <ul style="list-style-type: none"> - закрытая форма - наиболее распространенная форма и предлагает несколько альтернативных ответов на поставленный вопрос. Например, обучающемуся задается вопрос, требующий альтернативного ответа «да» или «нет», «является» или «не является», «относится» или «не относится» и т.п. <p>Тестовое задание, содержащее вопрос в закрытой форме, включает в себя один или несколько правильных ответов и иногда называется выборочным заданием. Закрытая форма вопросов используется также в тестах-задачах с выборочными ответами. В тестовом задании в этом случае сформулированы условие задачи и все необходимые исходные данные, а в ответах представлены несколько вариантов результата решения в числовом или буквенном виде. Обучающийся должен решить задачу и показать, какой из представленных ответов он получил;</p> <ul style="list-style-type: none"> - открытая форма - вопрос в открытой форме представляет собой утверждение, которое необходимо дополнить. Данная форма может быть представлена в тестовом задании, например, в виде словесного текста, формулы (уравнения), графика, в которых пропущены существенные составляющие - части слова или буквы, условные обозначения, линии или изображения элементов схемы и графика. Обучающийся должен по памяти вставить соответствующие элементы в указанные места («пропуски»); - установление соответствия - в данном случае обучающемуся предлагают два списка, между элементами которых следует установить соответствие; - установление последовательности - предполагает необходимость установить правильную последовательность предлагаемого списка слов или фраз. 	Фонд тестовых заданий	Пяти балльная
Экзамен	<p>Экзамен по дисциплине (модулю) служит для оценки работы обучающегося в течение семестра (семестров) и призван выявить уровень, прочность и систематичность полученных им теоретических и практических знаний, приобретения навыков</p>	Вопросы к экзамену	Пяти балльная

	самостоятельной работы, развития творческого мышления, умение синтезировать полученные знания и применять их в решении профессиональных задач.		
--	--	--	--

4. Методические материалы, определяющие процедуры оценивания знаний, умений и навыков, и опыта деятельности, характеризующих этапы формирования компетенций

Критерии оценки знаний студента на экзамене

Оценка «отлично» выставляется студенту, показавшему систематизированные, глубокие знания учебной программы дисциплины и умение уверенно применять их на практике при решении конкретных задач, свободное и правильное обоснование принятых решений.

Оценка «хорошо» выставляется студенту, если он твердо знает материал, грамотно и по существу излагает его, умеет применять полученные знания на практике, но допускает в ответе или в решении задач некоторые неточности, которые может устранить с помощью дополнительных вопросов преподавателя.

Оценка «удовлетворительно» выставляется студенту, показавшему фрагментарный, разрозненный характер знаний, недостаточно правильные формулировки базовых понятий, нарушения логической последовательности в изложении программного материала, но при этом он владеет основными разделами учебной программы, необходимыми для дальнейшего обучения и может применять полученные знания по образцу в стандартной ситуации.

Оценка «неудовлетворительно» выставляется студенту, который не знает большей части основного содержания учебной программы дисциплины, допускает грубые ошибки в формулировках основных понятий дисциплины и не умеет использовать полученные знания при решении типовых практических задач.

Критерии оценки знаний при написании контрольной работы

Отметка «отлично» выставляется обучающемуся, показавшему всесторонние, систематизированные, глубокие знания вопросов контрольной работы и умение уверенно применять их на практике при решении конкретных задач, свободное и правильное обоснование принятых решений.

Отметка «хорошо» выставляется обучающемуся, если он твердо знает материал, грамотно и по существу излагает его, умеет применять полученные знания на практике, но допускает в ответе или в решении задач некоторые неточности, которые может устранить с помощью дополнительных вопросов преподавателя.

Отметка «удовлетворительно» выставляется обучающемуся, показавшему фрагментарный, разрозненный характер знаний, недостаточно правильные формулировки базовых понятий, нарушения логической последовательности в изложении программного материала, но при этом он владеет основными понятиями выносимых на контрольную работу тем, необходимыми для дальнейшего обучения и может применять полученные знания по образцу в стандартной ситуации.

Отметка «неудовлетворительно» выставляется обучающемуся, который не знает большей части основного содержания выносимых на контрольную работу вопросов тем дисциплины, допускает грубые ошибки в формулировках основных понятий и не умеет использовать полученные знания.

Критерии оценки знаний при проведении тестирования

Отметка «отлично» выставляется при условии правильного ответа не менее чем 85% тестовых заданий; Отметка «хорошо» выставляется при условии правильного ответа не менее чем 70 % тестовых заданий; Отметка «удовлетворительно» выставляется при условии правильного ответа не менее 50 %; Отметка «неудовлетворительно» выставляется при

условии правильного ответа менее чем на 50 % тестовых заданий. Результаты текущего контроля используются при проведении промежуточной аттестации.

Критерии оценивания выполнения кейс-заданий:

Отметка «отлично» - работа выполнена в полном объеме с соблюдением необходимой последовательности действий; работа проведена в условиях, обеспечивающих получение правильных результатов и выводов.

Отметка «хорошо» - работа выполнена правильно с учетом 1-2 мелких погрешностей или 2-3 недочетов, исправленных самостоятельно по требованию преподавателя.

Отметка «удовлетворительно» - работа выполнена правильно не менее чем наполовину, допущены 1-2 погрешности или одна грубая ошибка.

Отметка «неудовлетворительно» - допущены 2 (и более) грубые ошибки в ходе работы, которые обучающийся не может исправить даже по требованию преподавателя или работа не выполнена полностью.

Преподаватель

«31» 08 2022 г.

Зав. кафедрой



С.С. Хажокова



Я.С. Ткачева

Фонд оценочных средств по дисциплине

Б1.0.24 «Транспортное право»

1. Перечень компетенций с указанием этапов их формирования в процессе освоения образовательной программы

Этапы формирования компетенции (номер семестра согласно учебного плана)		Наименование учебных дисциплин, формирующих компетенции в процессе освоения образовательной программы
ПКУВ-1.2. Организация работы с подрядчиками на рынке транспортных услуг		
4	8	Транспортное право
5	9	Планирование деятельности на автомобильном транспорте
5,6	6,7	Грузовые перевозки
6	7	Рынок транспортных услуг и качество транспортного обслуживания
6	7	Транспортно-технологические схемы перевозок отдельных грузов
8	9	Учет и отчетность на транспорте
8	9	Диагностика и анализ деятельности транспортного предприятия
6	6	Эксплуатационная практика
8	9	Подготовка к сдаче и сдача государственного экзамена
УК-11. Способен формировать нетерпимое отношение к коррупционному поведению		
УК-11.1 Использует в профессиональной сфере действующие правовые нормы, обеспечивающие борьбу с коррупцией		
4	8	Транспортное право
2,3,4	4,5	Модуль получения квалификации "Контролер технического состояния автотранспортных средств"
2,3	4,5	Контроль и диагностика технического состояния автотранспортных средств
2	2	Ознакомительная практика
8	9	Подготовка к сдаче и сдача государственного экзамена
8	9	Выполнение, подготовка к процедуре защиты и защита выпускной квалификационной работы
2	3	Противодействие коррупции в профессиональной сфере
УК-11.2 Использует в социальной и профессиональной сферах навыки взаимодействия на основе нетерпимого отношения к коррупции		
4	8	Транспортное право
2,3,4	4,5	Ознакомительная практика
2,3	4,5	Подготовка к сдаче и сдача государственного экзамена
2	2	Выполнение, подготовка к процедуре защиты и защита выпускной квалификационной работы
8	9	Противодействие коррупции в профессиональной сфере
8	9	Выполнение, подготовка к процедуре защиты и защита выпускной квалификационной работы
2	3	

2. Описание показателей и критериев оценивания компетенций на различных этапах их формирования, описание шкалы оценивания

Планируемые результаты освоения компетенции	Критерии оценивания результатов обучения				Наименование оценочного средства
	неудовлетворительно	удовлетворительно	хорошо	отлично	
Шифр компетенции: ПКУВ-1.2. Организация работы с подрядчиками на рынке транспортных услуг					
Знать: Порядок разработки договоров, соглашений, контрактов; нормативные документы организаций-перевозчиков ;Структура договорной документации	Фрагментарные знания	Неполные знания	Сформированные, но содержащие отдельные пробелы знания	Сформированные систематические знания	<i>Контрольная работа, тест, экзамен</i>
Уметь: Работать на персональном компьютере с применением необходимых программ	Частичные умения	Неполные умения	Учения полные, допускаются небольшие ошибки	Сформированные умения	
Владеть: Проверка договора на содержание, полноту и соответствие услуг Контроль наличия необходимых приложений к договору	Частичное владение навыками	Несистематическое применение навыков	В систематическом применении навыков допускаются пробелы	Успешное и систематическое применение навыков	
Шифр компетенции УК-11. Способен формировать нетерпимое отношение к коррупционному поведению УК-11.1 Использует в профессиональной сфере действующие правовые нормы, обеспечивающие борьбу с коррупцией					
Знать: правовые нормы, обеспечивающие борьбу с коррупцией; основы социальных и	Фрагментарные знания	Неполные знания	Сформированные, но содержащие отдельные пробелы знания	Сформированные систематические знания	Контрольная работа, тест, экзамен

профессиональных антикоррупционных взаимоотношений.					
Уметь: использовать в социальной и профессиональной сферах навыки взаимодействия на основе нетерпимого отношения к коррупции; использовать положения современного законодательства в области противодействия коррупции	Частичные умения	Неполные умения	Учения полные, допускаются небольшие ошибки	Сформированные умения	
Владеть: навыками применения правовых норм, регулирующих борьбу с коррупцией	Частичное владение навыками	Несистематическое применение навыков	В систематическом применении навыков допускаются пробелы	Успешное и систематическое применение навыков	
УК-11.2 Использует в социальной и профессиональной сферах навыки взаимодействия на основе нетерпимого отношения к коррупции					
Знать: основы социальных и профессиональных антикоррупционных взаимоотношений на	Фрагментарные знания	Неполные знания	Сформированные, но содержащие отдельные пробелы знания	Сформированные систематические знания	<i>Контрольная работа, тест, экзамен</i>
Уметь: использовать в социальной и профессиональной сферах навыки взаимодействия на основе нетерпимого отношения к коррупции	Частичные умения	Неполные умения	Учения полные, допускаются небольшие ошибки	Сформированные умения	
Владеть: навыками антикоррупционных взаимоотношений в социальной и профессиональной сфере.	Частичное владение навыками	Несистематическое применение навыков	В систематическом применении навыков допускаются пробелы	Успешное и систематическое применение навыков	

3. Типовые контрольные задания и иные материалы, необходимые для оценки знаний, умений, навыков и (или) опыта деятельности, характеризующих этапы формирования компетенций в процессе освоения образовательной программы

Примерный перечень вопросов к экзамену по дисциплине «Транспортное право»

1. Понятие и предмет транспортного права.
2. Структура транспортного права.
3. Источники транспортного права.
4. Транспортное законодательство
5. Система федеральных органов управления на транспорте.
6. Понятие и правовое регулирование договора перевозки.
7. Система договоров перевозки, виды договоров перевозки.
8. Участники договорных отношений, связанных с перевозками.
9. Правовое положение иных транспортных организаций, участвующих в процессе перевозок.
10. Основания заключения и расторжения договора перевозки.
11. Понятие лицензирования, правовое регулирование лицензирования транспортной деятельности.
12. Виды деятельности, подлежащие лицензированию.
13. Порядок осуществления лицензирования и выдачи лицензии.
14. Основания прекращения и приостановления действия лицензии.
15. Лицензирование транспортной деятельности, особенности лицензирования перевозок грузов.
16. Особенности лицензирования перевозок пассажиров и багажа.
17. Договоры об организации перевозок грузов и сфера их применения.
18. Виды договоров перевозки грузов.
19. Сопутствующие договоры договору перевозки грузов.
20. Элементы обязательства по перевозке грузов, права и обязанности сторон.
21. Основания возникновения обязательств по перевозке грузов.
22. Особенности отдельных видов договора перевозки грузов.
23. Ответственность по договору перевозки грузов.
24. Определение видов транспортных средств в соответствии с действующим законодательством.
25. Понятие и виды договоров перевозки пассажиров и багажа.
26. Содержание и элементы обязательства по перевозке пассажиров и багажа.
27. Заключение и прекращение договора перевозки пассажира и багажа.
28. Последствия отказа пассажира от договора перевозки.
29. Ответственность по договору перевозки пассажира и багажа (в том числе – за несохранность багажа, причинение вреда жизни и здоровью пассажира).
30. Особенности договора перевозки на различных видах транспорта.
31. Особенности предъявления претензий и исков по договору перевозки;
32. Претензии и иски по договору перевозки грузов железнодорожным транспортом (и другими видами транспорта).
33. Претензии и иски по договору перевозки пассажиров и багажа железнодорожным транспортом (и другими видами транспорта).
34. Ограничение ответственности сторон договора перевозки.
35. Административная ответственность в транспортном праве. Ее особенности.
36. Правовое регулирование административной ответственности на транспорте.
37. Виды административных правонарушений на транспорте.
38. Органы, уполномоченные рассматривать административные правонарушения на транспорте.

39. Порядок составления протоколов об административном правонарушении на транспорте.
40. Виды договоров сопутствующих перевозке грузов, пассажиров и багажа различными видами транспорта и их значение.
41. Договор транспортной экспедиции (понятие, особенности, стороны, участвующие в договоре, сфера применения).
42. Договор буксировки (понятие, особенности, стороны, участвующие в договоре, сфера применения).
43. Разновидности договора фрахтования судна.
44. Договор страхования на транспорте.
45. Договор хранения на транспорте.
46. Договор аренды транспортных средств.
47. Понятие коррупции. Методы борьбы с коррупцией.

Контрольные задания

Задача 1. Лицензия транспортного предприятия на осуществление пассажирских перевозок транспортом общего пользования в городском, пригородном и междугородном сообщении была приостановлена на основании выявленных фактов многократного нарушения требований обеспечения безопасности перевозок. Однако, перевозчик продолжил перевозить пассажиров и в один из таких рейсов на перегруженной трассе произошло ДТП, повлекшее гибель пассажиров автобуса. Администрация предприятия официально заявила о том, что деятельность по пассажирским перевозкам приостановлена и данный факт имел место по причине самовольных действий водителя автобуса. Разрешите данную ситуацию с использованием норм права. (Разрешите конфликтную ситуацию)

Задача №2. Пассажир пригородной электрички не приобрел проездного билета, решив осуществить поездку «Зайцем». На одной из промежуточных станций данный факт был выявлен контроллером, который предложил гражданину приобрести проездной билет на месте. Однако пассажир отказался. Рассмотрите указанное административное правонарушение, оформив протокол об административном правонарушении и составив всю цепочку процессуальных действий в данном конкретном случае.

Задача №3. Пассажир М. Приобрел билет на пароход «Шолохов» с целью совершения круиза (туристкой поездки). За два дня до начала поездки он был госпитализирован приехавшей по вызову «Скорой помощью» из-за резко обострившегося сердечного заболевания. Супруга пассажира обратилась в судоходную компанию за возвратом стоимости поездки. Судоходная компания в возврате уплаченной суммы отказала. Проанализируйте и разрешите сложившуюся ситуацию.

Задача №4. Гражданин Н. Приобрел билет на пассажирский поезд «Саратов-Новороссийск» с посадкой на станции г.Ростов-на-Дону. Состав к посадке был подан с опозданием на 4 часа. Кроме того, при посадке выяснилось, что пассажиру продан билет на уже занятое место. Проанализируйте и разрешите сложившуюся ситуацию.

Задача №5. В районный суд г.Н была подана жалоба работника таможенных органов на действия городской администрации, выразившиеся в отказе в предоставлении бесплатного проезда на городском транспорте общего пользования, предоставленном сотрудникам таможенных органов Таможенным кодексом РФ. Заявитель обосновывал свои требования положениями федерального закона дающего ему право на бесплатный проезд. Ответчик отказался удовлетворить требования заявителя, обосновывая свой отказ тем, что в соответствии с положениями гражданского законодательства перевозка пассажиров является возмездным договором и в соответствии со ст.790 ГК РФ установленные

льготы подлежат возмещению из соответствующего бюджета. В связи с отсутствием оплаты из бюджета перевозчик отказывается предоставить льготный проезд. Проведите правовой анализ ситуации, смоделируйте ход судебного разбирательства и обоснуйте требования заявителя и ответчика.

Задача №6. Законодательное Собрание Красноярского края в декабре 1998 года приняло закон «Об автомобильном и городском электрическом транспорте в Красноярском крае», статьи которого устанавливали, что тарифы на перевозки по муниципальным маршрутам устанавливаются соответствующим органом местного самоуправления. С этим положением не согласился один из владельцев сети маршрутных автобусов, подавший жалобу и требовавший отменить эти положения, как противоречащие ст.ст.8, 34 и 55 Конституции РФ, ст.1 ГК РФ и ст.7 «О конкуренции и ограничении монополистической деятельности на товарных рынках» и ограничивают его право на осуществление предпринимательской деятельности в сфере пассажирских перевозок. Проанализируйте и разрешите сложившуюся ситуацию.

Тест по дисциплине «Транспортное право» (тема1-2)

1.Что относится к видам источников транспортного права?

- А) Конституция РФ, Уставы транспорта, кодексы, федеральные законы и т.д.
- Б)Это совокупность нормативно-правовых актов, в которых содержатся нормы права.
- В)Договор, путевой лист, накладная.

2.Что представляет собой транспортное право?

- А)Характер санкций;
- Б)Совокупность правовых норм, регулирующих общественные отношения, которые возникают в связи с организацией и деятельностью транспортных предприятий,отношения между АТП и клиентурой.
- В)Транспортный процесс.

3.Что можно назвать «транспортировкой»?

- А)Перенос груза, поднимание груза на высоту и т.д.
- Б)перемещение груза с помощью транспортных средств;
- В)перемещение груза, пассажира, багажа на возмездных договорных началах в пользу грузоотправителя.

4.Является ли транспортное право самостоятельным правовым институтом?

- А)нет;Б)да;

5.Сколько видов транспорта различают по типу используемых транспортных средств?

- А)4;Б)5;В)6;

6.Какие виды сообщений различают на автомобильном транспорте?

- А) местное, районное; Б)международное, муниципальное;
- В)пригородное, межобластное.

7.Какие виды сообщений различают на морском транспорте?

- А)заграничное;Б)большой и малый каботаж;В)линейное.

8.Какие виды сообщений различают на железнодорожном транспорте?

- А)перевозки в международном сообщении, перевозки в прямом сообщении;
- Б)перевозки в непрямом смешанном сообщении;
- В)то и другое вместе.

9)На морском транспорте участниками транспортного процесса являются:

- А)судовладелец;Б)порты;В)причал.

10.Что относится к инфраструктуре на железнодорожном транспорте?

- А)владелец железнодорожного пути необщего пользования и железнодорожная станция;
- Б)перевозчик и владелец инфраструктуры
- В)технологический комплекс, включающий в себя ж/д пути общего пользования, устройства электроснабжения, системы сигнализации, централизации, блокировки, информационные комплексы и др сооружения.
- Г) все выше названное

11.Какие функции выполняет агентства, входящие в Минтранс РФ?

- А)оказание неопределенному кругу лиц, имеющих общественную значимость, услуг в сфере транспорта
- Б)издание индивидуальных правовых актов в с сфере транспорта на основании и во исполнение Конституции РФ, ФЗ и т.д.;
- В)выполняет функции государственного заказчика по организации исполнения федеральных целевых программ.
- Г)правильного ответа нет

12.Какие методы использует государство для регулирования транспортной деятельности?

- А)лицензирование, сертификация;
- Б)стандартизация, аттестация;

В) ценовое регулирование, ограничение принципа свободы заключения договора;;

Г) все выше названные.

13. Для чего предоставляются земельные участки на транспорте?

А) для размещения и эксплуатации строений, зданий.

Б) для снижения вреда окружающей природной среде;

В) размещение дорог, их конструктивных элементов.

Г) все выше названное

Темы рефератов

1. Основания и размер ответственности экспедитора перед клиентом за утрату, недостачу или повреждение (порчу) груза

2. Особенности лицензирования перевозок грузов, пассажиров и багажа

3. Претензии и иски по договору перевозки грузов воздушным транспортом

4. Претензии и иски по договору перевозки грузов внутренним водным транспортом

4. Методические материалы, определяющие процедуры оценивания знаний, умений и навыков, и опыта деятельности, характеризующих этапы формирования компетенций

Критерии оценки знаний на экзамене

Экзаменатор может проставить экзамен без опроса или собеседования тем студентам, которые активно участвовали в семинарских занятиях.

Оценка «отлично» - выставляется студенту, показавшему всесторонние, систематизированные, глубокие знания учебной программы дисциплины и умение уверенно применять их на практике при решении конкретных задач, свободное и правильное обоснование принятых решений.

Оценка «хорошо» - выставляется студенту, если он твердо знает материал, грамотно и по существу излагает его, умеет применять полученные знания на практике, но допускает в ответе или в решении задач некоторые неточности, которые может устранить с помощью дополнительных вопросов преподавателя.

Оценка «удовлетворительно» - выставляется студенту, показавшему фрагментарный, разрозненный характер знаний, недостаточно правильные формулировки базовых понятий, нарушения логической последовательности в изложении программного материала, но при этом он владеет основными разделами учебной программы, необходимыми для дальнейшего обучения и может применять полученные знания по образцу в стандартной ситуации.

Оценка «неудовлетворительно» - выставляется студенту, который не знает большей части основного содержания учебной программы дисциплины, допускает грубые ошибки в формулировках основных понятий дисциплины и не умеет использовать полученные знания при решении типовых практических задач.

Критерии оценки знаний при написании контрольной работы

Контрольная работа представляет собой один из видов самостоятельной работы обучающихся. При оценке контрольной преподаватель руководствуется следующими критериями:

- работа была выполнена автором самостоятельно; обучающийся подобрал достаточный список литературы, который необходим для осмысления темы контрольной;
- автор сумел составить логически обоснованный план, который соответствует поставленным задачам и сформулированной цели; обучающийся проанализировал материал; контрольная работа отвечает всем требованиям четкости изложения и аргументированности, объективности и логичности, грамотности и корректности;
- обучающийся сумел обосновать свою точку зрения; контрольная работа оформлена в соответствии с требованиями; автор защитил контрольную и успешно ответил на все вопросы преподавателя.

Контрольная работа, выполненная небрежно, не по своему варианту, без соблюдения правил, предъявляемых к ее оформлению, возвращается без проверки с указанием причин, которые доводятся до обучающегося. В этом случае контрольная работа выполняется повторно.

Отметка «отлично» выставляется обучающемуся, показавшему всесторонние, систематизированные, глубокие знания вопросов контрольной работы и умение уверенно применять их на практике при решении конкретных задач, свободное и правильное обоснование принятых решений.

Отметка «хорошо» выставляется обучающемуся, если он твердо знает материал, грамотно и по существу излагает его, умеет применять полученные знания на практике, но допускает в ответе или в решении задач некоторые неточности, которые может устранить с помощью дополнительных вопросов преподавателя.

Отметка «удовлетворительно» выставляется обучающемуся, показавшему фрагментарный, разрозненный характер знаний, недостаточно правильные формулировки базовых понятий, нарушения логической последовательности в изложении программного материала, но при этом он владеет основными понятиями выносимых на контрольную работу тем, необходимыми для дальнейшего обучения и может применять полученные знания по образцу в стандартной ситуации.

Отметка «неудовлетворительно» выставляется обучающемуся, который не знает большей части основного содержания выносимых на контрольную работу вопросов тем дисциплины, допускает грубые ошибки в формулировках основных понятий и не умеет использовать полученные знания.

Критерии оценки знаний при проведении тестирования

Отметка «отлично» выставляется при условии правильного ответа не менее чем 85% тестовых заданий;

Отметка «хорошо» выставляется при условии правильного ответа не менее чем 70 % тестовых заданий;

Отметка «удовлетворительно» выставляется при условии правильного ответа не менее 50 %;

Отметка «неудовлетворительно» выставляется при условии правильного ответа не менее чем на 50 % тестовых заданий.

Результаты текущего контроля используются при проведении промежуточной аттестации.

Критерии оценивания реферата:

Отметка «отлично»-выполнены все требования к написанию и защите реферата:

обозначена проблема и обоснована ее актуальность, сделан краткий анализ различных точек зрения на рассматриваемую проблему и логично изложена собственная позиция, сформулированы выводы. Тема раскрыта полностью, выдержан объем, соблюдены требования к внешнему оформлению, даны правильные ответы на дополнительные вопросы.

Отметка «хорошо» - основные требования к написанию и защите реферата выполнены, но при этом допущены недочеты. В частности, имеются неточности в изложении материала, отсутствует логическая последовательность в сужениях, не выдержан объем реферата, имеются упущения в оформлении, не допускает существенных неточностей в ответе на дополнительный вопрос.

Отметка «удовлетворительно» - имеются существенные отступления от требований к реферированию. В частности, тема освещена лишь частично, допущены фактические ошибки в содержании реферата или при ответе на дополнительные вопросы во время защиты, отсутствует вывод.

Отметка «неудовлетворительно» - тема реферата не раскрыта, обнаруживается существенное непонимание проблемы.

Требования к контрольной работе

Контрольная работа представляет собой один из видов самостоятельной работы обучающихся. При оценке контрольной преподаватель руководствуется следующими критериями:

- работа была выполнена автором самостоятельно; обучающийся подобрал достаточный список литературы, который необходим для осмысления темы контрольной;
- автор сумел составить логически обоснованный план, который соответствует поставленным задачам и сформулированной цели; обучающийся проанализировал материал; контрольная работа отвечает всем требованиям четкости изложения и аргументированности, объективности и логичности, грамотности и корректности;
- обучающийся сумел обосновать свою точку зрения; контрольная работа оформлена в соответствии с требованиями; автор защитил контрольную и успешно ответил на все вопросы преподавателя.

Контрольная работа, выполненная небрежно, не по своему варианту, без соблюдения правил, предъявляемых к ее оформлению, возвращается без проверки с указанием причин, которые доводятся до обучающегося. В этом случае контрольная работа выполняется повторно.

Разработал _____ *Тук Т.Н*
(подпись, расшифровка подписи)

«31» 05 _____ 2022.

Согласовано:
Зав. кафедрой _____ *Иванова Л.С.*
(подпись, расшифровка подписи)

«31» 05 _____ 2022.

ФОНД ОЦЕНОЧНЫХ СРЕДСТВ
(материалы, устанавливающие содержание и порядок
проведения текущего и промежуточного контроля, контроля остаточных знаний)
по дисциплине «Б1.В.ДВ.03.02 Транспортно - складские комплексы»
по направлению подготовки 23.03.01 Технология транспортных процессов
профиль подготовки «Логистика на транспорте»

1. Перечень компетенций с указанием этапов их формирования в процессе освоения образовательной программы

Этапы формирования компетенции (номер семестр согласно учебному плану)			Наименование учебных дисциплин, формирующие компетенции в процессе освоения образовательной программы
ОФО	ЗФО	ОЗФО	
ПКУВ-1.3 Организация процесса улучшения качества оказания логистических услуг по перевозке грузов в цепи поставок			
7	5		Методы обследования транспортных процессов
7	7		Мультимодальные транспортные технологии
234	45		Модуль получения квалификации "Контролер технического состояния автотранспортных средств"
34	45		Организация транспортных услуг и безопасность транспортного процесса
12	12		Модуль получения квалификации "Слесарь по ремонту автомобилей"
2	2		Техника транспорта, обслуживание и ремонт
1	1		Устройство автомобилей
6	6		Транспортные и погрузо-разгрузочные средства
6	6		Транспортно-складские комплексы
8	8		Экономическая оценка инвестиций на транспорте
8	8		Инновационная деятельность на транспорте
8	9		Организация специальных грузовых перевозок
8	9		Преддипломная практика
УК-5.1 Отмечать и анализировать особенности межкультурного взаимодействия (преимущества и возможные проблемные ситуации), обусловленные различием этических, религиозных и ценностных систем			
1	1		История (история России, всеобщая история)
2	2		История и культура адыгов
6	6		Транспортные и погрузо-разгрузочные средства
6	6		Транспортно-складские комплексы
2	2		Ознакомительная практика

2. Описание показателей и критериев оценивания компетенций на различных этапах их формирования, описание шкалы оценивания

Планируемые результаты освоения компетенции	Критерии оценивания результатов обучения				Наименование оценочного средства
	неудовлетворительно	удовлетворительно	хорошо	отлично	
УК-5: Способен воспринимать межкультурное разнообразие общества в социально-историческом, этическом и философском контекстах					

УК-5.1 Отмечать и анализировать особенности межкультурного взаимодействия (преимущества и возможные проблемные ситуации), обусловленные различием этических, религиозных и ценностных систем

<p>Знать: -особенности межкультурного взаимодействия; -основные типы мировоззрения.</p>	<p>Фрагментарные знания</p>	<p>Неполные знания</p>	<p>Сформированные, но содержащие отдельные пробелы знания</p>	<p>Сформированные систематические знания</p>	<p>материалы по дисциплине: задания для контрольной работы, вопросы к экзамену, кейс-</p>
<p>Уметь: - выявлять обусловленные различием этических, религиозных и ценностных систем особенности межкультурного взаимодействия; -преодолевать культурный барьер, воспринимая межкультурные различия; -конструктивно взаимодействовать с представителями разных социокультурных типов.</p>	<p>Частичные умения</p>	<p>Неполные умения</p>	<p>Умения полные, допускаются небольшие ошибки</p>	<p>Сформированные умения</p>	<p>задания, темы рефератов, докладов и другие.</p>
<p>Владеть: -способностью использовать набор коммуникативных средств и делать их правильный выбор в зависимости от ситуации общения; -навыком эффективной коммуникации на основе толерантности.</p>	<p>Частичное владение навыками</p>	<p>Несистематическое применение навыков</p>	<p>В систематическом применении навыков допускаются пробелы</p>	<p>Успешное и систематическое применение навыков</p>	

ПКУВ-1: Организация процесса перевозки груза в цепи поставок

ПКУВ-1.3 Организация процесса улучшения качества оказания логистических услуг по перевозке грузов в цепи поставок

<p>Знать: - основы гражданского законодательства; - правовые основы транспортно-логистической деятельности; - коммерческую политику компании; - политику компании в области клиентского сервиса; -корпоративную структуру компании;</p>	<p>Фрагментарные знания</p>	<p>Неполные знания</p>	<p>Сформированные, но содержащие отдельные пробелы знания</p>	<p>Сформированные систематические знания</p>	<p>материалы по дисциплине: задания для контрольной работы, вопросы к экзамену, кейс-задания, темы рефератов, докладов и другие.</p>
--	-----------------------------	------------------------	---	--	--

<p>-основы корпоративного документооборота; - профессиональную терминологию на иностранном языке (INCOTERMS, EDI)</p>					
<p>Уметь: - устанавливать требования клиентов к результату перевозки и ранжировать их по степени значимости для клиентов; - профессионально работать с претензионной документацией; - анализировать информацию и формировать отчеты; оформлять документы на нес соответствующую услугу; - проводить переговоры с клиентами из различных отраслей экономики.</p>	<p>Частичные умения</p>	<p>Неполные умения</p>	<p>Умения полные, допускаются небольшие ошибки</p>	<p>Сформированные умения</p>	
<p>Владеть: -переговорами с клиентами по претензионным случаям; -определением причастных и виновных лиц; -определением причин, повлекших предъявление претензии; разработкой инструкций по предотвращению претензий; рассмотрением отдельных прецедентов с сотрудниками компании (при необходимости); -взаимодействием с клиентами по качеству сервиса; - составлением реестра наиболее часто задаваемых клиентами вопросов; организацией мониторинга эффективности подрядчиков, переадресацией им претензий клиента в</p>	<p>Частичное владение навыками</p>	<p>Несистематическое применение навыков</p>	<p>В систематическом применении навыков допускаются пробелы</p>	<p>Успешное и систематическое применение навыков</p>	

случае некачественного сервиса со стороны подрядчика.					
---	--	--	--	--	--

3. Типовые контрольные задания и иные материалы, необходимые для оценки знаний, умений, навыков и (или) опыта деятельности, характеризующих этапы формирования компетенций в процессе освоения образовательной программы

Вопросы к экзамену

1. Классификация и назначение складов и транспортно-складских комплексов;
2. Характеристика и оборудование погрузочно-разгрузочных фронтов;
3. Характеристики логистических операций на складе;
4. Определение параметров погрузочно-разгрузочного фронта, фронта налива (слива);
5. Технология складской работы;
6. Составляющие структуры складской системы;
7. Функциональные участки складов;
8. Организация входящих и исходящих материальных потоков на складе;
9. Системы хранения и размещения грузов на складе;
10. Сущность систем хранения и размещения грузов основных разновидностей на транспортно-складских комплексах;
11. Виды стеллажей; стеллажное хранение грузов;
12. Способы размещения грузов на складе;
13. Кратковременное и длительное хранение; общие принципы проектирования складов;
14. Определение основных параметров складов;
15. Общая методология проектирования складских помещений; определение вместимости и общей площади склада;
16. Основные требования к складским зданиям и сооружениям;
17. Основные параметры контейнерных пунктов;
18. Расчет складов сыпучих грузов;
19. Определение вместимости, размеров и оборудования контейнерных пунктов, планировки контейнерных пунктов;
20. Проектирование складов для хранения цемента, известковых и гипсосодержащих материалов;
21. Склады для хранения минеральных удобрений; склады сельскохозяйственных грузов, лесоматериалов и наливных грузов;
22. Типы зерновых складов; заготовительные элеваторы; виды складов для лесоматериалов;
23. Склады жидких грузов;
24. Схемы налива и слива;
25. Внутрискладские транспортные и погрузочно-разгрузочные системы;
26. Классификация подъемно-транспортного оборудования;
27. Типы грузоподъемного складского оборудования;
28. Транспортирующие устройства, используемые на складах;
29. Основные типы погрузочного и штабелирующего складского оборудования;
30. Организация и управление логистическим процессом на складе; логистика внутрипроизводственного складирования;
31. Транспортные коридоры, основные положения по их формированию.
32. Обеспечение транзитных международных перевозок транспортными коридорами России.

34. Основные этапы грузодвижения и грузопотоков.
35. Техническая и технологическая организация грузопотоков.
36. Выбор технологии грузопереработки.
37. Смешанные железнодорожно-автомобильные, водно-автомобильные сообщения.
38. Транспортные узлы.
39. Единый технологический процесс работы транспортного узла.
40. Контейнерные терминалы, виды и их функции.
41. Организация совместной работы различных видов транспорта на контейнерных терминалах.
42. Расчет грузооборота и объемов погрузочно-разгрузочных работ.
43. Расчет потребности в ПТМ.
44. Техничко-экономические показатели технологических схем механизированной перегрузки грузов.

Задания на контрольную работу

Вариант №1

1. Транспортные узлы железнодорожного транспорта.
2. Контейнерные терминалы. Назначение, классификация.

Вариант №2

1. Транспортные узлы автомобильного транспорта.
2. Типовые технологические процессы грузопереработки.

Вариант №3

1. Технология грузопереработки тарно-штучных грузов, навалочных грузов, наливных грузов.
2. Транспортные узлы морского (речного) транспорта.

Вариант №4

1. Транспортные узлы. Понятие. Основные параметры.
2. Особенности отраслевого производства как объекта организации

Вариант №5

1. Складские операции по приему (отправке) грузов.
2. Схемы грузодвижения.

Примерный перечень оценочных средств, их краткая характеристика и шкала оценивания

Наименование оценочного средства	Краткая характеристика оценочного средства	Представление оценочного средства в фонде	Шкала оценивания
Контрольная работа	Средство проверки умений применять полученные знания для решения задач определенного типа по теме или разделу. Контрольная работа представляет собой один из видов самостоятельной работы обучающихся. По сути - это изложение ответов на определенные теоретические вопросы по учебной дисциплине, а также решение практических задач. Контрольные работы проводятся для того, чтобы развить у обучающихся способности к анализу научной и учебной литературы, умение обобщать, систематизировать и оценивать практический и научный материал, укреплять навыки овладения	Комплект контрольных заданий по вариантам	Пяти балльная

	<p>понятиями определенной науки и т.д. При оценке контрольной работы преподаватель руководствуется следующими критериями: - работа была выполнена автором самостоятельно; - обучающийся подобрал достаточный список литературы, который необходим для осмысления темы контрольной работы; - автор сумел составить логически обоснованный план, который соответствует поставленным задачам и сформулированной цели; - обучающийся проанализировал материал; - обучающийся сумел обосновать свою точку зрения; - контрольная работа оформлена в соответствие с требованиями; - автор защитил контрольную работу и успешно ответил на все вопросы преподавателя. Контрольная работа, выполненная небрежно, без соблюдения правил, предъявляемых к ее оформлению, возвращается без проверки с указанием причин, которые доводятся до обучающегося. В этом случае контрольная работа выполняется повторно.</p>		
Экзамен	<p>Экзамен по дисциплине (модулю) служит для оценки работы обучающегося в течение семестра (семестров) и призван выявить уровень, прочность и систематичность полученных им теоретических и практических знаний, приобретения навыков самостоятельной работы, развития творческого мышления, умение синтезировать полученные знания и применять их в решении профессиональных задач.</p>	Вопросы экзамену	к Пяти балльная

4. Методические материалы, определяющие процедуры оценивания знаний, умений и навыков, и опыта деятельности, характеризующих этапы формирования компетенций

Критерии оценки знаний студента на экзамене

Оценка «отлично» выставляется студенту, показавшему систематизированные, глубокие знания учебной программы дисциплины и умение уверенно применять их на практике при решении конкретных задач, свободное и правильное обоснование принятых решений.

Оценка «хорошо» выставляется студенту, если он твердо знает материал, грамотно и по существу излагает его, умеет применять полученные знания на практике, но допускает в ответе или в решении задач некоторые неточности, которые может устранить с помощью дополнительных вопросов преподавателя.

Оценка «удовлетворительно» выставляется студенту, показавшему фрагментарный, разрозненный характер знаний, недостаточно правильные формулировки базовых понятий, нарушения логической последовательности в изложении программного материала, но при этом он владеет основными разделами учебной программы, необходимыми для дальнейшего обучения и может применять полученные знания по образцу в стандартной ситуации.

Оценка «неудовлетворительно» выставляется студенту, который не знает большей части основного содержания учебной программы дисциплины, допускает грубые ошибки в формулировках основных понятий дисциплины и не умеет использовать полученные знания при решении типовых практических задач.

Критерии оценки знаний при написании контрольной работы

Отметка «отлично» выставляется обучающемуся, показавшему всесторонние, систематизированные, глубокие знания вопросов контрольной работы и умение уверенно применять их на практике при решении конкретных задач, свободное и правильное обоснование принятых решений.

Отметка «хорошо» выставляется обучающемуся, если он твердо знает материал, грамотно и по существу излагает его, умеет применять полученные знания на практике, но допускает в ответе или в решении задач некоторые неточности, которые может устранить с помощью дополнительных вопросов преподавателя.

Отметка «удовлетворительно» выставляется обучающемуся, показавшему фрагментарный, разрозненный характер знаний, недостаточно правильные формулировки базовых понятий, нарушения логической последовательности в изложении программного материала, но при этом он владеет основными понятиями выносимых на контрольную работу тем, необходимыми для дальнейшего обучения и может применять полученные знания по образцу в стандартной ситуации.

Отметка «неудовлетворительно» выставляется обучающемуся, который не знает большей части основного содержания выносимых на контрольную работу вопросов тем дисциплины, допускает грубые ошибки в формулировках основных понятий и не умеет использовать полученные знания.

Преподаватель

«31» 08 2022г.



С.С. Хажокова

Зав. кафедрой



Я.С. Ткачева

ФОНД ОЦЕНОЧНЫХ СРЕДСТВ

(материалы, устанавливающие содержание и порядок проведения текущего и промежуточного контроля, контроля остаточных знаний) по дисциплине «Б1.В.ДВ.03.01 Транспортные и погрузо-разгрузочные средства» по направлению подготовки 23.03.01 Технология транспортных процессов профиль подготовки «Логистика на транспорте»

1. Перечень компетенций с указанием этапов их формирования в процессе освоения образовательной программы

Этапы формирования компетенции (номер семестр согласно учебному плану)			Наименование учебных дисциплин, формирующие компетенции в процессе освоения образовательной программы
ОФО	ЗФО	ОЗФО	
ПКУВ-1.3 Организация процесса улучшения качества оказания логистических услуг по перевозке грузов в цепи поставок			
7	5		Методы обследования транспортных процессов
7	7		Мультимодальные транспортные технологии
234	45		Модуль получения квалификации "Контролер технического состояния автотранспортных средств"
34	45		Организация транспортных услуг и безопасность транспортного процесса
12	12		Модуль получения квалификации "Слесарь по ремонту автомобилей"
2	2		Техника транспорта, обслуживание и ремонт
1	1		Устройство автомобилей
6	6		Транспортные и погрузо-разгрузочные средства
6	6		Транспортно-складские комплексы
8	8		Экономическая оценка инвестиций на транспорте
8	8		Инновационная деятельность на транспорте
8	9		Организация специальных грузовых перевозок
8	9		Преддипломная практика
УК-5.1 Отмечать и анализировать особенности межкультурного взаимодействия (преимущества и возможные проблемные ситуации), обусловленные различием этических, религиозных и ценностных систем			
1	1		История (история России, всеобщая история)
2	2		История и культура адыгов
6	6		Транспортные и погрузо-разгрузочные средства
6	6		Транспортно-складские комплексы
2	2		Ознакомительная практика

2. Описание показателей и критериев оценивания компетенций на различных этапах их формирования, описание шкалы оценивания

Планируемые результаты освоения компетенции	Критерии оценивания результатов обучения				Наименование оценочного средства
	неудовлетворительно	удовлетворительно	хорошо	отлично	

УК-5: Способен воспринимать межкультурное разнообразие общества в социально-историческом, этическом и философском контекстах					
УК-5.1 Отмечать и анализировать особенности межкультурного взаимодействия (преимущества и возможные проблемные ситуации), обусловленные различием этических, религиозных и ценностных систем					
Знать: -особенности межкультурного взаимодействия; -основные типы мировоззрения.	Фрагментарные знания	Неполные знания	Сформированные, но содержащие отдельные пробелы знания	Сформированные систематические знания	материалы по дисциплине: задания для контрольной работы, вопросы к экзамену, кейс-
Уметь: - выявлять обусловленные различием этических, религиозных и ценностных систем особенности межкультурного взаимодействия; -преодолевать культурный барьер, воспринимая межкультурные различия; -конструктивно взаимодействовать с представителями разных социокультурных типов.	Частичные умения	Неполные умения	Умения полные, допускаются небольшие ошибки	Сформированные умения	задания, темы рефератов, докладов и другие.
Владеть: -способностью использовать набор коммуникативных средств и делать их правильный выбор в зависимости от ситуации общения; -навыком эффективной коммуникации на основе толерантности.	Частичное владение навыками	Несистематическое применение навыков	В систематическом применении навыков допускаются пробелы	Успешное и систематическое применение навыков	
ПКУВ-1: Организация процесса перевозки груза в цепи поставок					
ПКУВ-1.3 Организация процесса улучшения качества оказания логистических услуг по перевозке грузов в цепи поставок					
Знать: - основы гражданского законодательства; - правовые основы транспортно-логистической деятельности; - коммерческую политику компании; - политику компании в области клиентского сервиса;	Фрагментарные знания	Неполные знания	Сформированные, но содержащие отдельные пробелы знания	Сформированные систематические знания	материалы по дисциплине: задания для контрольной работы, вопросы к экзамену, кейс-задания, темы рефератов, докладов и другие.

<p>-корпоративную структуру компании; -основы корпоративного документооборота; - профессиональную терминологию на иностранном языке (INCOTERMS, EDI)</p>					
<p>Уметь: - устанавливать требования клиентов к результату перевозки и ранжировать их по степени значимости для клиентов; - профессионально работать с претензионной документацией; - анализировать информацию и формировать отчеты; оформлять документы на нес соответствующую услугу; - проводить переговоры с клиентами из различных отраслей экономики.</p>	<p>Частичные умения</p>	<p>Неполные умения</p>	<p>Умения полные, допускаются небольшие ошибки</p>	<p>Сформированные умения</p>	
<p>Владеть: -переговорами с клиентами по претензионным случаям; -определением причастных и виновных лиц; -определением причин, повлекших предъявление претензии; разработкой инструкций по предотвращению претензий; рассмотрением отдельных прецедентов с сотрудниками компании (при необходимости); -взаимодействием с клиентами по качеству сервиса; - составлением реестра наиболее часто задаваемых клиентами вопросов; организацией мониторинга эффективности подрядчиков,</p>	<p>Частичное владение навыками</p>	<p>Несистематическое применение навыков</p>	<p>В систематическом применении навыков допускаются пробелы</p>	<p>Успешное и систематическое применение навыков</p>	

переадресацией им претензий клиента в случае некачественного сервиса со стороны подрядчика.					
---	--	--	--	--	--

3. Типовые контрольные задания и иные материалы, необходимые для оценки знаний, умений, навыков и (или) опыта деятельности, характеризующих этапы формирования компетенций в процессе освоения образовательной программы

Вопросы к экзамену:

1. Грузы, их размещение и крепление на подвижном составе.
2. Размещение и крепление грузов на подвижном составе.
3. Способы выполнения погрузо-разгрузочных работ.
4. Погрузо-разгрузочные пункты и склады.
5. Применение автопоездов, самосвалов.
6. Применение цистерн, фургонов.
7. Применение автомобилей-самопогрузчиков.
8. Классификация погрузо-разгрузочных машин и устройств.
9. Параметры и показатели работы погрузо-разгрузочных машин и устройств.
10. Техничко-эксплуатационные показатели работы машин и устройств.
11. Техничко-экономические показатели работы машин и устройств.
12. Классификация и требования к захватывающим устройствам.
13. Простейшие навесные захваты.
14. Механические (приводные) захваты.
15. Простейшие погрузо-разгрузочные механизмы и устройства.
16. Погрузо-разгрузочные механизмы и устройства с двигателем.
17. Универсальные погрузо-разгрузочные машины.
18. Авто- и электропогрузчики.
19. Машины для погрузки навалочных грузов.
20. Специализированные машины для погрузки и выгрузки сельскохозяйственных грузов.
21. Пневматические и гидравлические погрузо-разгрузочные установки.
22. Контейнерный способ перевозки грузов.
23. Пакетный способ перевозки грузов.
24. Механизация погрузо-разгрузочных работ при перевозке строительных материалов.
25. Механизация погрузо-разгрузочных работ при перевозке грузов в системе торговли и общественного питания.

Задания на контрольную работу

Вариант -1

1. Приведите классификацию опасных грузов.
2. Что понимается под тарой и упаковкой грузов?
3. В чем различия между упаковкой и тарой?
4. Какие требования предъявляются к современной упаковке?

Вариант-2

1. Какие автомобили относятся к категории специальных? 2. Какие АТС относятся к категории специализированных?

3. Что представляют собой самосвалы и для перевозок каких грузов они предназначены?

4. Для чего предназначены автомобили-цистерны и как они классифицируются?

Вариант-3

1. Какие ПРС относятся к основным, а какие к вспомогательным?
2. Перечислите основные параметры погрузочно-разгрузочных машин.
3. Перечислите основные технико-эксплуатационные и технико-экономические показатели.
4. Для каких целей предназначены грузозахватные устройства?

Примерный перечень оценочных средств, их краткая характеристика и шкала оценивания

Наименование оценочного средства	Краткая характеристика оценочного средства	Представление оценочного средства в фонде	Шкала оценивания
Контрольная работа	<p>Средство проверки умений применять полученные знания для решения задач определенного типа по теме или разделу. Контрольная работа представляет собой один из видов самостоятельной работы обучающихся. По сути - это изложение ответов на определенные теоретические вопросы по учебной дисциплине, а также решение практических задач. Контрольные работы проводятся для того, чтобы развить у обучающихся способности к анализу научной и учебной литературы, умение обобщать, систематизировать и оценивать практический и научный материал, укреплять навыки овладения понятиями определенной науки и т.д. При оценке контрольной работы преподаватель руководствуется следующими критериями: - работа была выполнена автором самостоятельно; - обучающийся подобрал достаточный список литературы, который необходим для осмысления темы контрольной работы; - автор сумел составить логически обоснованный план, который соответствует поставленным задачам и сформулированной цели; - обучающийся проанализировал материал; - обучающийся сумел обосновать свою точку зрения; - контрольная работа оформлена в соответствии с требованиями; - автор защитил контрольную работу и успешно ответил на все вопросы преподавателя. Контрольная работа, выполненная небрежно, без соблюдения правил, предъявляемых к ее оформлению, возвращается без проверки с указанием причин, которые доводятся до обучающегося. В этом случае контрольная работа выполняется повторно.</p>	Комплект контрольных заданий по вариантам	Пяти балльная
Экзамен	<p>Экзамен по дисциплине (модулю) служит для оценки работы обучающегося в течение семестра (семестров) и призван выявить уровень, прочность и систематичность полученных им теоретических и практических знаний, приобретения навыков самостоятельной работы, развития творческого мышления, умение синтезировать полученные знания и применять их в решении профессиональных задач.</p>	Вопросы к экзамену	Пяти балльная

4. Методические материалы, определяющие процедуры оценивания знаний, умений и навыков, и опыта деятельности, характеризующих этапы формирования компетенций

Критерии оценки знаний студента на экзамене

Оценка «отлично» выставляется студенту, показавшему систематизированные, глубокие знания учебной программы дисциплины и умение уверенно применять их на практике при решении конкретных задач, свободное и правильное обоснование принятых решений.

Оценка «хорошо» выставляется студенту, если он твердо знает материал, грамотно и по существу излагает его, умеет применять полученные знания на практике, но допускает в ответе или в решении задач некоторые неточности, которые может устранить с помощью дополнительных вопросов преподавателя.

Оценка «удовлетворительно» выставляется студенту, показавшему фрагментарный, разрозненный характер знаний, недостаточно правильные формулировки базовых понятий, нарушения логической последовательности в изложении программного материала, но при этом он владеет основными разделами учебной программы, необходимыми для дальнейшего обучения и может применять полученные знания по образцу в стандартной ситуации.

Оценка «неудовлетворительно» выставляется студенту, который не знает большей части основного содержания учебной программы дисциплины, допускает грубые ошибки в формулировках основных понятий дисциплины и не умеет использовать полученные знания при решении типовых практических задач.

Критерии оценки знаний при написании контрольной работы

Отметка «отлично» выставляется обучающемуся, показавшему всесторонние, систематизированные, глубокие знания вопросов контрольной работы и умение уверенно применять их на практике при решении конкретных задач, свободное и правильное обоснование принятых решений.

Отметка «хорошо» выставляется обучающемуся, если он твердо знает материал, грамотно и по существу излагает его, умеет применять полученные знания на практике, но допускает в ответе или в решении задач некоторые неточности, которые может устранить с помощью дополнительных вопросов преподавателя.

Отметка «удовлетворительно» выставляется обучающемуся, показавшему фрагментарный, разрозненный характер знаний, недостаточно правильные формулировки базовых понятий, нарушения логической последовательности в изложении программного материала, но при этом он владеет основными понятиями выносимых на контрольную работу тем, необходимыми для дальнейшего обучения и может применять полученные знания по образцу в стандартной ситуации.

Отметка «неудовлетворительно» выставляется обучающемуся, который не знает большей части основного содержания выносимых на контрольную работу вопросов тем дисциплины, допускает грубые ошибки в формулировках основных понятий и не умеет использовать полученные знания.

Преподаватель

«31» 08 2022 г.

Зав. кафедрой

С.С. Хажокова

Я.С. Ткачева

ФОНД ОЦЕНОЧНЫХ СРЕДСТВ

(материалы, устанавливающие содержание и порядок проведения текущего и промежуточного контроля, контроля остаточных знаний)

по дисциплине «Физика»

по направлению 23.03.01 Технология транспортных процессов

профиль подготовки «Логистика на транспорте»

(Очная, заочная)

1. Перечень компетенций с указанием этапов их формирования в процессе освоения образовательной программы

Этапы формирования компетенции (номер семестр согласного учебному плану)			Наименование учебных дисциплин, формирующие компетенции в процессе освоения образовательной программы
ОФО	ЗФО	ОЗФО	
УК-1.1 Анализирует задачу, выделяя ее базовые составляющие, осуществляет декомпозицию задачи			
1	1		Философия
123	123		Математика
12	12		Физика
3	3		Специальные разделы математики
8	9		Преддипломная практика
УК-1.2 Находит и критически анализирует информацию, необходимую для решения поставленной задачи			
123	123		Математика
1	1		Химия
12	12		Физика
3	3		Специальные разделы математики
4	4		Технологическая (производственно-технологическая) практика
8	9 10		Преддипломная практика
УК-1.3 Рассматривает возможные варианты решения задачи, оценивая их достоинства и недостатки			
12	12		Физика
123	123		Математика
3	3		Специальные разделы математики
4	4		Технологическая (производственно-технологическая) практика
3	3		Политология
УК-1.4 Грамотно, логично, аргументированно формирует собственные суждения и оценки. Отличает факты от мнений, интерпретаций, оценок и т.д. в рассуждениях других участников деятельности			
1	1		Философия
123	123		Математика
3	3		Специальные разделы математики
4	4		Технологическая (производственно-технологическая) практика
12	12		Физика
8	9		Преддипломная практика
УК-1.5 Определяет и оценивает последствия возможных решений задачи			
1	1		Философия
123	123		Математика
12	12		Физика
3	3		Специальные разделы математики
8	9		Ознакомительная практика

2. Описание показателей и критериев оценивания компетенций на различных этапах их формирования, описание шкалы оценивания

Планируемые результаты освоения компетенции	Критерии оценивания результатов обучения				Наименование оценочного средства
	неудовлетворительно	удовлетворительно	хорошо	отлично	
1	2	3	4	5	6
УК-1: Способен осуществлять поиск, критический анализ и синтез информации, применять системный подход для решения поставленных задач					
УК-1.1 Анализирует задачу, выделяя ее базовые составляющие, осуществляет декомпозицию задачи					
Знать: Знать: - логические формы и процедуры, способствующие рефлексии по поводу собственной и мыслительной деятельности.	Фрагментарные знания	Неполные знания	Сформированные, но содержащие отдельные пробелы знания	Сформированные систематические знания	Зачёт, экзамен, конспект лекций, устный опрос, тестирование, практическое задание, отчет по лабораторным работам.
Уметь: Уметь: - аргументированно формировать собственное суждение и оценку информации.	Частичные умения	Неполные умения	Умения полные, допускаются небольшие ошибки	Сформированные умения	
Владеть: Владеть: - навыками сопоставления разных источников информации с целью выявления их противоречий и поиска достоверных суждений	Частичное владение навыками	Несистематическое применение навыков	В систематическом применении навыков допускаются пробелы	Успешное и систематическое применение навыков	
УК-1: Способен осуществлять поиск, критический анализ и синтез информации, применять системный подход для решения поставленных задач					
УК-1.2 Находит и критически анализирует информацию, необходимую для решения поставленной задачи					
Знать: Знать: - особенности системного и критического мышления и демонстрировать готовность к нему; - логические формы и процедуры, демонстрировать способность к рефлексии по	Фрагментарные знания	Неполные знания	Сформированные, но содержащие отдельные пробелы знания	Сформированные систематические знания	Зачёт, экзамен, конспект лекций, устный опрос, тестирование, практическое задание, отчет по лабораторным работам.

Планируемые результаты освоения компетенции	Критерии оценивания результатов обучения				Наименование оценочного средства
	неудовлетворительно	удовлетворительно	хорошо	отлично	
1	2	3	4	5	6
поводу собственной и мыслительной деятельности.					
Уметь: Уметь: - анализировать источники информации с точки зрения временных и пространственных условий их возникновения.	Частичные умения	Неполные умения	Умения полные, допускаются небольшие ошибки	Сформированные умения	
Владеть: Уметь: - анализировать источники информации с точки зрения временных и пространственных условий их возникновения.	Частичное владение навыками	Несистематическое применение навыков	В систематическом применении навыков допускаются пробелы	Успешное и систематическое применение навыков	
УК-1: Способен осуществлять поиск, критический анализ и синтез информации, применять системный подход для решения поставленных задач					
УК-1.3 Рассматривает возможные варианты решения задачи, оценивая их достоинства и недостатки					
Знать: Знать: - логические формы и процедуры, способствующие рефлексии по поводу собственной и мыслительной деятельности.	Фрагментарные знания	Неполные знания	Сформированные, но содержащие отдельные пробелы знания	Сформированные систематические знания	Зачёт, экзамен, конспект лекций, устный опрос, тестирование, практическое задание, отчет по лабораторным работам.
Уметь: Уметь: - аргументированно формировать собственное суждение и оценку информации.	Частичные умения	Неполные умения	Умения полные, допускаются небольшие ошибки	Сформированные умения	
Владеть: Владеть: - конкретной методологией и базовыми методами социально-гуманитарных	Частичное владение навыками	Несистематическое применение навыков	В систематическом применении навыков допускаются пробелы	Успешное и систематическое применение навыков	

Планируемые результаты освоения компетенции	Критерии оценивания результатов обучения				Наименование оценочного средства
	неудовлетворительно	удовлетворительно	хорошо	отлично	
1	2	3	4	5	6
дисциплин, позволяющими осуществлять решение широкого класса с задач научно-исследовательского и прикладного характера					
УК-1: Способен осуществлять поиск, критический анализ и синтез информации, применять системный подход для решения поставленных задач					
УК-1.4 Грамотно, логично, аргументированно формирует собственные суждения и оценки. Отличает факты от мнений, интерпретаций, оценок и т.д. в рассуждениях других участников деятельности					
Знать: Знать: - основные термины и базовые элементы, методы исследований в системе социально-гуманитарном знания.	Фрагментарные знания	Неполные знания	Сформированные, но содержащие отдельные пробелы знания	Сформированные систематические знания	
Уметь: - критически оценивать информацию, независимо от источника, самостоятельно приобретать и систематизировать знания, аргументированно отстаивать свою точку зрения.	Частичные умения	Неполные умения	Умения полные, допускаются небольшие ошибки	Сформированные умения	Зачёт, экзамен, конспект лекций, устный опрос, тестирование, практическое задание, отчет по лабораторным работам.
Владеть: Владеть: - конкретной методологией и базовыми методами социально-гуманитарных дисциплин, позволяющими осуществлять	Частичное владение навыками	Несистематическое применение навыков	В систематическом применении навыков допускаются пробелы	Успешное и систематическое применение навыков	

Планируемые результаты освоения компетенции	Критерии оценивания результатов обучения				Наименование оценочного средства
	неудовлетворительно	удовлетворительно	хорошо	отлично	
1	2	3	4	5	6
решение широкого класса с задач научно-исследовательского и прикладного характера					
УК-1: Способен осуществлять поиск, критический анализ и синтез информации, применять системный подход для решения поставленных задач					
УК-1.5 Определяет и оценивает последствия возможных решений задачи					
Знать: Знать: - логические формы и процедуры, способствующие рефлексии по поводу собственной и мыслительной деятельности.	Фрагментарные знания	Неполные знания	Сформированные, но содержащие отдельные пробелы знания	Сформированные систематические знания	Зачёт, экзамен, конспект лекций, устный опрос, тестирование, практическое задание, отчет по лабораторным работам.
Уметь: Уметь: - аргументированно формировать собственное суждение и оценку информации.	Частичные умения	Неполные умения	Умения полные, допускаются небольшие ошибки	Сформированные умения	
Владеть: Владеть: - навыками определения практических последствий изложенного решения задачи	Частичное владение навыками	Несистематическое применение навыков	В систематическом применении навыков допускаются пробелы	Успешное и систематическое применение навыков	

Типовые контрольные задания и иные материалы, необходимые для оценки знаний, умений, навыков и опыта деятельности, характеризующих этапы формирования компетенций

Зачет-форма проверки знаний, умений и навыков, приобретенных обучающимися в процессе усвоения учебного материала лекционных, практических и семинарских занятий по дисциплине.

Вопросы к зачету по физике для проведения промежуточной аттестации.

1 семестр

1. Предмет физики. Методы физического исследования: опыт, гипотеза, эксперимент, теория. Роль физики в развитии техники и её связь с другими науками. Физические модели и их роль. Роль физики в высшем профессиональном образовании.

2. Физические основы механики. Механика и её разделы. Классическая и квантовая механика. Нерелятивистская и релятивистская классическая механика. Механическое движение. Основные физические модели: частица (материальная точка), система частиц, абсолютно твёрдое тело, сплошная среда. Понятие состояния в классической механике и принцип относительности в механике.

3. Система отсчёта. Скалярные и векторные физические величины. Основные кинематические характеристики материальной точки: радиус-вектор и его проекции по осям координат, вектор перемещения, траектория. Скорость и ускорение и их проекции по осям координат.

4. Поступательное и вращательное движения. Твёрдое тело как система частиц. Абсолютно твёрдое тело. Вращательное движение точки (частицы) и абсолютно твёрдого тела вокруг неподвижной оси. Угловая скорость и угловое ускорение (средняя и мгновенная их значения). Связь линейных и угловых параметров.

5. Скорость и ускорение частицы при криволинейном движении на примере движения частицы по окружности с постоянной по модулю скоростью. Центробежное (нормальное) и тангенциальное составляющие полного ускорения. Кривизна траектории.

6. Динамика материальной точки. Масса, импульс (количество движения), сила. Основные законы динамики (законы Ньютона). Второй закон Ньютона в дифференциальной форме. Уравнения движения. Центр масс механической системы и закон его движения.

7. Силы упругости и упругие деформации и напряжения в твёрдом теле. Закон Гука для пружины и стержня. Модуль Юнга.

8. Закон Гука для анизотропных материалов. Тензор напряжений и тензор деформаций.

9. Пластические деформации. Дислокационный механизм пластического течения.

10. Прочность материалов. Физические концепции прочности и физические основы технологических приёмов воздействия на прочностные свойства материалов.

11. Закрытая система тел. Внутренние и внешние силы. Консервативные и неконсервативные силы. Закон сохранения импульса и его применение к абсолютно упругому и неупругому удару материальных шаров.

12. Работа переменной силы и мощность. Энергия. Кинетическая энергия материальной точки и твёрдого тела. Простые механизмы и их назначение. Коэффициент полезного действия механизма.

13. Работа в поле силы тяжести. Потенциальная энергия и её связь с силой, действующей на материальную точку. Полная механическая энергия системы и закон её сохранения в замкнутых системах.

14. Вращательное движение твёрдого тела. Момент силы и вращательный момент. Кинетическая энергия вращающегося твёрдого тела. Момент инерции материальной частицы и твёрдого тела. Теорема Гюйгенса-Штейнера.

15. Работа, совершаемая при вращении твёрдого тела. Основное уравнение динамики вращательного движения твёрдого тела. Момент импульса и закон сохранения момента импульса в замкнутых системах.

16. Молекулярная физика и термодинамика. Статистическая физика и термодинамика. Основные положения молекулярно-кинетической теории газов. Термодинамический и статистический методы. Три начала термодинамики.

17. Основное уравнение молекулярно-кинетической теории идеального газа для давления. Кинетические явления. Законы диффузии, внутреннего трения и теплопроводности (опытные законы). Диффузия в газах. Коэффициенты диффузии, теплопроводности и вязкости. Температуропроводность.

18. Внутренняя энергия системы. Теплообмен. Работа и количество теплоты. Первое начало термодинамики. Работа, совершаемая термодинамической системой при изменениях её объема.

19. Степени свободы молекул газа. Закон (теорема) Больцмана. Внутренняя энергия идеального газа. Теплоёмкость. Зависимость теплоёмкости идеального газа от степени свободы молекул и от вида процесса теплопередачи (изохорного, изобарного, изотермического, адиабатного). Уравнение Майера.

20. Первый закон (первое начало) термодинамики (закон сохранения энергии в тепловых процессах). Применение первого начала термодинамики к изопроцессам в газах. Адиабатический процесс. Уравнение Пуассона. Политропный процесс.

21. Обратимые и необратимые процессы. Второе начало термодинамики и его статистическое толкование. Необратимость тепловых процессов. Преобразование энергии в тепловых двигателях. Принцип работы тепловых двигателей и холодильных машин. Цикл Карно и его коэффициент полезного действия.

22. Термодинамические функции состояния. Термодинамические потенциалы – внутренняя энергия, свободная энергия Гельмгольца (изотермический потенциал), энтальпия (теплосодержание или тепловая функция), термодинамический потенциал Гиббса (энергия Гиббса) и связывающие их основные соотношения.

23. Необратимость тепловых процессов. Термодинамическая вероятность и энтропия. Неравенство Клаузиуса. Третье начало термодинамики (теорема Нернста) и следствия из него. Понятие о динамическом хаосе.

24. Конденсированное состояние вещества. Жидкости. Твёрдое состояние вещества. Диффузия в жидкостях и в твёрдых телах.

25. Вязкость. Вязкая жидкость. Стационарное течение вязкой жидкости. Коэффициент вязкости жидкостей. Нормальная и аномальная вязкости.

26. Гомогенные и гетерогенные системы, компоненты системы. Гетерогенное равновесие фаз. Диаграмма фазового равновесия (диаграмма состояния вещества). Т–Х диаграммы состояния двойных систем. Количественное соотношение фаз и правило рычага.

27. Явление поверхностного натяжения. Коэффициент поверхностного натяжения. Гидрофильные и гидрофобные поверхности. Условие равновесия между фазами (принцип наименьшей энергии). Поверхностно-активные вещества (ПАВ) и их применение.

28. Капиллярные явления. Смачивание и не смачивание. Давление под изогнутой поверхностью жидкости. Формула Лапласа для сил дополнительного давления.

29. Электричество и магнетизм. Электрический заряд. Закон сохранения электрического заряда. Закон взаимодействия точечных зарядов (закон Кулона). Единица заряда. Поле и вещество – две основные формы существования материи. Электрическое поле. Напряжённость электрического поля. Суперпозиция электростатических полей. Графическое изображение электрических полей.

30. Поток вектора напряжённости электрического поля. Теорема Остроградского-Гаусса для электростатического поля в вакууме. Работа сил электростатического поля по перемещению заряда. Потенциал поля. Связь между напряжённостью и потенциалом. Циркуляция вектора напряжённости электростатического поля. Эквипотенциальные поверхности.

31. Электрическое поле в веществе. Свободные и связанные заряды. Электрический диполь. Типы диэлектриков и виды поляризации диэлектриков. Вектор электрического смещения.

32. Проводники в электрическом поле. Распределение зарядов в проводниках.

Электростатическая защита. Электроёмкость уединённого и не уединённого проводника (системы проводников). Конденсаторы. Энергия заряжённого проводника, конденсатора и системы заряжённых частиц. Энергия электростатического поля.

33. Электродинамика и её задачи. Принцип относительности в электродинамике. Постоянный электрический ток. Сила и плотность тока. Разность потенциалов, электродвижущая сила (ЭДС). Электрическое напряжение. Правила Кирхгофа для электрических цепей постоянного тока и примеры их применения.

34. Законы Ома и Джоуля – Ленца. Дифференциальная форма законов Ома и Джоуля-Ленца. Закон Ома для неоднородного участка цепи. Природа электрического тока в металлах, жидкостях и газах. Закон Ома для электролитов. Электролиз и основные законы электролиза (законы Фарадея).

Экзамен может проводиться в форме устного опроса по билетам (вопросам) или без билетов, с предварительной подготовкой или без подготовки, по усмотрению преподавателя. Экзаменатор вправе задавать вопросы сверх билета, а также, помимо теоретических вопросов, давать задачи по программе данного курса.

Экзаменационные билеты (вопросы) утверждаются на заседании кафедры и подписываются заведующим кафедрой. В билете должно содержаться не более трех вопросов. Комплект экзаменационных билетов по дисциплине должен содержать 25—30 билетов.

Экзаменатор может проставить экзамен без опроса или собеседования тем студентам, которые активно участвовали в семинарских занятиях.

Вопросы к экзамену по физике для проведения промежуточной аттестации.

2 семестр

1. Электричество и магнетизм. Магнетостатика в вакууме и её задачи. Относительный характер электрического и магнитного полей. Магнитное взаимодействие токов. Вектор магнитной индукции. Магнитное поле тока как релятивистский эффект. Магнитный момент контура с током и его вращательный момент.

2. Закон Био-Савара-Лапласа и его применение к расчёту магнитных полей прямого проводника и кругового контура с током. Циркуляция вектора индукции магнитного поля. Вихревой характер магнитного поля. Закон полного тока для магнитного поля в вакууме.

3. Магнитное поле длинного соленоида. Применение соленоида в различных механизмах и устройствах автоматизации. Действие магнитного поля на элемент тока. Закон Ампера. Взаимодействие параллельных проводников с токами.

4. Действие магнитного поля на движущийся заряд. Сила Лоренца. Эффект Холла и его техническое применение. Принцип действия датчиков Холла.

5. Контур с током в магнитном поле. Вращательный момент контура во внешнем магнитном поле. Магнитный поток. Теорема Остроградского-Гаусса для магнитного поля. Работа перемещения проводника и контура с током в магнитном поле.

6. Явление электромагнитной индукции (опыты Фарадея). Законы Фарадея и Ленца. Объединённый (основной) закон электромагнитной индукции. Вихревое электрическое поле.

7. Явление самоиндукции и взаимной индукции. Индуктивность контура, единица индуктивности.

8. Энергия магнитного поля. Объёмная плотность энергии магнитного поля. Применение явления электромагнитной индукции в промышленности и в технике. Возникновение индукционного тока во вращающемся контуре и его практическое применение.

9. Классификация магнетиков. Закон полного тока для магнитного поля в веществе. Вектор напряжённости магнитного поля и его циркуляция. Условия на границе раздела двух сред.

10. Основы теории Максвелла для электромагнитного поля. Токи смещения. Уравнения Максвелла в интегральной и в дифференциальной формах. Материальные уравнения. Принцип относительности в электродинамике.

11. Колебания и волны. Гармонические колебания (механические и электромагнитные)

и их характеристики. Дифференциальное уравнение гармонических колебаний. Гармонический и ангармонический осцилляторы.

12. Пружинный, математический и физический маятники. Дифференциальное уравнение колебаний. Приведенная длина физического маятника. Колебательный контур. Энергия механических и электромагнитных гармонических колебаний.

13. Сложение гармонических колебаний одного направления и одинаковой частоты. Векторные диаграммы. Сложение гармонических колебаний одного направления с близкими частотами. Биения. Сложение взаимно-перпендикулярных гармонических колебаний. Фигуры Лиссажу.

14. Дифференциальное уравнение затухающих механических и электромагнитных колебаний и его решение. Логарифмический декремент затухания. Апероидический процесс. Критическое сопротивление контура.

15. Дифференциальное уравнение вынужденных механических и электромагнитных колебаний и его решение. Амплитуда и фаза вынужденных колебаний. Резонанс.

16. Кинематика волновых процессов. Механизм образования волн в упругой среде. Волновая поверхность и фронт волны. Принцип Гюйгенса. Продольные и поперечные волны. Уравнение бегущей волны и волновое (дифференциальное) уравнение механических волн.

17. Электромагнитные волны. Дифференциальное (волновое) уравнение электромагнитной волны. Основные свойства электромагнитных волн. Монохроматическая волна.

18. Энергия электромагнитных волн. Поток энергии. Вектор Умова-Пойнтинга. Материальность электромагнитного поля. Применение электромагнитных волн в технике и связи.

19. Предмет оптики. Шкала электромагнитных волн. Интерференция световых волн. Когерентность и монохроматичность световых волн. Усиление и ослабление интенсивности световых волн. Время и длина когерентности.

20. Методы наблюдения интерференции световых волн. Расчёт интерференционной картины от двух когерентных источников для опыта Юнга. Оптическая разность хода волн (световых лучей) и разность фаз.

21. Интерференция света в тонких плёнках (полосы равного наклона). Условия усиления и ослабления интенсивности световых волн в тонких плёнках. Просветление оптики, практическое применение интерференции света.

22. Интерференция в плёнках переменной толщины (полосы равной толщины). Кольца Ньютона.

23. Интерференционные оптические приборы и волноводы. Интерферометры и их применение в технике и в научных исследованиях. Оптическая голография и области её применения.

24. Дифракция световых волн. Принцип Гюйгенса и принцип Гюйгенса-Френеля. Метод зон Френеля. Прямолинейность распространения света в теории Френеля. Дифракция Френеля на круглом отверстии и диске. Разрешающая способность спектральных и оптических приборов, обусловленная дифракцией света.

25. Регулярная и нерегулярная пространственная решётка. Дифракция на пространственной решётке. Дифракция рентгеновских лучей в кристаллах. Формула Вульфа - Брэггов. Дифрактометрия и её применение.

26. Естественный свет. Цуг волны. Поляризованный свет и его получение. Поляризация света при отражении. Закон Брюстера. Явление двойного лучепреломления и его физическая природа. Поляризация света при двойном лучепреломлении.

27. Исследование поляризованного света. Закон Малюса. Поляризационные приборы и их применение. Поляроиды и поляризационные призмы.

28. Основные положения квантовой физики. Тепловое излучение. Абсолютно чёрное тело. Универсальная функция Кирхгофа. Классические законы Стефана-Больцмана и Вина, формула Рэлея-Джинса.

29. Внешний фотоэффект и его законы. Фотоны. Энергия и импульс фотона. Уравнение Эйнштейна для внешнего фотоэффекта. Лазеры и их применение.

30. Гипотеза Луи де-Бройля и опытные обоснования корпускулярно-волнового дуализма свойств микрочастиц. Формула де-Бройля. Принцип неопределённости (соотношения неопределённостей Гейзенберга) как проявление корпускулярно-волнового дуализма свойств материи. Волновая функция и её статистический смысл. Принцип суперпозиции волновых функций...

31. Атомная и ядерная физика. Заряд, размер и масса атомного ядра. Массовое и зарядовое числа. Состав ядра. Дефект массы и энергия связи ядер. Природа ядерных сил.

32. Люминесценция и его основные характеристики. Виды люминесценции. Фотолюминесценция. Правило Стокса. Рентгеновские лучи и их применение.

33. Понятие о ядерной энергетике и о управляемых термоядерных реакциях, как источнике альтернативного способа получения энергии.

Типовые контрольные задания для проведения контроля знаний

(1 курс, 1 семестр)

ЗАДАЧА 1. Движение тела массой 1 кг задано уравнением $S=6t^3+3t+2$. Найти зависимость скорости и ускорения от времени. Вычислить силу, действующую на тело в конце второй секунды.

Ответ: $v=18t^2+3$; $a=36t$; $F=72$ Н.

ЗАДАЧА 2. Тело массой 1 кг под действием постоянной силы движется прямолинейно. Зависимость пути, пройденного телом, от времени задано уравнением $S=2t^2+4t+1$. Определить работу силы за 10с от начала действия и зависимость кинетической энергии от времени.

Ответ: $A=960$ Дж; $T=m(8t^2+16t+8)$.

ЗАДАЧА 3. Тонкий стержень массой 300г и длиной 50см вращается с угловой скоростью 10с^{-1} в горизонтальной плоскости вокруг вертикальной оси, проходящей через середину стержня. Найти угловую скорость, если в процессе вращения в той же плоскости стержень переместится так, что ось вращения пройдет через конец стержня.

Ответ: $\omega_2 = 2,5 \text{ с}^{-1}$.

ЗАДАЧА 4. Сплошной цилиндр массой 0,5кг и радиусом 0,02м вращается относительно оси, совпадающей с осью цилиндра, по закону $\varphi = 12+8t-0,5t^2$. На цилиндр действует сила, касательная к поверхности. Определить эту силу и тормозящий момент.

Ответ: $M=1,10^{-4}$ Нм, $F=0,005$ Н.

ЗАДАЧА 5. Определить плотность смеси, состоящей из 4г водорода и 32 г кислорода, при температуре 7°C и давлении 93 кПа.

Ответ: $\rho \approx 0,48 \text{ кг/м}^3$.

ЗАДАЧА 6. Чему равны средние кинетические энергии поступательного и вращательного движения молекул, содержащихся в 2 кг водорода при температуре 400К?

Ответ: $\langle \varepsilon_{\text{пост}} \rangle = 4986$ кДж, $\langle \varepsilon_{\text{вр}} \rangle = 3324$ кДж.

ЗАДАЧА 7. Определить среднюю длину свободного пробега молекул и число соударений за 1 с, происходящих между всеми молекулами кислорода, находящегося в сосуде емкостью 2 л при температуре 27°C и давлении 100 кПа.

Ответ: $Z=9 \cdot 10^{28} \text{ с}^{-1}$, $\langle \lambda \rangle = 3,56 \cdot 10^{-8} \text{ м}$.

ЗАДАЧА 8. Кислород массой 320г нагревают при постоянном давлении от 300 до 310 К. Определить количество теплоты, поглощенное газом, изменение внутренней энергии и работу расширения газа.

Ответ: $Q=2910$ Дж; $\Delta U=2080$ Дж; $A=830$ Дж.

ЗАДАЧА 9. Объем аргона, находящегося при давлении 80 кПа, увеличился от 1 до 2 л. На сколько изменится внутренняя энергия газа, если расширение производилось: а) изобарно; б) адиабатно.

Ответ: а) $\Delta U = 121$ Дж; б) $\Delta U = -44,6$ Дж.

ЗАДАЧА 10. Идеальная тепловая машина получает от нагревателя, температура которого 500К, за один цикл 3360 Дж теплоты. Найти количество теплоты, отдаваемое за один цикл холодильнику, температура которого 400К. Найти работу машины за один цикл.

Ответ: $Q_2 = 2688$ Дж, $A = 672$ Дж.

ЗАДАЧА 11. Как изменится энтропия 2 г водорода, занимающего объем 40 л при температуре 270 К, если давление увеличить вдвое при постоянной температуре, а затем повысить температуру до 320 К при постоянном объеме.

Ответ: $\Delta S = -2,27$ Дж/К.

ЗАДАЧА 12. Определить напряженность электрического поля, созданного диполем, в точке на перпендикуляре к плечу диполя на расстоянии 50см от его центра, если заряды диполя 10^{-8} и -10^{-8} Кл, а плечо диполя 5см.

Ответ: напряженность поля диполя убывает обратно пропорционально d^3 , т.е. быстрее, чем напряженность поля точечного заряда, убывающая обратно пропорционально d^2 .

ЗАДАЧА 13. Найти, как изменяется емкость и энергия плоского конденсатора, если параллельно его обкладкам ввести металлическую пластину толщиной 1мм. Площадь обкладки конденсатора и пластины 150 см^2 , расстояние между обкладками 6 мм. Конденсатор заряжен до 400 В и отключен от батареи.

Ответ: $\Delta C = 4,42$ нФ; $\Delta W_{\text{э}} = -295$ нДж.

ЗАДАЧА 14. Сила тока в резисторе линейно нарастает за 4 с от 0 до 8А. Сопротивление резистора 10 Ом. Определить количество теплоты, выделившееся в резисторе за первые 3с.

Ответ: $Q = 360$ Дж.

ЗАДАЧА 15. Батарея состоит из пяти последовательно соединенных элементов. ЭДС каждого 1,4 В, внутреннее сопротивление каждого 0,3 Ом. При каком токе полезная мощность батареи равна 8 Вт? Определить наибольшую полезную мощность батареи.

Ответ: $I_1 = 2,66$ А; $I_2 = 2$ А; $P_{\text{н max}} = 8,16$ Вт.

Типовые контрольные задания для проведения контроля знаний

(1 курс, 2 семестр)

ЗАДАЧА 1. По двум бесконечно длинным прямолинейным проводникам, находящимся на расстоянии 10см друг от друга, текут токи силой 5А в каждом. Определить индукцию магнитного поля, создаваемого токами в точке, лежащей посередине между проводниками в случаях: 1) проводники параллельны и токи текут в одном направлении (рис.7,а); 2) проводники перпендикулярны, направления токов показаны на рис. 7, б.

Ответ: $B_{\parallel} = 0$, $B_{\perp} = 27,63$ мкТл.



Рис. 7

ЗАДАЧА 2. Электрон, пройдя ускоряющую разность потенциалов 88 кВ, влетает в однородное магнитное поле перпендикулярно его линиям индукции. Индукция поля равна 0,01 Тл. Определить радиус траектории электрона.

Ответ: $r = 0,1$ м.

ЗАДАЧА 3. Соленоид длиной 20см и диаметром 4см имеет плотную трехслойную обмотку из провода диаметром 0,1мм. По обмотке соленоида течет ток 0,1А. Определить напряженность и индукцию поля в соленоиде, индуктивность соленоида, энергию и объемную плотность энергии поля соленоида.

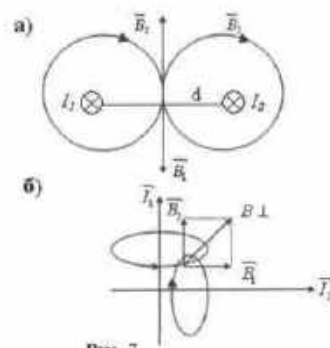
Ответ: $H = 3000$ А/м, $B = 3,8 \cdot 10^{-3}$ Тл, $L = 0,28$ Гн, $\omega = 5,7$ Дж/м³, $W = 1,4 \cdot 10^3$ Дж.

ЗАДАЧА 4. Материальная точка массой 10 г совершает гармонические колебания с периодом 1с. Начальная фаза колебаний 30° . Определить амплитуду колебаний, максимальные скорость и ускорение колеблющейся точки, если максимальная кинетическая энергия равна 0,02 Дж.

Ответ: $A=0,32\text{ м}, v_{\text{max}}=2\text{ м/с}, a_{\text{max}}=12,62\text{ м/с}^2$.

ЗАДАЧА 5. Расстояние между двумя когерентными источниками $d=0,9\text{ мм}$. Источники, испускающие монохроматический свет с длиной волны $\lambda=640\text{ нм}$, расположены на расстоянии $L=3,5\text{ м}$ от экрана. Определить число световых полос, располагающихся на 1 см длины экрана.

Ответ: $m/x=400\text{ м}^{-1}$.

ЗАДАЧА 6. На дифракционную решетку падает нормально монохроматический свет с длиной волны 0,6 мкм. На экране, расположенном на расстоянии 0,55м, наблюдается дифракционная картина, где расстояние между дифракционными максимумами первого порядка равно 12 см. Определить постоянную дифракционной решетки и общее число главных максимумов, получаемых с помощью данной решетки.

Ответ: $c=5,5 \cdot 10^{-6}\text{ м}, N=19$.

ЗАДАЧА 7. Определить расстояние между атомными плоскостями в кристалле каменной соли, если дифракционный максимум первого порядка наблюдается при падении рентгеновских лучей с длиной волны 0,147 нм под углом $15^\circ 12'$ к поверхности кристалла.

Ответ: $d=0,282\text{ нм}$.

ЗАДАЧА 8. Во сколько раз увеличится мощность излучения абсолютно черного тела, если максимум энергии излучения передвинется от красной границы видимого спектра к его фиолетовой границе?

Ответ: мощность излучения увеличится в 16 раз.

ЗАДАЧА 9. На зеркальную поверхность нормально падает монохроматический свет с длиной волны 0,55 мкм, производя давление 9мкПа. Определить концентрацию фотонов вблизи поверхности и число фотонов, падающих на площадь 1 м^2 в 1с.

Ответ: $n_0=1,25 \cdot 10^{13}\text{ м}^{-3}; N=3,75 \cdot 10^{21}\text{ м}^{-2}\text{ с}^{-1}$.

ЗАДАЧА 10. Используя соотношение неопределенностей Гейзенберга, показать, что ядра атомов не могут содержать электронов. Считать радиус ядра равным 10^{-13} см .

Ответ: Сравнивая полученное значение Δv_x со скоростью света в вакууме $c=3 \cdot 10^8\text{ м/с}$, видим, что $\Delta v_x > c$, а это невозможно, следовательно, ядра не могут содержать электронов.

ЗАДАЧА 11. Найти энергию связи ядра изотопа лития ${}^7_3\text{Li}$.

Ответ: $W_{\text{св}}=[(3 \cdot 1,6724 \cdot 10^{-27} + 4 \cdot 1,6748 \cdot 10^{-27} - 11,6475 \cdot 10^{-27}) \cdot (3 \cdot 10^8)^2]\text{ Дж}$.

Методические материалы, определяющие процедуры оценивания знаний, умений, навыков и опыта деятельности, характеризующих этапы формирования компетенций

Критерии выставления оценок при проведении текущего контроля, промежуточной и итоговой (государственный экзамен) аттестации

Требования к контрольной работе.

Контрольная работа представляет собой один из видов самостоятельной работы обучающихся. По сути – это изложение ответов на определенные теоретические вопросы по учебной дисциплине, а также решение практических задач. Контрольные проводятся для того, чтобы развить у обучающихся способности к анализу научной и учебной литературы, умение обобщать, систематизировать и оценивать практический и научный материал, укреплять навыки овладения понятиями определенной науки и т. д.

При оценке контрольной преподаватель руководствуется следующими критериями:

- работа была выполнена автором самостоятельно;

- обучающийся подобрал достаточный список литературы, который необходим для осмысления темы контрольной;
- автор сумел составить логически обоснованный план, который соответствует поставленным задачам и сформулированной цели;
- обучающийся проанализировал материал;
- контрольная работа отвечает всем требованиям четкости изложения и аргументированности, объективности и логичности, грамотности и корректности;
- обучающийся сумел обосновать свою точку зрения;
- контрольная работа оформлена в соответствии с требованиями;
- автор защитил контрольную и успешно ответил на все вопросы преподавателя.

Контрольная работа, выполненная небрежно, не по своему варианту, без соблюдения правил, предъявляемых к ее оформлению, возвращается без проверки с указанием причин, которые доводятся до обучающегося. В этом случае контрольная работа выполняется повторно.

Вариант контрольной работы выдается в соответствии с порядковым номером в списке студентов.

Критерии оценки знаний при написании контрольной работы

Отметка «отлично» выставляется обучающемуся, показавшему всесторонние, систематизированные, глубокие знания вопросов контрольной работы и умение уверенно применять их на практике при решении конкретных задач, свободное и правильное обоснование принятых решений.

Отметка «хорошо» выставляется обучающемуся, если он твердо знает материал, грамотно и по существу излагает его, умеет применять полученные знания на практике, но допускает в ответе или в решении задач некоторые неточности, которые может устранить с помощью дополнительных вопросов преподавателя.

Отметка «удовлетворительно» выставляется обучающемуся, показавшему фрагментарный, разрозненный характер знаний, недостаточно правильные формулировки базовых понятий, нарушения логической последовательности в изложении программного материала, но при этом он владеет основными понятиями выносимых на контрольную работу тем, необходимыми для дальнейшего обучения и может применять полученные знания по образцу в стандартной ситуации.

Отметка «неудовлетворительно» выставляется обучающемуся, который не знает большей части основного содержания выносимых на контрольную работу вопросов тем дисциплины, допускает грубые ошибки в формулировках основных понятий и не умеет использовать полученные знания.

Требования к выполнению тестового задания

Тестирование является одним из основных средств формального контроля качества обучения. Это метод, основанный на стандартизированных заданиях, которые позволяют измерить психофизиологические и личностные характеристики, а также знания, умения и навыки испытуемого.

Основные принципы тестирования, следующие:

- связь с целями обучения - цели тестирования должны отвечать критериям социальной полезности и значимости, научной корректности и общественной поддержки;
- объективность - использование в педагогических измерениях этого принципа призвано не допустить субъективизма и предвзятости в процессе этих измерений;
- справедливость и гласность - одинаково доброжелательное отношение ко всем обучающимся, открытость всех этапов процесса измерений, своевременность ознакомления обучающихся с результатами измерений;
- систематичность – систематичность тестирований и самопроверок каждого учебного модуля, раздела и каждой темы; важным аспектом данного принципа является требование репрезентативного представления содержания учебного курса в содержании теста;
- гуманность и этичность - тестовые задания и процедура тестирования должны исключать нанесение какого-либо вреда обучающимся, не допускать ущемления их по национальному, этническому, материальному, расовому, территориальному, культурному и другим признакам; Важнейшим является принцип, в соответствии с которым тесты должны быть построены

по методике, обеспечивающей выполнение требований соответствующего федерального государственного образовательного стандарта.

В тестовых заданиях используются четыре типа вопросов:

– закрытая форма - является наиболее распространенной и предлагает несколько альтернативных ответов на поставленный вопрос. Например, обучающемуся задается вопрос, требующий альтернативного ответа «да» или «нет», «является» или «не является», «относится» или «не относится» и т.п. Тестовое задание, содержащее вопрос в закрытой форме, включает в себя один или несколько правильных ответов и иногда называется выборочным заданием.

Закрытая форма вопросов используется также в тестах-задачах с выборочными ответами. В тестовом задании в этом случае сформулированы условие задачи и все необходимые исходные данные, а в ответах представлены несколько вариантов результата решения в числовом или буквенном виде. Обучающийся должен решить задачу и показать, какой из представленных ответов он получил.

– открытая форма - вопрос в открытой форме представляет собой утверждение, которое необходимо дополнить. Данная форма может быть представлена в тестовом задании, например, в виде словесного текста, формулы (уравнения), графика, в которых пропущены существенные составляющие - части слова или буквы, условные обозначения, линии или изображения элементов схемы и графика. Обучающийся должен по памяти вставить соответствующие элементы в указанные места («пропуски»).

– установление соответствия - в данном случае обучающемуся предлагают два списка, между элементами которых следует установить соответствие;

– установление последовательности - предполагает необходимость установить правильную последовательность предлагаемого списка слов или фраз.

Критерии оценки знаний при проведении тестирования

Отметка «отлично» выставляется при условии правильного ответа не менее чем 85% тестовых заданий;

Отметка «хорошо» выставляется при условии правильного ответа не менее чем 70 % тестовых заданий;

Отметка «удовлетворительно» выставляется при условии правильного ответа не менее

Отметка «неудовлетворительно» выставляется при условии правильного ответа менее чем на 50 % тестовых заданий.

Результаты текущего контроля используются при проведении промежуточной аттестации.

Критерии оценки знаний на зачете

Зачет - форма проверки знаний, умений и навыков, приобретенных обучающимися в процессе усвоения учебного материала лекционных и практических занятий по дисциплине.

Зачет может проводиться в форме устного опроса по билетам (вопросам) или без билетов, с предварительной подготовкой или без подготовки, по усмотрению преподавателя. Экзаменатор вправе задавать вопросы сверх билета, а также, помимо теоретических вопросов, давать задачи по программе данного курса. Экзаменатор может проставить зачет без опроса или собеседования тем аспирантам, которые активно участвовали в практических занятиях.

Критерии оценки знаний при проведении зачета.

«Зачтено» - выставляется при условии, если студент показывает хорошие знания изученного учебного материала; самостоятельно, логично последовательно излагает и интерпретирует материалы учебного курса; полностью раскрывает смысл предлагаемого вопроса; владеет основными терминами и понятиями изученного курса; показывает умение переложить теоретические знания на предполагаемый практический опыт.

«Не зачтено» - выставляется при наличии серьезных упущений в процессе изложения учебного материала; в случае отсутствия знаний основных понятий и определений курса или присутствии большого количества ошибок при интерпретации основных определений; если студент показывает значительные затруднения при ответе на предложенные основные и дополнительные вопросы; при условии отсутствия ответа на основной и дополнительный вопросы.

Критерии оценки знаний на экзамене

Экзамен может проводиться в форме устного опроса по билетам (вопросам) или без билетов, с предварительной подготовкой или без подготовки, по усмотрению преподавателя. Экзаменатор вправе задавать вопросы сверх билета, а также, помимо теоретических вопросов, давать задачи по программе данного курса.

Экзаменационные билеты (вопросы) утверждаются на заседании кафедры и подписываются заведующим кафедрой. В билете должно содержаться не более трех вопросов.

Комплект экзаменационных билетов по дисциплине должен содержать 25—30 билетов.

Экзаменатор может проставить экзамен без опроса или собеседования тем студентам которые активно участвовали в семинарских занятиях.

Отметка «отлично» - студент глубоко и прочно усвоил весь программный материал, исчерпывающе, последовательно, грамотно и логически стройно его излагает, тесно увязывает теорию с практикой. Студент не затрудняется с ответом при видоизменении задания, свободно справляется с задачами, заданиями и другими видами применения знаний, правильно обосновывает принятые решения, владеет разносторонними навыками и приемами выполнения практических работ, обнаруживает умение самостоятельно обобщать и излагать материал, не допуская ошибок.

Отметка «хорошо» - студент твердо знает программный материал, грамотно и по существу излагает его, не допускает существенных неточностей в ответе на вопрос, может правильно применять теоретические положения и владеет необходимыми навыками при выполнении практических заданий.

Отметка «удовлетворительно» - студент усвоил только основной материал, но не знает отдельных деталей, допускает неточности, недостаточно правильные формулировки, нарушает последовательность в изложении программного материала и испытывает затруднения в выполнении практических заданий.

Отметка «неудовлетворительно» - студент не знает значительной части программного материала, допускает существенные ошибки, с большими затруднениями выполняет практические работы.

Разработчик



(подпись)

Р.А.Беданокв
(Ф.И.О)

Зав. выпускающей кафедрой



(подпись)

Я.С.Ткачёва
(Ф.И.О.)

**Фонд оценочных средств для проведения промежуточной аттестации обучающихся
по дисциплине:**

учебной дисциплины Б1.О.02 Философия

по направлению подготовки 23.03.01 Технология транспортных процессов

по профилю подготовки «Логистика на транспорте»

Перечень компетенций с указанием этапов их формирования в процессе освоения образовательной программы

Этапы формирования компетенции (номер семестр согласного учебному плану)			Наименование учебных дисциплин, формирующие компетенции в процессе освоения образовательной программы
ОФО	ЗФО	ОЗФО	
УК-1.1 Анализирует задачу, выделяя ее базовые составляющие, осуществляет декомпозицию задачи			
1	1		Философия
123	123		Физика
8	123		Подготовка к процедуре защиты и защита выпускной квалификационной работы
123	123		Математика
УК-1.4 Грамотно, логично, аргументированно формирует собственные суждения и оценки. Отличает факты от мнений, интерпретаций, оценок и т.д. в рассуждениях других участников деятельности			
1	1		Философия
123	123		Математика
123	123		Физика
8	123		Подготовка к процедуре защиты и защита выпускной квалификационной работы
УК-1.5 Определяет и оценивает последствия возможных решений задачи			
1	1		Философия
123	123		Математика
123	123		Физика
8	123		Подготовка к процедуре защиты и защита выпускной квалификационной работы

Описание показателей и критериев оценивания компетенций на различных этапах их формирования, описание шкалы оценивания

Планируемые результаты освоения компетенции	Критерии оценивания результатов обучения				Наименование оценочного средства
	неудовлетворительно	удовлетворительно	хорошо	отлично	
УК-1.1 Анализирует задачу, выделяя ее базовые составляющие, осуществляет декомпозицию задачи					
Знать: логические формы и процедуры, способствующие рефлексии по поводу собственной и мыслительной деятельности.	Фрагментарные знания	Неполные знания	Сформированные, но содержащие отдельные пробелы знания	Сформированные систематические знания	тесты, доклады, экзамен
Уметь: аргументированно формировать собственное суждение и оценку информации	Частичные умения	Неполные умения	Учения полные, допускаются небольшие ошибки	Сформированные умения	
Владеть навыками сопоставления разных источников информации с целью выявления их противоречий и поиска достоверных суждений	Частичное владение навыками	Несистематическое применение навыков	В систематическом применении навыков допускаются пробелы	Успешное и систематическое применение навыков	
УК-1.4 Грамотно, логично, аргументированно формирует собственные суждения и оценки. Отличает факты от мнений, интерпретаций, оценок и т.д. в рассуждениях других участников деятельности					

Знать: основные термины и базовые элементы, методы исследований в системе социально-гуманитарном знания	Фрагментарные знания	Неполные знания	Сформированные, но содержащие отдельные пробелы знания	Сформированные систематические знания
Уметь: критически оценивать информацию, независимо от источника, самостоятельно приобретать и систематизировать знания, аргументированно отстаивать свою точку зрения	Частичные умения	Неполные умения	Учения полные, допускаются небольшие ошибки	Сформированные умения
Владеть конкретной методологией и базовыми методами социально-гуманитарных дисциплин, позволяющими осуществлять решение широкого класса с задач научно-исследовательского и прикладного характера	Частичное владение навыками	Несистематическое применение навыков	В систематическом применении навыков допускаются пробелы	Успешное и систематическое применение навыков

УК-1.5 Определяет и оценивает последствия возможных решений задачи

Знать: логические формы и процедуры, способствующие рефлексии по поводу собственной и мыслительной деятельности	Фрагментарные знания	Неполные знания	Сформированные, но содержащие отдельные пробелы знания	Сформированные систематические знания	тесты, доклады, экзамен
--	----------------------	-----------------	--	---------------------------------------	-------------------------

Уметь: аргументированно формировать собственное суждение и оценку информации	Частичные умения	Неполные умения	Учения полные, допускаются небольшие ошибки	Сформированные умения	
Владеть навыками определения практических последствий изложенного	Частичное владение навыками	Несистематическое применение навыков	В систематическом применении навыков допускаются пробелы	Успешное и систематическое применение навыков	

Тестовые задания

ТЕСТ №1

1. Выберите из ниже перечисленных определений философии первоначальное:
А) душа культуры; б) любовь к мудрости;
в) рассуждение о мудрости; г) идея совершенной мудрости.
2. Какого раздела нет в структуре философии:
А) онтология; б) гносеология; в) психология; г) аксиология.
3. Выберите среди античных философов автора атомистической трактовки бытия:
А) Аристотель; б) Демокрит; в) Платон; г) Гераклит.
4. Предметом философии является
а) человек б) общество в) мир г) все названное
5. Представителем объективного идеализма является
а) Дидро б) Платон в) Беркли г) Кант.
6. Кто из мыслителей античности ввел в обиход слово «философия»?
а) Гераклит, б) Демокрит, в) Пифагор, г) Сократ.
7. Какое из перечисленных определений мировоззрения правомерно?
а) система взглядов на мир в целом;
б) комплекс представлений человека о мире и себе в нём;
в) совокупность взглядов, определяющих направление деятельности человека по преобразованию мира; г) верны все определения.
6. Кто в истории философии сформулировал понятие «бытие»?
а) Фалес, б) Гераклит, в) Пифагор, г) Парменид.
7. Что лежит в основе бытия по Демокриту?
а) вода, б) воздух, в) атомы, г) апейрон.
8. «Человек – мера всех вещей» так считал
а) Аристотель б) Сократ в) Протагор г) Эпикур.
9. Есть три вида души: разумная, животная и растительная считал философ
а) Платон б) Аристотель в) Сократ г) Гераклит.
10. Схоластика (школьная философия) возникла как:
а) теологическая разработка идеалов и символов веры,
б) рациональное упорядочение христианской догматики,
в) бесплодное умствование, оторванное от жизни. г) все названное

ТЕСТ №2

1. В философии Востока по сравнению с философией Запада больше внимания уделяется
а) познанию внешнего мира б) модернизации общества
в) духовному миру человека г) научно-техническому прогрессу
2. противопоставление материализма и идеализма началось с философии:
а) Демокрита; б) Сократа; в) Аристотеля; г) Платона
3. Что лежит в основе бытия по Демокриту?
а) вода; б) воздух; в) атомы; г) апейрон
4. Что такое патристика?
а) теория непогрешимости Папы Римского; б) учение о Боге-Отце;
в) учения «отцов церкви»; г) христианское учение о патриотизме.
5. Какое положение, с точки зрения схоластики, занимает философия по отношению к другим наукам:
а) философия – главная среди наук; б) философия – методология наук;
в) философия – служанка богословия; г) философия – совокупность всех наук.
6. Назовите характерную черту эпохи Возрождения:
а) космоцентризм; б) антропоцентризм;
в) теоцентризм; г) провиденциализм.

7. Кто основоположник эмпиризма?
 а) Г.Галилей; б) Дж. Локк; в) Р. Декарт; г) Ф. Бэкон.
8. Основоположник рационализма Нового времени - ...
 а) Спиноза; б) Декарт; в) Бэкон; г) Локк.
9. С чьих трудов начинается немецкая классическая философия?
 а) Гегеля; б) Канта; в) Фихте; г) Шеллинга.
10. Какое понятие является исходным в философской системе Гегеля?
 а) бытие; б) идея; в) субстанция; г) сущность.

ТЕСТ №3

1. Основа бытия, существующая сама по себе независимо ни от чего другого, есть...
 а) субстанция; б) сознание; в) интенция; г) атрибут
2. Равноправие материального и духовного первоначал бытия провозглашает...
 а) дуализм; б) монизм; в) скептицизм; г) релятивизм
3. Существование множества исходных оснований и начал бытия утверждает...
 а) плюрализм; б) эмпиризм; в) релятивизм; г) агностицизм
4. Атомистическую гипотезу строения материи впервые выдвинул...
 а) Августин; б) Спиноза; в) Демокрит; г) К. Маркс
5. Материя есть первоисточник бытия, утверждает...
 а) материализм; б) идеализм; в) интуитивизм; г) иррационализм
6. «Философская категория для обозначения объективной реальности, которая дана человеку в его ощущениях» есть ...
 а) материя; б) явление; в) мера; г) качество
7. Что из нижеперечисленного не относится к атрибутам материи?
 а) структурность; б) движение; в) отражение; г) стабильность
8. Способ существования материи - ...
 а) движение; б) поток сознания; в) небытие; г) неподвижность
9. К атрибутам материи не относится
 а) структурность; б) движение; в) покой; г) отражение
10. Высшая форма движения материи – это...
 а) механическое движение; б) биологическое движение;
 в) социальное движение; г) физическое движение

Вопросы к экзамену

1. Понятие и предмет философии.
2. Место и роль философии в культуре. Миф, религия, философия как формы мировоззрения.
3. Структура философского знания.
4. Становление философии. Основные направления, школы философии и этапы ее исторического развития.
5. Общие закономерности и особенности развития философии Запада и Востока в период Древнего мира.
6. Античная философия: основные проблемы, понятия, течения.
7. Философское учение Сократа.
8. Философия Платона.
9. Философское учение Аристотеля.
10. Римско-эллинистические школы Античной философии: стоицизм, скептицизм, эпикуреизм, кинизм.
11. Общие закономерности и особенности развития философии Запада и Востока в период средневековья.
12. Специфика средневековой философии: апологетика, патристика, схоластика.
13. Философия эпохи Возрождения.
14. Философия Нового времени: эмпиризм Ф. Бэкона.
15. Философия Нового времени: рационализм Р.Декарта.

16. Философия Нового времени: Б. Спиноза.
17. Философия Нового времени: Г. Лейбниц.
18. Философия эпохи Просвещения.
19. И.Кант – основоположник классической немецкой философии.
20. Философская система и метод Г.Гегеля.
21. Антропологический принцип Л.Фейербаха.
22. Марксистская философия. Судьба марксизма в XX-XXIв.
23. Русская философия XIX века. «Западники» и «славянофилы».
24. Философия «всеединства» В.Соловьева.
25. Современная западная философия: экзистенциализм, неотоцизм, герменевтика, психоаналитическая философия, позитивизм.
26. Проблема сознания в философии: сознание, самосознание и личность.
27. Проблема познания в философии. Сознание и познание. Познание, творчество, практика.
28. Понимание и объяснение. Вера и знание; рациональное и иррациональное в познавательной деятельности.
29. Действительность, мышление, логика и язык. Проблема истины. Истина относительная и абсолютная, оценка и ценность.
30. Научное и вненаучное знание. Понятие науки, критерии научности. Структура научного познания, его методы и формы.
31. Рост научного знания. Научные революции и смены типов рациональности.
32. Наука и техника. НТР и ее перспективы. Будущее человечества.
33. Учение о бытии; монистические и плюрастические концепции бытия.
34. Бытие и материя. Самоорганизация бытия.
35. Понятия материального и идеального. Пространство, время, движение и развитие.
36. Диалектика, ее исторические формы. Основные законы и категории диалектики.
37. Детерминизм и индетерминизм. Динамические и статические закономерности развития бытия.
38. Научные, философские и религиозные картины мира.
39. Общество и его структура. Гражданское общество и государство. Человек в системе социальных связей.
40. Человек, общество, культура. Понятие культуры. Культура и цивилизация.
41. Человек как философская проблема. Проблема антропосоциогенеза.
42. Человек и исторический процесс: личность и массы, свобода и необходимость.
43. Смысл человеческого бытия. Насилие и ненасилие. Свобода и ответственность.
44. Формационная и цивилизационная концепции общественного развития.
45. Мораль, справедливость, право. Нравственные ценности. Представления о совершенном человеке в различных культурах.
46. Эстетические ценности и их роль в человеческой жизни.
47. Религиозные ценности и свобода совести.
48. Общество, человек и природа: их взаимосвязь и взаимодействие.
49. Взаимодействие цивилизаций и сценарии будущего.
50. Глобальные проблемы современности и пути их разрешения

Методические материалы, определяющие процедуры оценивания знаний, умений и навыков, и опыта деятельности, характеризующих этапы формирования компетенций

Требования к написанию реферата

Продукт самостоятельной работы аспиранта, представляющий собой краткое изложение в письменном виде полученных результатов (учебно-исследовательской) темы, где автор раскрывает суть исследуемой проблемы, приводит различные точки зрения, а также собственные взгляды на нее.

Реферат должен быть структурирован (по главам, разделам, параграфам) и включать разделы: введение, основная часть, заключение, список использованных источников. В зависимости от тематики реферата к нему могут быть оформлены приложения, содержащие документы, иллюстрации, таблицы, схемы и т.д. Объем реферата – 15-20 страниц печатного текста, включая титульный лист, введение, заключение и список литературы.

Его задачами являются:

1. Формирование умений самостоятельной работы с источниками литературы, их систематизация;
2. Развитие навыков логического мышления;
3. Углубление теоретических знаний по проблеме исследования.

При оценке реферата используются следующие критерии:

- новизна текста;
- обоснованность выбора источника;
- степень раскрытия сущности вопроса;
- соблюдения требований к оформлению.

Критерии оценивания реферата:	
«отлично»	Выполнены все требования к написанию и защите реферата: обозначена проблема и обоснована её актуальность, сделан краткий анализ различных точек зрения на рассматриваемую проблему и логично изложена собственная позиция, сформулированы выводы, тема раскрыта полностью, выдержан объём, соблюдены требования к внешнему оформлению, даны правильные ответы на дополнительные вопросы.
«хорошо»	Основные требования к реферату и его защите выполнены, но при этом допущены недочёты. В частности, имеются неточности в изложении материала; отсутствует логическая последовательность в суждениях; невыдержан объём реферата; имеются упущения в оформлении; на дополнительные вопросы при защите даны неполные ответы.
«удовлетворительно»	Имеются существенные отступления от требований к реферированию. В частности: тема освещена лишь частично; допущены фактические ошибки в содержании реферата или при ответе на дополнительные вопросы; во время защиты отсутствует вывод.
«неудовлетворительно»	Тема реферата не раскрыта, обнаруживается существенное непонимание проблемы.

Тематика рефератов выдается преподавателем в конце семинарского занятия.

Требования к выполнению тестового задания

Тестирование является одним из основных средств формального контроля качества обучения. Это метод, основанный на стандартизированных заданиях, которые позволяют измерить психофизиологические и личностные характеристики, а также знания, умения и навыки испытуемого.

Основные принципы тестирования, следующие:

- связь с целями обучения - цели тестирования должны отвечать критериям социальной полезности и значимости, научной корректности и общественной поддержки;
- объективность - использование в педагогических измерениях этого принципа призвано не допустить субъективизма и предвзятости в процессе этих измерений;
- справедливость и гласность - одинаково доброжелательное отношение ко всем обучающимся, открытость всех этапов процесса измерений, своевременность ознакомления обучающихся с результатами измерений;
- систематичность – систематичность тестирований и самопроверок каждого учебного модуля, раздела и каждой темы; важным аспектом данного принципа является требование репрезентативного представления содержания учебного курса в содержании теста;
- гуманность и этичность - тестовые задания и процедура тестирования должны исключать нанесение какого-либо вреда обучающимся, не допускать ущемления их по национальному, этническому, материальному, расовому, территориальному, культурному и другим признакам;

Важнейшим является принцип, в соответствии с которым тесты должны быть построены по методике, обеспечивающей выполнение требований соответствующего федерального государственного образовательного стандарта.

В тестовых заданиях используются четыре типа вопросов:

- закрытая форма - является наиболее распространенной и предлагает несколько альтернативных ответов на поставленный вопрос. Например, обучающемуся задается вопрос, требующий альтернативного ответа «да» или «нет», «является» или «не является», «относится» или «не относится» и т.п. Тестовое задание, содержащее вопрос в закрытой форме, включает в себя один или несколько правильных ответов и иногда называется выборочным заданием. Закрытая форма вопросов используется также в тестах-задачах с выборочными ответами. В тестовом задании в этом случае сформулированы условие задачи и все необходимые исходные данные, а в ответах представлены несколько вариантов результата решения в числовом или буквенном виде. Обучающийся должен решить задачу и показать, какой из представленных ответов он получил.
- открытая форма - вопрос в открытой форме представляет собой утверждение, которое необходимо дополнить. Данная форма может быть представлена в тестовом задании, например, в виде словесного текста, формулы (уравнения), графика, в которых пропущены существенные составляющие - части слова или буквы, условные обозначения, линии или изображения элементов схемы и графика. Обучающийся должен по памяти вставить соответствующие элементы в указанные места («пропуски»).
- установление соответствия - в данном случае обучающемуся предлагают два списка, между элементами которых следует установить соответствие;
- установление последовательности - предполагает необходимость установить правильную последовательность предлагаемого списка слов или фраз.

Критерии оценки знаний при проведении тестирования

Отметка «отлично» выставляется при условии правильного ответа не менее чем 85% тестовых заданий;

Отметка «хорошо» выставляется при условии правильного ответа не менее чем 70 % тестовых заданий;

Отметка «удовлетворительно» выставляется при условии правильного ответа не менее 50 %;

Отметка «неудовлетворительно» выставляется при условии правильного ответа менее чем на 50 % тестовых заданий.

Результаты текущего контроля используются при проведении промежуточной аттестации.

Критерии оценки знаний на экзамене

Экзамен может проводиться в форме устного опроса по билетам (вопросам) или без билетов, с предварительной подготовкой или без подготовки, по усмотрению преподавателя. Экзаменатор вправе задавать вопросы сверх билета, а также, помимо теоретических вопросов, давать задачи по программе данного курса.

Экзаменационные билеты (вопросы) утверждаются на заседании кафедры и подписываются заведующим кафедрой. В билете должно содержаться не более трех вопросов. Комплект экзаменационных билетов по дисциплине должен содержать 25—30 билетов.

Экзаменатор может проставить экзамен без опроса или собеседования тем аспирантам, которые активно участвовали в семинарских занятиях.

Отметка «отлично» - бакалавр глубоко и прочно усвоил весь программный материал, исчерпывающе, последовательно, грамотно и логически стройно его излагает, тесно увязывает теорию с практикой. Бакалавр не затрудняется с ответом при видоизменении задания, свободно справляется с задачами, заданиями и другими видами применения знаний, показывает знания законодательного и нормативно-технического материалов, правильно обосновывает принятые решения, владеет разносторонними навыками и приемами выполнения практических работ, обнаруживает умение самостоятельно обобщать и излагать материал, не допуская ошибок.

Отметка «хорошо» - бакалавр твердо знает программный материал, грамотно и по существу излагает его, не допускает существенных неточностей в ответе на вопрос, может правильно применять теоретические положения и владеет необходимыми навыками при выполнении практических заданий.

Отметка «удовлетворительно» - бакалавр усвоил только основной материал, но не знает отдельных деталей, допускает неточности, недостаточно правильные формулировки, нарушает последовательность в изложении программного материала и испытывает затруднения в выполнении практических заданий.

Отметка «неудовлетворительно» - бакалавр не знает значительной части программного материала, допускает существенные ошибки, с большими затруднениями выполняет практические работы.

Фонд оценочных средств составлен на основе ФГОС ВО и учебного плана ФГБОУ ВО «МГТУ» по направлению подготовки бакалавров 23.03.01 Технология транспортных процессов

Преподаватель



З.Х. Коблева

Заведующий кафедрой



А.К. Тхакушинов

философии, социологии и педагогики

Заведующий выпускающей
кафедрой по направлению



Я.Н. Ткачева

**Фонд оценочных средств измерения уровня освоения дисциплины
Элективные дисциплины по физической культуре и спорту
по направлению подготовки**

23.03.01 Технология транспортных процессов

Перечень компетенций с указанием этапов их формирования в процессе освоения образовательной программы

Этапы формирования компетенции (номер семестр согласного учебному плану)			Наименование учебных дисциплин, формирующие компетенции в процессе освоения образовательной программы
ОФО	ЗФО	ОЗФО	
УК-7.1 Поддерживает должный уровень физической подготовленности для обеспечения полноценной социальной и профессиональной деятельности и соблюдает нормы здорового образа жизни			
56	5	-	Физическая культура и спорт
123456	56	-	Элективные дисциплины по физической культуре и спорту
2	2	-	Ознакомительная практика
УК-7.2 Использует основы физической культуры для сознательного выбора здоровьесберегающих технологий с учетом внутренних и внешних условий реализации конкретной профессиональной деятельности			
56	5	-	Физическая культура и спорт
123456	56	-	Элективные дисциплины по физической культуре и спорту
2	2	-	Ознакомительная практика

Описание показателей и критериев оценивания компетенций на различных этапах их формирования, описание шкалы оценивания

Планируемые результаты освоения компетенции	Критерии оценивания результатов обучения				
	неудовлетворительно	удовлетворительно	хорошо	отлично	
УК-7: способен поддерживать должный уровень физической подготовленности для обеспечения полноценной социальной и профессиональной деятельности					
УК 7.1: Поддерживает должный уровень физической подготовленности для обеспечения полноценной социальной и профессиональной деятельности и соблюдает нормы здорового образа жизни.					
Знать: нормы здорового образа жизни и требования к уровню физической подготовленности, обеспечивающему полноценную социальную и профессиональную деятельность	Фрагментарные знания	Неполные знания	Сформированные, но содержащие отдельные пробелы знания	Сформированные систематические знания	тесты

<p>Уметь: использовать методы и средства физической культуры для обеспечения полноценной социальной и профессиональной деятельности, для повышения своих функциональных и двигательных возможностей, для достижения личностных, жизненных целей</p>	<p>Частичные умения</p>	<p>Неполные умения</p>	<p>Умения полные, допускаются небольшие ошибки</p>	<p>Сформированные умения</p>	
<p>Владеть: средствами и методами укрепления индивидуального здоровья и физического самосовершенствования</p>	<p>Частичное владение навыками</p>	<p>Несистематическое применение навыков</p>	<p>В систематическом применении навыков допускаются пробелы</p>	<p>Успешное и систематическое применение навыков</p>	
<p>УК-7: способен поддерживать должный уровень физической подготовленности для обеспечения полноценной социальной и профессиональной деятельности</p>					
<p>УК 7.2: Использует основы физической культуры для сознательного выбора здоровьесберегающих технологий с учетом внутренних и внешних условий реализации конкретной профессиональной деятельности.</p>					
<p>Знать: требования к физическим качествам, предъявляемые профессией, иметь представление о предоставляемых физической культурой возможностях укрепления здоровья, совершенствования физических качеств, в том числе профессионально необходимых</p>	<p>Фрагментарные знания</p>	<p>Неполные знания</p>	<p>Сформированные, но содержащие отдельные пробелы знания</p>	<p>Сформированные систематические знания</p>	<p>тесты</p>
<p>Уметь: оценивать свой уровень физической подготовленности на основе рекомендованных</p>	<p>Частичные умения</p>	<p>Неполные умения</p>	<p>Умения полные, допускаются небольшие ошибки</p>	<p>Сформированные умения</p>	

критериев, выявлять проблемы в сфере сформированности физических качеств и ставить цели по совершенствованию собственной физической подготовленности.					
Владеть: основами оздоровительной физической культуры с учетом внутренних и внешних условий реализации конкретной профессиональной деятельности.	Частичное владение навыками	Несистематическое применение навыков	В систематическом применении навыков допускаются пробелы	Успешное и систематическое применение навыков	

Примерный перечень оценочных средств, их краткая характеристика и шкала оценивания

Наименование оценочного средства	Краткая характеристика оценочного средства	Представление оценочного средства в фонде	Шкала оценивания
Текущий контроль успеваемости			
Тест	Тестом в физическом воспитании называется измерение или испытание, проводимое с целью определения состояния или способностей человека на данный момент. Эту информацию используют как основу для управления достижениями обучающихся. Тестирование двигательных возможностей человека помогает решению ряда сложных педагогических задач: выявлять уровни развития кондиционных и координационных способностей, оценивать качество технической и тактической подготовленности.	Фонд тестовых заданий	Пятибалльная шкала
Промежуточная аттестация			
Зачёт	Форма проверки знаний, умений и навыков, приобретенных обучающимися в процессе усвоения учебного материала практических и семинарских занятий по дисциплине.	Фонд тестовых заданий	Двухбалльная шкала

Контрольные тесты для оценки физической подготовленности студентов (текущий контроль) *Женщины

№	Тесты	Оценка в баллах				
		5	4	3	2	1
1	Бег 2 км (мин., сек)	10.15	10.50	11.15	11.50	12.15
2	Бег 1 км (мин., сек)	4.00	4.15	4.30	4.45	5.00
3	Бег 100 м (сек)	15.7	16.0	17.0	17.9	18.7

4	Прыжки через скакалку за 1 мин. – количество раз	190	170	150	130	100
5	Сгибание и разгибание рук в упоре на гимнастической скамейке	25	20	17	13	10
6	Прыжки в длину с места (см)	190	180	170	160	150
7	Подтягивание в висе лежа (перекладина на высоте 90 см) – количество раз	20	16	10	6	4
8	Подъем и опускание туловища из положения лежа, ноги закреплены, руки за головой - количество раз	60	50	40	30	25
9	Тест Купера (м)	2650	2160	1850	1500	1400

* для каждой элективной дисциплины, кроме 06 – оздоровительная физическая культура Мужчины

№	Тесты	Оценка в баллах				
		5	4	3	2	1
1	Бег 3 км (мин., сек.)	12.00	12.35	13.10	13.50	14.00
2	Бег 1 км (мин., сек.)	3.30	3.35	4.00	4.15	4.30
3	Бег 100 м (сек)	13.2	13.8	14.0	14.3	14.6
4	Прыжки в длину с места (см)	250	240	230	223	215
5	Сгибание и разгибание рук в висе на перекладине (количество)	15	12	10	7	5
6	Сгибание и разгибание рук в упоре на брусьях (количество)	15	12	9	7	5
7	В висе поднимание ног до касания перекладины (количество)	10	7	5	3	2
8	Прыжки через скакалку за 1 мин. – количество раз	190	170	150	130	100
9	Тест Купера (м)	2800	2500	2000	1600	1500

* для каждой элективной дисциплины, кроме 06 – оздоровительная физическая культура

**Тесты для промежуточной аттестации
01 - Общая физическая подготовка***

Контрольные упражнения	Оценка в баллах									
	женщины					мужчины				
	5	4	3	2	1	5	4	3	2	1
Бег 100 м (сек)	13.2	13.8	14.0	14.3	14.6	13.2	13.8	14.0	14.3	14.6
Бег 2000 м (мин., сек)	10.3	10.5	11.3	12.3	13.0					
	0	0	0	0	0					
Бег 3000м (мин., сек)						12.3	13.0	13.3	14.3	15.30
						0	0	0	0	
Сгибание и разгибание рук в висе на перекладине (кол-во раз)						15	12	10	7	5
Подъем и опускание туловища из положения лежа, ноги закреплены, руки за головой (кол-во раз)	60	50	40	30	25					

* для каждой элективной дисциплины, кроме 06 – оздоровительная физическая культура

02 - Баскетбол

Контрольные упражнения	Оценка в баллах									
	женщины					мужчины				
	5	4	3	2	1	5	4	3	2	1
1 курс										
1. Ведение мяча на 20 м (сек)	9,	9,6	10,2	10,4	10,6	8,2	8,6	9,0	9,2	9,6
2. Штрафные броски: 10 бросков: количество попаданий в корзину	5	4	3	2	1	5	4	3	2	1
2 курс										

1. Ведение мяча на 20 м (сек)	9,	9,4	10,0	10,2	10,4	8,0	8,4	8,8	9,0	9,2
2. Штрафные броски: 10 бросков: количество попаданий в корзину	6	5	4	3	2	6	5	4	3	2
3 курс										
1. Ведение мяча на 20 м (сек)	9,	9,2	9,8	9,6	10,2	7,8	8,2	8,8	9,0	9,2
2. Штрафные броски: 10 бросков: количество попаданий в	7	6	5	4	3	7	6	5	4	3

03 - Волейбол

Контрольные упражнения	Оценка в баллах									
	женщины					мужчины				
	5	4	3	2	1	5	4	3	2	1
1 курс										
1. Подача, выполняется любым способом: 10 подач.	5	4	3	2	1	5	4	3	2	1
2. Прием-передача мяча с партнером.	34	33	32	31	30	39	38	37	36	35
2 курс										
1. Подача: – верхняя прямая (юноши), нижняя прямая (девушки): 10 подач	6	5	4	3	2	6	5	4	3	2
2. Нападающий удар в паре 10 раз.	8	7	6	5	4	7	6	5	4	3
3 курс										
1. Верхняя прямая подача: 6 подач в заданную зону.	5	4	3	2	1	5	4	3	2	1
2. Нападающий удар в прыжке у сетки 10 раз.	8	7	6	5	4	7	6	5	4	3

04 - Мини футбол

Контрольные упражнения	Оценка в баллах									
	женщины					мужчины				
	5	4	3	2	1	5	4	3	2	1
1 курс										
1. Ведение мяча на 30 м, обводка 5 стоек, через 6 м (сек)	11,2	11,6	12,2	12,4	12,6	9,2	9,6	10,2	10,4	10,6
2. Жонглирование мячом (кол-во раз)	40	35	30	25	20	50	40	35	30	25
2 курс										
1. Ведение мяча на 30 м, обводка 5 стоек, через 6 м (сек)	11,1	11,5	12,1	12,3	12,5	9,1	9,5	10,1	10,3	10,7
2. Жонглирование мячом (кол-во раз)	45	40	35	30	25	55	50	40	35	30
3 курс										
1. Ведение мяча на 30 м, обводка 5 стоек, через 6 м (сек)	11,0	11,4	12,0	12,2	12,4	9,0	9,4	10,0	10,2	10,6
2. Жонглирование мячом (кол-во раз)	50	45	40	35	30	60	55	50	40	35

05 - Атлетическая гимнастика

Контрольные упражнения	Оценка в баллах									
	женщины					мужчины				

	5	4	3	2	1	5	4	3	2	1
1 курс										
1. Упражнение «планка» (сек)	60	55	50	45	40	90	80	70	60	50
2. Содержание мышц в организме (%)	42	40	38	37	36	56	53	50	47	44
2курс										
1. Упражнение «планка» (сек)	90	80	70	60	50	120	110	100	90	80
2. Содержание мышц в организме (%)	43	41	39	38	37	57	54	51	48	45
3курс										
1. Упражнение «планка» (сек)	120	11	10	90	80	180	17	16	15	140
2. Содержание мышц в организме (%)	44	42	40	39	38	58	55	52	49	46

06 - Оздоровительная физическая культура

Контрольные упражнения	Оценка в баллах									
	женщины					мужчины				
	5	4	3	2	1	5	4	3	2	1
1 курс										
1. Тест Купера (м)	2000	1800	1500	1300	1000	2200	2000	1700	1500	1200
2. Проба Штанге (сек)	60	50	40	30	25	70	60	50	40	30
2курс										
1. Тест Купера (м)	2000	1800	1500	1300	1000	2250	2050	1750	1550	1250
2. Проба Штанге (сек)	70	60	50	40	30	80	70	60	50	40
3курс										
1. Тест Купера (м)	2000	1800	1500	1300	1000	2300	2100	1800	1600	1300
2. Проба Штанге (сек)	80	70	60	50	40	90	80	70	60	50

Критерии выставления оценок при проведении текущего контроля, и промежуточной аттестации

Критерии	Оценка	
	Зачтено	Не зачтено
Сдача тестов	Средняя оценка тестов не менее 2 баллов	Средняя оценка тестов менее 2 баллов
Посещаемость	Высокая	Менее 75% по неуважительной причине
Активность на практических занятиях	Высокая активность на практических занятиях	Пассивность на практических занятиях

Ст. преподаватель кафедры

физического воспитания

Гучель И.Н.

Согласовано:

Зав. выпускающей кафедрой

Ткачева Я.С.

Фонд оценочных средств измерения уровня освоения дисциплины

Физическая культура и спорт по направлению

подготовки бакалавров

23.03.01 Технология транспортных процессов

Перечень компетенций с указанием этапов их формирования в процессе освоения образовательной программы

Этапы формирования компетенции (номер семестр согласно учебному плану)			Наименование учебных дисциплин, формирующие компетенции в процессе освоения образовательной программы
ОФО	ЗФО	ОЗФО	
УК-7.1 Поддерживает должный уровень физической подготовленности для обеспечения полноценной социальной и профессиональной деятельности и соблюдает нормы здорового образа жизни			
56	5	-	Физическая культура и спорт
123456	56	-	Элективные дисциплины по физической культуре и спорту
2	2	-	Ознакомительная практика
УК-7.2 Использует основы физической культуры для сознательного выбора здоровьесберегающих технологий с учетом внутренних и внешних условий реализации конкретной профессиональной деятельности			
56	5	-	Физическая культура и спорт
123456	56	-	Элективные дисциплины по физической культуре и спорту
2	2	-	Ознакомительная практика

Описание показателей и критериев оценивания компетенций на различных этапах их формирования,

описание шкалы оценивания

Планируемые результаты освоения компетенции	Критерии оценивания результатов обучения				
	неудовлетворительно	удовлетворительно	хорошо	отлично	
УК-7: способен поддерживать должный уровень физической подготовленности для обеспечения полноценной социальной и профессиональной деятельности					
УК 7.1: Поддерживает должный уровень физической подготовленности для обеспечения полноценной социальной и профессиональной деятельности и соблюдает нормы здорового образа жизни.					
Знать: нормы здорового образа жизни и требования к уровню физической подготовленности, обеспечивающему полноценную социальную и профессиональную деятельность	Фрагментарные знания	Неполные знания	Сформированные, но содержащие отдельные пробелы знания	Сформированные систематические знания	тесты
Уметь: использовать методы и средства физической культуры для обеспечения полноценной социальной и профессиональной деятельности, для повышения своих функциональных и двигательных возможностей, для достижения личностных, жизненных целей	Частичные умения	Неполные умения	Умения полные, допускаются небольшие ошибки	Сформированные умения	
Владеть: средствами и методами укрепления индивидуального здоровья и физического самосовершенствования	Частичное владение навыками	Несистематическое применение навыков	В систематическом применении навыков допускаются пробелы	Успешное и систематическое применение навыков	

УК-7: способен поддерживать должный уровень физической подготовленности для обеспечения полноценной социальной и профессиональной деятельности					
УК 7.2: Использует основы физической культуры для сознательного выбора здоровьесберегающих технологий с учетом внутренних и внешних условий реализации конкретной профессиональной деятельности.					
Знать: требования к физическим качествам, предъявляемые профессией, иметь представление о предоставляемых физической культурой возможностях укрепления здоровья, совершенствования физических качеств, в том числе профессионально необходимых	Фрагментарные знания	Неполные знания	Сформированные, но содержащие отдельные пробелы знания	Сформированные систематические знания	тесты
Уметь: оценивать свой уровень физической подготовленности на основе рекомендованных критериев, выявлять проблемы в сфере сформированности физических качеств и ставить цели по совершенствованию собственной физической подготовленности.	Частичные умения	Неполные умения	Умения полные, допускаются небольшие ошибки	Сформированные умения	
Владеть: основами оздоровительной физической культуры с учетом внутренних и внешних условий реализации конкретной профессиональной деятельности.	Частичное владение навыками	Несистематическое применение навыков	В систематическом применении навыков допускаются пробелы	Успешное и систематическое применение навыков	

Описание показателей и критериев оценивания компетенций на различных этапах их формирования, описание шкалы оценивания
Примерный перечень оценочных средств, их краткая характеристика и шкала оценивания

Наименование оценочного средства	Краткая характеристика оценочного средства	Представление оценочного средства в фонде	Шкала оценивания

Текущий контроль успеваемости			
Доклад, сообщение	Продукт самостоятельной работы обучающегося, представляющий собой публичное выступление по представлению полученных результатов решения определенной учебно-практической, учебно-исследовательской или научной темы.	Темы докладов, сообщений	Четырёхбалльная шкала
Тест	Тестом в физическом воспитании называется измерение или испытание, проводимое с целью определения состояния или способностей человека на данный момент. Эту информацию используют как основу для управления достижениями обучающихся. Тестирование двигательных возможностей человека помогает решению ряда сложных педагогических задач: выявлять уровни развития кондиционных и координационных способностей, оценивать качество технической и тактической подготовленности.	Фонд тестовых заданий	Пятибалльная шкала
Промежуточная аттестация			
Зачёт	Форма проверки знаний, умений и навыков, приобретенных обучающимися в процессе усвоения учебного материала лекционных, практических и семинарских занятий по дисциплине.	Вопросы к зачету	Двухбалльная шкала

Женщины

№	Тесты
1	Бег 2 км (мин., сек)
2	Бег 1 км (мин., сек)
3	Бег 100 м (сек)
4	Прыжки через скакалку за 1 мин. – количество раз
5	Сгибание и разгибание рук в упоре на гимнастической скамейке
6	Прыжки в длину с места (см)
7	Подтягивание в висе лежа (перекладина на высоте 90 см) – количество раз
8	Подъем и опускание туловища из положения лежа, ноги закреплены, руки за головой количество раз
9	Тест Купера (м)

Мужчины

№	Тесты	Оценка в баллах				
		5	4	3	2	1
1	Бег 3 км (мин., сек.)	12.00	12.35	13.10	13.50	14.00
2	Бег 1 км (мин., сек.)	3.30	3.35	4.00	4.15	4.30
3	Бег 100 м (сек)	13.2	13.8	14.0	14.3	14.6

4	Прыжки в длину с места (см)	250	240	230	223	215
5	Сгибание и разгибание рук в висе на перекладине (количество)	15	12	10	7	5
6	Сгибание и разгибание рук в упоре на брусьях (количество)	15	12	9	7	5
7	В висе поднимание ног до касания перекладины (количество)	10	7	5	3	2
8	Прыжки через скакалку за 1 мин. – количество раз	190	170	150	130	100
9	Тест Купера (м)	2800	2500	2000	1600	1500

Тесты для промежуточного контроля

Упражнение	Оценка в баллах									
	женщины					мужчины				
	5	4	3	2	1	5	4	3	2	1
Бег 100м (сек)	13.2	13.8	14.0	14.3	14.6	13.2	13.8	14.0	14.3	14.6
Бег 2000м (мин., сек)	10.3	10.5	11.3	12.3	13.0					
	0	0	0	0	0					
Бег 3000м (мин., сек)						12.3	13.0	13.3	14.3	15.3
						0	0	0	0	0
Сгибание и разгибание рук в висе на перекладине (кол-во раз)						15	12	10	7	5
Подъем и опускание туловища из положения лежа, ноги закреплены, руки за головой (кол-во раз)	60	50	40	30	25					

Критерии выставления оценок при проведении текущего контроля, промежуточной и итоговой аттестации

Критерии	Оценка	
	Зачтено	Не зачтено
Сдача тестов	Средняя оценка тестов не менее 2 баллов	Средняя оценка тестов менее 2 баллов
Посещаемость	Высокая	Менее 75% по неуважительной причине
Активность на практических занятиях	Высокая активность на практических занятиях	Пассивность на практических занятиях

Критерии оценивания доклада

Оценка «отлично» ставится, если соблюдены все требования к выполнению доклада: обозначена проблема и обоснована её актуальность; сделан анализ различных точек зрения на рассматриваемую проблему и логично изложена собственная позиция; сформулированы выводы, тема раскрыта полностью, выдержан объём; соблюдены требования к внешнему оформлению.

Оценка «хорошо»: основные требования к докладу выполнены, но при этом допущены недочёты. В частности, имеются неточности в изложении материала; отсутствует логическая последовательность в суждениях; не выдержан объём доклада; имеются упущения в оформлении.

Оценка «удовлетворительно»: имеются существенные отступления от требований к докладу. В частности: тема освещена лишь частично; допущены фактические ошибки в содержании доклада; отсутствуют выводы.

Оценка «неудовлетворительно»: тема доклада не раскрыта, обнаруживается существенное непонимание проблемы.

Примерный перечень докладов

1. Основы ЗОЖ студента. Физическая культура в обеспечении здоровья.
2. Психофизиологические основы учебного труда и интеллектуальной деятельности. Средства физической культуры в регулировании работоспособности.
3. Физическая культура в общекультурной и профессиональной подготовке студентов.
4. Социально-биологические основы физической культуры.
5. Общая физическая и спортивная подготовка в системе физического воспитания.
6. Основы методики самостоятельных занятий физическими упражнениями.
7. Спорт. Индивидуальный выбор видов спорта или систем физических упражнений. Особенности занятий избранным видом спорта или системой физических упражнений.
8. Особенности занятий избранным видом спорта или системой физических упражнений.
9. Самоконтроль занимающихся физическими упражнениями и спортом.
10. Профессионально-прикладная физическая подготовка студентов.
11. Физическая культура в профессиональной деятельности бакалавра и магистра.

Вопросы к промежуточной аттестации (теоретическому зачёту).

1. Физическая культура и спорт как социальные феномены общества.
2. Компоненты физической культуры.
3. Физическая культура личности.
4. Организационно правовые основы физической культуры.
5. Характеристика современного состояния физической культуры и спорта в Российской Федерации.
6. Психофизиологическая характеристика интеллектуальной деятельности и учебного труда студентов.
7. Заболеваемость в период учебы в вузе и ее профилактика.
8. Гипокинезия и гиподинамия.
9. Динамика работоспособности студентов в учебном году и факторы, ее определяющие.
10. Основные причины изменения физического и психического состояния студентов в учебном году и факторы, ее определяющие.
11. Средства физической культуры для оптимизации работоспособности, профилактики нервно-эмоционального и психофизического утомления студентов, повышения эффективности учебного процесса.

12. Средства восстановления работоспособности.
13. Диагностика, ее цели и задачи.
14. Самоконтроль, его цели, задачи и методы.
15. Методы исследования физического развития.
16. Дневник самоконтроля.
17. Методы стандартов, антропометрических индексов, номограмм.
18. Методика определения нагрузки по показателям пульса.
19. Методика определения нагрузки по показателям жизненной емкости легких и частоте дыхания.
20. Методика определения тяжести нагрузки по изменениям массы тела и динамометрии.
21. Оценка функциональной подготовленности по задержке дыхания на вдохе и выдохе (проба Штанге и Генчи).
22. Методика оценки состояния ЦНС по пульсу и кожно-сосудистой реакции.
23. Методика оценки быстроты и гибкости.
24. Оценка физической работоспособности по результатам теста Купера (12-минутный бег).
25. Ортостатическая проба.
26. Методика оценки функциональной подготовленности методом одномоментной пробы с приседанием.
27. Комбинированная проба.
28. Обмен энергии.
29. Функциональная проба по Квергу.
30. Проба Ромберга (выявляет нарушение равновесия в положении стоя).
31. Объективные и субъективные признаки усталости, утомления и переутомления, их причины и профилактика.
32. Профилактика травматизма на занятиях физическими упражнениями.
33. Профессионально-прикладная физическая подготовка студентов.
34. Роль физической культуры и спорта в подготовке студентов к профессиональной деятельности и экстремальным жизненным ситуациям.
35. Организм человека как биологическая система.
36. Общее представление о строении тела человека.
37. Опорно-двигательный аппарат.
38. Физиологические механизмы энергообеспечения мышечной деятельности.
39. Строение и функции дыхательной системы.
40. Строение и функции пищеварительной системы.
41. Сердечно-сосудистая система.
42. Выделительная система.
43. Эндокринная система.
44. Сенсорная система.
45. Нервная система.
46. Особенности функционирования ЦНС. Рефлекторная природа двигательной деятельности.
47. Роль белков в организме.
48. Роль углеводов в организме.
49. Роль жиров (липидов) в организме.

50. Водный обмен и минеральных веществ.
51. Витамины.
52. Энзимы и фитонциды.
53. Физиологические состояния организма при физической деятельности.
54. Физиологическая характеристика утомления и восстановления.
55. Физиологические механизмы и закономерности совершенствования систем организма под воздействием направленной физической тренировки.
56. Показатели тренированности организма.
57. Повышение уровня адаптации и устойчивости организма человека.
58. Биологические ритмы и работоспособность.
59. Понятие «здоровье». Влияние образа жизни на здоровье.
60. Содержательные характеристики составляющих ЗОЖ.
61. Физическая культура и спорт как средства сохранения и укрепления здоровья.
62. Основы здорового питания.
63. Гигиенические основы закаливания.
64. Влияние внешней среды и наследственности на здоровье.
65. Экогигиенические факторы и их влияние на здоровье и работоспособность.
66. Виды физической подготовки.
67. Средства физического воспитания.
68. Методы физического воспитания.
69. Методические принципы физического воспитания.
70. Сила и методика её развитие.
71. Быстрота и методика её развитие.
72. Планирование объема и интенсивности физических нагрузок занятий.
73. Определение понятия спорт.
74. Единая спортивная классификация.
75. Организационные особенности студенческого спорта.
76. Мотивационные варианты и обоснование индивидуального выбора вида спорта или систем физических упражнений.
77. Моральные принципы спорта.
78. История развития Олимпийского движения.
79. Олимпийские игры современности, их герои.
80. Организация самостоятельных занятий: формы, содержание.
81. Гигиена самостоятельных занятий.
82. Основные принципы оздоровительной тренировки.
83. Производственная физическая культура.
84. Профилактика профессиональных заболеваний и травматизма средствами физической культуры.
85. Роль личности руководителя во внедрении физической культуры в производственный коллектив.

Ст.преподаватель кафедры

физического воспитания

Зав. выпускающей кафедрой



Гучетль И.Н



Ткачева Я.С.

ФОНД ОЦЕНОЧНЫХ СРЕДСТВ

(материалы, устанавливающие содержание и порядок проведения текущего и промежуточного контроля, контроля остаточных знаний) по дисциплине «Б1.В.ДВ.06.01 Экономическая оценка инвестиций на транспорте» по направлению подготовки 23.03.01 Технология транспортных процессов профиль подготовки «Логистика на транспорте»

1. Перечень компетенций с указанием этапов их формирования в процессе освоения образовательной программы

Этапы формирования компетенции (номер семестр согласно учебному плану)			Наименование учебных дисциплин, формирующие компетенции в процессе освоения образовательной программы
ОФО	ЗФО	ОЗФО	
ПКУВ-1.3 Организация процесса улучшения качества оказания логистических услуг по перевозке грузов в цепи поставок			
7	5		Методы обследования транспортных процессов
7	7		Мультимодальные транспортные технологии
234	45		Модуль получения квалификации "Контролер технического состояния автотранспортных средств"
34	45		Организация транспортных услуг и безопасность транспортного процесса
12	12		Модуль получения квалификации "Слесарь по ремонту автомобилей"
2	2		Техника транспорта, обслуживание и ремонт
1	1		Устройство автомобилей
6	6		Транспортные и погрузо- разгрузочные средства
6	6		Транспортно-складские комплексы
8	8		Экономическая оценка инвестиций на транспорте
8	8		Инновационная деятельность на транспорте
8	9		Организация специальных грузовых перевозок
8	9		Преддипломная практика
УК-10.2 Применяет методы планирования для достижения текущих и долгосрочных экономических и финансовых целей, использует финансовые инструменты и методы экономических расчётов для обоснования и принятия хозяйственных решений в различных областях жизнедеятельности, управляет финансовыми ресурсами и контролирует собственные экономические риски			
1	2		Общий курс транспорта
4	4		Экономика
8	8		Экономическая оценка инвестиций на транспорте
8	8		Инновационная деятельность на транспорте
8	9		Преддипломная практика
2	3		Противодействие коррупции в профессиональной сфере

2. Описание показателей и критериев оценивания компетенций на различных этапах их формирования, описание шкалы оценивания

Планируемые результаты освоения компетенции (в рамках дисциплины, модуля, практики)	Критерии оценивания результатов обучения				Наименование оценочного средства
	неудовлетворительно	удовлетворительно	хорошо	отлично	
УК-10: Способен принимать обоснованные экономические решения в различных областях жизнедеятельности					
УК-10.2 Применяет методы планирования для достижения текущих и долгосрочных экономических и финансовых целей, использует финансовые инструменты и методы экономических расчётов для обоснования и принятия хозяйственных решений в различных областях жизнедеятельности, управляет финансовыми ресурсами и контролирует собственные экономические риски					
Знать: - основные принципы и содержание экономических законов и категорий, структуру экономических показателей; - источники и способы анализа экономической информации, характеризующей денежную, валютную, кредитную, банковскую системы.	Фрагментарные знания	Неполные знания	Сформированные, но содержащие отдельные пробелы знания	Сформированные систематические знания	Материалы по дисциплине: задания для контрольной работы, вопросы к экзамену, тест и др.
Уметь: - применять экономические модели и методы для описания процессов и явлений в различных сферах деятельности; - пользоваться различными инструментами сбора, анализа и обработки экономических данных; - организовывать собственную деятельность числе в области учёта расходов и доходов, приобретения финансовых продуктов услуг), выбирать	Частичные умения	Неполные умения	Умения полные, допускаются небольшие ошибки	Сформированные умения	

<p>методы и способы выполнения профессиональных задач, оценивать их эффективность и качество; - правильно использовать теоретические практической деятельности по использованию экономической информации; - результативно использовать современные финансовые инструменты ;- решать типичные задачи в области семейного бюджета.</p>					
<p>Владеть: - основами экономических знаний для описания, моделирования и анализа экономических процессов и явлений в различных сферах деятельности; - методами сбора и анализа экономической информации.</p>	<p>Частичное владение навыками</p>	<p>Несистематическое применение навыков</p>	<p>В систематическом применении навыков допускаются пробелы</p>	<p>Успешное и систематическое применение навыков</p>	
<p>ПКУВ-1: Организация процесса перевозки груза в цепи поставок</p> <p>ПКУВ-1.3 Организация процесса улучшения качества оказания логистических услуг по перевозке грузов в цепи поставок</p>					
<p>Знать: :- основы гражданского законодательства; - правовые основы транспортно-логистической деятельности; - коммерческую политику компании; - политику компании в области клиентского сервиса; - корпоративную структуру компании; - основы корпоративного</p>	<p>Фрагментарные знания</p>	<p>Неполные знания</p>	<p>Сформированные, но содержащие отдельные пробелы знания</p>	<p>Сформированные систематические знания</p>	<p>Материалы по дисциплине: задания для контрольной работы, вопросы к экзамену, тест и др.</p>

<p>документооборота; профессиональную терминологию на иностранном языке (INCOTERMS, EDI)</p>					
<p>Уметь: - устанавливать требования клиентов к результату перевозки и ранжировать их по степени значимости для клиентов; - профессионально работать с претензионной документацией; - анализировать информацию и формировать отчеты; - оформлять документы на несоответствующую услугу; - проводить переговоры с клиентами из различных отраслей экономики.</p>	Частичные умения	Неполные умения	Умения полные, допускаются небольшие ошибки	Сформированные умения	
<p>Владеть: - переговорами с клиентами по претензионным случаям;- определением причастных и виновных лиц; -определением причин, повлекших предъявление претензии; - разработкой инструкций по предотвращению претензий; - рассмотрением отдельных прецедентов с сотрудниками компании (при необходимости); - взаимодействием с клиентами по качеству сервиса; - составлением реестра наиболее часто</p>	Частичное владение навыками	Несистематическое применение навыков	В систематическом применении навыков допускаются пробелы	Успешное и систематическое применение навыков	

задаваемых клиентами вопросов; - организацией мониторинга эффективности подрядчиков, переадресацией им претензий клиента в случае некачественного сервиса со стороны подрядчика.					
--	--	--	--	--	--

3. Типовые контрольные задания или иные материалы, необходимые для оценки знаний, умений, навыков и (или) опыта деятельности, характеризующих этапы формирования компетенций в процессе освоения образовательной программы

Задача 1.

Фирма рассматривает целесообразность приобретения нового оборудования. Стоимость оборудования составляет 100 тыс. руб.; срок эксплуатации - 5 лет; износ оборудования начисляется по методу прямолинейной амортизации, то есть 20% годовых ликвидационная стоимость оборудования будет достаточно для покрытия расходов, связанных с демонтажом оборудования. Выручка от реализации продукции прогнозируется по годам в следующих объемах: 68 тыс. руб., 74 тыс. руб., 82 тыс. руб., 80 тыс. руб., 60 тыс. руб.. Текущие расходы рассчитываются следующим образом 34 тыс. руб. в первый год эксплуатации оборудования с последующим ростом их на 3%. Ставка налога на прибыль составляет 30% «цена» авансированного капитала - 15%. Целесообразен ли данный проект к реализации?

Таблица 1.

Исходные данные инвестиционного проекта

Показатели, тыс.руб.	Годы				
	1 - й	2 - й	3 - й	4 - й	5 - й
1. Объем реализации					
2. Текущие расходы					
3. Износ					
4. Налогооблагаемая прибыль					
5. Налог на прибыль					
6. Чистая прибыль					
7. Денежный поток					

Задача 2.

Согласно проектной документации сметная стоимость объекта составляет 200 млн. руб., а срок строительства 3 года. По проекту производственная мощность предприятия составляет 700 тыс. изделий в год, себестоимость единицы изделия - 200 руб., а цена реализации - 400 руб. Требуется определить абсолютную эффективность капитальных вложений и срок окупаемости, при этом нормативная абсолютная эффективность капитальных вложений данного проекта - 0,20 единиц.

Задача 3.

Инвестиционной компании получила для рассмотрения несколько инвестиционных проектов, которые представлены в таблице 1. На основе расчета индекса рентабельности инвестиций, сделайте вывод об экономической целесообразности реализации данных проектов.

Таблица 1.

Исходные данные для анализа предложенных проектов

Проект	Инвестиции, тыс. руб.	Дисконтированный денежный поток, тыс. руб.	Индекс рентабельности
А	10000	24000	
Б	30	80	
В	300	360	
Г	80	78	
Д	120	110	
Е	160	240	

Ж	600	600
З	150	190
И	120	175

Задача 4.

На основе бизнес-плана установлено, что для реализации проекта требуется инвестиции в размере 80 тыс. руб. Чистые денежные потоки по годам составили:

- 1-й год - 40 тыс. руб.,
- 2-й год - 45 тыс. руб.,
- 3-й год - 50 тыс. руб.,
- 4-й год - 45 тыс. руб.

Ставка дисконта составляет 30%. На основе расчета общепринятых показателей (чистой текущей стоимости, индекса рентабельности, дисконтированного срока окупаемости) сделайте вывод об экономической целесообразности реализации данного проекта.

Задача 5.

Требуется определить значение внутренней нормы прибыли для проекта, рассчитанного на 3 года, требующего инвестиции 10 млн.руб. Денежные потоки по годам в размере: 3 млн. руб., 4 млн. руб., 7 млн. руб. При коэффициенте дисконтирования 10% и 20%.

Задача 6.

Для реализации бизнес-плана требуется 50 млн. руб. Источником их финансирования является долгосрочный кредит, годовая процентная ставка по которому составляет 25%. После реализации бизнес-плана денежные потоки по годам составили: 1-й год - 20 млн. руб., 2-й год - 25 млн. руб., 3-й год - 23 млн. руб., 4-й год - 21 млн. руб. Требуется определить целесообразность реализации бизнес-плана на основе внутренней нормы прибыли.

Задача 7.

В таблице 1. приведены два альтернативных проекта А и Б с исходными данными. Какой из проектов предпочтительней?

Таблица 1.

Исходные данные для анализа альтернативных проектов

Проект	Исходные инвестиции, руб.	Годовой доход в течении 4 лет, руб.	NPV, из расчета 12%	IRR, %	PI
А	700000	250000			
Б	100000	40000			

Задача 8.

В таблице 1. приведены два альтернативных проекта А и Б с исходными данными. Какой из проектов предпочтительней?

Таблица 1.

Исходные данные для анализа альтернативных проектов

Проект	Исходные инвестиции, руб.	Годовой доход в течении 4 лет, руб.	NPV, из расчета 80%	IRR, %	PI
А	70	80			
Б	10	14			
А - Б	60	66			

Задача 9.

Проанализировать два альтернативных проекта, если цена капитала компании составляет 10%. Исходные данные представлены в таблице 1.

Таблица 1.

Анализ проектов с различными денежными потоками (тыс. руб.)

Проект	Величина инвестиций	Денежный поток		IRR, %	NPV, из расчета 10%
		1-й год	2-й год		
А	250	150	700		
Б	15000	5000	19000		

Задача 10.

Проанализировать два альтернативных проекта, если цена капитала компании составляет 10%. Исходные данные представлены в таблице 1.

Таблица 1.

Анализ проектов с различными денежными потоками (тыс. руб.)

Проект	Величина инвестиций	Денежный поток		IRR, %	NPV, из расчета 80%
		1-й год	2-й год		
А	70	60	200		
Б	6000	3000	15000		

Контрольные тесты

- Необходимость инвестиций обусловлена:
 - обновлением имеющей материально-технической базы;
 - сокращением объемов производственной деятельности;
 - безработицей;
- Этот метод основан на сопоставлении величины исходной инвестиций с общей суммой дисконтированных чистых денежных поступлений, генерируемых его в течение прогнозируемого срока:
 - чистая текущая стоимость (NPV);
 - внутренняя норма прибыли (IRR);
 - дисконтированного срока окупаемости (DPP);
 - индекс рентабельности (PI);
- Общая накопленная величина дисконтированных доходов определяется по следующей формуле:
 -
 -
 -
 -
- Инвестиционный проект следует отвергнуть, если:
 - $NPV > 0$
 - $NPV < 0$
 - $NPV = 0$
- Индекс рентабельности отличается от показателя «коэффициента эффективности капитальных вложений», тем что:
 - характеризует доходность инвестиций;
 - учитывает риски;
 - в качестве дохода используется прибыль;
 - в качестве дохода используется денежный поток.

- б) Критическим значением индекса рентабельности является:
- А) 0;
 - Б) 1;
 - В) -1;
 - Г) 100.
- 7) Под этим показателем понимается значение коэффициента дисконтирования, при котором NPV проекта равен 0:
- А) NPV;
 - Б) IRR;
 - В) DPP;
 - Г) PI.
- 8) Экономический смысл этого показателя заключается в том, что предприятие может принимать любое решения инвестиционного характера, уровень рентабельности которых не ниже «цены» источника средств для данного проекта:
- А) NPV;
 - Б) IRR;
 - В) DPP;
 - Г) PI.
- 9) Если $NPV > 0$, то:
- А) одновременно $NPV > WACC$ и $PI > 1$;
 - Б) одновременно $IRR < WACC$ и $IRR > IRR$;
 - В) $IRR = WACC$ и $PI = 1$;
 - Г) $IRR > WACC$ и $PI > 1$;
- 10) При принятии решения целесообразно руководствоваться следующими соображениями:
- А) рекомендуется выбирать вариант с большим NPV, поскольку это показатель характеризует возможный прирост экономического потенциала предприятия;
 - Б) рекомендуется выбирать вариант с меньшим NPV, поскольку этот показатель характеризует возможное снижение экономического потенциала предприятия;
 - В) рекомендуется выбирать вариант с нулевым NPV, поскольку этот показатель характеризует возможный риск, связанный с предприятием.
- 11) Критерий NPV обладает свойствами:
- А) заменяемости;
 - Б) аддитивности;
 - В) транзитивности;
 - Г) инертности.
- 12) Информацию о резерве безопасности проекта дает критерий:
- А) NPV;
 - Б) IRR;
 - В) DPP;
 - Г) PI.

**Вопросы к экзамену по дисциплине «Экономическая оценка инвестиций на транспорте» для студентов ОФО и ЗФО направления подготовки 23.03.01
Технология транспортных процессов**

1. Понятие об инвестициях.
2. Виды инвестиций.
3. Понятие инвестиционной деятельности автотранспортных предприятий.
4. Субъекты инвестиционной деятельности автотранспортных предприятий
5. Основные источники финансирования инвестиций автотранспортных предприятий.
6. Внутренние источники финансирования автотранспортных предприятий.

7. Внешние источники привлечения средств автотранспортных предприятий. Заемные источники автотранспортных предприятий. Иностранные инвестиции автотранспортных предприятий. Венчурный капитал автотранспортных предприятий
8. Понятие инвестиционного проекта автотранспортных предприятий и его жизненный цикл.
9. Классификация инвестиционных проектов автотранспортных предприятий.
10. Основные принципы оценки инвестиционной привлекательности проектов автотранспортных предприятий.
11. Цель и задачи инвестиционного анализа автотранспортных предприятий.
12. Информационная база инвестиционного анализа автотранспортных предприятий.
13. Инвестиционные риски автотранспортных предприятий и их классификация.
14. Методы определения инвестиционных рисков автотранспортных предприятий.
15. Пути снижения инвестиционных рисков автотранспортных предприятий.
16. Понятие инвестиционной стратегии и ее роль в развитии автотранспортных предприятий.
17. Принципы и основные этапы разработки инвестиционной стратегии автотранспортных предприятий.
18. Формирование стратегических целей инвестиционной деятельности автотранспортных предприятий.
19. Обоснование стратегических направлений и форм инвестиционной деятельности автотранспортных предприятий.
20. Определение стратегических направлений формирования инвестиционных ресурсов автотранспортных предприятий.
21. Факторы, влияющие на эффективность инвестиционной деятельности автотранспортных предприятий.
22. Сущность и значение инвестиционной политики автотранспортных предприятий.
23. Методы оценки инвестиционных проектов автотранспортных предприятий.
24. Анализ альтернативных проектов автотранспортных предприятий.

Темы рефератов

1. Факторы, влияющие на осуществление инвестиционной деятельности.
2. Инновации и их роль в осуществлении инвестиционной деятельности.
3. Характеристика основных инвестиционных институтов.
4. Управление паевыми инвестиционными фондами.
5. Развитие инвестиционных институтов в РФ.
6. Понятие и структура инвестиционного механизма.
7. Мотивационный блок инвестиционного механизма.
8. Ресурсное, организационное и правовое обеспечение инвестиционного механизма.
9. Методическое обеспечение инвестиционного механизма.
10. Оценка бюджетной эффективности и социальных результатов реализации инвестиционных проектов.
11. Методы оценки уровня финансового риска: экономико-статистические, экспертные, аналоговые.
12. Определение потребности в общем объеме инвестиционных ресурсов и дополнительном внешнем финансировании.
13. Краткая характеристика методов финансирования инвестиционных проектов.
14. Лизинг как метод финансирования инвестиционных проектов.
15. Долгосрочное финансирование посредством эмиссии ценных бумаг.
16. Банковское финансирование инвестиционных проектов.

17. Финансирование из бюджетов развития и целевых фондов государственной поддержки предпринимателей.
18. Факторы, влияющие на выбор структуры источников финансирования инвестиций.
19. Эффект финансового рычага и рациональная политика заимствования средств.
20. Структура и краткое содержание разделов бизнес-плана инвестиционного проекта.
21. Основные финансовые показатели в системе бизнес-планирования.
22. Финансовые инвестиции: классификация и особенности управления.
23. Принципы и методы оценки эффективности финансовых инвестиций.
24. Формирование портфеля финансовых инвестиций и оперативное управление им.
25. Основные направления инвестиционной политики российского государства.
26. Методические основы оценки инвестиционной привлекательности отраслей экономики и регионов страны.
27. Финансово-инвестиционный механизм регионального развития: региональный бюджет развития и особенности ипотечного жилищного кредитования.
28. Структура инвестиционного паспорта региона.
29. Особенности формирования инвестиционной политики в Приморском крае.
30. Слияние и поглощение компаний как форма инвестирования.
31. Факторинг и форфейтинг как виды кредитования.
32. Зарубежный опыт организации и финансирования инвестиций.

Задания на контрольную работу

Вариант 1

1. Сущность, финансово-экономическое содержание инвестиций и инвестиционной деятельности на предприятиях автосервиса.
2. Предпосылки осуществления инвестиций на микро и макро уровнях.
3. Факторы, влияющие на осуществление инвестиционной деятельности на предприятиях автосервиса.

Вариант 2

1. Основные стадии инвестиционного процесса на предприятиях автосервиса.
2. Субъекты и объекты инвестиционной деятельности на предприятиях автосервиса.
3. Классификация инвесторов.

Вариант 3

1. Классификация инвестиций.
2. Инновации и их роль в осуществлении инвестиционной деятельности на предприятиях автосервиса.
3. Характеристика основных инвестиционных институтов на предприятиях автосервиса.

Вариант 4

1. Управление паевыми инвестиционными фондами.
2. Развитие инвестиционных институтов в РФ.
3. Понятие и структура инвестиционного механизма.

Вариант 5

1. Мотивационный блок инвестиционного механизма.
2. Ресурсное, организационное и правовое обеспечение инвестиционного механизма.
3. Методическое обеспечение инвестиционного механизма на предприятиях автосервиса.

Вариант 6

1. Инвестиционный проект: понятие, классификация, этапы, жизненный цикл, критерии отбора.
2. Методика расчета основных показателей оценки эффективности инвестиционных проектов на предприятиях автосервиса.

3. Оценка бюджетной эффективности и социальных результатов реализации инвестиционных проектов на предприятиях автосервиса.

Вариант 7

1. Классификация рисков, влияющих на ход реализации инвестиционного проекта на предприятиях автосервиса.

2. Методы оценки уровня финансового риска: экономико-статистические, экспертные, аналоговые на предприятиях автосервиса.

3. Цели, задачи, принципы финансирования инвестиций на предприятиях автосервиса.

Вариант 8

1. Определение потребности в общем объеме инвестиционных ресурсов и дополнительном внешнем финансировании на предприятиях автосервиса.

2. Краткая характеристика методов финансирования инвестиционных проектов на предприятиях автосервиса.

3. Финансирование из бюджетов развития и целевых фондов государственной поддержки предпринимателей.

Вариант 9

1. Лизинг как метод финансирования инвестиционных проектов на предприятиях автосервиса.

2. Долгосрочное финансирование посредством эмиссии ценных бумаг.

3. Банковское финансирование инвестиционных проектов.

Вариант 10

1. Факторы, влияющие на выбор структуры источников финансирования инвестиций на предприятиях автосервиса.

2. Эффект финансового рычага и рациональная политика заимствования средств.

3. Структура и краткое содержание разделов бизнес-плана инвестиционного проекта на предприятиях автосервиса.

Примерный перечень оценочных средств, их краткая характеристика и шкала оценивания

Наименование оценочного средства	Краткая характеристика оценочного средства	Представление оценочного средства в фонде	Шкала оценивания
<p>Кейс-задания</p>	<p>Проблемное задание, в котором обучающемуся предлагают осмыслить реальную профессионально-ориентированную ситуацию, необходимую для решения данной проблемы. При использовании кейсового метода подбирается соответствующий теме исследования реальный материал. Обучающиеся должны решить поставленную задачу и получить реакцию окружающих на свои действия. При этом нужно понимать, что возможны различные решения задачи. Обучающиеся должны понимать с самого начала, что риск принятия решений лежит на них, преподаватель только поясняет последствия риска принятия необдуманных решений. Роль преподавателя состоит в направлении беседы или дискуссии, например, с помощью проблемных вопросов, в контроле времени работы, в побуждении отказаться от поверхностного мышления, в вовлечении группы в процесс анализа кейса. Периодически преподаватель может обобщать, пояснять, напоминать теоретические аспекты или делать ссылки на соответствующую литературу. Кейсовый метод позволяет решать следующие задачи:</p> <ul style="list-style-type: none"> - принимать верные решения в условиях неопределенности; - разрабатывать алгоритм принятия решения; - овладевать навыками исследования ситуации, отбросив второстепенные факторы; - разрабатывать план действий, ориентированных на намеченный результат; 	<p>Задания для решения кейсзадачи</p>	<p>Пяти балльная</p>

	<ul style="list-style-type: none"> - применять полученные теоретические знания, в том числе при изучении других дисциплин (указать дисциплины и др.), для решения практических задач; - учитывать точки зрения других специалистов на рассматриваемую проблему при принятии окончательного решения. 		
Реферат	<p>Продукт самостоятельной работы обучающегося, представляющий собой краткое изложение содержания и результатов индивидуальной учебно исследовательской деятельности. Автор раскрывает суть исследуемой проблемы, приводит различные точки зрения, а также собственные взгляды на нее.</p> <p>Реферат должен быть структурирован (по главам, разделам, параграфам) и включать разделы: введение, основную часть, заключение, список использованной литературы. В зависимости от тематики реферата к нему могут быть оформлены приложения, содержащие документы, иллюстрации, таблицы, схемы и т.д.</p>	Темы рефератов	Пяти балльная
Контрольная работа	<p>Средство проверки умений применять полученные знания для решения задач определенного типа по теме или разделу. Контрольная работа представляет собой один из видов самостоятельной работы обучающихся. По сути - это изложение ответов на определенные теоретические вопросы по учебной дисциплине, а также решение практических задач. Контрольные работы проводятся для того, чтобы развить у обучающихся способности к анализу научной и учебной литературы, умение обобщать, систематизировать и оценивать практический и научный материал, укреплять навыки овладения понятиями определенной науки и т.д. При оценке контрольной работы преподаватель руководствуется следующими критериями: - работа была выполнена автором самостоятельно; - обучающийся подобрал достаточный список литературы, который</p>	Комплект контрольных заданий по вариантам	Пяти балльная

	<p>необходим для осмысления темы контрольной работы; - автор сумел составить логически обоснованный план, который соответствует поставленным задачам и сформулированной цели; - обучающийся проанализировал материал; - обучающийся сумел обосновать свою точку зрения; - контрольная работа оформлена в соответствие с требованиями; - автор защитил контрольную работу и успешно ответил на все вопросы преподавателя. Контрольная работа, выполненная небрежно, без соблюдения правил, предъявляемых к ее оформлению, возвращается без проверки с указанием причин, которые доводятся до обучающегося. В этом случае контрольная работа выполняется повторно.</p>		
Тест	<p>Система стандартизированных заданий, позволяющая автоматизировать процедуру измерения уровня знаний и умений обучающегося. В тестовых заданиях используются четыре типа вопросов:</p> <ul style="list-style-type: none"> - закрытая форма - наиболее распространенная форма и предлагает несколько альтернативных ответов на поставленный вопрос. Например, обучающемуся задается вопрос, требующий альтернативного ответа «да» или «нет», «является» или «не является», «относится» или «не относится» и т.п. <p>Тестовое задание, содержащее вопрос в закрытой форме, включает в себя один или несколько правильных ответов и иногда называется выборочным заданием. Закрытая форма вопросов используется также в тестах-задачах с выборочными ответами. В тестовом задании в этом случае сформулированы условие задачи и все необходимые исходные данные, а в ответах представлены несколько вариантов результата решения в числовом или буквенном виде. Обучающийся должен решить задачу и показать, какой из представленных ответов он получил;</p>	Фонд тестовых заданий	Пяти балльная

	<ul style="list-style-type: none"> - открытая форма - вопрос в открытой форме представляет собой утверждение, которое необходимо дополнить. Данная форма может быть представлена в тестовом задании, например, в виде словесного текста, формулы (уравнения), графика, в которых пропущены существенные составляющие - части слова или буквы, условные обозначения, линии или изображения элементов схемы и графика. Обучающийся должен по памяти вставить соответствующие элементы в указанные места («пропуски»); - установление соответствия - в данном случае обучающемуся предлагают два списка, между элементами которых следует установить соответствие; - установление последовательности - предполагает необходимость установить правильную последовательность предлагаемого списка слов или фраз. 		
Экзамен	<p>Экзамен по дисциплине (модулю) служит для оценки работы обучающегося в течение семестра (семестров) и призван выявить уровень, прочность и систематичность полученных им теоретических и практических знаний, приобретения навыков самостоятельной работы, развития творческого мышления, умение синтезировать полученные знания и применять их в решении профессиональных задач.</p>	Вопросы к экзамену	Пяти балльная

4. Методические материалы, определяющие процедуры оценивания знаний, умений и навыков, и опыта деятельности, характеризующих этапы формирования компетенций

Критерии оценки знаний студента на экзамене

Оценка «отлично» выставляется студенту, показавшему систематизированные, глубокие знания учебной программы дисциплины и умение уверенно применять их на практике при решении конкретных задач, свободное и правильное обоснование принятых решений.

Оценка «хорошо» выставляется студенту, если он твердо знает материал, грамотно и по существу излагает его, умеет применять полученные знания на практике, но допускает в ответе или в решении задач некоторые неточности, которые может устранить с помощью дополнительных вопросов преподавателя.

Оценка «удовлетворительно» выставляется студенту, показавшему фрагментарный, разрозненный характер знаний, недостаточно правильные формулировки базовых понятий, нарушения логической последовательности в изложении программного материала, но при этом он владеет основными разделами учебной программы, необходимыми для дальнейшего обучения и может применять полученные знания по образцу в стандартной ситуации.

Оценка «неудовлетворительно» выставляется студенту, который не знает большей части основного содержания учебной программы дисциплины, допускает грубые ошибки в формулировках основных понятий дисциплины и не умеет использовать полученные знания при решении типовых практических задач.

Критерии оценки знаний при написании контрольной работы

Отметка «отлично» выставляется обучающемуся, показавшему всесторонние, систематизированные, глубокие знания вопросов контрольной работы и умение уверенно применять их на практике при решении конкретных задач, свободное и правильное обоснование принятых решений.

Отметка «хорошо» выставляется обучающемуся, если он твердо знает материал, грамотно и по существу излагает его, умеет применять полученные знания на практике, но допускает в ответе или в решении задач некоторые неточности, которые может устранить с помощью дополнительных вопросов преподавателя.

Отметка «удовлетворительно» выставляется обучающемуся, показавшему фрагментарный, разрозненный характер знаний, недостаточно правильные формулировки базовых понятий, нарушения логической последовательности в изложении программного материала, но при этом он владеет основными понятиями выносимых на контрольную работу тем, необходимыми для дальнейшего обучения и может применять полученные знания по образцу в стандартной ситуации.

Отметка «неудовлетворительно» выставляется обучающемуся, который не знает большей части основного содержания выносимых на контрольную работу вопросов тем дисциплины, допускает грубые ошибки в формулировках основных понятий и не умеет использовать полученные знания.

Критерии оценивания реферата:

Отметка «отлично» - выполнены все требования к написанию и защите реферата: обозначена проблема и обоснована ее актуальность, сделан краткий анализ различных точек зрения на рассматриваемую проблему и логично изложена собственная позиция, сформулированы выводы. Тема раскрыта полностью, выдержан объем, соблюдены требования к внешнему оформлению, даны правильные ответы на дополнительные вопросы.

Отметка «хорошо» - основные требования к написанию и защите реферата выполнены, но при этом допущены недочеты. В частности, имеются неточности в изложении материала, отсутствует логическая последовательность в сужениях, не

выдержан объем реферата, имеются упущения в оформлении, не допускает существенных неточностей в ответе на дополнительный вопрос.

Отметка «удовлетворительно» - имеются существенные отступления от требований к реферированию. В частности, тема освещена лишь частично, допущены фактические ошибки в содержании реферата или при ответе на дополнительные вопросы во время защиты, отсутствует вывод.

Отметка «неудовлетворительно» - тема реферата не раскрыта, обнаруживается существенное непонимание проблемы.

Тематика рефератов выдается преподавателем в конце семинарского занятия.

Критерии оценки знаний при проведении тестирования

Отметка «отлично» выставляется при условии правильного ответа не менее чем 85% тестовых заданий; Отметка «хорошо» выставляется при условии правильного ответа не менее чем 70 % тестовых заданий; Отметка «удовлетворительно» выставляется при условии правильного ответа не менее 50 %; Отметка «неудовлетворительно» выставляется при условии правильного ответа менее чем на 50 % тестовых заданий. Результаты текущего контроля используются при проведении промежуточной аттестации.

Критерии оценивания выполнения кейс-заданий:

Отметка «отлично» - работа выполнена в полном объеме с соблюдением необходимой последовательности действий; работа проведена в условиях, обеспечивающих получение правильных результатов и выводов.

Отметка «хорошо» - работа выполнена правильно с учетом 1-2 мелких погрешностей или 2-3 недочетов, исправленных самостоятельно по требованию преподавателя.

Отметка «удовлетворительно» - работа выполнена правильно не менее чем наполовину, допущены 1-2 погрешности или одна грубая ошибка.

Отметка «неудовлетворительно» - допущены 2 (и более) грубые ошибки в ходе работы, которые обучающийся не может исправить даже по требованию преподавателя или работа не выполнена полностью.

Преподаватель

« 31 » 05 2022 г.



Я.С. Ткачева

Зав. кафедрой



Я.С. Ткачева

ФОНД ОЦЕНОЧНЫХ СРЕДСТВ

(материалы, содержание и порядок проведения текущего и промежуточного контроля,
контроля остаточных знаний)

по дисциплине «Б1.В.ДВ.02.02 Транспортно-технологические схемы перевозок отдельных грузов»

по направлению подготовки 23.03.01 Технология транспортных процессов (профиль
подготовки «Логистика на транспорте»)

1. Перечень компетенций с указанием этапов их формирования в процессе освоения образовательной программы

Этапы формирования компетенции (номер семестр согласного учебному плану)			Наименование учебных дисциплин, формирующие компетенции в процессе освоения образовательной программы
ОФО	ЗФО	ОЗФО	
ПКУВ-1.2 Организация работы с подрядчиками на рынке транспортных услуг			
4	8		Транспортное право
5	8		Планирование деятельности на автомобильном транспорте
56	67		Грузовые перевозки
6	7		Рынок транспортных услуг и качество транспортного обслуживания
6	7		Транспортно-технологические схемы перевозок отдельных грузов
8	9		Учет и отчетность на транспорте
8	9		Диагностика и анализ деятельности транспортного предприятия
6	6		Эксплуатационная практика

2. Описание показателей и критериев оценивания компетенций на различных этапах их формирования, описание шкалы оценивания

Планируемые результаты освоения компетенции	Критерии оценивания результатов обучения				Наименование оценочного средства
	неудовлетворительно	удовлетворительно	хорошо	отлично	
1	2	3	4	5	6
ПКУВ-1: Организация процесса перевозки груза в цепи поставок					
ПКУВ-1.2 Организация работы с подрядчиками на рынке транспортных услуг					

<p>Знать: - основы маркетинга и маркетинговых инструментов; - принципы прогнозирования и планирования в логистике; - порядок разработки договоров, соглашений, контрактов; - нормативные документы по организации конкурсных процедур; - основные компании-партнеры, их руководство и непосредственные исполнители; - нормативные документы организаций-перевозчиков; - профессиональные термины на иностранном</p>	<p>Фрагментарные знания</p>	<p>Неполные знания</p>	<p>Сформированные, но содержащие отдельные пробелы знания</p>	<p>Сформированные систематические знания</p>	<p>контрольная работа, экзамен</p>
<p>Планируемые результаты освоения компетенции</p>	<p>Критерии оценивания результатов обучения</p>				<p>Наименование оценочного средства</p>
<p>1</p>	<p>неудовлетворительно</p>	<p>удовлетворительно</p>	<p>хорошо</p>	<p>отлично</p>	<p>6</p>
<p>языке (INCOTERMS <4>, EDI <5>); - порядок оказания логистической услуги; - основы корпоративного документооборота; - структуру договорной документации; - основы критериального анализа; - порядок заключения договоров с подрядчиками; - внутрикорпоративные информационные системы; - правила внутреннего трудового распорядка, действующие в организации.</p>					

<p>Уметь: - оперативно проводить анализ рынка подрячков в условиях недостаточности информации; - вести переговоры с подрядчиками в условиях дефицита времени; - проводить конкурсные процедуры; - владеть иностранным языком на уровне, необходимом для компетентного решения производственных задач; - работать на персональном компьютере с применением необходимых программ;</p>	<p>Частичные умения</p>	<p>Неполные умения</p>	<p>Умения полные, допускаются небольшие ошибки</p>	<p>Сформированные умения</p>	
<p>Владеть: - мониторингом рынка подрячков; - проведением конкурсов по выбору подрячков; - договорной работой с подрядчиками; - контролем качества</p>	<p>Частичное владение навыками</p>	<p>Несистематическое применение навыков</p>	<p>В систематическом применении навыков допускаются пробелы</p>	<p>Успешное и систематическое применение навыков</p>	
<p>Планируемые результаты освоения компетенции</p>	Критерии оценивания результатов обучения				<p>Наименование оценочного средства</p>
	<p>неудовлетворительно</p>	<p>удовлетворительно</p>	<p>хорошо</p>	<p>отлично</p>	
1	2	3	4	5	6

<p>оказания услуг подрядчиком; - контролем финансовых взаимоотношений с подрядчиком; - регистрацией потенциального подрядчика в корпоративной информационной системе; - определением списка необходимых услуг на транспортном рынке; - выбором подрядчика на основе критериального анализа; - заключением договоров с подрядчиками - транспортно-экспедиционными организациями; - проверкой договора на содержание, полноту и соответствие услуг; - контролем наличия необходимых приложений к договору; - отправкой договора на согласование кредитному контролеру, бухгалтеру, юристу и получение их виз; - получением обоснования отказа (в случае отказа от согласования договора) и сообщение об этом подрядчику; - согласованием закрытых договоров с менеджером по договору и специалистом юридического отдела; - проставлением соответствующего статуса договора во внутренней корпоративной информационной системе; -</p>					
Планируемые	Критерии оценивания результатов обучения				Наименование

результаты освоения компетенции	неудовлетворительно	удовлетворительно	хорошо	отлично	оценочного средства
1	2	3	4	5	6
передачей документов подрядчику для перевозки; - контролем оплаты счетов подрядчика.					

3. Типовые контрольные задания и иные материалы, необходимые для оценки знаний, умений, навыков и (или) опыта деятельности, характеризующих этапы формирования компетенций в процессе освоения образовательной программы

Вопросы к контрольной работе по дисциплине «Транспортно-технологические схемы перевозок отдельных грузов», для бакалавров по направлению подготовки 23.03.01 «Технология транспортных процессов»

Вариант №1

1. Основы проектирования системы транспортировки крупногабаритных тяжеловесных грузов.
2. Основы проектирования системы транспортировки опасных грузов

Вариант №2

1. Особенности транспортировки специфических грузов в международном сообщении
2. Развитие портов Юга России.

Вариант №3

1. Логистические принципы организации транспортировки специфических грузов
2. Особенности рынка автотранспортных услуг.

Вариант №4

1. Основы проектирования системы транспортировки опасных грузов
2. Основные концепции рыночного поведения. Концепции совершенствования производства и совершенствования товара (услуги).

Вариант №5

1. Характеристика сферы косвенного воздействия применительно к автотранспортному предприятию.
2. Основы проектирования системы транспортировки скоропортящихся грузов

Вариант №6

1. Автотранспортные услуги и коммерческая работа.
2. Понятия и функции транспортной инфраструктуры.

Вариант №7

1. Единая транспортная система.
2. Классификация услуг грузового автомобильного транспорта.

Тестовый опрос

1. Какой рынок соответствует положению, когда спрос превышает предложение?

1. рынок покупателя;
2. рынок ценных бумаг;
3. рынок продавца;
4. рынок товаров;
5. рынок труда.

2. Покажите, по какой из приведенных формул следует рассчитывать емкость рынка:

1. $E = \text{НП} + \text{Э} + \text{И}$;
2. $E = \text{НП} + \text{И} - \text{Э} + \text{ЭК}$;
3. $E = \text{НП} - \text{Э} - \text{И}$;
4. $E = \text{НП} + \text{Э} + \text{И} - \text{ЭК}$;
5. $E = \text{НП} + \text{И} + \text{ИК} - \text{Э} - \text{ЭК}$,

где НП – национальное производство товара;

Э, ЭК – прямой и косвенный экспорт товара;

И, ИК – прямой и косвенный импорт товара.

3. Формирование сегмента рынка по уровню дохода населения к какому относится принципу?

1. географическому;
2. демографическому;
3. поведенческому;
4. психографическому;
5. товарно-дифференцированному.

4. Для какого сегмента рынка можно использовать критерий «весомость заказчика»?

1. рынка товаров массового спроса;
2. рынка товаров промышленного назначения;

3. рынка труда;
4. рынка ценных бумаг;
5. фондового рынка.

5. Вы создали малое предприятие, предполагаете выпускать кресла для дачных участков. Какой вид маркетинга вы предпочтете?

1. недифференцированный маркетинг;
2. дифференцированный маркетинг;
3. концентрированный маркетинг.

6. Увеличилось число конкурентов на вашем рынке. У вас хорошее финансовое положение, высокий имидж. Какие методы в борьбе с конкурентами вы примите?

1. прямую ценовую конкуренцию;
2. скрытую конкуренцию;
3. **неценовую конкуренцию;**
4. нечестную конкуренцию;
5. уйдете на другой рынок.

7. Определите потенциальную емкость рынка для следующих условий: объем национального производства товара – 500 тыс. штук в год; прямой импорт – 100 тыс. штук, косвенный – 50 тыс. штук; прямой экспорт – 200 тыс. штук, косвенный – 100 тыс. штук.

1. 950;
2. 50;
3. 150;
4. **350;**
5. 650.

8. Назовите, какой из перечисленных спросов удовлетворяет производителя.

1. полноценный;
2. **чрезмерный;**
3. нерациональный;
4. скрытый;
5. нерегулярный.

9. По какой из приведенных ниже информации можно определить минимальную производственную мощность предприятия?

1. по кривой спроса;
2. **по кривой предложения;**
3. по графику совместных кривых спроса и предложения;
4. по закону спроса;
5. по кривой дохода.

10. Определите, в какое из направлений комплексного исследования рынка входит установление емкости рынка:

1. изучение товара;
2. **изучение рынка;**
3. изучение покупателей;
4. изучение конкурентов;
5. изучение правовых аспектов торговли

Темы рефератов

1. Безопасность как принцип логистической системы транспортировки крупногабаритных тяжеловесных грузов.
2. Основы проектирования системы транспортировки опасных грузов
3. Специфика создания материального потока при транспортировке опасных грузов.
4. Информационный поток для организации транспортировки опасных грузов.
5. Безопасность как принцип логистической системы транспортировки опасных грузов.
6. Основы проектирования системы транспортировки скоропортящихся грузов
7. Специфика создания логистической системы
8. Транспортное страхование.
9. Транспортировка крупногабаритных тяжеловесных грузов в международном сообщении.

10. Транспортировка опасных грузов в международном сообщении.

11. Транспортировка скоропортящихся грузов в международном сообщении.

Темы докладов

1. Перспективы развития рынка транспортных услуг в Республике Адыгея.
2. Концепция рыночного поведения транспортного предприятия
3. Прогнозирование рынка транспортных услуг как инструмент, обеспечивающий стабильность процессов развития каждого участника РТУ
4. Исторические аспекты развития рынка транспортных услуг России.
5. Прямое и косвенное воздействие как источник влияния на предприятие в условиях рынка.
6. Транспортная инфраструктура г. Майкопа.

Вопросы к экзамену по дисциплине «Транспортно-технологические схемы перевозок отдельных грузов»

1. Специфические грузы, понятие, особенности.
 2. Логистические принципы организации транспортировки специфических грузов
3. Роль и место логистики в организации систем транспортировки специфических грузов.
4. Основы проектирования системы транспортировки крупногабаритных тяжеловесных грузов
5. Специфика создания материального потока при транспортировке крупногабаритных тяжеловесных грузов.
6. Информационный поток для организации транспортировки крупногабаритных тяжеловесных грузов.
7. Безопасность как принцип логистической системы транспортировки крупногабаритных тяжеловесных грузов.
8. Основы проектирования системы транспортировки опасных грузов
9. Специфика создания материального потока при транспортировке опасных грузов.
10. Информационный поток для организации транспортировки опасных грузов.
11. Безопасность как принцип логистической системы транспортировки опасных грузов.
12. Основы проектирования системы транспортировки скоропортящихся грузов
13. Специфика создания материального потока при транспортировке скоропортящихся грузов.
14. Информационный поток для организации транспортировки скоропортящихся грузов.
15. Сохранность качества при транспортировке скоропортящихся грузов. Особенности транспортировки специфических грузов в международном сообщении
16. Особенности организации международного сообщения.
17. Транспортное страхование.
18. Транспортировка крупногабаритных тяжеловесных грузов в международном сообщении.

Примерный перечень оценочных средств, их краткая характеристика и шкала оценивания

Наименование оценочного средства	Краткая характеристика оценочного средства	Представление оценочного средства в фонде	Шкала оценивания
Доклад, сообщение	Продукт самостоятельной работы студента, представляющий собой публичное выступление по представлению полученных результатов решения определенной учебно-практической, учебно-исследовательской или научной темы	Темы докладов, сообщений	Двухбалльная/ четырёхбалльная шкала
Реферат	Продукт самостоятельной работы обучающегося, представляющий собой краткое изложение содержания и результатов индивидуальной учебно исследовательской деятельности. Автор раскрывает суть исследуемой проблемы, приводит различные точки зрения, а также собственные взгляды на нее. Реферат должен быть структурирован (по главам, разделам, параграфам) и включать разделы: введение, основную часть, заключение, список использованной литературы. В зависимости от тематики реферата к нему могут быть оформлены приложения, содержащие документы, иллюстрации, таблицы, схемы и т.д.	Темы рефератов	Пяти балльная
Контрольная работа	Средство проверки умений применять полученные знания для решения задач определенного типа по теме или разделу. Контрольная работа представляет собой один из видов самостоятельной работы обучающихся. По сути - это изложение ответов на определенные теоретические вопросы по учебной дисциплине, а также решение практических задач. Контрольные работы проводятся для того, чтобы развить у обучающихся способности к анализу научной и учебной литературы, умение обобщать, систематизировать и оценивать практический и научный материал, укреплять навыки овладения понятиями определенной науки и т.д. При	Комплект контрольных заданий по вариантам	Пяти балльная

	<p>оценке контрольной работы преподаватель руководствуется следующими критериями: - работа была выполнена автором самостоятельно; - обучающийся подобрал достаточный список литературы, который необходим для осмысления темы контрольной работы; - автор сумел составить логически обоснованный план, который соответствует поставленным задачам и сформулированной цели; - обучающийся проанализировал материал; - обучающийся сумел обосновать свою точку зрения; - контрольная работа оформлена в соответствие с требованиями; - автор защитил контрольную работу и успешно ответил на все вопросы преподавателя. Контрольная работа, выполненная небрежно, без соблюдения правил, предъявляемых к ее оформлению, возвращается без проверки с указанием причин, которые доводятся до обучающегося. В этом случае контрольная работа выполняется повторно.</p>		
Тест	<p>Система стандартизированных заданий, позволяющая автоматизировать процедуру измерения уровня знаний и умений обучающегося. В тестовых заданиях используются четыре типа вопросов:</p> <ul style="list-style-type: none"> - закрытая форма - наиболее распространенная форма и предлагает несколько альтернативных ответов на поставленный вопрос. Например, обучающемуся задается вопрос, требующий альтернативного ответа «да» или «нет», «является» или «не является», «относится» или «не относится» и т.п. <p>Тестовое задание, содержащее вопрос в закрытой форме, включает в себя один или несколько правильных ответов и иногда называется выборочным заданием. Закрытая форма вопросов используется также в тестах-задачах с выборочными ответами. В тестовом задании в этом случае сформулированы условие задачи и все необходимые исходные данные, а в ответах</p>	Фонд тестовых заданий	Пяти балльная

	<p>представлены несколько вариантов результата решения в числовом или буквенном виде. Обучающийся должен решить задачу и показать, какой из представленных ответов он получил;</p> <ul style="list-style-type: none"> - открытая форма - вопрос в открытой форме представляет собой утверждение, которое необходимо дополнить. Данная форма может быть представлена в тестовом задании, например, в виде словесного текста, формулы (уравнения), графика, в которых пропущены существенные составляющие - части слова или буквы, условные обозначения, линии или изображения элементов схемы и графика. Обучающийся должен по памяти вставить соответствующие элементы в указанные места («пропуски»); - установление соответствия - в данном случае обучающемуся предлагают два списка, между элементами которых следует установить соответствие; - установление последовательности - предполагает необходимость установить правильную последовательность предлагаемого списка слов или фраз. 		
<p>Экзамен</p>	<p>Экзамен по дисциплине (модулю) служит для оценки работы обучающегося в течение семестра (семестров) и призван выявить уровень, прочность и систематичность полученных им теоретических и практических знаний, приобретения навыков самостоятельной работы, развития творческого мышления, умение синтезировать полученные знания и применять их в решении профессиональных задач.</p>	<p>Вопросы к экзамену</p>	<p>Пяти балльная</p>

4. Методические материалы, определяющие процедуры оценивания знаний, умений и навыков, и опыта деятельности, характеризующих этапы формирования компетенций

Критерии оценивания доклада:

Оценка «отлично» выполнены все требования к написанию и защите доклада: обозначена проблема и обоснована её актуальность, сделан краткий анализ различных точек зрения на рассматриваемую проблему и логично изложена собственная позиция,

сформулированы выводы, тема раскрыта полностью, выдержан объём, соблюдены требования к внешнему оформлению, даны правильные ответы на дополнительные вопросы.

Оценка «хорошо» – основные требования к докладу и его защите выполнены, но при этом допущены недочёты. В частности, имеются неточности в изложении материала, отсутствует логическая последовательность в суждениях, не выдержан объём реферата, имеются упущения в оформлении, не допускает существенных неточностей в ответе на дополнительный вопрос.

Оценка «удовлетворительно» – имеются существенные отступления от требований к докладу. В частности, тема освещена лишь частично, допущены фактические ошибки в содержании доклада или при ответе на дополнительные вопросы, во время защиты отсутствует вывод.

Оценка «неудовлетворительно» – тема доклада не раскрыта, обнаруживается существенное непонимание проблемы.

Критерии оценки знаний при написании контрольной работы

Отметка «отлично» выставляется обучающемуся, показавшему всесторонние, систематизированные, глубокие знания вопросов контрольной работы и умение уверенно применять их на практике при решении конкретных задач, свободное и правильное обоснование принятых решений.

Отметка «хорошо» выставляется обучающемуся, если он твердо знает материал, грамотно и по существу излагает его, умеет применять полученные знания на практике, но допускает в ответе или в решении задач некоторые неточности, которые может устранить с помощью дополнительных вопросов преподавателя.

Отметка «удовлетворительно» выставляется обучающемуся, показавшему фрагментарный, разрозненный характер знаний, недостаточно правильные формулировки базовых понятий, нарушения логической последовательности в изложении программного материала, но при этом он владеет основными понятиями выносимых на контрольную работу тем, необходимыми для дальнейшего обучения и может применять полученные знания по образцу в стандартной ситуации.

Отметка «неудовлетворительно» выставляется обучающемуся, который не знает большей части основного содержания выносимых на контрольную работу вопросов тем дисциплины, допускает грубые ошибки в формулировках основных понятий и не умеет использовать полученные знания.

Критерии оценки знаний при проведении тестирования

Отметка «отлично» выставляется при условии правильного ответа не менее чем 85% тестовых заданий; Отметка «хорошо» выставляется при условии правильного ответа не менее чем 70 % тестовых заданий; Отметка «удовлетворительно» выставляется при условии правильного ответа не менее 50 %; Отметка «неудовлетворительно» выставляется при условии правильного ответа менее чем на 50 % тестовых заданий. Результаты текущего контроля используются при проведении промежуточной аттестации.

Критерии оценивания реферата:

Отметка «отлично» - выполнены все требования к написанию и защите реферата: обозначена проблема и обоснована ее актуальность, сделан краткий анализ различных точек зрения на рассматриваемую проблему и логично изложена собственная позиция, сформулированы выводы. Тема раскрыта полностью, выдержан объем, соблюдены требования к внешнему оформлению, даны правильные ответы на дополнительные вопросы.

Отметка «хорошо» - основные требования к написанию и защите реферата выполнены, но при этом допущены недочеты. В частности, имеются неточности в изложении материала, отсутствует логическая последовательность в сужениях, не выдержан объем реферата,

имеются упущения в оформлении, не допускает существенных неточностей в ответе на дополнительный вопрос.

Отметка «удовлетворительно» - имеются существенные отступления от требований к реферированию. В частности, тема освещена лишь частично, допущены фактические ошибки в содержании реферата или при ответе на дополнительные вопросы во время защиты, отсутствует вывод.

Отметка «неудовлетворительно» - тема реферата не раскрыта, обнаруживается существенное непонимание проблемы.

Тематика рефератов выдается преподавателем в конце семинарского занятия.

Критерии оценки знаний студента на экзамене

Оценка «отлично» выставляется студенту, показавшему систематизированные, глубокие знания учебной программы дисциплины и умение уверенно применять их на практике при решении конкретных задач, свободное и правильное обоснование принятых решений.

Оценка «хорошо» выставляется студенту, если он твердо знает материал, грамотно и по существу излагает его, умеет применять полученные знания на практике, но допускает в ответе или в решении задач некоторые неточности, которые может устранить с помощью дополнительных вопросов преподавателя.

Оценка «удовлетворительно» выставляется студенту, показавшему фрагментарный, разрозненный характер знаний, недостаточно правильные формулировки базовых понятий, нарушения логической последовательности в изложении программного материала, но при этом он владеет основными разделами учебной программы, необходимыми для дальнейшего обучения и может применять полученные знания по образцу в стандартной ситуации.

Оценка «неудовлетворительно» выставляется студенту, который не знает большей части основного содержания учебной программы дисциплины, допускает грубые ошибки в формулировках основных понятий дисциплины и не умеет использовать полученные знания при решении типовых практических задач.

Преподаватель

«31» 05 2022г.

Зав. кафедрой



Н.Г.Машинина



Я.С. Ткачева

ФОНД ОЦЕНОЧНЫХ СРЕДСТВ

(материалы, содержание и порядок проведения текущего и промежуточного контроля, контроля остаточных знаний)

по дисциплине «Б1.В.ДВ.01.01 Коммерческая деятельность на транспорте»
по направлению подготовки 23.03.01 Технология транспортных процессов (профиль подготовки «Логистика на транспорте»)

Перечень компетенций с указанием этапов их формирования в процессе освоения образовательной программы

Этапы формирования компетенции (номер семестр согласно учебному плану)			Наименование учебных дисциплин, формирующие компетенции в процессе освоения образовательной программы
ОФО	ЗФО	ОЗФО	
ПКУВ-1.1 Организация логистической деятельности по перевозке грузов в цепи поставок			
78	89		Перевозки автомобильным транспортом
4	5		Проектирование логистической инфраструктуры
56	67		Грузовые перевозки
7	3		Основы транспортно-экспедиционного обслуживания
8	8		Транспортная логистика
4567	4567		Проектный практикум
6	7		Технологическое предпринимательство
7	9		Грузоведение
2	2		Ознакомительная практика
4	4		Технологическая (производственно-технологическая) практика
8	7		Организация специальных грузовых перевозок
6	7		Коммерческая деятельность на транспорте
7	9		Основы проектирования автотранспортных систем доставки грузов
УК-10.1 Понимает базовые принципы функционирования экономики и экономического развития, цели формы участия государства в экономике			
1	2		Общий курс транспорта
4	4		Экономика
6	7		Коммерческая деятельность на транспорте
6	7		Технологическое предпринимательство
8	9		Преддипломная практика
2	3		Противодействие коррупции в профессиональной сфере

1.1. Описание показателей и критериев оценивания компетенций на различных этапах их формирования, описание шкалы оценивания

Планируемые результаты освоения компетенции	Критерии оценивания результатов обучения				Наименование оценочного средства
	неудовлетворительно	удовлетворительно	хорошо	отлично	
1	2	3	4	5	6
УК-10: Способен принимать обоснованные экономические решения в различных областях жизнедеятельности					
УК-10.1 Понимает базовые принципы функционирования экономики и экономического развития, цели формы участия государства в экономике					

Знать: - экономические законы производства: спроса и предложения, рыночного ценообразования, положительные и	Фрагментарные знания	Неполные знания	Сформированные, но содержащие отдельные пробелы знания	Сформированные систематические знания	контрольная работа, зачет
---	----------------------	-----------------	--	---------------------------------------	---------------------------

Планируемые результаты освоения компетенции	Критерии оценивания результатов обучения				Наименование оценочного средства
	неудовлетворительно	удовлетворительно	хорошо	отлично	
1	2	3	4	5	6
отрицательные стороны рыночной и нерыночной экономики; - основы микроэкономики, теорию потребительского поведения, издержки производства, типы рыночных структур, рынки факторов производства; - основы макроэкономической политики государства, основные макроэкономические показатели и принципы их расчета; - механизм формирования валового внутреннего продукта и валового национального дохода, теорию макроэкономического равновесия, бюджетно-налоговую и денежно-кредитную политику, механизм регулирования инфляции и безработицы; - основы функционирования мировой экономики.					
<p>Уметь: -</p> <p>оценивать постоянно изменяющуюся социально-экономическую ситуацию в организации и ее влияние на возникновение управленческих проблем и задач; - применять творческий, аналитический, прогностический, креативный и др. подходы к решению проблемы исходя из действующих правовых норм, имеющихся ресурсов и</p>	Частичные умения	Неполные умения	Умения полные, допускаются небольшие ошибки	Сформированные умения	

Планируемые результаты освоения компетенции	Критерии оценивания результатов обучения				Наименование оценочного средства
	неудовлетворительно	удовлетворительно	хорошо	отлично	
1	2	3	4	5	6
ограничений; - использовать экономический инструментальный анализа внешней и внутренней среды бизнеса (организации); адекватно воспринимать содержание, находить и анализировать экономическую информацию, имеющуюся в экономической литературе и используемую в СМИ для ориентирования в основных текущих проблемах экономики; - анализировать экономическую политику государства, формировать собственную позицию по отношению к ней и вырабатывать свою точку зрения на происходящие в стране экономические процессы					
Владеть: - навыками решения простейших задач по дисциплине; навыками графического иллюстрирования вопросов экономики; - методами системного творческого решения проблемы исследования на базовом уровне исходя из поставленных задач и ожидаемых результатов; - навыками содержательной интерпретацией и адаптацией знаний экономической теории для решения профессиональны	Частичное владение навыками	Несистематическое применение навыков	В систематическом применении навыков допускаются пробелы	Успешное и систематическое применение навыков	

Планируемые результаты освоения компетенции 1	Критерии оценивания результатов обучения				Наименование оценочного средства
	неудовлетворительно	удовлетворительно	хорошо	отлично	
	2	3	4	5	6
х задач; способностью к обобщению, поиску и оценке альтернативных способов решения поставленных экономических задач.					
<p>ПКУВ-1: Организация процесса перевозки груза в цепи поставок</p> <p>ПКУВ-1.1 Организация логистической деятельности по перевозке грузов в цепи поставок</p> <p>Знать: - основы процессного управления; - основы логистики и управления цепями поставок; - цели компании, распределение обязанностей в подразделении; - корпоративные информационные системы; - управление персоналом; - порядок разработки бизнес-планов; - назначение и функции различных подразделений организации; - основы системного анализа; - методологию организации перевозок грузов в цепи поставок; - нормативные правовые акты, регламентирующие перевозки; - особенности перевозки специальных, опасных, негабаритных грузов различными видами транспорта; - правила перевозки грузов по видам транспорта; - правила и порядок оформления транспортно-сопроводительных, транспортно-экспедиционных документов; - организационную структуру управления организацией.</p>	Фрагментарные знания	Неполные знания	Сформированные, но содержащие отдельные пробелы знания	Сформированные систематические знания	контрольная работа, зачет

Планируемые результаты освоения компетенции	Критерии оценивания результатов обучения				Наименование оценочного средства
	неудовлетворительно	удовлетворительно	хорошо	отлично	
1	2	3	4	5	6
<p>Уметь: - анализировать информацию и оперативно формировать отчеты о результатах перевозки; - анализировать и проверять документы на соответствие правилам и порядку оформления транспортно-сопроводительных, транспортно-экспедиционных, страховых и претензионных документов, договоров, соглашений, контрактов; - работать в различных корпоративных информационных системах.</p>	Частичные умения	Неполные умения	Умения полные, допускаются небольшие ошибки	Сформированные умения	
<p>Владеть: - постановкой целей, задач работникам подразделений, участвующим в процессе перевозки груза в цепи поставок; - контролем выполнения операционных заданий, своевременным выполнением поручений работниками, вовлеченными в оказание логистической услуги; - разработкой эффективных схем взаимоотношений в процессе оказания логистической услуги перевозки груза в цепи поставок; - систематизацией документов, регламентирующих взаимодействие участников логистического процесса перевозки груза; - получением и</p>	Частичное владение навыками	Несистематическое применение навыков	В систематическом применении навыков допускаются пробелы	Успешное и систематическое применение навыков	

Планируемые результаты освоения компетенции	Критерии оценивания результатов обучения				Наименование оценочного средства
	неудовлетворительно	удовлетворительно	хорошо	отлично	
1	2	3	4	5	6
анализом информации о планируемых мероприятиях по приемке и отправке грузов, их периодичности, количественных характеристиках; - составлением графиков грузопотоков, определением способов доставки, вида транспорта; - организация планирования услуг, этапов, сроков доставки; - организацией формирования пакета документов для отправки груза; - контролем поступления информации о прибытии груза.					

Типовые контрольные задания и иные материалы, необходимые для оценки знаний, умений, навыков и (или) опыта деятельности, характеризующих этапы формирования компетенций в процессе освоения образовательной программы

Вопросы к контрольной работе №1 по дисциплине «Коммерческая деятельность на транспорте» для бакалавров по направлению подготовки 23.03.01 «Технология транспортных процессов»

Вариант№1

1. Взаимоотношения между АТП и транспортно-экспедиционными предприятиями при обслуживании потребителя.

2. Основные типы экономических систем.

Вариант№2

1. Типы рынков и особенности поведения потребителей.

2. Элементы «Тарифного стиля» предприятия.

Вариант№3

1. Общие особенности коммерческой работы при транспортном обслуживании населения.
2. Лицензирование автотранспортной деятельности.

Вариант№4

1. Заполнение и обработка ТТН в автотранспортном предприятии.
2. Тарифно-ценовое регулирование.

Вариант№5

1. Организация работы с потребителями.
2. Централизованное автотранспортное обслуживание на местных перевозках.

Вариант№6

1. Выполнение международных перевозок российскими АТП.
2. Сбор информации при текущей работе с потребителями.

Вариант№7

1. Регулирование допуска к автотранспортной деятельности.
2. Заполнение ТТН у получателя и в пути следования.

Вопросы к контрольной работе №2 по дисциплине «Коммерческая деятельность на транспорте» для бакалавров по направлению подготовки 23.03.01 «Технология транспортных процессов»
Выбор вариантов для выполнения контрольной работы

№ зачетной книжки	№ варианта	№ зачетной книжки	№ варианта	№ зачетной книжки	№ варианта	№ зачетной книжки	№ варианта
01	1	26	26	51	19	76	8
02	2	27	27	52	18	77	9
03	3	28	28	53	17	78	10
04	4	29	29	54	16	79	11
05	5	30	30	55	15	80	12

06	6	31	31	56	14	81	13
07	7	32	32	57	13	82	14
08	8	33	33	58	12	83	15
09	9	34	34	59	11	84	16
10	10	35	35	60	10	85	17
11	11	36	34	61	9	86	18
12	12	37	33	62	8	87	19
13	13	38	32	63	7	88	20
14	14	39	31	64	6	89	21
15	15	40	30	65	5	90	22
16	16	41	29	66	4	91	23
17	17	42	28	67	3	92	24
18	18	43	27	68	2	93	25
19	19	44	26	69	1	94	26
20	20	45	25	70	2	95	27
21	21	46	24	71	3	96	28
22	22	47	23	72	4	97	29
23	23	48	22	73	5	98	30
24	24	49	21	74	6	99	31
25	25	50	20	75	7	00	32

Методические указания

При выполнении задания необходимо соблюдать следующую последовательность:

1. ответить письменно на вопросы (при ответе вопросы переписываются), там, где необходимо раскрыть структурные вопросы, ответ пояснить схемой или рисунком;
2. указать список использованной литературы.

ВАРИАНТ 1.

1. Сравнительная характеристика деятельности автомобильного транспорта в условиях централизованного планирования и в условиях рынка.
2. Выбор целевых сегментов рынка и позиционирование услуг АТП.
3. Особенности документооборота, приема и сдачи грузов при МПГ.

ВАРИАНТ 2.

1. Основные типы экономических систем.
2. Типы рынков и особенности поведения потребителей.
3. Взаимоотношения между АТП и транспортно- экспедиционными предпр

ВАРИАНТ 3.

1. Предпосылки формирования рынка автотранспортных услуг.
2. Процесс покупки услуги на рынке индивидуальных потребителей.
3. Долгосрочные договоры между ТЭП и АТП.

ВАРИАНТ 4.

1. Характеристика сферы прямого воздействия применительно к автотранспортному предприятию.
2. Процесс покупки услуги на рынке предприятий.
3. Страхование при международных перевозках грузов.

ВАРИАНТ 5.

1. Характеристика сферы косвенного воздействия применительно к автотранспортному предприятию.
2. Основные источники информации для обеспечения коммерческой работы АТП.
3. Централизованное автотранспортное обслуживание на местных перевозках.

ВАРИАНТ 6.

1. Основные концепции рыночного поведения. Концепции совершенствования производства и совершенствования товара (услуги).
2. Общая оценка предполагаемого спроса.
3. Создание специализированных экспедиционных предприятий на местных перевозках.

ВАРИАНТ 7.

1. Концепции интенсификации коммерческих усилий или сбыта, маркетинга и социально-этического маркетинга.
2. Группировка потребителей при изучении характеристик спроса.
3. Основные виды деятельности и услуги АТО.

ВАРИАНТ 8.

1. Особенности рынка автотранспортных услуг.
2. Углубленное изучение отдельного грузоотправителя.
3. Организационная структура АТО и специализация их подразделений.

ВАРИАНТ 9.

1. Автотранспортные услуги и коммерческая работа.
2. Реклама как элемент стимулирования сбыта.
3. Договорные взаимоотношения АТО с потребителями.

ВАРИАНТ 10.

1. Классификация услуг грузового автомобильного транспорта.
2. Личные контакты с потенциальными потребителями услуг предприятия.
3. Формирование системы отношений «АТО – АТП – потребитель».

ВАРИАНТ 11.

1. Основные задачи коммерческой службы АТП.
2. Содержание тарифной политики АТП и основные факторы ее формирования.
3. Формирование взаимоотношений АТО с АТП.

ВАРИАНТ 12.

1. Планирование и коммерческая деятельность в условиях рынка.
2. Теория и практические подходы к назначению тарифов.
3. Основные соглашения в области международных автомобильных перевозок.

ВАРИАНТ 13.

1. Коммерческие службы и подразделения.
2. Тарифные ставки и тарифные схемы грузового АТП.
3. Условия поставок в международной торговле.

ВАРИАНТ 14.

1. Требования к персоналу коммерческих служб.
2. Тарифные классификаторы грузов.
3. Выполнение международных перевозок российскими АТП.

ВАРИАНТ 15.

1. Организация работы с потребителями.
2. Элементы «Тарифного стиля» предприятия.
3. Общие особенности коммерческой работы при транспортном обслуживании населения.

ВАРИАНТ 16.

1. Различные аспекты конкуренции.
2. Пропаганда – элемент стимулирования сбыта. Разовые мероприятия по стимулированию сбыта.
3. Особенности коммерческой работы при автомобильных перевозках пассажиров.

ВАРИАНТ 17.

1. Государственное регулирование конкуренции.
2. Надбавки и скидки.
3. Государственная финансовая поддержка выполнения пассажирских перевозок

ВАРИАНТ 18.

1. Анализ деятельности конкурентов.
2. Виды договоров. Договор перевозки грузов. Договор транспортной экспедиции.
3. Подготовка и заключение контракта с заказчиком перевозок.

ВАРИАНТ 19.

1. Виды и формы конкуренции.
2. Договоры об организации транспортного обслуживания. Разовый заказ.
3. Ограничение тарифов. Понятие расчетного тарифа.

ВАРИАНТ 20.

1. Взаимодействие предприятий в рыночных условиях.
2. Прием грузов к перевозке.
3. Торги (конкурс) на предоставление заказа.

ВАРИАНТ 21.

1. Система административно-правового регулирования коммерческой деятельности АТП.
2. Сдача груза получателю.
3. Взаимоотношения между АТП и транспортно-экспедиционными предприятиями при обслуживании потребителя.

ВАРИАНТ 22.

1. Система нормативно-правовых актов.
2. Время выполнения погрузки и разгрузки.
3. Особенности документооборота, приема и сдачи грузов при МПГ.

ВАРИАНТ 23.

1. Органы государственного управления.
2. Товарно-транспортная накладная.
3. Долгосрочные договоры между ТЭП и АТП.

ВАРИАНТ 24.

1. Структуризация автомобильного транспорта по коммерческому признаку.
2. Заполнение товарно-транспортной накладной у отправителя.
3. Страхование при междугородных перевозках грузов.

ВАРИАНТ 25.

1. Регулирование допуска к автотранспортной деятельности.
2. Заполнение ТТН у получателя и в пути следования.
3. Централизованное автотранспортное обслуживание на местных перевозках.

ВАРИАНТ 26.

1. Тарифно-ценовое регулирование.
2. Сбор информации при текущей работе с потребителями.
3. Создание специализированных экспедиционных предприятий на местных перевозках.

ВАРИАНТ 27.

1. Лицензирование автотранспортной деятельности.
2. Заполнение и обработка ТТН в автотранспортном предприятии. Оформление ТТН при перевозках грузов нетоварного характера.
3. Основные виды деятельности и услуги АТО.

ВАРИАНТ 28.

1. Основные понятия и определения.
2. Ответственность участников перевозок.
3. Организационная структура АТО и специализация их подразделений.

ВАРИАНТ 29.

1. Зависимость «маркетинговые усилия - спрос».
2. Претензии и иски.
3. Договорные взаимоотношения АТО с потребителями.

ВАРИАНТ 30.

1. Сегментирование рынка.
2. Общая характеристика деятельности транспортных экспедиторов.
3. Формирование системы отношений «АТО – АТП – потребитель».

ВАРИАНТ 31.

1. Концепция и задачи предприятия.
2. Услуги экспедиторов.
3. Формирование взаимоотношений АТО с АТП.

ВАРИАНТ 32.

1. План развития хозяйственного портфеля.
2. Интермодальные перевозки.
3. Основные соглашения в области международных автомобильных перевозок.

ВАРИАНТ 33.

1. Специализация предприятий грузового автотранспорта.
2. Эффективность транспортно-экспедиционного обслуживания.
3. Условия поставок в международной торговле.

ВАРИАНТ 34.

1. Технологическая специализация грузовых АТП.
2. Особенности коммерческой работы при выполнении междугородных перевозок.
3. Выполнение международных перевозок российскими АТП.

ВАРИАНТ 35.

1. Стратегия роста предприятия.
2. Транспортно-экспедиционные мероприятия на МПГ.
3. Общие особенности коммерческой работы при транспортном обслуживании населения.

Темы рефератов

1. Специализация предприятий грузового автотранспорта.
2. Стратегия роста предприятия.
3. Выбор целевых сегментов рынка и позиционирование услуг АТП.
4. Тарифно-ценовое регулирование.
5. Лицензирование автотранспортной деятельности.+
6. Автотранспортные услуги и коммерческая работа.
7. Транспортная стратегия Российской Федерации до 2030 года.

Темы докладов

1. Концепция рыночного поведения транспортного предприятия
2. Предпосылки формирования рынка автотранспортных услуг.
3. Характеристика сферы прямого воздействия применительно к автотранспортному предприятию.
4. Характеристика сферы косвенного воздействия применительно к автотранспортному предприятию.
5. Требования к персоналу коммерческих служб.
6. Организация работы с потребителями.
7. Различные аспекты конкуренции.

Вопросы к зачету по дисциплине «Коммерческая деятельность на транспорте»

1. Сравнительная характеристика деятельности автомобильного транспорта в условиях централизованного планирования и в условиях рынка.
2. Основные типы экономических систем.
3. Предпосылки формирования рынка автотранспортных услуг.
4. Характеристика сферы прямого воздействия применительно к автотранспортному предприятию.
5. Характеристика сферы косвенного воздействия применительно к автотранспортному предприятию.
6. Основные концепции рыночного поведения. Концепции совершенствования производства и совершенствования товара (услуги).
7. Особенности рынка автотранспортных услуг.
8. Автотранспортные услуги и коммерческая работа.
9. Классификация услуг грузового автомобильного транспорта.
10. Основные задачи коммерческой службы АТП.
11. Планирование и коммерческая деятельность в условиях рынка.
12. Коммерческие службы и подразделения.
13. Требования к персоналу коммерческих служб.
14. Организация работы с потребителями.
15. Различные аспекты конкуренции.
16. Государственное регулирование конкуренции.
17. Анализ деятельности конкурентов.
18. Виды и формы конкуренции.
19. Взаимодействие предприятий в рыночных условиях.
20. Система административно-правового регулирования коммерческой деятельности АТП.
21. Система нормативно-правовых актов.

22. Органы государственного управления транспортной деятельностью.
23. Регулирование допуска к автотранспортной деятельности.
24. Тарифно-ценовое регулирование.
25. Лицензирование автотранспортной деятельности.
26. Зависимость «маркетинговые усилия - спрос».
27. Сегментирование рынка.
28. Концепция и задачи предприятия.
29. План развития хозяйственного портфеля.
30. Специализация предприятий грузового автотранспорта.
31. Стратегия роста предприятия.
32. Выбор целевых сегментов рынка и позиционирование услуг АТП.
33. Типы рынков и особенности поведения потребителей.
34. Процесс покупки услуги на рынке индивидуальных потребителей.
35. Процесс покупки услуги на рынке предприятий.
36. Основные источники информации для обеспечения коммерческой работы АТП.
37. Весогабаритный контроль на дороге.
38. Реклама как элемент стимулирования сбыта.
39. Содержание тарифной политики АТП и основные факторы ее формирования.
40. Теория и практические подходы к назначению тарифов.
41. Тарифные ставки и тарифные схемы грузового АТП.
42. Система взимания платы «Платон»
43. Элементы «Тарифного стиля» предприятия.
44. Пропаганда — элемент стимулирования сбыта Разовые мероприятия по стимулированию сбыта.
45. Надбавки и скидки.
46. Виды договоров. Договор перевозки грузов. Договор транспортной

экспедиции.

47. Договоры об организации транспортного обслуживания. Разовый заказ.

48. Прием грузов к перевозке.

49. Сдача груза получателю.

50. Время выполнения погрузки и разгрузки.

51. Электронная товарно-транспортная накладная.

52. Ответственность участников перевозок.

53. Претензии и иски.

54. Услуги экспедиторов.

55. Эффективность транспортно-экспедиционного обслуживания.

56. Сбор информации при текущей работе с потребителями.

57. Взаимоотношения между АТП и транспортно-экспедиционными предприятиями при обслуживании потребителя.

58. Централизованное автотранспортное обслуживание на местных перевозках.

59. Основные виды деятельности и услуги АТО.

60. Договорные взаимоотношения АТО с потребителями.

Примерный перечень оценочных средств, их краткая характеристика и шкала оценивания

Наименование оценочного средства	Краткая характеристика оценочного средства	Представление оценочного средства в фонде	Шкала оценивания
Доклад, сообщение	Продукт самостоятельной работы студента, представляющий собой публичное выступление по представлению полученных результатов решения определенной учебно-практической, учебно-исследовательской или научной темы	Темы докладов, сообщений	Двухбалльная/четырехбалльная шкала
Реферат	Продукт самостоятельной работы обучающегося, представляющий собой краткое изложение содержания и результатов индивидуальной	Темы рефератов	Пятибалльная

	<p>учебно исследовательской деятельности. Автор раскрывает суть исследуемой проблемы, приводит различные точки зрения, а также собственные взгляды на нее.</p> <p>Реферат должен быть структурирован (по главам, разделам, параграфам) и включать разделы: введение, основную часть, заключение, список использованной литературы. В зависимости от тематики реферата к нему могут быть оформлены приложения, содержащие документы, иллюстрации, таблицы, схемы и т.д.</p>		
Контрольная работа	<p>Средство проверки умений применять полученные знания для решения задач определенного типа по теме или разделу. Контрольная работа представляет собой один из видов самостоятельной работы обучающихся. По сути - это изложение ответов на определенные теоретические вопросы по учебной дисциплине, а также решение практических задач. Контрольные работы проводятся для того, чтобы развить у обучающихся способности к анализу научной и учебной литературы, умение обобщать, систематизировать и оценивать практический и научный материал, укреплять навыки овладения понятиями определенной науки и т.д. При оценке контрольной работы преподаватель руководствуется следующими критериями: - работа была выполнена автором самостоятельно; - обучающийся подобрал достаточный список литературы, который необходим для осмысления темы контрольной работы; - автор сумел составить логически обоснованный план, который соответствует поставленным задачам и сформулированной цели; - обучающийся проанализировал материал; - обучающийся сумел обосновать свою точку зрения; - контрольная работа оформлена в соответствие с требованиями; - автор защитил контрольную работу и успешно ответил на все вопросы преподавателя. Контрольная работа,</p>	Комплект контрольных заданий по вариантам	Пяти балльная

	выполненная небрежно, без соблюдения правил, предъявляемых к ее оформлению, возвращается без проверки с указанием причин, которые доводятся до обучающегося. В этом случае контрольная работа выполняется повторно.		
Зачет	Форма проверки знаний, умений и навыков, приобретенных обучающимися в процессе усвоения учебного материала лекционных, практических и семинарских занятий по дисциплине.	Вопросы к зачету	-

Методические материалы, определяющие процедуры оценивания знаний, умений и навыков, и опыта деятельности, характеризующих этапы формирования компетенций

Критерии оценивания доклада:

Оценка «отлично» выполнены все требования к написанию и защите доклада: обозначена проблема и обоснована её актуальность, сделан краткий анализ различных точек зрения на рассматриваемую проблему и логично изложена собственная позиция,

сформулированы выводы, тема раскрыта полностью, выдержан объём, соблюдены требования к внешнему оформлению, даны правильные ответы на дополнительные вопросы.

Оценка «хорошо» – основные требования к докладу и его защите выполнены, но при этом допущены недочёты. В частности, имеются неточности в изложении материала, отсутствует логическая последовательность в суждениях, не выдержан объём реферата, имеются упущения в оформлении, не допускает существенных неточностей в ответе на дополнительный вопрос.

Оценка «удовлетворительно» – имеются существенные отступления от требований к докладу. В частности, тема освещена лишь частично, допущены фактические ошибки в содержании доклада или при ответе на дополнительные вопросы, во время защиты отсутствует вывод.

Оценка «неудовлетворительно» – тема доклада не раскрыта, обнаруживается существенное непонимание проблемы.

Критерии оценки знаний при написании контрольной работы

Отметка «отлично» выставляется обучающемуся, показавшему всесторонние, систематизированные, глубокие знания вопросов контрольной работы и умение уверенно применять их на практике при решении конкретных задач, свободное и правильное обоснование принятых решений.

Отметка «хорошо» выставляется обучающемуся, если он твердо знает материал, грамотно и по существу излагает его, умеет применять полученные знания на практике, но допускает в ответе или в решении задач некоторые неточности, которые может устранить с помощью дополнительных вопросов преподавателя.

Отметка «удовлетворительно» выставляется обучающемуся, показавшему фрагментарный, разрозненный характер знаний, недостаточно правильные формулировки базовых понятий, нарушения логической последовательности в изложении программного материала, но при этом он владеет основными понятиями выносимых на контрольную работу тем, необходимыми для дальнейшего обучения и может применять полученные знания по образцу в стандартной ситуации.

Отметка «неудовлетворительно» выставляется обучающемуся, который не знает большей части основного содержания выносимых на контрольную работу вопросов тем дисциплины, допускает грубые ошибки в формулировках основных понятий и не умеет использовать полученные знания.

Критерии оценивания реферата:

Отметка «отлично» - выполнены все требования к написанию и защите реферата: обозначена проблема и обоснована ее актуальность, сделан краткий анализ различных точек зрения на рассматриваемую проблему и логично изложена собственная позиция, сформулированы выводы. Тема раскрыта полностью, выдержан объем, соблюдены требования к внешнему оформлению, даны правильные ответы на дополнительные вопросы.

Отметка «хорошо» - основные требования к написанию и защите реферата выполнены, но при этом допущены недочеты. В частности, имеются неточности в изложении материала, отсутствует логическая последовательность в сужениях, не выдержан объем реферата, имеются упущения в оформлении, не допускает существенных неточностей в ответе на дополнительный вопрос.

Отметка «удовлетворительно» - имеются существенные отступления от требований к реферированию. В частности, тема освещена лишь частично, допущены фактические ошибки в содержании реферата или при ответе на дополнительные вопросы во время защиты, отсутствует вывод.

Отметка «неудовлетворительно» - тема реферата не раскрыта, обнаруживается существенное непонимание проблемы.

Тематика рефератов выдается преподавателем в конце семинарского занятия.

Методические материалы при приеме зачета

Зачет - вид мероприятия промежуточной аттестации, в результате которого обучающий получает оценку в шкале «зачет» / «незачет». Зачет может приниматься как в устной форме (которая предполагает ответы студентов на теоретические вопросы), так и выставляться по результатам выполнения студентами установленных программой видов работ. Для разных обучающихся учебной группы могут быть определены разные формы сдачи зачета в зависимости от качества их работы в семестре (ах) изучения дисциплины. Вопросы к зачету, задания, которые должны выполнить студенты в семестре, (и форму его проведения) студенты получают на первом занятии по дисциплине в данном семестре по решению преподавателя.

Результат	Критерии оценивания компетенций
не зачтено	Студент не знает значительной части программного материала (менее 50 % правильно выполненных заданий от общего объема работы), допускает существенные ошибки, неуверенно, с большими затруднениями выполняет практические работы, не подтверждает освоение компетенций, предусмотренных программой зачета.
зачтено	<p>Студент показывает знания только основного материала, но не усвоил его деталей, допускает неточности, недостаточно правильные формулировки, в целом, не препятствует усвоению последующего программного материала, нарушения логической последовательности в изложении программного материала, испытывает затруднения при выполнении практических работ, подтверждает освоение компетенций, предусмотренных программой зачета на минимально допустимом уровне.</p> <p>Студент показывает твердо знает материал, грамотно и по существу излагает его, не допуская существенных неточностей в ответе на вопрос, правильно применяет теоретические положения при решении практических вопросов и задач, владеет необходимыми навыками и приемами их выполнения, допуская некоторые неточности; демонстрирует хороший уровень освоения материала, информационной и коммуникативной культуры и в целом подтверждает освоение компетенций, предусмотренных программой зачета.</p> <p>Студент глубоко и прочно усвоил программный материал, исчерпывающе, последовательно, четко и логически стройно его излагает, умеет тесно увязывать теорию с практикой, свободно справляется с задачами, вопросами и другими видами применения знаний, причем не затрудняется с ответом при видоизменении заданий, использует в ответе материал монографической литературы, правильно обосновывает принятое решение, владеет разносторонними навыками и приемами выполнения практических задач, подтверждает полное освоение компетенций, предусмотренных программой зачета.</p>

Преподаватель

«31» 05 2022 г.

Зав. кафедрой

Н.Г.Машинина

Я.С. Ткачева

ФОНД ОЦЕНОЧНЫХ СРЕДСТВ

(материалы, содержание и порядок проведения текущего и промежуточного контроля,
контроля остаточных знаний)

по дисциплине «Б1.В.01 Проектирование логистической инфраструктуры»

по направлению подготовки 23.03.01 Технология транспортных процессов (профиль
подготовки «Логистика на транспорте»)

Перечень компетенций с указанием этапов их формирования в процессе освоения образовательной программы

Этапы формирования компетенции (номер семестр согласно учебному плану)			Наименование учебных дисциплин, формирующие компетенции в процессе освоения образовательной программы
ОФО	ЗФО	ОЗФО	
ПКУВ-1.1 Организация логистической деятельности по перевозке грузов в цепи поставок			
78	89		Перевозки автомобильным транспортом
4	5		Проектирование логистической инфраструктуры
56	67		Грузовые перевозки
7	3		Основы транспортно-экспедиционного обслуживания
8	8		Транспортная логистика
4567	4567		Проектный практикум
6	7		Технологическое предпринимательство
7	9		Грузоведение
2	2		Ознакомительная практика
4	4		Технологическая (производственно-технологическая) практика
8	7		Организация специальных грузовых перевозок
6	7		Коммерческая деятельность на транспорте
7	9		Основы проектирования автотранспортных систем доставки грузов

Описание показателей и критериев оценивания компетенций на различных этапах их формирования, описание шкалы оценивания

Планируемые результаты освоения компетенции	Критерии оценивания результатов обучения				Наименование оценочного средства
	неудовлетворительно	удовлетворительно	хорошо	отлично	
1	2	3	4	5	6
ПКУВ-1: Организация процесса перевозки груза в цепи поставок					
ПКУВ-1.1 Организация логистической деятельности по перевозке грузов в цепи поставок					

<p>Знать: - основы процессного управления; - основы логистики и управления цепями поставок; - цели компании, распределение обязанностей в подразделении; - корпоративные информационные системы; - управление персоналом; - порядок разработки бизнес-планов; - назначение и функции различных подразделений организации; -</p>	<p>Фрагментарные знания</p>	<p>Неполные знания</p>	<p>Сформированные, но содержащие отдельные пробелы знания</p>	<p>Сформированные систематические знания</p>	<p>контрольная работа, экзамен</p>
--	-----------------------------	------------------------	---	--	------------------------------------

<p>Планируемые результаты освоения компетенции</p>	<p>Критерии оценивания результатов обучения</p>				<p>Наименование оценочного средства</p>
	<p>неудовлетворительно</p>	<p>удовлетворительно</p>	<p>хорошо</p>	<p>отлично</p>	
<p>1</p>	<p>2</p>	<p>3</p>	<p>4</p>	<p>5</p>	<p>6</p>
<p>основы системного анализа; - методологию организации перевозок грузов в цепи поставок; - нормативные правовые акты, регламентирующие перевозки; - особенности перевозки специальных, опасных, негабаритных грузов различными видами транспорта; - правила перевозки грузов по видам транспорта; - правила и порядок оформления транспортно-сопроводительных, транспортно-экспедиционных документов; - организационную структуру управления организацией.</p>					

<p>Уметь: - анализировать информацию и оперативно формировать отчеты о результатах перевозки; - анализировать и проверять документы на соответствие правилам и порядку оформления транспортно-сопроводительных, транспортно-экспедиционных, страховых и претензионных документов, договоров, соглашений, контрактов; - работать в различных корпоративных информационных системах.</p>	Частичные умения	Неполные умения	Умения полные, допускаются небольшие ошибки	Сформированные умения	
<p>Владеть: - постановкой целей, задач работникам</p>	Частичное владение навыками	Несистематическое применение навыков	В систематическом применении навыков	Успешное и систематическое применение навыков	
<p>планируемые результаты освоения компетенции</p>	Критерии оценивания результатов обучения				<p>Наименование оценочного средства</p>
	неудовлетворительно	удовлетворительно	хорошо	отлично	
1	2	3	4	5	6

<p>подразделений, участвующим в процессе перевозки груза в цепи поставок; - контролем выполнения операционных заданий, своевременным выполнением поручений работниками, вовлеченными в оказание логистической услуги; - разработкой эффективных схем взаимоотношений в процессе оказания логистической услуги перевозки груза в цепи поставок; - систематизацией документов, регламентирующих взаимодействие участников логистического процесса перевозки груза; - получением и анализом информации о планируемых мероприятиях по приемке и отправке грузов, их периодичности, количественных характеристиках; - составлением графиков грузопотоков, определением способов доставки, вида транспорта; - организация планирования услуг, этапов, сроков доставки; - организацией формирования пакета документов для отправки груза; - контролем поступления информации о прибытии груза.</p>			<p>допускаются пробелы</p>		
---	--	--	----------------------------	--	--

Типовые контрольные задания или иные материалы, необходимые для оценки знаний, умений, навыков и (или) опыта деятельности, характеризующих этапы формирования компетенций в процессе освоения образовательной программы

Вопросы к контрольной работе по дисциплине «Проектирование логистической инфраструктуры» для бакалавров по направлению подготовки 23.03.01 «Логистика на транспорте»

Вариант №1

1. Оценка инвестиций и рисков при проектировании логистических систем.
2. Алгоритм построения модели логистической системы обслуживания потребителей и фирм с регионального склада

Вариант №2

1. Транспортные аспекты и качество обслуживания потребителей.
 2. Разработка объемно-планировочного решения складов. Разработка технологического процесса обработки грузов

Вариант №3

1. Жизненный цикл проекта.
2. Анализ и уточнение предоставленных исходных данных.

Вариант №4

1. Реализация проекта и достижение его целей.
2. Методы принятия решений в логистических системах.

Вариант №5

1. Методика проектирования склада.
2. Понятие и модель логистического бизнеса.

Вариант №6

1. Методика расчетов оптимальных размеров складских предприятий.

2. Понятия и функции логистической инфраструктуры.

Вариант №7

1. Определение базового рынка и его потенциала

2. Анализ существующих бизнес-процессов.

Тест промежуточной аттестации

«Проектирование логистической инфраструктуры»

1. Что такое Логистика?

- а) Искусство перевозки
- б) Искусство управления материалопотоком**
- в) Предпринимательская деятельность
- г) Все ответы верны

2. Основная задача управления Логистики заключается в:

- а) Транспортном обслуживании
- б) Управлении запасами
- в) Разработке задач и стратегий в области управления материалами и распределения
- г) Все ответы верны**

3. Применение Логистики в экономике обусловлено:

- а) Достижениями научно-технического прогресса**
- б) Использования современного оборудования
- в) Квалифицированным аппаратом управления
- г) Все ответы верны

4. Что сдерживало развитие Логистики:

- а) Монополизация рынков
- б) Недостаточность инфраструктуры
- в) Несовершенство таможенного законодательства**

г) Предпринимательская деятельность

5. Исходя из правила Логистики, продукт должен быть:

- а) В необходимом количестве
- б) В экономичной упаковке
- в) Доставлен с любыми затратами
- г) Необходимого качества
- д) Сертифицирован

6. В чем принципиальное отличие ЛУМП от традиционного:

- а) выделение единой функции управления разрозненными материалопотоками
- б) максимальная возможность серийности изделия в) максимально возможных простоев оборудования
- г) максимально больших объемов запасов

7. Какой основной критерий в выборе транспорта:

- а) производительность
- б) коэффициент использования пробега
- в) использования грузоподъемности
- г) все ответы верны

8. Под логистикой обычно понимают:

- а) Логически обоснованные действия высших звеньев руководства по управлению производством
- б) Управление материальными, информационными и финансовыми потоками
- в) Логически упорядоченные функции, составляющие алгоритм управления, материальными, информационными, финансовыми и сервисными потоками
- г) Искусство управлять перевозками грузов

9. Что явилось предпосылками развития логистики:

- а) Резкое снижение общих затрат в физическом распределении
- б) Развитие конкуренции

в) Энергетический кризис 70-х годов 20-го века

г) Процессы глобализации

д) Компьютеризация управления

10. Перечислите главные критерии логистики:

а) Поток

б) Запас

в) Заказ

г) Ресурс

11. Производственная логистика означает управление материальными потоками:

а) Между поставщиком ресурсов, производственным предприятием и потребителем

б) Внутри предприятия по стадиям производственного процесса, размещенного во взаимосвязанных цехах предприятия

в) По внешней среде производственного предприятия

г) По внутренней среде производственного предприятия

12. Задача транспортной логистики:

а) Определение мощности двигателей транспортного средства

б) Определение правил погрузки и разгрузки автомобиля, самолета, корабля

в) Определение рационального маршрута доставки

г) Все ответы верны

13. Какие из следующих высказываний являются главной задачей логистики:

а) Обеспечение заданного уровня занятости населения

б) Обеспечение необходимого уровня сервиса клиентов

в) Обеспечение информации о запросах для принятия управленческих решений

г) Все ответы верны

14. Ключевую роль в управлении материальными потоками играют:

а) Транспортные и экспедиционные предприятия

б) Предприятия оптовой торговли

- в) Предприятия розничной торговли
- г) Коммерческо-посреднические организации
- д) Предприятия-изготовители

15. Финансовый поток логистики - это:

- а) Направленное движение финансовых средств**
- б) Любое перемещение финансовых средств
- в) Однородный по составу, направлению движения и назначения поток
- г) Поток, сопутствующий материальному и (или) информационному потоку

16. Какой показатель является основным для анализа систем логистики:

- а) Предельные издержки транспорта
- б) Общие издержки**
- в) Производственные издержки
- г) Постоянные издержки складского хозяйства

17. Какая функциональная область не входит в логическую структуру

- а) Складирование и складская обработка
- б) Транспортировка продукции
- в) Информационное и сервисное обслуживание
- г) Цены и ценообразование**

18. Что такое маршрут перевозки:

- а) Перевозка продукции автомобилем
- б) Наиболее совершенный способ организации материалопотоков (потоков грузов)
- в) Рациональное использование подвижного состава
- г) Доставка грузов от двери до двери**

Темы рефератов

1. Системный подход к изучению процессов управления поставками.
2. Модели оптимизации потоков.
3. Определение базового рынка и его потенциала.
4. Экономические условия создания складских систем.
5. Анализ существующих бизнес-процессов
6. Разработка технологического процесса обработки грузов.
7. Анализ и уточнение предоставленных исходных данных.
8. Разработка объемно-планировочного решения складов.

Темы докладов

1. Определение запасов продукции потребителями.
2. Моделирование функционирования системы управления поставками
3. Развитие и эволюция логистических организаций в США.
4. Транспортная инфраструктура г. Майкопа.
5. Жизненный цикл проекта.
6. Реализация проекта и достижение его целей.
7. Методы принятия решений в логистических системах.
8. Методика расчетов оптимальных размеров складских предприятий.
9. Методика проектирования склада.

Вопросы к экзамену по дисциплине

«Проектирование логистической инфраструктуры»

1. Логистика и ее роль в бизнесе.
2. Понятие и модель логистического бизнеса.
3. Жизненный цикл проекта.
4. Реализация проекта и достижение его целей.
5. Методы принятия решений в логистических системах.
6. Анализ и уточнение предоставленных исходных данных.
7. Разработка объемно-планировочного решения складов.
8. Анализ существующих бизнес-процессов.

9. Разработка технологического процесса обработки грузов.
10. Выбор и расчет необходимого количества подъемно-транспортного, стеллажного и вспомогательного технологического оборудования.
11. Разработка и внедрение адресного хранения.
12. Системный подход к изучению процессов управления поставками
13. Моделирование функционирования системы управления поставками
14. Модели оптимизации потоков.
15. Модели транспортно-сбытовой задачи .
16. Модели маршрутизации при планировании потоков.
17. Экономико-математические модели задачи маршрутизации.
18. Подходы и правила создания логистических организаций.
19. Развитие и эволюция логистических организаций в США.
20. Концептуальные аспекты формирования и функционирования логистических организаций.
21. Алгоритм построения модели логистической системы обслуживания потребителей и фирм регионального склада.
22. Определение базового рынка и его потенциала.
23. Определение запасов продукции потребителями.
24. Транспортные аспекты и качество обслуживания потребителей.
25. Экономические условия создания складских систем.
26. Методика расчетов оптимальных размеров складских предприятий.
27. Методика проектирования склада.
28. Применение математических методов при размещении грузов на складских площадях
29. Определение площади склада для размещения контейнеров и навалочных грузов.
30. Расчет рационального радиуса действия при доставке потребителям продукции со склада автотранспортом.
31. Определение оптимального материального потока и оптимального количества автотранспортных средств, необходимых для обслуживания склада.
32. Показатели и варианты оценки эффективности проектируемых логистических систем. Определение точки безубыточности предприятия логистической системы.
33. Оценка инвестиций и рисков при проектировании логистических систем.

Примерный перечень оценочных средств, их краткая характеристика и шкала оценивания

Наименование оценочного средства	Краткая характеристика оценочного средства	Представление оценочного средства в фонде	Шкала оценивания
Доклад, сообщение	Продукт самостоятельной работы студента, представляющий собой публичное выступление по представлению полученных результатов решения определенной учебно-практической, учебно-исследовательской или научной темы	Темы докладов, сообщений	Двухбалльная/ четырёхбалльная шкала
Реферат	Продукт самостоятельной работы обучающегося, представляющий собой краткое изложение содержания и результатов индивидуальной учебно исследовательской деятельности. Автор раскрывает суть исследуемой проблемы, приводит различные точки зрения, а также собственные взгляды на нее. Реферат должен быть структурирован (по главам, разделам, параграфам) и включать разделы: введение, основную часть, заключение, список использованной литературы. В зависимости от тематики реферата к нему могут быть оформлены приложения, содержащие документы, иллюстрации, таблицы, схемы и т.д.	Темы рефератов	Пяти балльная
Контрольная работа	Средство проверки умений применять полученные знания для решения задач определенного типа по теме или разделу. Контрольная работа представляет собой один из видов самостоятельной работы обучающихся. По сути - это изложение ответов на определенные теоретические вопросы по учебной дисциплине, а также решение практических задач. Контрольные работы проводятся для того, чтобы развить у обучающихся способности к анализу научной и учебной литературы, умение обобщать, систематизировать и оценивать практический и научный материал, укреплять навыки	Комплект контрольных заданий по вариантам	Пяти балльная

	<p>овладения понятиями определенной науки и т.д. При оценке контрольной работы преподаватель руководствуется следующими критериями: - работа была выполнена автором самостоятельно; - обучающийся подобрал достаточный список литературы, который необходим для осмысления темы контрольной работы; - автор сумел составить логически обоснованный план, который соответствует поставленным задачам и сформулированной цели; - обучающийся проанализировал материал; - обучающийся сумел обосновать свою точку зрения; - контрольная работа оформлена в соответствие с требованиями; - автор защитил контрольную работу и успешно ответил на все вопросы преподавателя. Контрольная работа, выполненная небрежно, без соблюдения правил, предъявляемых к ее оформлению, возвращается без проверки с указанием причин, которые доводятся до обучающегося. В этом случае контрольная работа выполняется повторно.</p>		
Тест	<p>Система стандартизированных заданий, позволяющая автоматизировать процедуру измерения уровня знаний и умений обучающегося. В тестовых заданиях используются четыре типа вопросов:</p> <ul style="list-style-type: none"> - закрытая форма - наиболее распространенная форма и предлагает несколько альтернативных ответов на поставленный вопрос. Например, обучающемуся задается вопрос, требующий альтернативного ответа «да» или «нет», «является» или «не является», «относится» или «не относится» и т.п. <p>Тестовое задание, содержащее вопрос в закрытой форме, включает в себя один или несколько правильных ответов и иногда называется выборочным заданием. Закрытая форма вопросов используется также в тестах-задачах с выборочными ответами. В тестовом задании в этом случае сформулированы условие задачи и все</p>	Фонд тестовых заданий	Пяти балльная

	<p>необходимые исходные данные, а в ответах представлены несколько вариантов результата решения в числовом или буквенном виде. Обучающийся должен решить задачу и показать, какой из представленных ответов он получил;</p> <ul style="list-style-type: none"> - открытая форма - вопрос в открытой форме представляет собой утверждение, которое необходимо дополнить. Данная форма может быть представлена в тестовом задании, например, в виде словесного текста, формулы (уравнения), графика, в которых пропущены существенные составляющие - части слова или буквы, условные обозначения, линии или изображения элементов схемы и графика. Обучающийся должен по памяти вставить соответствующие элементы в указанные места («пропуски»); - установление соответствия - в данном случае обучающемуся предлагают два списка, между элементами которых следует установить соответствие; - установление последовательности - предполагает необходимость установить правильную последовательность предлагаемого списка слов или фраз. 		
<p>Экзамен</p>	<p>Экзамен по дисциплине (модулю) служит для оценки работы обучающегося в течение семестра (семестров) и призван выявить уровень, прочность и систематичность полученных им теоретических и практических знаний, приобретения навыков самостоятельной работы, развития творческого мышления, умение синтезировать полученные знания и применять их в решении профессиональных задач.</p>	<p>Вопросы к экзамену</p>	<p>Пяти балльная</p>

4. Методические материалы, определяющие процедуры оценивания знаний, умений и навыков, и опыта деятельности, характеризующих этапы формирования компетенций

Критерии оценивания доклада:

Оценка «отлично» выполнены все требования к написанию и защите доклада: обозначена проблема и обоснована её актуальность, сделан краткий анализ различных точек зрения на рассматриваемую проблему и логично изложена собственная позиция,

сформулированы выводы, тема раскрыта полностью, выдержан объём, соблюдены требования к внешнему оформлению, даны правильные ответы на дополнительные вопросы.

Оценка «хорошо» – основные требования к докладу и его защите выполнены, но при этом допущены недочёты. В частности, имеются неточности в изложении материала, отсутствует логическая последовательность в суждениях, не выдержан объём реферата, имеются упущения в оформлении, не допускает существенных неточностей в ответе на дополнительный вопрос.

Оценка «удовлетворительно» – имеются существенные отступления от требований к докладу. В частности, тема освещена лишь частично, допущены фактические ошибки в содержании доклада или при ответе на дополнительные вопросы, во время защиты отсутствует вывод.

Оценка «неудовлетворительно» – тема доклада не раскрыта, обнаруживается существенное непонимание проблемы.

Критерии оценки знаний при написании контрольной работы

Отметка «отлично» выставляется обучающемуся, показавшему всесторонние, систематизированные, глубокие знания вопросов контрольной работы и умение уверенно применять их на практике при решении конкретных задач, свободное и правильное обоснование принятых решений.

Отметка «хорошо» выставляется обучающемуся, если он твердо знает материал, грамотно и по существу излагает его, умеет применять полученные знания на практике, но допускает в ответе или в решении задач некоторые неточности, которые может устранить с помощью дополнительных вопросов преподавателя.

Отметка «удовлетворительно» выставляется обучающемуся, показавшему фрагментарный, разрозненный характер знаний, недостаточно правильные формулировки базовых понятий, нарушения логической последовательности в изложении программного материала, но при этом он владеет основными понятиями выносимых на контрольную работу тем, необходимыми для дальнейшего обучения и может применять полученные знания по образцу в стандартной ситуации.

Отметка «неудовлетворительно» выставляется обучающемуся, который не знает большей части основного содержания выносимых на контрольную работу вопросов тем дисциплины, допускает грубые ошибки в формулировках основных понятий и не умеет использовать полученные знания.

Критерии оценки знаний при проведении тестирования

Отметка «отлично» выставляется при условии правильного ответа не менее чем 85% тестовых заданий; Отметка «хорошо» выставляется при условии правильного ответа не менее чем 70 % тестовых заданий; Отметка «удовлетворительно» выставляется при условии правильного ответа не менее 50 %; Отметка «неудовлетворительно» выставляется при условии правильного ответа менее чем на 50 % тестовых заданий. Результаты текущего контроля используются при проведении промежуточной аттестации.

Критерии оценивания реферата:

Отметка «отлично» - выполнены все требования к написанию и защите реферата:

обозначена проблема и обоснована ее актуальность, сделан краткий анализ различных точек зрения на рассматриваемую проблему и логично изложена собственная позиция, сформулированы выводы. Тема раскрыта полностью, выдержан объем, соблюдены требования к внешнему оформлению, даны правильные ответы на дополнительные вопросы.

Отметка «хорошо» - основные требования к написанию и защите реферата выполнены, но при этом допущены недочеты. В частности, имеются неточности в изложении материала, отсутствует логическая последовательность в суждениях, не выдержан объем реферата, имеются упущения в оформлении, не допускает существенных неточностей в ответе на дополнительный вопрос.

Отметка «удовлетворительно» - имеются существенные отступления от требований к реферированию. В частности, тема освещена лишь частично, допущены фактические ошибки в содержании реферата или при ответе на дополнительные вопросы во время защиты, отсутствует вывод.

Отметка «неудовлетворительно» - тема реферата не раскрыта, обнаруживается существенное непонимание проблемы.

Тематика рефератов выдается преподавателем в конце семинарского занятия.

Критерии оценки знаний студента на экзамене

Оценка «отлично» выставляется студенту, показавшему систематизированные, глубокие знания учебной программы дисциплины и умение уверенно применять их на практике при решении конкретных задач, свободное и правильное обоснование принятых решений.

Оценка «хорошо» выставляется студенту, если он твердо знает материал, грамотно и по существу излагает его, умеет применять полученные знания на практике, но допускает в ответе или в решении задач некоторые неточности, которые может устранить с помощью дополнительных вопросов преподавателя.

Оценка «удовлетворительно» выставляется студенту, показавшему фрагментарный, разрозненный характер знаний, недостаточно правильные формулировки базовых понятий, нарушения логической последовательности в изложении программного материала, но при этом он владеет основными разделами учебной программы, необходимыми для дальнейшего обучения и может применять полученные знания по образцу в стандартной ситуации.

Оценка «неудовлетворительно» выставляется студенту, который не знает большей части основного содержания учебной программы дисциплины, допускает грубые ошибки в формулировках основных понятий дисциплины и не умеет использовать полученные знания при решении типовых практических задач.

Преподаватель
«31» 05 2022 г.

Зав. кафедрой



Н.Г.Машинина



Я.С. Ткачева

ФОНД ОЦЕНОЧНЫХ СРЕДСТВ

(материалы, содержание и порядок проведения текущего и промежуточного контроля,
контроля остаточных знаний)

по дисциплине «Б1.В.07 Проектный практикум» по направлению подготовки 23.03.01
Технология транспортных процессов (профиль подготовки «Логистика на транспорте»)

1. Перечень компетенций с указанием этапов их формирования в процессе освоения образовательной программы

Этапы формирования компетенции (номер семестр согласно учебному плану)			Наименование учебных дисциплин, формирующие компетенции в процессе освоения образовательной программы
ОФО	ЗФО	ОЗФО	
ПКУВ-1.1 Организация логистической деятельности по перевозке грузов в цепи поставок			
78	89		Перевозки автомобильным транспортом
4	5		Проектирование логистической инфраструктуры
56	67		Грузовые перевозки
7	3		Основы транспортно-экспедиционного обслуживания
8	8		Транспортная логистика
4567	4567		Проектный практикум
6	7		Технологическое предпринимательство
7	9		Грузоведение
2	2		Ознакомительная практика
4	4		Технологическая (производственно-технологическая) практика
8	7		Организация специальных грузовых перевозок
6	7		Коммерческая деятельность на транспорте
7	9		Основы проектирования автотранспортных систем доставки грузов
УК-10.3 Обосновывает экономически, финансово грамотное поведение индивида как гражданина вне зависимости от его профессиональной деятельности			
1	2		Общий курс транспорта
4	4		Экономика
7	5		Методы обследования транспортных процессов
4567	4567		Проектный практикум
6	6		Эксплуатационная практика
8	9		Преддипломная практика
УК-2.1 Формулирует в рамках поставленной цели совокупность взаимосвязанных задач, обеспечивающих ее достижение в соответствии с действующим законодательством			
3	3		Правоведение
4567	4567		Проектный практикум
4	4		Технологическая (производственно-технологическая) практика
УК-2.2 Планирует реализацию задач в зоне своей ответственности с учетом имеющихся ресурсов и ограничений исходя из действующих правовых норм			
3	3		Правоведение
4567	4567		Проектный практикум

234	45		Модуль получения квалификации "Контролер технического состояния автомототранспортных средств"
23	45		Контроль и диагностика технического состояния автомототранспортных средств
8	9		Учет и отчетность на транспорте
8	9		Диагностика и анализ деятельности
Этапы формирования компетенции (номер семестр согласно учебному плану)			Наименование учебных дисциплин, формирующие компетенции в процессе освоения образовательной программы
ОФО	ЗФО	ОЗФО	
			транспортного предприятия
4	4		Технологическая (производственно-технологическая) практика
УК-2.3 Решает конкретные задачи проекта заявленного качества и за установленное время.			
7	7		Основы бережливого производства
4567	4567		Проектный практикум
4	4		Технологическая (производственно-технологическая) практика
УК-2.4 Публично представляет результаты решения конкретной задачи проекта.			
7	7		Основы бережливого производства
4567	4567		Проектный практикум
8	9		Преддипломная практика

7.1. Описание показателей и критериев оценивания компетенций на различных этапах их формирования, описание шкалы оценивания

Планируемые результаты освоения компетенции	Критерии оценивания результатов обучения				Наименование оценочного средства
	неудовлетворительно	удовлетворительно	хорошо	отлично	
1	2	3	4	5	6
УК-2: Способен определять круг задач в рамках поставленной цели и выбирать оптимальные способы их решения, исходя из действующих правовых норм, имеющихся ресурсов и ограничений					
УК-2.1 Формулирует в рамках поставленной цели совокупность взаимосвязанных задач, обеспечивающих ее достижение в соответствии с действующим законодательством					

<p>Знать: - понятия государства, права, нормы права; основы конституционного строя России; основы гражданского, трудового, административного, уголовного, экологического и семейного права; - содержание правового статуса человека и гражданина, способы осуществления и защиты гражданами своих прав и свобод; - основные методы оценки разных способов решения профессиональных задач.</p>	<p>Фрагментарные знания</p>	<p>Неполные знания</p>	<p>Сформированные, но содержащие отдельные пробелы знания</p>	<p>Сформированные систематические знания</p>	<p>Материалы по дисциплине: задания для контрольной работы, вопросы к зачету, кейс-задания и др.</p>
<p>Уметь: - работать с нормативными и правовыми документами, критически оценивать свои достоинства и недостатки, намечать пути и выбирать средства</p>	<p>Частичные умения</p>	<p>Неполные умения</p>	<p>Умения полные, допускаются небольшие ошибки</p>	<p>Сформированные умения</p>	
<p>Планируемые результаты освоения компетенции</p>	<p>Критерии оценивания результатов обучения</p>				<p>Наименование оценочного средства</p>
	<p>неудовлетворительно</p>	<p>удовлетворительно</p>	<p>хорошо</p>	<p>отлично</p>	
<p>1</p>	<p>2</p>	<p>3</p>	<p>4</p>	<p>5</p>	<p>6</p>
<p>развития достоинств и устранения недостатков; - определять круг задач в рамках профессиональной деятельности.</p>					

<p>Владеть: - навыками использования нормативных и правовых документов; способностью использовать общеправовые знания в различных сферах деятельности, в том числе с учетом социальной политики государства, международного и российского права;- методикой построения, анализа и применения моделей для оценки состояния и прогноза развития экономических процессов, и явлений.</p>	<p>Частичное владение навыками</p>	<p>Несистематическое применение навыков</p>	<p>В систематическом применении навыков допускаются пробелы</p>	<p>Успешное и систематическое применение навыков</p>	
<p>УК-2: Способен определять круг задач в рамках поставленной цели и выбирать оптимальные способы их решения, исходя из действующих правовых норм, имеющихся ресурсов и ограничений</p>					
<p>УК-2.2 Планирует реализацию задач в зоне своей ответственности с учетом имеющихся ресурсов и ограничений исходя из действующих правовых норм</p>					
<p>Знать: - основные понятия и категории права, ориентироваться в системе законодательства для реализации различных правовых документов по проектированию, конструированию, производству и сопровождению объектов профессиональной деятельности;- необходимые для осуществления профессиональной деятельности системные знания в области экономики.</p>	<p>Фрагментарные знания</p>	<p>Неполные знания</p>	<p>Сформированные, но содержащие отдельные пробелы знания</p>	<p>Сформированные систематические знания</p>	<p>Материалы по дисциплине: задания для контрольной работы, вопросы к зачету, кейс-задания и др.</p>
<p>Уметь: - воспринимать и обобщать</p>	<p>Частичные умения</p>	<p>Неполные умения</p>	<p>Умения полные, допускаются небольшие</p>	<p>Сформированные умения</p>	
<p>Планируемые результаты освоения компетенции</p>	<p>Критерии оценивания результатов обучения</p>				<p>Наименование оценочного средства</p>
	<p>неудовлетворительно</p>	<p>удовлетворительно</p>	<p>хорошо</p>	<p>отлично</p>	
<p>1</p>	<p>2</p>	<p>3</p>	<p>4</p>	<p>5</p>	<p>6</p>

информацию, а также юридические факты и возникающие в связи с ними правовые отношения;- соотносить главное и второстепенное, решать поставленные задачи в профессиональной деятельности.			ошибки		
Владеть: - навыками поиска требуемой правовой информации и подготовки базовых документов правового характера;- навыками применения современного инструментария для решения экономических задач.	Частичное владение навыками	Несистематическое применение навыков	В систематическом применении навыков допускаются пробелы	Успешное и систематическое применение навыков	
УК-2: Способен определять круг задач в рамках поставленной цели и выбирать оптимальные способы их решения, исходя из действующих правовых норм, имеющихся ресурсов и ограничений					
УК-2.3 Решает конкретные задачи проекта заявленного качества и за установленное время.					
Знать: - основные методы оценки разных способов решения профессиональных задач.	Фрагментарные знания	Неполные знания	Сформированные, но содержащие отдельные пробелы знания	Сформированные систематические знания	Материалы по дисциплине: задания для контрольной работы, вопросы к зачету, кейс-задания и др.
Уметь: - определять круг задач в рамках профессиональной деятельности.	Частичные умения	Неполные умения	Умения полные, допускаются небольшие ошибки	Сформированные умения	
Владеть: - навыками применения современного инструментария для решения экономических задач.	Частичное владение навыками	Несистематическое применение навыков	В систематическом применении навыков допускаются пробелы	Успешное и систематическое применение навыков	
УК-2: Способен определять круг задач в рамках поставленной цели и выбирать оптимальные способы их решения, исходя из действующих правовых норм, имеющихся ресурсов и ограничений					
УК-2.4 Публично представляет результаты решения конкретной задачи проекта.					
Знать: - необходимые для осуществления профессиональной деятельности системные знания в области экономики.	Фрагментарные знания	Неполные знания	Сформированные, но содержащие отдельные пробелы знания	Сформированные систематические знания	Материалы по дисциплине: задания для контрольной работы, вопросы к зачету, кейс-задания и др.
Уметь: - проводить анализ поставленной цели и	Частичные умения	Неполные умения	Умения полные, допускаются небольшие ошибки	Сформированные умения	
Планируемые результаты освоения компетенции	Критерии оценивания результатов обучения				Наименование оценочного средства
	неудовлетворительно	удовлетворительно	хорошо	отлично	
1	2	3	4	5	6

формулировать задачи, необходимые для ее достижения, анализировать альтернативные варианты; определять круг задач в рамках профессиональной деятельности; - планировать собственную деятельность исходя из имеющихся ресурсов.					
Владеть: - методикой построения, анализа и применения моделей для оценки состояния и прогноза развития экономических процессов, и явлений.	Частичное владение навыками	Несистематическое применение навыков	В систематическом применении навыков допускаются пробелы	Успешное и систематическое применение навыков	
УК-10: Способен принимать обоснованные экономические решения в различных областях жизнедеятельности					
УК-10.3 Обосновывает экономически, финансово грамотное поведение индивида как гражданина вне зависимости от его профессиональной деятельности					
Знать: - финансовые инструменты для управления личными финансами, контролирует собственные экономические и финансовые риски	Фрагментарные знания	Неполные знания	Сформированные, но содержащие отдельные пробелы знания	Сформированные систематические знания	Материалы по дисциплине: задания для контрольной работы, вопросы к зачету, кейс-задания и др.
Уметь: - использовать финансовые инструменты для управления личными финансами, контролирует собственные экономические и финансовые риски	Частичные умения	Неполные умения	Умения полные, допускаются небольшие ошибки	Сформированные умения	
Владеть: - методами рационального подхода к управлению личным и семейным бюджетом, на базе которого человек организует эффективное расходование своих средств; - навыками	Частичное владение навыками	Несистематическое применение навыков	В систематическом применении навыков допускаются пробелы	Успешное и систематическое применение навыков	
Планируемые результаты освоения компетенции	Критерии оценивания результатов обучения				Наименование оценочного средства
	неудовлетворительно	удовлетворительно	хорошо	отлично	
1	2	3	4	5	6

<p>поддержания здорового баланса доходов и расходов в личном и семейном бюджете;- навыками успешного использования инструментов инвестирования и сбережения, и избежание бессмысленных трат и финансовых потерь.</p>					
ПКУВ-1: Организация процесса перевозки груза в цепи поставок					
ПКУВ-1.1 Организация логистической деятельности по перевозке грузов в цепи поставок					
<p>Знать: - основы процессного управления; - основы логистики и управления цепями поставок; - цели компании, распределение обязанностей в подразделении; - корпоративные информационные системы; - управление персоналом;- порядок разработки бизнес- планов;- назначение и функции различных подразделений организации; - основы системного анализа; - методологию организации перевозок грузов в цепи поставок; - нормативные правовые акты, ре гламентирующие перевозки; - особенности перевозки специальных, опасных, негабаритных грузов различными видами транспорта; - правила перевозки грузов по видам транспорта; - правила и порядок оформления тран</p>	<p>Фрагментарные знания</p>	<p>Неполные знания</p>	<p>Сформированные, но содержащие отдельные пробелы знания</p>	<p>Сформированные систематические знания</p>	
<p>Планируемые результаты освоения компетенции</p>	<p>Критерии оценивания результатов обучения</p>				<p>Наименование оценочного средства</p>
<p>1</p>	<p>неудовлетворит ельно</p>	<p>удовлетворител ьно</p>	<p>хорошо</p>	<p>отлично</p>	<p>6</p>
<p>1</p>	<p>2</p>	<p>3</p>	<p>4</p>	<p>5</p>	<p>6</p>

<p>спортно-сопроводительных, транспортно-экспедиционных документов; - организационную структуру управления организацией.</p>					
<p>Уметь: - анализировать информацию и оперативно формировать отчеты о результатах перевозки; - анализировать и проверять документы на соответствие правилам и порядку оформления транспортно-сопроводительных, транспортно-экспедиционных, страховых и претензионных документов, договоров, соглашений, контрактов; - работать в различных корпоративных информационных системах.</p>	<p>Частичные умения</p>	<p>Неполные умения</p>	<p>Умения полные, допускаются небольшие ошибки</p>	<p>Сформированные умения</p>	
<p>Владеть: - постановкой целей, задач работникам подразделений, участвующим в процессе перевозки груза в цепи поставок; - контролем выполнения операционных заданий, своевременным выполнением поручений работниками, вовлеченными в оказание логистической услуги; - разработкой эффективных схем взаимоотношений в процессе оказания логистической услуги перевозки груза в цепи поставок;-</p>	<p>Частичное владение навыками</p>	<p>Несистематическое применение навыков</p>	<p>В систематическом применении навыков допускаются пробелы</p>	<p>Успешное и систематическое применение навыков</p>	

Планируемые результаты освоения компетенции	Критерии оценивания результатов обучения				Наименование оценочного средства
	неудовлетворительно	удовлетворительно	хорошо	отлично	
1	2	3	4	5	6
<p>систематизацией документов, регламентирующих взаимодействие участников логистического процесса перевозки груза; - получением и анализом информации о планируемых мероприятиях по приемке и отправке грузов, их периодичности, количественных характеристиках; - составлением графиков грузопотоков, определением способов доставки, вида транспорта; - организация планирования услуг, этапов, сроков доставки; - организацией формирования пакета документов для отправки груза; - контролем поступления информации о прибытии груза.</p>					

2. Типовые контрольные задания и иные материалы, необходимые для оценкиснаний, умений, навыков и (или) опыта деятельности, характеризующих этапы формирования компетенций в процессе освоения образовательной программы

Вопросы к контрольной работе (по выбору - 2 вопроса)

1. Сущность управления проектами
2. Взаимосвязь управления проектами и управления инвестициями
3. Взаимосвязь управления проектами и функционального менеджмента
4. Перспективы развития управления проектами
5. Технология управления проектами
6. Классификация базовых понятий управления проектами

7. Классификация типов проектов
8. Цель и стратегия проекта
9. Результат проекта
10. Управляемые параметры проекта
11. Окружение проектов
12. Проектный цикл
13. Структуризация проектов
14. Функции управления проектами
15. Методы управления проектами
16. Организационные структуры управления проектами
17. Участники проекта
18. Формирование инвестиционного замысла (идеи) проекта
19. Предварительная проработка целей и задач проекта
20. Предварительный анализ осуществимости проекта
21. Декларация о намерениях
22. Принципы, методы и система планирования
23. Содержание бизнес-плана

Тестовый опрос

1 Понятие «проект» объединяет разнообразные виды деятельности, характеризующиеся рядом следующих признаков:

- А) неограниченная протяженность во времени;
- Б) направленность на достижение конкретных целей;
- В) обособленное выполнение многочисленных, взаимосвязанных действий;
- Г) все перечисленные признаки.

2. Основное отличие проекта от производственной системы заключается в том, что:

- А) проект является неоднократной, циклической деятельностью;
- Б) проект является однократной, не циклической деятельностью;
- В) принципиальных отличий нет.

3. С точки зрения системного подхода проект - это:

- А) документально оформленный план сооружения или конструкции;
- Б) группа элементов, организованных таким образом, что они в состоянии действовать как единое целое в целях достижения поставленных перед ними целей;
- В) некоторая задача без определенных данных и результатов, которая должна быть решена в максимально возможный короткий срок времени;
- Г) процесс перехода из исходного состояния в конечное - результат при участии ряда ограничений и механизмов.

4. Какие существуют ограничения при реализации проекта?

- А) культурологические;
- Б) логистические;
- В) время;
- Г) нормативно-правовые;
- Д) финансовые;
- Е) исследование ситуации и развития компании;
- Ж) финансовые

5. Эффективность проекта может быть:

- А) коммерческой;
- Б) бюджетной;
- В) организационной;
- Г) социальной;
- Д) экономической;
- Е) финансовой;
- Ж) все ответы верны.

Вопросы к зачету

1. Состав и порядок разработки проектной документации
2. Управление разработкой проектно-сметной документации
3. Функции менеджера проекта
4. Общие положения экспертизы проектов
5. Экспертиза проектов
6. Реализация маркетинга проекта
7. Управление маркетингом в рамках управления проектами
8. Внешнее окружение проекта
9. Последовательность разработки организационных структур
10. Понятие проектного офиса
11. Основные принципы проектирования и состав офиса проекта
12. Основные принципы организации виртуального офиса проекта
13. Современная концепция маркетинга в управлении проектами
14. Маркетинговые исследования
15. Разработка маркетинговой стратегии проекта
16. Формирование концепции маркетинга проекта
17. Программа маркетинга проекта
18. Бюджет маркетинга проекта
19. Процессы планирования
20. Уровни планирования
21. Структура разбиения работ

Индивидуальные творческие задания:

1. Разработайте транспортный проект «Основы проектной деятельности» (минимум 3-х тем).
2. Составьте список примерных тем проектов для своих одноклассников по одной из актуальных тем (не менее 10 тем).
3. Составьте список примерных тем мини-проектов (минимум 5).
4. Проведите полный цикл проектной деятельности по одному из них.
5. Разработайте собственные критерии оценивания проектной работы.

3. Примерный перечень оценочных средств, их краткая характеристика и шкала оценивания

Наименование оценочного средства	Краткая характеристика оценочного средства	Представление оценочного средства в фонде	Шкала оценивания
Тест	<p>Система стандартизированных заданий, позволяющая автоматизировать процедуру измерения уровня знаний и умений обучающегося. В тестовых заданиях используются четыре типа вопросов:</p> <ul style="list-style-type: none"> - закрытая форма - наиболее распространенная форма и предлагает несколько альтернативных ответов на поставленный вопрос. Например, обучающемуся задается вопрос, требующий альтернативного ответа «да» или «нет», «является» или «не является», «относится» или «не относится» и т.п. <p>Тестовое задание, содержащее вопрос в закрытой форме, включает в себя один или несколько правильных ответов и иногда называется выборочным заданием. Закрытая форма вопросов используется также в тестах-задачах с выборочными ответами. В тестовом задании в этом случае сформулированы условие задачи и все необходимые исходные данные, а в ответах представлены несколько вариантов результата решения в числовом или буквенном виде. Обучающийся должен решить задачу и показать, какой из представленных ответов он получил;</p> <ul style="list-style-type: none"> - открытая форма - вопрос в открытой форме представляет собой утверждение, которое необходимо дополнить. Данная форма может быть представлена в тестовом задании, например, в виде словесного текста, формулы (уравнения), графика, в которых пропущены существенные составляющие - части слова или буквы, условные обозначения, линии или изображения элементов схемы и графика. Обучающийся должен по памяти вставить соответствующие элементы в указанные места («пропуски»); 	Фонд тестовых заданий	Пяти балльная

	<p>- установление соответствия - в данном случае обучающемуся предлагают два списка, между элементами которых следует установить соответствие;</p> <p>- установление последовательности - предполагает необходимость установить правильную последовательность предлагаемого списка слов или фраз.</p>		
Контрольная работа	<p>Средство проверки умений применять полученные знания для решения задач определенного типа по теме или разделу. Контрольная работа представляет собой один из видов самостоятельной работы обучающихся. По сути - это изложение ответов на определенные теоретические вопросы по учебной дисциплине, а также решение практических задач. Контрольные работы проводятся для того, чтобы развить у обучающихся способности к анализу научной и учебной литературы, умение обобщать, систематизировать и оценивать практический и научный материал, укреплять навыки овладения понятиями определенной науки и т.д. При оценке контрольной работы преподаватель руководствуется следующими критериями: - работа была выполнена автором самостоятельно; - обучающийся подобрал достаточный список литературы, который необходим для осмысления темы контрольной работы; - автор сумел составить логически обоснованный план, который соответствует поставленным задачам и сформулированной цели; - обучающийся проанализировал материал; - обучающийся сумел обосновать свою точку зрения; - контрольная работа оформлена в соответствие с требованиями; - автор защитил контрольную работу и успешно ответил на все вопросы преподавателя. Контрольная работа, выполненная небрежно, без соблюдения правил, предъявляемых к ее оформлению, возвращается без проверки с указанием причин, которые доводятся до обучающегося. В этом случае контрольная работа выполняется повторно.</p>	Комплект контрольных заданий по вариантам	Пяти балльная

Зачет	Форма проверки знаний, умений и навыков, приобретенных обучающимися в процессе усвоения учебного материала лекционных, практических и семинарских занятий по дисциплине.	Вопросы к зачету	-
-------	--	------------------	---

4. Методические материалы, определяющие процедуры оценивания знаний, умений и навыков, и опыта деятельности, характеризующих этапы формирования компетенций

Критерии оценки знаний при написании контрольной работы

Отметка «отлично» выставляется обучающемуся, показавшему всесторонние, систематизированные, глубокие знания вопросов контрольной работы и умение уверенно применять их на практике при решении конкретных задач, свободное и правильное обоснование принятых решений.

Отметка «хорошо» выставляется обучающемуся, если он твердо знает материал, грамотно и по существу излагает его, умеет применять полученные знания на практике, но допускает в ответе или в решении задач некоторые неточности, которые может устранить с помощью дополнительных вопросов преподавателя.

Отметка «удовлетворительно» выставляется обучающемуся, показавшему фрагментарный, разрозненный характер знаний, недостаточно правильные формулировки базовых понятий, нарушения логической последовательности в изложении программного материала, но при этом он владеет основными понятиями выносимых на контрольную работу тем, необходимыми для дальнейшего обучения и может применять полученные знания по образцу в стандартной ситуации.

Отметка «неудовлетворительно» выставляется обучающемуся, который не знает большей части основного содержания выносимых на контрольную работу вопросов тем дисциплины, допускает грубые ошибки в формулировках основных понятий и не умеет использовать полученные знания.

Критерии оценки знаний при проведении тестирования

Отметка «отлично» выставляется при условии правильного ответа не менее чем 85% тестовых заданий; Отметка «хорошо» выставляется при условии правильного ответа не менее чем 70 % тестовых заданий; Отметка «удовлетворительно» выставляется при условии правильного ответа не менее 50 %; Отметка «неудовлетворительно» выставляется при условии правильного ответа менее чем на 50 % тестовых заданий. Результаты текущего контроля используются при проведении промежуточной аттестации.

Методические материалы при приеме зачета

Зачет - вид мероприятия промежуточной аттестации, в результате которого обучающий получает оценку в шкале «зачет» / «незачет». Зачет может приниматься как в устной форме (которая предполагает ответы студентов на теоретические вопросы), так и выставляться по результатам выполнения студентами установленных программой видов работ. Для разных обучающихся учебной группы могут быть определены разные формы сдачи зачета в зависимости от качества их работы в семестре (ах) изучения дисциплины. Вопросы к зачету, задания, которые должны выполнить студенты в семестре, (и форму его проведения) студенты получают на первом занятии по дисциплине в данном семестре по решению преподавателя.

Результат	Критерии оценивания компетенций
не зачтено	Студент не знает значительной части программного материала (менее 50 % правильно выполненных заданий от общего объема работы), допускает существенные ошибки, неуверенно, с большими затруднениями выполняет практические работы, не подтверждает освоение компетенций, предусмотренных программой зачета.
зачтено	<p>Студент показывает знания только основного материала, но не усвоил его деталей, допускает неточности, недостаточно правильные формулировки, в целом, не препятствует усвоению последующего программного материала, нарушения логической последовательности в изложении программного материала, испытывает затруднения при выполнении практических работ, подтверждает освоение компетенций, предусмотренных программой зачета на минимально допустимом уровне.</p> <p>Студент показывает твердо знает материал, грамотно и по существу излагает его, не допуская существенных неточностей в ответе на вопрос, правильно применяет теоретические положения при решении практических вопросов и задач, владеет необходимыми навыками и приемами их выполнения, допуская некоторые неточности; демонстрирует хороший уровень освоения материала, информационной и коммуникативной культуры и в целом подтверждает освоение компетенций, предусмотренных программой зачета.</p> <p>Студент глубоко и прочно усвоил программный материал, исчерпывающе, последовательно, четко и логически стройно его излагает, умеет тесно увязывать теорию с практикой, свободно справляется с задачами, вопросами и другими видами применения знаний, причем не затрудняется с ответом при видоизменении заданий, использует в ответе материал монографической литературы, правильно обосновывает принятое решение, владеет разносторонними навыками и приемами выполнения практических задач, подтверждает полное освоение компетенций, предусмотренных программой зачета.</p>

Преподаватель

«31» 05 2022 г.

Н.Г.Машинина

Зав. кафедрой

Я.С. Ткачева

ФОНД ОЦЕНОЧНЫХ СРЕДСТВ

(материалы, содержание и порядок проведения текущего и промежуточного контроля, контроля остаточных знаний)

по дисциплине «Б1.В.ДВ.02.01 Рынок транспортных услуг и качество транспортного обслуживания»

по направлению подготовки 23.03.01 Технология транспортных процессов (профиль подготовки «Логистика на транспорте»)

1. Перечень компетенций с указанием этапов их формирования в процессе освоения образовательной программы

Этапы формирования компетенции (номер семестр согласно учебному плану)			Наименование учебных дисциплин, формирующие компетенции в процессе освоения образовательной программы
ОФО	ЗФО	ОЗФО	
ПКУВ-1.2 Организация работы с подрядчиками на рынке транспортных услуг			
4	8		Транспортное право
5	8		Планирование деятельности на автомобильном транспорте
56	67		Грузовые перевозки
6	7		Рынок транспортных услуг и качество транспортного обслуживания
6	7		Транспортно-технологические схемы перевозок отдельных грузов
8	9		Учет и отчетность на транспорте
8	9		Диагностика и анализ деятельности транспортного предприятия
6	6		Эксплуатационная практика

Описание показателей и критериев оценивания компетенций на различных этапах их формирования, описание шкалы оценивания

Планируемые результаты освоения компетенции	Критерии оценивания результатов обучения				Наименование оценочного средства
	неудовлетворительно	удовлетворительно	хорошо	отлично	
1	2	3	4	5	6
ПКУВ-1: Организация процесса перевозки груза в цепи поставок					
ПКУВ-1.2 Организация работы с подрядчиками на рынке транспортных услуг					
<p>Знать: - основы маркетинга и маркетинговых инструментов; - принципы прогнозирования и планирования в логистике; - порядок разработки договоров, соглашений, контрактов; - нормативные документы по организации конкурсных процедур; - основные компании-партнеры, их руководство и непосредственные исполнители; - нормативные документы организаций-перевозчиков; - профессиональные термины на иностранном</p>	Фрагментарные знания	Неполные знания	Сформированные, но содержащие отдельные пробелы знания	Сформированные систематические знания	контрольная работа, экзамен

Планируемые результаты освоения компетенции	Критерии оценивания результатов обучения				Наименование оценочного средства
	неудовлетворительно	удовлетворительно	хорошо	отлично	
1	2	3	4	5	6
языке (INCOTERMS <4>, EDI <5>); - порядок оказания логистической услуги; - основы корпоративного документооборота; - структуру договорной документации; - основы критериального анализа; - порядок заключения договоров с подрядчиками; - в нутрикорпоративные информационные системы; - правила внутреннего трудового распорядка, действующие в организации.					
Уметь: - оперативно проводить анализ рынка подрядчиков в условиях недостаточности информации; - вести переговоры с подрядчиками в условиях дефицита времени; - проводить конкурсные процедуры; - владеть иностранным языком на уровне, необходимом для компетентного решения производственных задач; - работать на персональном компьютере с применением необходимых программ;	Частичные умения	Неполные умения	Умения полные, допускаются небольшие ошибки	Сформированные умения	
Владеть: - мониторингом рынка подрядчиков; - проведением конкурсов по выбору подрядчиков; - договорной работой с подрядчиками; - контролем качества	Частичное владение навыками	Несистематическое применение навыков	В систематическом применении навыков допускаются пробелы	Успешное и систематическое применение навыков	

Планируемые результаты освоения компетенции	Критерии оценивания результатов обучения				Наименование оценочного средства
	неудовлетворительно	удовлетворительно	хорошо	отлично	
1	2	3	4	5	6
<p>оказания услуг подрядчиком; - контролем финансовых взаимоотношений с подрядчиком; - регистрацией потенциального подрядчика в корпоративной информационной системе; - определением списка необходимых услуг на транспортном рынке; - выбором подрядчика на основе критериального анализа; - заключением договоров с подрядчиками - транспортно-экспедиционными организациями; - проверкой договора на содержание, полноту и соответствие услуг; - контролем наличия необходимых приложений к договору; - отправкой договора на согласование кредитному контролеру, бухгалтеру, юристу и получение их виз; - получением обоснования отказа (в случае отказа от согласования договора) и сообщение об этом подрядчику; - согласованием закрытых договоров с менеджером по договору и специалистом юридического отдела; - проставлением соответствующего статуса договора во внутренней корпоративной информационной системе; -</p>					

Планируемые результаты освоения компетенции	Критерии оценивания результатов обучения				Наименование оценочного средства
	неудовлетворительно	удовлетворительно	хорошо	отлично	
1	2	3	4	5	6
передачей документов подрядчику для перевозки; - контролем оплаты счетов подрядчика.					

2. Типовые контрольные задания или иные материалы, необходимые для оценки знаний, умений, навыков и (или) опыта деятельности, характеризующих этапы формирования компетенций в процессе освоения образовательной программы

Вопросы к контрольной работе по дисциплине «Рынок транспортных услуг и качество транспортного обслуживания» для бакалавров по направлению подготовки 23.03.01 «Технология транспортных процессов»

Вариант№1

1. Предпосылки формирования рынка автотранспортных услуг.
2. Характеристика сферы прямого воздействия применительно к автотранспортному предприятию.

Вариант№2

1. Основные типы экономических систем.
2. Развитие портов Юга России.

Вариант№3

1. Железнодорожный транспорт. Основные особенности, достоинства и недостатки.
2. Особенности рынка автотранспортных услуг.

Вариант№4

1. Сравнительная характеристика деятельности автомобильного транспорта в условиях централизованного планирования и в условиях рынка.
2. Основные концепции рыночного поведения. Концепции совершенствования производства и совершенствования товара (услуги).

Вариант№5

1. Характеристика сферы косвенного воздействия применительно к автотранспортному предприятию.
2. Концепции интенсификации коммерческих усилий или сбыта, маркетинга и социально- этического маркетинга.

Вариант№6

1. Автотранспортные услуги и коммерческая работа.
2. Понятия и функции транспортной инфраструктуры.

Вариант№7

1. Единая транспортная система.
2. Классификация услуг грузового автомобильного транспорта.

Тест промежуточной аттестации

1. Виды рынков

1.1. Какой рынок соответствует положению, когда спрос превышает предложение?

1. рынок покупателя;
2. рынок ценных бумаг;
3. **рынок продавца;**
4. рынок товаров;
5. рынок труда.

1.2. Покажите, по какой из приведенных формул следует рассчитывать емкость рынка:

1. $E = NP + \text{Э} + \text{И}$;
2. $E = NP + \text{И} - \text{Э} + \text{ЭК}$;
3. $E = NP - \text{Э} - \text{И}$;
4. $E = NP + \text{Э} + \text{И} - \text{ЭК}$;
5. **$E = NP + \text{И} + \text{ИК} - \text{Э} - \text{ЭК}$,**

где НП - национальное производство товара;

Э, ЭК - прямой и косвенный экспорт товара;

И, ИК - прямой и косвенный импорт товара.

2. Сегментирование рынка

2.1. Формирование сегмента рынка по уровню дохода населения к какому относится принципу?

1. географическому;
2. демографическому;
3. **поведенческому;**
4. психографическому;
5. товарно-дифференцированному.

2.2. Для какого сегмента рынка можно использовать критерий «весомость заказчика»?

1. рынка товаров массового спроса;
2. **рынка товаров промышленного назначения;**
3. рынка труда;
4. рынка ценных бумаг;
5. Фондового рынка.

2.3. Сотрудники службы маркетинга установили, что для товара фирмы лучше использовать целевой сегмент рынка. Для какого товара проводилось исследование?

1. туалетное мыло;
2. стиральный порошок;
3. зубная паста;
4. одеколон;
5. электролампы.

3. Маркетинговое сегментирование рынка

3.1. Вы создали малое предприятие, предполагаете выпускать кресла для дачных участков. Какой вид маркетинга вы предпочтете?

1. недифференцированный маркетинг;
2. дифференцированный маркетинг;
3. **концентрированный маркетинг.**

3.2. Увеличилось число конкурентов на вашем рынке. У вас хорошее финансовое положение, высокий имидж. Какие методы в борьбе с конкурентами вы примите?

1. **прямую ценовую конкуренцию;**
2. скрытую конкуренцию;
3. неценовую конкуренцию;
4. нечестную конкуренцию;
5. уйдете на другой рынок.

3.3. Определите потенциальную емкость рынка для следующих условий: объем национального производства товара - 500 тыс. штук в год; прямой импорт - 100 тыс. штук, косвенный - 50 тыс. штук; прямой экспорт - 200 тыс. штук, косвенный - 100 тыс. штук.

1. 950;
2. 50;
3. 150;
4. **350;**
5. 650.

4.Спрос и предложение

4.1. Назовите, какой из перечисленных спросов удовлетворяет производителя.

1. полноценный;
2. чрезмерный;
3. нерациональный;
4. скрытый;
5. нерегулярный.

4.2. По какой из приведенных ниже информации можно определить минимальную производственную мощность предприятия?

1. по кривой спроса;
2. по кривой предложения;
3. по графику совместных кривых спроса и предложения;
4. по закону спроса;
5. по кривой дохода.

5. Комплексное исследование рынка

5.1. Определите, в какое из направлений комплексного исследования рынка входит установление емкости рынка:

1. изучение товара;
2. изучение рынка;
3. изучение покупателей;
4. изучение конкурентов;
5. изучение правовых аспектов торговли

Темы рефератов

1. Маркетинговое сегментирование рынка.
2. Стратегия диверсификации;
3. Стратегия развития рынка;
4. Стратегия проникновения на рынок;
5. Стратегия разработки товара.
6. Транспортная стратегия Российской Федерации до 2030 года.
7. Значение рынка транспортных услуг для развития страны.

Темы докладов

1. Концепция рыночного поведения транспортного предприятия
2. Прогнозирование рынка транспортных услуг как инструмент, обеспечивающий стабильность процессов развития каждого участника РТУ
3. Исторические аспекты развития рынка транспортных услуг России.
4. Прямое и косвенное воздействие как источник влияния на предприятие в условиях рынка.
5. Перспективы развития рынка транспортных услуг в Республике Адыгея.
6. Транспортная инфраструктура г. Майкопа.

Перечень вопросов к экзамену по дисциплине

«Рынок транспортных услуг»

1. Рынок транспортных услуг как базовое понятие для вашей будущей профессии.
2. Понятие рынка и рыночной экономики.
3. Принципы и функции РТУ.
4. Задачи РТУ.
5. Основные признаки рынка транспортных услуг в качестве экономической системы.
6. Транспортная стратегия РФ на период до 2030 года.

7. Рынок как сфера потенциальных обменов.
8. Условия формирования рынка применительно к автомобильному транспорту.
9. Структура рынка транспортных услуг как система.
10. Применение структурного анализа.
11. Взаимосвязь элементов рынка.
12. Прямое и косвенное воздействие как источник влияния на предприятие в условиях рынка.
13. Роль анализа, планирования, прогнозирования рынка транспортных услуг как инструментов, обеспечивающих стабильность процессов развития каждого участника и рынка в целом
14. Методы анализа, планирования, прогнозирования рынка транспортных услуг
15. Понятие сегментации.
16. Цель сегментации.
17. Сегмент услуг автомобильного транспорта.
18. Емкость сегмента.
19. Методы сегментации.
20. Конкуренция - главный элемент экономики рыночного типа.
21. Шесть основных функций конкуренции.
22. Совершенная и несовершенная конкуренция.
23. Особенности конкуренции на автомобильном транспорте.
24. Концепция рыночного поведения.
25. Концепция совершенствования производства.
26. Концепция совершенствования товара.
27. Концепция интенсификации коммерческих усилий.
28. Концепция маркетинга.
29. Концепция социально-этического маркетинга.

3. Примерный перечень оценочных средств, их краткая характеристика и шкала оценивания

Наименование оценочного средства	Краткая характеристика оценочного средства	Представление оценочного средства в фонде	Шкала оценивания
Доклад, сообщение	Продукт самостоятельной работы студента, представляющий собой публичное выступление по представлению полученных результатов решения определенной учебно-практической, учебно-исследовательской или научной темы	Темы докладов, сообщений	Двухбалльная/ четырёхбалльная шкала
Реферат	Продукт самостоятельной работы обучающегося, представляющий собой краткое изложение содержания и результатов индивидуальной учебно исследовательской деятельности. Автор раскрывает суть исследуемой проблемы, приводит различные точки зрения, а также собственные взгляды на нее. Реферат должен быть структурирован (по главам, разделам, параграфам) и включать разделы: введение, основную часть, заключение, список использованной литературы. В зависимости от тематики реферата к нему могут быть оформлены приложения, содержащие документы, иллюстрации, таблицы, схемы и т.д.	Темы рефератов	Пяти балльная
Контрольная работа	Средство проверки умений применять полученные знания для решения задач определенного типа по теме или разделу. Контрольная работа представляет собой один из видов самостоятельной работы обучающихся. По сути - это изложение ответов на определенные теоретические вопросы по учебной дисциплине, а также решение практических задач. Контрольные работы проводятся для того, чтобы развить у обучающихся способности к анализу научной и учебной литературы, умение обобщать, систематизировать и оценивать практический и научный материал, укреплять навыки	Комплект контрольных заданий по вариантам	Пяти балльная

	<p>овладения понятиями определенной науки и т.д. При оценке контрольной работы преподаватель руководствуется следующими критериями: - работа была выполнена автором самостоятельно; - обучающийся подобрал достаточный список литературы, который необходим для осмысления темы контрольной работы; - автор сумел составить логически обоснованный план, который соответствует поставленным задачам и сформулированной цели; - обучающийся проанализировал материал; - обучающийся сумел обосновать свою точку зрения; - контрольная работа оформлена в соответствие с требованиями; - автор защитил контрольную работу и успешно ответил на все вопросы преподавателя. Контрольная работа, выполненная небрежно, без соблюдения правил, предъявляемых к ее оформлению, возвращается без проверки с указанием причин, которые доводятся до обучающегося. В этом случае контрольная работа выполняется повторно.</p>		
Тест	<p>Система стандартизированных заданий, позволяющая автоматизировать процедуру измерения уровня знаний и умений обучающегося. В тестовых заданиях используются четыре типа вопросов:</p> <ul style="list-style-type: none"> - закрытая форма - наиболее распространенная форма и предлагает несколько альтернативных ответов на поставленный вопрос. Например, обучающемуся задается вопрос, требующий альтернативного ответа «да» или «нет», «является» или «не является», «относится» или «не относится» и т.п. <p>Тестовое задание, содержащее вопрос в закрытой форме, включает в себя один или несколько правильных ответов и иногда называется выборочным заданием. Закрытая форма вопросов используется также в тестах-задачах с выборочными ответами. В тестовом задании в этом случае сформулированы условие задачи и все</p>	Фонд тестовых заданий	Пяти балльная

	<p>необходимые исходные данные, а в ответах представлены несколько вариантов результата решения в числовом или буквенном виде. Обучающийся должен решить задачу и показать, какой из представленных ответов он получил;</p> <ul style="list-style-type: none"> - открытая форма - вопрос в открытой форме представляет собой утверждение, которое необходимо дополнить. Данная форма может быть представлена в тестовом задании, например, в виде словесного текста, формулы (уравнения), графика, в которых пропущены существенные составляющие - части слова или буквы, условные обозначения, линии или изображения элементов схемы и графика. Обучающийся должен по памяти вставить соответствующие элементы в указанные места («пропуски»); - установление соответствия - в данном случае обучающемуся предлагают два списка, между элементами которых следует установить соответствие; - установление последовательности - предполагает необходимость установить правильную последовательность предлагаемого списка слов или фраз. 		
<p>Экзамен</p>	<p>Экзамен по дисциплине (модулю) служит для оценки работы обучающегося в течение семестра (семестров) и призван выявить уровень, прочность и систематичность полученных им теоретических и практических знаний, приобретения навыков самостоятельной работы, развития творческого мышления, умение синтезировать полученные знания и применять их в решении профессиональных задач.</p>	<p>Вопросы к экзамену</p>	<p>Пяти балльная</p>

4. Методические материалы, определяющие процедуры оценивания знаний, умений и навыков, и опыта деятельности, характеризующих этапы формирования компетенций

Критерии оценивания доклада:

Оценка «отлично» выполнены все требования к написанию и защите доклада: обозначена проблема и обоснована её актуальность, сделан краткий анализ различных точек зрения на рассматриваемую проблему и логично изложена собственная позиция,

сформулированы выводы, тема раскрыта полностью, выдержан объём, соблюдены требования к внешнему оформлению, даны правильные ответы на дополнительные вопросы.

Оценка «хорошо» – основные требования к докладу и его защите выполнены, но при этом допущены недочёты. В частности, имеются неточности в изложении материала, отсутствует логическая последовательность в суждениях, не выдержан объём реферата, имеются упущения в оформлении, не допускает существенных неточностей в ответе на дополнительный вопрос.

Оценка «удовлетворительно» – имеются существенные отступления от требований к докладу. В частности, тема освещена лишь частично, допущены фактические ошибки в содержании доклада или при ответе на дополнительные вопросы, во время защиты отсутствует вывод.

Оценка «неудовлетворительно» – тема доклада не раскрыта, обнаруживается существенное непонимание проблемы.

Критерии оценки знаний при написании контрольной работы

Отметка «отлично» выставляется обучающемуся, показавшему всесторонние, систематизированные, глубокие знания вопросов контрольной работы и умение уверенно применять их на практике при решении конкретных задач, свободное и правильное обоснование принятых решений.

Отметка «хорошо» выставляется обучающемуся, если он твердо знает материал, грамотно и по существу излагает его, умеет применять полученные знания на практике, но допускает в ответе или в решении задач некоторые неточности, которые может устранить с помощью дополнительных вопросов преподавателя.

Отметка «удовлетворительно» выставляется обучающемуся, показавшему фрагментарный, разрозненный характер знаний, недостаточно правильные формулировки базовых понятий, нарушения логической последовательности в изложении программного материала, но при этом он владеет основными понятиями выносимых на контрольную работу тем, необходимыми для дальнейшего обучения и может применять полученные знания по образцу в стандартной ситуации.

Отметка «неудовлетворительно» выставляется обучающемуся, который не знает большей части основного содержания выносимых на контрольную работу вопросов тем дисциплины, допускает грубые ошибки в формулировках основных понятий и не умеет использовать полученные знания.

Критерии оценки знаний при проведении тестирования

Отметка «отлично» выставляется при условии правильного ответа не менее чем 85% тестовых заданий; Отметка «хорошо» выставляется при условии правильного ответа не менее чем 70 % тестовых заданий; Отметка «удовлетворительно» выставляется при условии правильного ответа не менее 50 %; Отметка «неудовлетворительно» выставляется при условии правильного ответа менее чем на 50 % тестовых заданий. Результаты текущего контроля используются при проведении промежуточной аттестации.

Критерии оценивания реферата:

Отметка «отлично» - выполнены все требования к написанию и защите реферата:

обозначена проблема и обоснована ее актуальность, сделан краткий анализ различных точек зрения на рассматриваемую проблему и логично изложена собственная позиция, сформулированы выводы. Тема раскрыта полностью, выдержан объём, соблюдены требования к внешнему оформлению, даны правильные ответы на дополнительные вопросы.

Отметка «хорошо» - основные требования к написанию и защите реферата выполнены, но при этом допущены недочеты. В частности, имеются неточности в изложении материала, отсутствует логическая последовательность в сужениях, не выдержан объём реферата, имеются упущения в оформлении, не допускает существенных неточностей в ответе на дополнительный вопрос.

Отметка «удовлетворительно» - имеются существенные отступления от требований к реферированию. В частности, тема освещена лишь частично, допущены фактические ошибки в содержании реферата или при ответе на дополнительные вопросы во время защиты, отсутствует вывод.

Отметка «неудовлетворительно» - тема реферата не раскрыта, обнаруживается существенное непонимание проблемы.

Тематика рефератов выдается преподавателем в конце семинарского занятия.

Критерии оценки знаний студента на экзамене

Оценка «отлично» выставляется студенту, показавшему систематизированные, глубокие знания учебной программы дисциплины и умение уверенно применять их на практике при решении конкретных задач, свободное и правильное обоснование принятых решений.

Оценка «хорошо» выставляется студенту, если он твердо знает материал, грамотно и по существу излагает его, умеет применять полученные знания на практике, но допускает в ответе или в решении задач некоторые неточности, которые может устранить с помощью дополнительных вопросов преподавателя.

Оценка «удовлетворительно» выставляется студенту, показавшему фрагментарный, разрозненный характер знаний, недостаточно правильные формулировки базовых понятий, нарушения логической последовательности в изложении программного материала, но при этом он владеет основными разделами учебной программы, необходимыми для дальнейшего обучения и может применять полученные знания по образцу в стандартной ситуации.

Оценка «неудовлетворительно» выставляется студенту, который не знает большей части основного содержания учебной программы дисциплины, допускает грубые ошибки в формулировках основных понятий дисциплины и не умеет использовать полученные знания при решении типовых практических задач.

Преподаватель

«31» 05 2022 г.

Зав. кафедрой





Н.Г.Машинина

Я.С. Ткачева

рабочей программы учебной дисциплины "Б1.В.ДВ.05.02 Диагностика и анализ деятельности транспортного предприятия"

направления подготовки бакалавров "23.03.01 Технология транспортных процессов"

профиль подготовки "Логистика на транспорте"

программа подготовки "бакалавр"

Фонд оценочных средств для проведения промежуточной аттестации обучающихся по дисциплине (модулю)

1. Перечень компетенций с указанием этапов их формирования в процессе освоения образовательной программы

Этапы формирования компетенции (номер семестр согласно учебному плану)			Наименование учебных дисциплин, формирующие компетенции в процессе освоения образовательной программы
ОФО	ЗФО	ОЗФО	
ПКУВ-1.2 Организация работы с подрядчиками на рынке транспортных услуг			
4	8		Транспортное право
5	8		Планирование деятельности на автомобильном транспорте
56	67		Грузовые перевозки
6	7		Рынок транспортных услуг и качество транспортного обслуживания
6	7		Транспортно-технологические схемы перевозок отдельных грузов
8	9		Учет и отчетность на транспорте
8	9		Диагностика и анализ деятельности транспортного предприятия
6	6		Эксплуатационная практика
УК-2.2 Планирует реализацию задач в зоне своей ответственности с учетом имеющихся ресурсов и ограничений исходя из действующих правовых норм			
3	3		Правоведение
4567	4567		Проектный практикум
234	45		Модуль получения квалификации "Контролер технического состояния автотранспортных средств"
23	45		Контроль и диагностика технического состояния автотранспортных средств
8	9		Учет и отчетность на транспорте
8	9		Диагностика и анализ деятельности транспортного предприятия
4	4		Технологическая (производственно-технологическая) практика

2. Описание показателей и критериев оценивания компетенций на различных этапах их формирования, описание шкалы оценивания



Планируемые результаты освоения компетенции	Критерии оценивания результатов обучения				Наименование оценочного средства
	неудовлетворительно	удовлетворительно	хорошо	отлично	
1	2	3	4	5	6
УК-2: Способен определять круг задач в рамках поставленной цели и выбирать оптимальные способы их решения, исходя из действующих правовых норм, имеющихся ресурсов и ограничений					
УК-2.2 Планирует реализацию задач в зоне своей ответственности с учетом имеющихся ресурсов и ограничений исходя из действующих правовых норм					
Знать: - основные понятия и категории права, ориентироваться в системе законодательства для реализации различных правовых документов по проектированию, конструированию, производству и сопровождению объектов профессиональной деятельности;- необходимые для осуществления профессиональной деятельности системные знания в области экономики.	Фрагментарные знания	Неполные знания	Сформированные, но содержащие отдельные пробелы знания	Сформированные систематические знания	Материалы по дисциплине: задания для контрольной работы, вопросы к зачету, тесты и др.
Уметь: - воспринимать и обобщать информацию, а также юридические факты и возникающие в связи с ними правовые отношения;- соотносить главное и второстепенное, решать поставленные задачи в профессиональной деятельности.	Частичные умения	Неполные умения	Умения полные, допускаются небольшие ошибки	Сформированные умения	
Владеть: - навыками поиска требуемой правовой информации и подготовки базовых документов правового характера;- навыками применения современного инструментария для решения экономических задач.	Частичное владение навыками	Несистематическое применение навыков	В систематическом применении навыков допускаются пробелы	Успешное и систематическое применение навыков	
ПКУВ-1: Организация процесса перевозки груза в цепи поставок					
ПКУВ-1.2 Организация работы с подрядчиками на рынке транспортных услуг					
Знать: - основы маркетинга и маркетинговых	Фрагментарные знания	Неполные знания	Сформированные, но содержащие отдельные	Сформированные систематические знания	Материалы по дисциплине: задания для



Планируемые результаты освоения компетенции	Критерии оценивания результатов обучения				Наименование оценочного средства
	неудовлетворительно	удовлетворительно	хорошо	отлично	
1	2	3	4	5	6
инструментов; - принципы прогнозирования и планирования в логистике; - порядок разработки договоров, соглашений, контрактов; - нормативные документы по организации конкурсных процедур; - основные компании-партнеры, их руководство и непосредственные исполнители;- нормативные документы организаций-перевозчиков; - профессиональные термины на иностранном языке (INCOTERMS <4>, EDI <5>); - порядок оказания логистической услуги; - основы корпоративного документооборота; - структуру договорной документации; - основы критериального анализа; - порядок заключения договоров с подрядчиками; - вnutрикорпоративные информационные системы; - правила внутреннего трудового распорядка, действующие в организации.			пробелы знания		контрольной работы, вопросы к зачету, тесты и др.
Уметь: - оперативно проводить анализ рынка подрядчиков в условиях недостаточности информации;- вести переговоры с подрядчиками в условиях дефицита времени; - проводить конкурсные процедуры; -	Частичные умения	Неполные умения	Умения полные, допускаются небольшие ошибки	Сформированные умения	



Планируемые результаты освоения компетенции	Критерии оценивания результатов обучения				Наименование оценочного средства
	неудовлетворительно	удовлетворительно	хорошо	отлично	
1	2	3	4	5	6
<p>владеть иностранным языком на уровне, необходимом для компетентного решения производственных задач; - работать на персональном компьютере с применением необходимых программ;</p> <p>Владеть: - мониторингом рынка подрядчиков; - проведением конкурсов по выбору подрядчиков; - договорной работой с подрядчиками; - контролем качества оказания услуг подрядчиком; - контролем финансовых взаимоотношений с подрядчиком; - регистрацией потенциального подрядчика в корпоративной информационной системе; - определением списка необходимых услуг на транспортном рынке; - выбором подрядчика на основе критериального анализа; - заключением договоров с подрядчиками - транспортно-экспедиционными организациями; - проверкой договора на содержание, полноту и соответствие услуг; - контролем наличия необходимых приложений к договору; - отправкой договора на согласование кредитному</p>	Частичное владение навыками	Несистематическое применение навыков	В систематическом применении навыков допускаются пробелы	Успешное и систематическое применение навыков	



Планируемые результаты освоения компетенции	Критерии оценивания результатов обучения				Наименование оценочного средства
	неудовлетворительно	удовлетворительно	хорошо	отлично	
1	2	3	4	5	6
контролеру, бухгалтеру, юристу и получение их виз; - получением обоснования отказа (в случае отказа от согласования договора) и сообщение об этом подрядчику; - согласованием закрытых договоров с менеджером по договору и специалистом юридического отдела; - проставлением соответствующего статуса договора во внутренней корпоративной информационной системе; - передачей документов подрядчику для перевозки; - контролем оплаты счетов подрядчика.					

3. Типовые контрольные задания и иные материалы, необходимые для оценки знаний, умений, навыков и (или) опыта деятельности, характеризующих этапы формирования компетенций в процессе освоения образовательной программы

Контрольные тесты

Тест 1

1. Назовите 3 объективные причины становления экономического анализа:

- а) необходимость управления сложными экономическими процессами;
- б) необходимость принятия оптимальных решений;
- в) необходимость повышения финансовой устойчивости для укрепления конкурентоспособной позиции предприятия;
- г) необходимость развития экономической науки;
- д) необходимость систематизации экономических знаний.

2. Какое первое методическое руководство было посвящено в 1918 году



непосредственно экономическому анализу:

- а) «Как следует подходить к разбору балансов торгово-промышленных предприятий»;
- б) «О дополнительных мерах по совершенствованию бухгалтерского учета в народном хозяйстве»;
- в) «Трактат о счетах и записях»;
- г) «Руководящие указания по анализу балансов и отчетов хозорганов»;
- д) «Руководство к анализу балансов потребительских обществ».

3. Датой появления термина «анализ хозяйственной деятельности» считается:

- а) 1918г.;
- б) 1920г.;
- в) 1922г.;
- г) 1928г.;
- д) 1930г.

4. Продолжить перечисление видов резервов:

- а) резервы роста производства продукции (работ, услуг);
- б) резервы снижения себестоимости продукции (работ, услуг);
- в) резервы повышения прибыли и уровня рентабельности;
- г)
- д)

Тест 2

1 .Отметить нехарактерный признак содержания экономического анализа:

- а) исследование экономических процессов под воздействием факторов объективного и субъективного порядка;



б) научное обоснование планов и оценка их выполнения;

в) определение тенденций хозяйственного развития и неиспользованных внутрихозяйственных резервов;

г) формализация экономических понятий для научных исследований систем;

д) обоснование и принятие оптимальных управленческих решений.

2. Методом экономического анализа является:

а) способ получения и анализа исходной отчетной информации;

б) способ структуризации, который основан на поэтапном расчленении объекта анализа на составляющие компоненты;

в) способ комплексного изучения хозяйственной деятельности предприятия, обеспечивающий выявление и измерение влияния отдельных факторов на динамику экономического развития путем специальной обработки плановых и отчетных показателей;

г) способ объединения объектов анализа в однородные группы для выяснения влияния взаимодействующих факторов;

д) способ получения информации для последующего обобщения в процессе обоснования плановых решений.

3. Субъектами анализа хозяйственной деятельности могут быть:

а) экономические результаты хозяйственной деятельности;

б) консалтинговые и аудиторские фирмы;

в) налоговые и статистические органы управления;

г) внешние или внутренние ревизионно-аналитические комиссии (отделы);

д) группы специально организованных наблюдений.

4. Продолжить перечисление задач экономического анализа:

а) повышение обоснованности текущих и перспективных планов;

б) контроль за выполнением планов и нормативов;



в) снижение уровня коммерческих рисков;

г)

д)

Тест 3

1. Отметить нехарактерный признак для содержания диагностики финансово-хозяйственной деятельности предприятия:

а) проведение дополнительных расчетов, связанных с анализом исследуемых объектов;

б) определение правильной оценки состояния изучаемой проблемы (объекта) и насколько оно отличается от требуемого;

в) выявление возможности и путей перевода объекта из фактического состояния в требуемое;

г) подготовка материалов для выбора оптимальных решений по оперативному регулированию производства и планированию дальнейшей хозяйственной деятельности;

д) установление возможных влияющих факторов на основе типичности изменения результатов финансово-хозяйственной деятельности.

2. Целью экономического анализа является:

а) определение экономической эффективности использования производственных ресурсов;

б) разработка методологических основ проведения комплексного анализа финансово-хозяйственной деятельности предприятия;

в) выполнение требований коммерческого расчета;

г) оценка результатов деятельности, выявление и характеристика факторов их изменения, а также изыскание резервов повышения эффективности работы предприятия и его рыночной стоимости;

д) формирование предложений по мобилизации внутрихозяйственных резервов.

3. Методикой экономического анализа является:

а) система подходов, принципов и методов обоснования плановых решений;

б) основные положения и тенденции экономических процессов предприятия;



в) инструментарий познания и активного воздействия на экономические процессы и явления;

г) основные исходные положения, правила формирования, обоснования и организации проведения анализа;

д) совокупность аналитических способов и приемов исследования экономики предприятия, подчиненных достижению цели анализа.

4. Отметить нехарактерный элемент методики экономического анализа:

а) цели и задачи анализа;

б) объекты анализа;

в) система показателей для анализа;

г) описание способов исследования объектов;

д) оформление пояснительной записки (отчета).

Тест 4

1. Определить понятие «структурное описание производственной системы»:

а) состав и размеры отделов, подразделений;

б) соподчиненность и размеры отделов, подразделений;

в) соподчиненность и размеры отделов (подразделений), взаимодействующих на основе материальных потоков;

г) соподчиненность и размеры отделов (подразделений), взаимодействующих на основе информационных потоков;

д) состав, размеры, соподчиненность отделов (подразделений), их формы и взаимосвязь с помощью информационных и материальных потоков.

2. К показателям организации производства относятся:

а) показатели концентрации производства;

б) показатели кооперирования;

в) показатели специализации;



г) показатели унификации производства;

д) показатели рациональной организации производства.

3. Положительное значение коэффициента степени загрузки подразделения (Пз) свидетельствует о следующем:

а) недогрузке структурного подразделения;

б) перегрузке отдела (службы);

в) соответствия объема выполненной работы потенциальной возможности подразделения;

г) завышенных нормах трудоемкости;

д) недостаточной организации производства.

4. Источниками данных для анализа организации производства являются:

а) статистическая отчетность;

б) трудоемкость работ, услуг;

в) форма 1пс (прямые связи);

г) заключенные договоры с заказчиками;

д) все вышеперечисленные источники информации.

Тест 5

1. Определить понятие «функциональное описание производственной системы»:

а) выделение главной функции производственной системы;

б) соподчиненность и размеры отделов, подразделений;

в) выделение главной функции, определяющей специализацию, и второстепенных функций, характеризующих коммуникационные связи с внешней средой, а также внутренних функций, связанных с функционированием частных подсистем;

г) соподчиненность и размеры отделов (подразделений), взаимодействующих на основе информационных потоков;



д) состав, размеры, соподчиненность отделов (подразделений), их формы и взаимосвязь с помощью информационных и материальных потоков.

2. В содержание анализа организационно-технического уровня производства не включается:

- а) структурное описание производственной системы;
- б) функциональное описание производственной системы;
- в) оценка организационно-технического уровня производства на основе коэффициента организации производства;
- г) оценка организационно-технического уровня производства на основе системы показателей;
- д) анализ рациональной организации производства.

3. Отрицательное значение коэффициента степени загрузки подразделения (Пз) свидетельствует о следующем:

- а) недогрузке структурного подразделения;
- б) перегрузке отдела (службы);
- в) соответствии объема выполненной работы потенциальной возможности подразделения;
- г) завышенных нормах трудоемкости;
- д) недостаточной организации производства.

4. К показателям прогрессивности применяемой техники и технологических процессов относятся:

- а) удельный вес работ, услуг, выполненных высокопроизводительными методами в общем выпуске;
- б) средний возраст технологических процессов;
- в) затраты на проведение модернизации, реконструкции;
- г) затраты на разработку и внедрение компьютерных программ;
- д) доля стоимости средств вычислительной техники в общей стоимости основных средств.



Тест 6

1. В содержание анализа организационно-технического уровня производства включается:

- а) структурное описание производственной системы;
- б) функциональное описание производственной системы;
- в) оценка организационно-технического уровня производства на основе коэффициента организации производства;
- г) оценка организационно-технического уровня производства на основе системы показателей;
- д) анализ рациональной организации производства.

2. Нулевое значение коэффициента степени загрузки подразделения (Пз) свидетельствует о следующем:

- а) недогрузке структурного подразделения;
- б) перегрузке отдела (службы);
- в) соответствии объема выполненной работы потенциальной возможности подразделения;
- г) завышенных нормах трудоемкости;
- д) недостаточной организации производства.

3. К показателям анализа применения средств вычислительной техники относятся:

- а) удельный вес продукции, работ, услуг, изготовленных высокопроизводительными методами в общем выпуске;
- б) средний возраст технологических процессов;
- в) затраты на проведение модернизации, реконструкции;
- г) затраты на разработку и внедрение компьютерных программ;
- д) доля стоимости средств вычислительной техники в общей стоимости основных средств

4. Источниками данных для анализа организации производства являются:

- а) статистическая отчетность;



- б) трудоемкость работ, услуг;
- в) форма 1пс (прямые связи);
- г) заключенные договоры с заказчиками;
- д) аналитические счета бухгалтерского учета.

Вопросы к зачету

1. Предмет и содержание анализа, понятие диагностики
2. Метод экономического анализа хозяйственной деятельности. Приемы обработки экономической информации
3. Методика детерминированного факторного анализа (ДФА)
4. Методика стохастического корреляционного анализа (СКА)
5. Организация аналитической работы на предприятии
6. Анализ организационно-технического уровня развития автотранспортного предприятия
7. Анализ объема предоставления и реализации автотранспортной продукции, работ, услуг
8. Анализ использования трудовых ресурсов автотранспортного предприятия
9. Анализ затрат на производство и реализацию услуг, работ
10. Динамика и выполнение плана прибыли до налогообложения (балансовой прибыли)
11. Факторный анализ прибыли от реализации услуг, работ
12. Операционный анализ прибыли АТП
13. Оценка системы показателей рентабельности
14. Оценка активов и их источников формирования
15. Оценка финансовой устойчивости АТП
16. Анализ ликвидности активов и платежеспособности автотранспортного предприятия
17. Анализ деловой активности автотранспортного предприятия
18. Анализ выполнения плана технического обслуживания
19. Оценка трудоемкости технического обслуживания и текущего ремонта
20. Анализ затрат технического обслуживания и текущего ремонта



4. Методические материалы, определяющие процедуры оценивания знаний, умений и навыков, и опыта деятельности, характеризующих этапы формирования компетенций

Зачет – вид мероприятия промежуточной аттестации, в результате которого обучающий получает оценку в шкале «зачет» / «незачет». Дифференцированный зачет – вид зачета, в результате которого обучающийся получает оценку в четырехбальной шкале («отлично», «хорошо», «удовлетворительно», «неудовлетворительно»). Зачет может приниматься как в устной форме (которая предполагает ответы обучающихся на теоретические вопросы), так и выставляться по результатам выполнения обучающихся установленных программой видов работ. Для разных обучающихся учебной группы могут быть определены разные формы сдачи зачета в зависимости от качества их работы в семестре (ах) изучения дисциплины. Вопросы к зачету, задания, которые должны выполнить обучающиеся в семестре, (и форму его проведения) обучающиеся получают на первом занятии по дисциплине в данном семестре по решению преподавателя.

Результат зачета	Критерии оценивания компетенций
не зачтено	Обучающийся не знает значительной части программного материала (менее 50 % правильно выполненных заданий от общего объема работы), допускает существенные ошибки, неуверенно, с большими затруднениями выполняет практические работы, не подтверждает освоение компетенций, предусмотренных программой зачета.
зачтено	Обучающийся показывает знания только основного материала, но не усвоил его деталей, допускает неточности, недостаточно правильные формулировки, в целом, не препятствует усвоению последующего программного материала, нарушения логической последовательности в изложении программного материала, испытывает затруднения при выполнении практических работ, подтверждает освоение компетенций, предусмотренных программой зачета на минимально допустимом уровне.
	Обучающийся твердо знает материал, грамотно и по существу излагает его, не допуская существенных неточностей в ответе на вопрос, правильно применяет теоретические положения при решении практических вопросов и задач, владеет необходимыми навыками и приемами их выполнения, допуская некоторые неточности; демонстрирует хороший уровень освоения материала, информационной и коммуникативной культуры и в целом подтверждает освоение компетенций, предусмотренных программой зачета.
	Обучающийся глубоко и прочно усвоил программный материал, исчерпывающе, последовательно, четко и логически стройно его излагает, умеет тесно увязывать теорию с практикой, свободно справляется с задачами, вопросами и другими видами применения знаний, причем не затрудняется с ответом при видоизменении заданий, использует в ответе материал монографической литературы, правильно обосновывает принятое решение, владеет разносторонними навыками и приемами выполнения практических задач, подтверждает полное освоение компетенций, предусмотренных программой зачета.

Критерии оценки знаний при проведении тестирования

Отметка «отлично» выставляется при условии правильного ответа не менее чем 85% тестовых заданий;

Отметка «хорошо» выставляется при условии правильного ответа не менее чем 70 % тестовых заданий;

Отметка «удовлетворительно» выставляется при условии правильного ответа не менее 50 %;

Отметка «неудовлетворительно» выставляется при условии правильного ответа менее



чем на 50 % тестовых заданий.

Результаты текущего контроля используются при проведении промежуточной аттестации.

Разработчик:

Зав. кафедрой:

Зав. выпускающей кафедрой:







Шаповалова Наталья Георгиевна

Ткачева Яна Сергеевна

Ткачева Яна Сергеевна



ФОНД ОЦЕНОЧНЫХ СРЕДСТВ
(материалы, устанавливающие содержание и порядок
проведения текущего и промежуточного контроля, контроля остаточных
знаний) по дисциплине «Б1.О.07 Общий курс транспорта» по направлению
подготовки 23.03.01 Технология транспортных процессов профиль подготовки
«Логистика на транспорте»

Перечень компетенций с указанием этапов их формирования в процессе освоения образовательной программы

Этапы формирования компетенции		Наименование учебных дисциплин, формирующих компетенции в процессе освоения образовательной программы
ОФО	ЗФО	
УК-10. Способен принимать обоснованные экономические решения в различных областях жизнедеятельности		
УК-10.1 Понимает базовые принципы функционирования экономики и экономического развития, цели формы участия государства в экономике		
1	2	Общий курс транспорта
4	4	Экономика
6	7	Коммерческая деятельность на транспорте
6	7	Технологическое предпринимательство
8	9	Преддипломная практика
8	9	Подготовка к сдаче и сдача государственного экзамена
8	9	Выполнение, подготовка к процедуре защиты и защита выпускной квалификационной работы
2	3	Противодействие коррупции в профессиональной сфере
УК-10.2 Применяет методы планирования для достижения текущих и долгосрочных экономических и финансовых целей, использует финансовые инструменты и методы экономических расчётов для обоснования и принятия хозяйственных решений в различных областях жизнедеятельности, управляет финансовыми ресурсами и контролирует собственные экономические риски		
1	2	Общий курс транспорта
4	4	Экономика
8	8	Экономическая оценка инвестиций на транспорте
8	8	Инновационная деятельность на транспорте
8	9	Преддипломная практика
8	9	Подготовка к сдаче и сдача государственного экзамена

8	9	Выполнение, подготовка к процедуре защиты и защита выпускной квалификационной работы
2	3	Противодействие коррупции в профессиональной сфере
УК-10.3 Обосновывает экономически, финансово грамотное поведение индивида как гражданина вне зависимости от его профессиональной деятельности		
1	2	Общий курс транспорта
4	4	Экономика
7	5	Методы обследования транспортных процессов
4,5,6,7	4,5,6,7	Проектный практикум
6	6	Эксплуатационная практика
8	9	Преддипломная практика
8	9	Подготовка к сдаче и сдача государственного экзамена
8	9	Выполнение, подготовка к процедуре защиты и защита выпускной квалификационной работы
ОПК-5. Способен принимать обоснованные технические решения, выбирать эффективные и безопасные технические средства и технологии при решении задач профессиональной деятельности;		
ОПК-5.2 Осуществляет обоснование характеристик объектов профессиональной деятельности		
1	2	Общий курс транспорта
6,7	7,8	Безопасность транспортных средств
6	6	Эксплуатационная практика
8	9	Подготовка к сдаче и сдача государственного экзамена
8	9	Выполнение, подготовка к процедуре защиты и защита выпускной квалификационной работы

Описание показателей и критериев оценивания компетенций на различных этапах их формирования, описание шкалы оценивания

Планируемые результаты освоения компетенции	Критерии оценивания результатов обучения				Наименование оценочного средства
	неудовлетворительно	удовлетворительно	хорошо	отлично	
УК-10.1 Понимает базовые принципы функционирования экономики и экономического развития, цели формы участия государства в экономике					
Знать: основы экономики и экономической культуры;	Фрагментарные знания	Неполные знания	Сформированные, но содержащие отдельные пробелы знания	Сформированные систематические знания	<i>текущий опрос, тесты, реферат. экзамен</i>
Уметь: принимать обоснованные экономические решения в различных областях жизнедеятельности;	Частичные умения	Неполные умения	Умения полные, допускаются небольшие ошибки	Сформированные умения	
Владеть: экономической культурой;	Частичное владение навыками	Несистематическое применение навыков	В систематическом применении навыков допускаются пробелы	Успешное и систематическое применение навыков	
УК-10.2 Применяет методы планирования для достижения текущих и долгосрочных экономических и финансовых целей, использует финансовые инструменты и методы экономических расчётов для обоснования и принятия хозяйственных решений в различных областях жизнедеятельности, управляет финансовыми ресурсами и контролирует собственные экономические риски.					
Знать: основы финансовой грамотности	Фрагментарные знания	Неполные знания	Сформированные, но содержащие отдельные пробелы знания	Сформированные систематические знания	<i>текущий опрос, тесты, реферат. экзамен</i>
Уметь: применять экономические знания для решения	Частичные умения	Неполные умения	Умения полные, допускаются	Сформированные умения	

профессиональных задач			небольшие ошибки		
Владеть: способностью принимать обоснованные экономические и финансовые решения в различных областях жизнедеятельности.	Частичное владение навыками	Несистематическое применение навыков	В систематическом применении навыков допускаются пробелы	Успешное и систематическое применение навыков	
УК-10.3. Обосновывает экономически, финансово грамотное поведение индивида как гражданина вне зависимости от его профессиональной деятельности					
Знать: эффективные и безопасные технические средства, и технологии, применяемые для решения задач профессиональной деятельности;	Фрагментарные знания	Неполные знания	Сформированные, но содержащие отдельные пробелы знания	Сформированные систематические знания	<i>текущий опрос, тесты, реферат. экзамен</i>
Уметь: выбирать эффективные и безопасные технические средства, и технологии при решении задач профессиональной деятельности;	Частичные умения	Неполные умения	Умения полные, допускаются небольшие ошибки	Сформированные умения	
Владеть: способность выбирать эффективные и безопасные технические средства и технологии при решении задач профессиональной деятельности	Частичное владение навыками	Несистематическое применение навыков	В систематическом применении навыков допускаются пробелы	Успешное и систематическое применение навыков	
ОПК-5.2 Осуществляет обоснование характеристик объектов профессиональной деятельности					
Знать: эффективные и безопасные технические средства, и технологии, применяемые для решения задач	Фрагментарные знания	Неполные знания	Сформированные, но содержащие отдельные пробелы знания	Сформированные систематические знания	<i>текущий опрос, тесты, реферат. экзамен</i>

профессиональной деятельности;					
Уметь: выбирать эффективные и безопасные технические средства, и технологии при решении задач профессиональной деятельности;	Частичные умения	Неполные умения	Умения полные, допускаются небольшие ошибки	Сформированные умения	
Владеть: способность выбирать эффективные и безопасные технические средства и технологии при решении задач профессиональной деятельности.	Частичное владение навыками	Несистематическое применение навыков	В систематическом применении навыков допускаются пробелы	Успешное и систематическое применение навыков	

Типовые контрольные задания и иные материалы, необходимые для оценки знаний, умений, навыков и (или) опыта деятельности, характеризующих этапы формирования компетенций в процессе освоения образовательной программы

Вопросы для проведения промежуточной аттестации

Контрольные вопросы по темам.

Тема 1.

1. Что значит термин «транспорт»?
2. Производственный процесс транспорта.
3. Экономическая роль транспорта.
4. Политическое значение транспорта.
5. Социальная функция транспорта.

Тема 2.

1. Транспортная техника.
2. Классификация транспортных средств.
3. Производительность транспортной единицы.
4. Техническая скорость.
5. Себестоимость перевозки.

Тема 3.

1. Термин «экология» и его понятие.
2. Негативные последствия деятельности человека в природе.
3. Транспорт и его воздействие на окружающую среду.
4. Автотранспорт и загрязнение окружающей среды.

Тема 4.

1. Понятие магистрального транспорта и его виды.
2. Колёсные повозки и их изобретение (кем и когда).
3. Сферы целесообразного применения видов транспорта.
4. Основные задачи оптимизации транспорта.

Тема 5.

1. Пути сообщений промышленного транспорта.
2. Транспортные средства.
3. Тяговые средства.
4. Средства механизации погрузочно-разгрузочных и складских работ.
5. Промышленные транспортные системы.

Тема 6.

1. Правовой, экономический, технологический и организационный аспекты взаимодействия различных видов транспорта.
2. Виды сообщений.
3. Бесперегрузочные сообщения.
4. Транспортный узел – важнейший комплекс транспортной системы.
5. Транспортный терминал.

Тема 7.

1. Принципы выбора видов транспорта.
2. Алгоритм расчёта выбора вида транспорта.
3. Факторы, влияющие на выбор транспорта.
4. Показатели транспортного обслуживания.
5. Тарифы перевозок.

Тесты

1. Как называется рынок, где несколько производителей продавцов транспортных услуг и большое количество потребителей данных услуг:

1. Валютный
2. Автомобильный
3. Транспортный
4. потребительский.

2. Совокупность нескольких отраслей народного хозяйства, предназначенных для удовлетворения потребностей в перевозке грузов и пассажиров, это...

1. Транспортная сеть
2. Транспортная система
3. Транспортный комплекс
4. Транспортный рынок.

3. Каким бывает транспорт:

1. Общего и необщего пользования
2. Частного и государственного пользования
3. Личного и совместного пользования
4. Все выше перечисленные

4. Какой уровень не входит в классификацию схем территории организации транспорта?

1. Космический
2. Региональный
3. Районный

5. Какой показатель относят к экономическим показателям работы транспорта?

1. Объем перевозок
2. Безопасность перевозок
3. Рентабельность перевозок
4. Регулярность перевозок.

6. К каким показателям относятся такие показатели как ввоз, вывоз, транзит?

1. Экономическим
2. Общим
3. Натуральным
4. специфическим.

7. Удельные текущие расходы, приходящиеся на единицу транспортной работы - это...

1. Себестоимость перевозок;
2. Объем перевозок;
3. Производительность;
4. капитальные вложения

8. Перевозки грузов, станции отправления и назначения которых расположены за пределами рассматриваемой дороги - это...

1. Транзит
2. Транспортный процесс;
3. Инфраструктура
4. Вывоз.

9. Какой вид транспорта входит в подсистему транспорта не общего пользования?

1. Трубопроводный;
2. Морской

3. Транспорт населенных пунктов;
4. воздушный

10.Чему соответствует данное определение : Комплекс составных частей общего устройства экономической жизни, носящий подчиненный характер и обеспечивающий нормальную деятельность экономической системы в целом.

1. Единая транспортная система
2. Транспортная сеть
3. Транспортная система
4. инфраструктура.

11.Система ставок, по которым взимается плата за транспортные услуги- это...

1. Производительность труда
2. Транспортный рынок
3. Тариф
4. Себестоимость перевозок

12.Какой транспорт не относится к транспорту необщего пользования?

1. Транспорт отраслей материального пользования (промышленности, строительства, сельского хозяйства)
2. Транспорт населенных пунктов (общественный или индивидуальный)
3. Транспорт, обслуживающий сферу обращения, обеспечивая связь между сферой производства и сферой потребления;
4. Транспорт организаций сферы обслуживания и управления.

13.Как классифицируются транспортные тарифы:

1. Государственные, местные, отраслевые, свободные и договорные;
2. Грузовые, пассажирские
3. Общие, исключительные, специальные дифференцированные;
4. Городские, пригородные, международные, местные
5. Все выше перечисленные.

14.Какой модели осуществления международных перевозок не существует?

1. От места отправки до места назначения транзитом, через границу и транзитом через территорию третьих стран;
2. От места отправки до места назначения транзитом по регулярным маршрутам;
3. По долговременным заявкам частных грузовладельцев;
4. По разовым заявкам отечественных и иностранных грузовладельцев.

15.Какой из приведенных методов определения внешних торговых цен не верный?

1. Метод полных издержек;
2. Метод предельных издержек
3. Метод конкурентных издержек;
4. Метод целостных издержек.

16.Какой из методов не способствует снижению уровня шума от использования транспорта

1. Перенос транспорта под землю;
2. Вырубка леса;
3. Создание противозумовых экранов
4. Создание земляных валов
5. Применение глушителей.

17.Что не относится к недостаткам железнодорожного транспорта?

1. Дорогие начально-конечные операции
2. Дорогостоящие линейные сооружения
3. Низкий уровень качества услуг
4. Сильное загрязнение окружающей среды.

18. На каком виде транспорта фонд оплаты труда самый минимальный, а производительность труда самая высокая?

1. Автомобильном
2. Железнодорожном;
3. Речном
4. Морском
5. Трубопроводном

19. Транспортный процесс - это...

1. Процесс подготовки транспорта к перевозкам;
2. Процесс подготовки груза к перевозке;
3. Процесс экспедирования груза
4. Совокупность процессов от момента подготовки груза к перевозке до момента получения груза грузополучателем;
5. Процесс производства продукции с последующей его перевозкой на транспорте

20. Что не относится к натуральным показателям:

1. Грузооборот
2. Производительность труда
3. Пропускная способность
4. Спрос на транспортные услуги.

21. Какие виды транспорта имеют сильную конкуренцию между собой?

1. Водный и воздушный
2. Водный и трубопроводный
3. Железнодорожный и автомобильный
4. Воздушный и трубопроводный
5. Железнодорожный и воздушный

22. Что называется пассажиропотоком?

1. Количество пассажиров перевезенных за сутки всеми видами транспорта
2. Количество пассажиров следующих в транспорте в определенном направлении
3. Количество пассажиров вышедших на остановке
4. Количество пассажиров сконцентрированных в пункте посадки

23. Какие перевозки называются пригородными?

1. Перевозки на расстояние до 10 км
2. Перевозки на расстояние до 30 км
3. Перевозки на расстояние до 50 км

24. Какой показатель качества пассажирских перевозок характеризуется не только натуральными показателями их потребительной стоимости, но и показателями затрат на их осуществление

1. Простое качество
2. Сложное качество
3. Интегральное качество

25. На каком виде транспорта значительные перевозки таких грузов как строительные материалы, каменный уголь, нефтегрузы, железная руда

1. Железнодорожный
2. Морской
3. Водный
4. трубопроводный.

26. На каком виде транспорта значительную часть перевозок составляют минеральные строительные материалы, лесные грузы

1. Железнодорожный
2. Морской
3. Водный
4. трубопроводный
5. автомобильный

27. У какого вида транспорта рассчитывают крейсерскую скорость

1. На морском транспорте
2. На водном транспорте
3. На воздушном транспорте

28. Плавание судов в пределах одного или двух смежных морских бассейнов без захода в территориальные воды других государств - это...

1. Большой каботаж
2. Малый каботаж
3. Средний каботаж

29. На каком виде транспорта эффективным считается перевозка на расстояние до 20 км.

1. Железнодорожном
2. Трубопроводном
3. Речном
4. автомобильном

Темы рефератов

1. История возникновения транспорта.
2. Общая характеристика всех существующих видов транспорта.
3. Комплексные проблемы развития современного транспорта в РФ.
4. История возникновения и развития автомобильного транспорта.
5. Основные понятия о транспорте (транспортная система, подвижной состав, пути сообщения, сооружения, перевозочные средства, объем перевозок и т.д.).
6. Особенности транспортного процесса и транспортной продукции.
7. Основные показатели перевозочного процесса (любого вида транспорта).
8. Роль и место транспорта в экономической структуре общества РФ.
9. Классификация транспортных средств по назначению.
10. Железнодорожный транспорт, основные технико-экономические особенности.
11. Сферы рационального действия железнодорожного транспорта по видам груза и территориям РФ.
12. Научно-технические проблемы и перспективы дальнейшего развития железнодорожного транспорта РФ.

13. Автомобильный транспорт, основные технико-экономические особенности.
14. Технология, состав и структура управления автомобильным транспортом.
15. Роль автомобильного транспорта в условиях рыночной экономики.
16. Сферы рационального действия автомобильного транспорта.
17. Научно-технические проблемы и перспективы дальнейшего развития автомобильного транспорта.

Вопросы к экзамену

1. История возникновения транспорта.
2. Использование логистики и интермодальных технологий на транспорте.
3. Использование информационных технологий на транспорте.
4. Виды транспорта.
5. История автомобильного транспорта.
6. Взаимодействие различных видов транспорта.
7. Виды рациональных схем доставки груза.
8. Выбор рациональных схем доставки груза.
9. Взаимодействие автомобильного и железнодорожного транспорта. Методы оптимизации завоза и вывоза грузов
10. Воздушный транспорт, основные технико-экономические показатели.
11. Мировые тенденции и научно-технические проблемы развития морского транспорта.
12. Морской транспорт, основные технико-экономические показатели.
13. Достижения и перспективы самолётостроения. Основные проблемы дальнейшего развития.
14. Железнодорожный транспорт, основные технико-экономические особенности.
15. АСУ транспортно-складскими операциями в транспортных узлах.
16. Автомобильный транспорт, основные технико-экономические особенности
17. Автоматизация управления транспортными предприятиями в едином транспортном комплексе.
18. Особенности транспортного обслуживания населения городов и других населённых пунктов. Маркетинг на транспорте.
19. Основные пути повышения эффективности перевозок автомобильного транспорта.
20. Особенности транспортного процесса и транспортной продукции.
21. Основные пути повышения эффективности перевозок воздушного транспорта.
22. Организация работы различных видов транспорта в транспортных узлах по единой технологии.
23. Особенности перегрузочных работ морского транспорта.
24. Основные показатели перевозочного процесса автомобильного транспорта.
25. Основные показатели перевозочного процесса воздушного транспорта.
26. Основные показатели перевозочного процесса речного транспорта.
27. Основные показатели перевозочного процесса морского транспорта
28. Основные показатели перевозочного процесса железнодорожного транспорта.
29. Основные пути повышения эффективности перегрузочных работ в транспортных узлах.
30. Основные пути повышения эффективности транспортного комплекса РФ.
31. Основные пути повышения эффективности перевозок железнодорожного транспорта.
32. Основные показатели перевозочного процесса (любого вида транспорта).
33. Основные пути повышения эффективности перевозок морского транспорта.
34. Основные понятия о транспорте (транспортная система подвижной состав, пути сообщения, сооружения, перевозочные средства, объём перевозок и т.д.).
35. Классификация автомобильного транспорта по назначению.

36. Классификация железнодорожного транспорта по назначению.
37. Комплексные проблемы современного транспорта в РФ.
38. Классификация речного транспорта по назначению.
39. Классификация воздушного транспорта по назначению.
40. Классификация транспортных средств по назначению.
41. Комплексная планировка перевозок.
42. Классификация морского транспорта по назначению.
43. Городской транспорт. Состав, сферы использования и структура управления.
44. Новые идеи и будущее трубопроводного транспорта.
45. Научно-технические проблемы и перспективы дальнейшего развития автомобильного транспорта.
46. Нетрадиционные виды транспорта, их характеристика.
47. Научно-технические проблемы и перспективы развития речного транспорта.
48. Нетрадиционные виды транспорта их характеристика.
49. Научно-технические проблемы и перспективы дальнейшего развития железнодорожного транспорта РФ.
50. Роль автомобильного транспорта в условиях рыночной экономики.
51. Речной транспорт, основные технико-экономические особенности.
52. Роль и место транспорта в экономической структуре общества РФ.
53. Задачи, системы и средства автоматизации управления взаимодействием в транс-портном комплексе.
54. Принципы выбора видов транспорта потребителями транспортных услуг.
55. Проблемы развития нетрадиционных видов транспорта.
56. Промышленный транспорт. Виды и классификация по назначению промышленного транспорта.
57. Перспективы применения нетрадиционных видов транспорта.
58. Трубопроводный транспорт, состав и сфера его действия.

Методические материалы, определяющие процедуры оценивания знаний, умений и навыков, и опыта деятельности, характеризующих этапы формирования компетенций

Критерии оценки знаний при написании контрольной работы

Отметка «отлично» выставляется обучающемуся, показавшему всесторонние, систематизированные, глубокие знания вопросов контрольной работы и умение уверенно применять их на практике при решении конкретных задач, свободное и правильное обоснование принятых решений.

Отметка «хорошо» выставляется обучающемуся, если он твердо знает материал, грамотно и по существу излагает его, умеет применять полученные знания на практике, но допускает в ответе или в решении задач некоторые неточности, которые может устранить с помощью дополнительных вопросов преподавателя.

Отметка «удовлетворительно» выставляется обучающемуся, показавшему фрагментарный, разрозненный характер знаний, недостаточно правильные формулировки базовых понятий, нарушения логической последовательности в изложении программного материала, но при этом он владеет основными понятиями выносимых на контрольную работу тем, необходимыми для дальнейшего обучения и может применять полученные знания по образцу в стандартной ситуации.

Отметка «неудовлетворительно» выставляется обучающемуся, который не знает большей части основного содержания выносимых на контрольную работу вопросов тем дисциплины, допускает грубые ошибки в формулировках основных понятий и не умеет использовать полученные знания.

Критерии оценки знаний при проведении тестирования

Отметка «отлично» выставляется при условии правильного ответа не менее чем 85% тестовых заданий;

Отметка «хорошо» выставляется при условии правильного ответа не менее чем 70 % тестовых заданий;

Отметка «удовлетворительно» выставляется при условии правильного ответа не менее 50 %;

Отметка «неудовлетворительно» выставляется при условии правильного ответа менее чем на 50 % тестовых заданий.

Результаты текущего контроля используются при проведении промежуточной аттестации.

Критерии оценивания реферата:

Отметка «отлично» выполнены все требования к написанию и защите реферата: обозначена проблема и обоснована её актуальность, сделан краткий анализ различных точек зрения на рассматриваемую проблему и логично изложена собственная позиция, сформулированы выводы, тема раскрыта полностью, выдержан объём, соблюдены требования к внешнему оформлению, даны правильные ответы на дополнительные вопросы.

Отметка «хорошо» - основные требования к реферату и его защите выполнены, но при этом допущены недочёты. В частности, имеются неточности в изложении материала, отсутствует логическая последовательность в суждениях, не выдержан объём реферата, имеются упущения в оформлении, не допускает существенных неточностей в ответе на дополнительный вопрос.

Отметка «удовлетворительно» - имеются существенные отступления от требований к реферированию. В частности, тема освещена лишь частично, допущены фактические ошибки в содержании реферата или при ответе на дополнительные вопросы, во время защиты отсутствует вывод.

Отметка «неудовлетворительно» - тема реферата не раскрыта, обнаруживается существенное непонимание проблемы.

Критерии оценивания на экзамене

Оценка «отлично» - выставляется студенту, показавшему всесторонние, систематизированные, глубокие знания учебной программы дисциплины и умение уверенно применять их на практике при решении конкретных задач, свободное и правильное обоснование принятых решений.

Оценка «хорошо» - выставляется студенту, если он твердо знает материал, грамотно и по существу излагает его, умеет применять полученные знания на практике, но допускает в ответе или в решении задач некоторые неточности, которые может устранить с помощью дополнительных вопросов преподавателя.

Оценка «удовлетворительно» - выставляется студенту, показавшему фрагментарный, разрозненный характер знаний, недостаточно правильные формулировки базовых понятий, нарушения логической последовательности в изложении программного материала, но при этом он владеет основными разделами учебной программы, необходимыми для дальнейшего обучения и может применять полученные знания по образцу в стандартной ситуации.

Оценка «неудовлетворительно» - выставляется студенту, который не знает большей части основного содержания учебной программы дисциплины, допускает грубые ошибки в формулировках основных понятий дисциплины и не умеет использовать полученные знания при решении типовых практических задач.

Методические указания для обучающихся по освоению дисциплины (модуля)

Для успешного освоения дисциплины обучающемуся необходимо написать реферат, выполнить тестовое задание, контрольную работу, сдать экзамен.

Освоение дисциплины начинается с ознакомления учебного материала на интерактивных лекциях, проводимых преподавателем с использованием мультимедийных технологий. На лекциях перед студентами ставятся проблемные вопросы, решение которых происходит либо на занятиях, либо в ходе самостоятельной работы во время внеаудиторных занятий.

В день прочтения лекции студентам рекомендуется повторить учебный материал, при необходимости уточнить отдельные вопросы, используя рекомендованную литературу, что позволяет сохранить учебную информацию в долговременной памяти.

В течение первых двух недель обучения студенты выбирают тему для подготовки и оформления реферата, содержание которого затем защищается на практических занятиях и обсуждается всей учебной группой.

В заключение учебного семестра студенты самостоятельно готовятся к сдаче экзамена по рекомендованным вопросам.

Виды самостоятельной работы: познавательная деятельность во время основных аудиторных занятий; внеаудиторная самостоятельная работа студентов по выполнению домашних заданий учебного и творческого характера (в том числе с электронными ресурсами); самостоятельное овладение студентами конкретных учебных тем и вопросов, предложенных для самостоятельного изучения; самостоятельная работа студентов по поиску материала, который может быть использован для написания рефератов, курсовых и квалификационных работ; учебно-исследовательская работа; научно-исследовательская работа; самостоятельная работа во время прохождения практик.

Эффективными формами контроля и активизации СРС в течение всего учебного семестра являются:

1. Использование межсессионного контроля за качеством учебной работы студента.

2. Тестирование. Тесты позволяют оценить уровень знания студентов в баллах. Оцениваемые тесты могут использоваться преподавателями как формы промежуточного и итогового контроля.

Рекомендуемые формы контроля самостоятельной работы студентов: выборочная проверка во время аудиторных занятий; подготовка докладов; составление схем, таблиц по прочитанному материалу; обзор литературы; представление рефератов; подготовка конспекта; включение вопросов на контрольных работах, на экзамене.

Требования к контрольной работе

Контрольная работа – средство проверки умений применять полученные знания для решения задач определенного типа по теме или разделу.

Контрольная работа представляет собой один из видов самостоятельной работы обучающихся. По сути – это изложение ответов на определенные теоретические вопросы по учебной дисциплине, а также решение практических задач. Контрольные проводятся для того, чтобы развить у обучающихся способности к анализу научной и учебной литературы, умение обобщать, систематизировать и оценивать практический и научный материал, укреплять навыки овладения понятиями определенной науки и т.д.

При оценке контрольной работы преподаватель руководствуется следующими критериями:

- работа была выполнена автором самостоятельно;
- обучающийся подобрал достаточный список литературы, который необходим для осмысления темы контрольной работы;
- обучающийся сумел составить логически обоснованный план, который соответствует поставленным задачам и сформулированной цели;
- обучающийся проанализировал материал;
- обучающийся сумел обосновать свою точку зрения;
- контрольная работа оформлена в соответствии с требованиями;

- обучающийся защитил контрольную работу и успешно ответил на все вопросы преподавателя.

Контрольная работа, выполненная небрежно, без соблюдения правил, предъявляемых к ее оформлению, возвращается без проверки с указанием причин, которые доводятся до обучающегося. В этом случае контрольная работа выполняется повторно.

Вариант контрольной работы выдается в соответствии с порядковым номером в списке студентов.

Требования к выполнению тестового задания

Тест – система стандартизированных заданий, позволяющая автоматизировать процедуру измерения уровня знаний и умений обучающегося.

В тестовых заданиях используются четыре типа вопросов:

- закрытая форма – наиболее распространенная форма и предлагает несколько альтернативных ответов на поставленный вопрос. Например, обучающемуся задается вопрос, требующий альтернативного ответа «да» или «нет», «является» или «не является», «относится» или «не относится» и т.п. Тестовое задание, содержащее вопрос в закрытой форме, включает в себя один или несколько правильных ответов и иногда называется выборочным заданием. Закрытая форма вопросов используется также в тестах-задачах с выборочными ответами. В тестовом задании в этом случае сформулированы условие задачи и все необходимые исходные данные, а в ответах представлены несколько вариантов результата решения в числовом или буквенном виде. Обучающийся должен решить задачу и показать, какой из представленных ответов он получил;

- открытая форма – вопрос в открытой форме представляет собой утверждение, которое необходимо дополнить. Данная форма может быть представлена в тестовом задании, например, в виде словесного текста, формулы (уравнения), графика, в которых пропущены существенные составляющие – части слова или буквы, условные обозначения, линии или изображения элементов схемы и графика. Обучающийся должен по памяти вставить соответствующие элементы в указанные места («пропуски»);

- установление соответствия – в данном случае обучающемуся предлагают два списка, между элементами которых следует установить соответствие;

установление последовательности – предполагает необходимость установить правильную последовательность предлагаемого списка слов или фраз.

Тесты сгруппированы по темам. Количество тестовых вопросов в разделе различно, что обусловлено объемом изучаемого материала и ее трудоемкостью.

Требования к написанию реферата

Реферат – продукт самостоятельной работы обучающегося, представляющий собой краткое изложение содержания и результатов индивидуальной учебно-исследовательской деятельности. Автор раскрывает суть исследуемой проблемы, приводит различные точки зрения, а также собственные взгляды на нее.

Реферат должен быть структурирован (по главам, разделам, параграфам) и включать разделы: введение, основную часть, заключение, список использованной литературы. В зависимости от тематики реферата к нему могут быть оформлены приложения, содержащие документы, иллюстрации, таблицы, схемы и т.д.

Преподаватель

«31» 05 2022г.

Зав. кафедрой



И.Б. Ахунова

Я.С. Ткачева

ФОС

рабочей программы учебной дисциплины "Б1.В.09.02 Организация транспортных услуг и безопасность транспортного процесса"

направления подготовки бакалавров "23.03.01 Технология транспортных процессов"

профиль подготовки "Логистика на транспорте"

программа подготовки "бакалавр"

Фонд оценочных средств для проведения промежуточной аттестации обучающихся по дисциплине (модулю)

1. Перечень компетенций с указанием этапов их формирования в процессе освоения образовательной программы

Этапы формирования компетенции (номер семестр согласно учебному плану)			Наименование учебных дисциплин, формирующие компетенции в процессе освоения образовательной программы
ОФО	ЗФО	ОЗФО	
ПКУВ-1.3 Организация процесса улучшения качества оказания логистических услуг по перевозке грузов в цепи поставок			
7	5		Методы обследования транспортных процессов
7	7		Мультимодальные транспортные технологии
234	45		Модуль получения квалификации "Контролер технического состояния автотранспортных средств"
34	45		Организация транспортных услуг и безопасность транспортного процесса
12	12		Модуль получения квалификации "Слесарь по ремонту автомобилей"
2	2		Техника транспорта, обслуживание и ремонт
1	1		Устройство автомобилей
6	6		Транспортные и погрузо-разгрузочные средства
6	6		Транспортно-складские комплексы
8	8		Экономическая оценка инвестиций на транспорте
8	8		Инновационная деятельность на транспорте
8	9		Организация специальных грузовых перевозок
8	9		Преддипломная практика

2. Описание показателей и критериев оценивания компетенций на различных этапах их формирования, описание шкалы оценивания

Планируемые результаты освоения компетенции	Критерии оценивания результатов обучения				Наименование оценочного средства
	неудовлетворительно	удовлетворительно	хорошо	отлично	
1	2	3	4	5	6
ПКУВ-1: Организация процесса перевозки груза в цепи поставок					
ПКУВ-1.3 Организация процесса улучшения качества оказания логистических услуг по перевозке грузов в цепи поставок					
Знать: - основы гражданского законодательства	Фрагментарные знания	Неполные знания	Сформированные, но содержащие отдельные	Сформированные систематические знания	Материалы по дисциплине: вопросы к зачету,



Планируемые результаты освоения компетенции	Критерии оценивания результатов обучения				Наименование оценочного средства
	неудовлетворительно	удовлетворительно	хорошо	отлично	
1	2	3	4	5	6
<p>; - правовые основы транспортно-логистической деятельности; - коммерческую политику компании; - политику компании в области клиентского сервиса; - корпоративную структуру компании; - основы корпоративного документооборота; - профессиональную терминологию на иностранном языке (INCOTERMS, EDI)</p>			пробелы знания		вопросы к экзамену, тест и др.
<p>Уметь: - устанавливать требования клиентов к результату перевозки и ранжировать их по степени значимости для клиентов; - профессионально работать с претензионной документацией; - анализировать информацию и формировать отчеты; - оформлять документы на несоответствующую услугу; - проводить переговоры с клиентами из различных отраслей экономики.</p>	Частичные умения	Неполные умения	Умения полные, допускаются небольшие ошибки	Сформированные умения	
<p>Владеть: - переговорами с клиентами по претензионным случаям; - определением причастных и виновных лиц; - определением причин, повлекших предъявление претензии; - разработкой инструкций по предотвращению претензий; - рассмотрением отдельных</p>	Частичное владение навыками	Несистематическое применение навыков	В систематическом применении навыков допускаются пробелы	Успешное и систематическое применение навыков	



Планируемые результаты освоения компетенции	Критерии оценивания результатов обучения				Наименование оценочного средства
	неудовлетворительно	удовлетворительно	хорошо	отлично	
1	2	3	4	5	6
прецедентов с сотрудниками компании (при необходимости); - взаимодействием с клиентами по качеству сервиса; - составлением реестра наиболее часто задаваемых клиентами вопросов; - организацией мониторинга эффективности подрядчиков, переадресацией им претензий клиента в случае некачественного сервиса со стороны подрядчика.					

3. Типовые контрольные задания и иные материалы, необходимые для оценки знаний, умений, навыков и (или) опыта деятельности, характеризующих этапы формирования компетенций в процессе освоения образовательной программы

Вопросы к зачету по дисциплине «Организация транспортных услуг и безопасность транспортного процесса»

- 1.Элементы транспортного процесса и особенности перевозок грузов автомобильным транспортом.
- 2.Перевозочная способность автомобильного транспорта и пропускная способность дорог.
- 3.Понятие организации перевозочного процесса.
- 4.Комплекс элементов организации перевозочного процесса.
- 5.Основные компоненты перевозочного процесса.
- 6.Основные процессы производственной деятельности АТП.
- 7.Виды перевозок и их классификация.
- 8.Виды пассажирских перевозок и их классификация.
- 9.Технологический процесс перевозок грузов.
- 10.Технологический процесс перевозок пассажиров.
- 11.Показатели перевозочной работы, используемые для грузовых перевозок.
- 12.Показатели перевозочной работы, используемые для пассажирских перевозок.
- 13.Показатели качества перевозок.
- 14.Интенсивность, состав, плотность транспортного потока.



- 15.Скорость движения автотранспортного средства.
- 16.Скорость сообщения.
- 17.Темп движения.
- 18.Задержка движения.
- 19.Математическое описание транспортного потока: упрощённая динамическая модель транспортного потока; микроскопическая, стохастическая модели транспортных потоков.
- 20.Пропускная способность дороги.
- 21.Основные направления и способы организации дорожного движения.
- 22.Разделение движения в пространстве и времени.
- 23.Формирование однородных транспортных потоков.
- 24.Оценка эффективности организации дорожного движения.
- 25.Оптимизация скоростного режима движения.
- 26.Проектирование организации дорожного движения.
- 27.Внедрение автоматизированных систем управления движением.
- 28.Практические мероприятия по организации дорожного движения.
- 29.Организация дорожного движения в специфических условиях.
- 30.Классификация, механизмы и причины возникновения ДТП.

Вопросы к экзамену по дисциплине «Организация транспортных услуг и безопасность транспортного процесса»

- 31.Элементы транспортного процесса и особенности перевозок грузов автомобильным транспортом.
- 32.Перевозочная способность автомобильного транспорта и пропускная способность дорог.
- 33.Понятие организации перевозочного процесса.
- 34.Комплекс элементов организации перевозочного процесса.
- 35.Основные компоненты перевозочного процесса.
- 36.Основные процессы производственной деятельности АТП.
- 37.Виды перевозок и их классификация.
- 38.Виды пассажирских перевозок и их классификация.
- 39.Технологический процесс перевозок грузов.
- 40.Технологический процесс перевозок пассажиров.
- 41.Показатели перевозочной работы, используемые для грузовых перевозок.
- 42.Показатели перевозочной работы, используемые для пассажирских перевозок.



43. Показатели качества перевозок.
44. Интенсивность, состав, плотность транспортного потока.
45. Скорость движения автотранспортного средства.
46. Скорость сообщения.
47. Темп движения.
48. Задержка движения.
49. Математическое описание транспортного потока: упрощённая динамическая модель транспортного потока; микроскопическая, стохастическая модели транспортных потоков.
50. Пропускная способность дороги.
51. Основные направления и способы организации дорожного движения.
52. Разделение движения в пространстве и времени.
53. Формирование однородных транспортных потоков.
54. Оценка эффективности организации дорожного движения.
55. Оптимизация скоростного режима движения.
56. Проектирование организации дорожного движения.
57. Внедрение автоматизированных систем управления движением.
58. Практические мероприятия по организации дорожного движения.
59. Организация дорожного движения в специфических условиях.
60. Классификация, механизмы и причины возникновения ДТП.
61. Влияние уровня автомобилизации общества на число ДТП.
62. Состояние аварийности в России и других странах мира.
63. Учет и расследование ДТП в предприятии являющимся владельцем автотранспортных средств.
64. Основные факторы, влияющие на безопасность дорожного движения в транспортно-дорожном комплексе России.
65. Руководящий орган системы управления и его основные задачи.
66. Подсистема государственного управления техническим состоянием автотранспортных средств и ее основные задачи.
67. Подсистема управления дорожным комплексом России и ее основные задачи.
68. Подсистема обеспечения надежности человеческого фактора и ее основные задачи.
69. Перечень нормативных правовых документов по обеспечению безопасности дорожного движения.
70. Основные требования нормативных правовых актов по обеспечению безопасности



дорожного движения.

71.Обеспечение профессиональной надежности водительского состава.

72.Обеспечение эксплуатации автотранспортных средств в технически исправном состоянии.

73.Обеспечение безопасных условий перевозок пассажиров и грузов.

74.Поддерживание и контроль состояния здоровья водителей автомобилей.

75.Организация и порядок проведения предрейсовых медицинских осмотров.

76.Обучение водителей методам оказания доврачебной помощи на месте ДТП.

77.Нормальная продолжительность рабочего времени водителя.

78.Учет рабочего времени водителей.

79.Особенности режимов рабочего времени при его суммированном учете.

80.Виды отдыха водителей и время, отводимое на него.

81.Основные задачи юридических лиц и индивидуальных предпринимателей по вопросам обеспечения безопасности перевозок пассажиров автобусами.

82.Обеспечение надежности водителей автобусов.

83.Содержание автобусов в технически исправном состоянии.

84.Обеспечение безопасности дорожных условий на маршрутах автобусных перевозок. Обследование автобусных маршрутов.

85.Обеспечение безопасных условий перевозок пассажиров.

86.Экономическая оценка последствий ДТП.

87.Экологическая оценка воздействия автомобильного транспорта на окружающую среду человека.

88.Эффективность мероприятий по организации и безопасности движения автотранспортных средств.

89.Выбор и оптимизация направлений, повышения эффективности мероприятий безопасности движения.

Тестовые задания для текущего контроля знаний студентов

1 . На каком маятниковом маршруте число ездов совпадает с количеством оборотов?

1. На маятниковом маршруте с обратным холостым пробегом
2. На маятниковом маршруте с обратным груженным пробегом
3. На маятниковом маршруте с обратным частично груженным пробегом



2. Какое значение коэффициента соответствует 2-му классу груза?

1. $c = 0,8$

2. $c = 0,6$

3. $c = 1,0$

4. $c = 0,5$

3. На каком маршруте t_0 определяется по формуле: $t_0 = 2l_{ег}/V_T + t_{п-р}$?

1. На маятниковом маршруте с обратным холостым пробегом

2. На маятниковом маршруте с обратным груженным пробегом

3. На кольцевом маршруте

4. На маятниковом маршруте с обратным частично груженным пробегом

4. Каковы пути повышения коэффициента использования пробега? Укажите неправильный ответ.

1. Снижение нулевых пробегов

2. Уменьшение холостого пробега

3. Увеличение пробега с грузом

4. Повышение использования грузоподъемности автомобиля

5. На каком маршруте груженный пробег за оборот равен длине маршрута?

1. На маятниковом маршруте с обратным холостым пробегом

2. На маятниковом маршруте с обратным груженным пробегом

3. На маятниковом маршруте с обратным частично груженным пробегом

4. На кольцевом маршруте



5. Ни на одном

6. Какой показатель характеризует выпуск п.с. на линию?

1.в

2.д

3.т

4. ст

7. На какую величину время на маршруте (Тм) меньше времени в наряде(Тн)?

1. На время нулевых пробегов

2. На время простоя под погрузкой-разгрузкой

3. На время последней холостой ездки

4. На время первого нулевого пробега

8. Чему равен объем перевезенного груза, если грузооборот составляет 300 т-км при расстоянии перевозки 10 км?

1. 3000 т.

2. 30т.

3. 300т.

4. 4000т.

5. 2500т.

9. Как изменится количество ездки при замене маятниковый маршрут с обратным холостым пробегом на маятниковый маршрут с обратным частично груженным пробегом?

1. Не изменяется



2. Увеличивается в 2 раза

3. Увеличивается, но менее чем в 2 раза

10. На каком маршруте грузенный пробег за оборот равен длине маршрута?

1. На маятниковом маршруте с обратным холостым пробегом
2. На маятниковом маршруте с обратным грузенным пробегом
3. На маятниковом маршруте с обратным частично грузенным пробегом
4. На кольцевом маршруте
5. Ни на одном

Тестовые задания для контроля остаточных знаний

1. Укажите формулу для определения эксплуатационной скорости.

1. $L_{сут}/T_n$
2. $L_{сут}/T_{дв}$
3. $L_{сут}/T_m$
4. $L_{тр}/T_{дв}$

2. Какой показатель характеризует степень выпуска подвижного состава на линию?

1. γ_c
2. β_c
3. α_v
4. β

3. Какое значение коэффициента соответствует 1-му классу груза?



1. $\gamma_c = 0,6$

2. $\gamma_c = 1,0$

3. $\gamma_c = 0,8$

4. $\gamma_c = 0,5$

4. Сколько тонн груза 2кл. ($\gamma = 0,8$) можно перевезти за три ездки на автомобиле грузоподъемностью 5 т?

1. 15

2. 12

3. 10

4. 9

5. Как подсчитать в тоннах количество груза, которое перевозится за ездку?

1. $q_{\phi} = q_n \gamma_c$

2. $q_{\phi} = q_n / \gamma_c$

3. $q_{\phi} = q_n \eta_c$

4. $q_{\phi} = q_n \beta$

6. Укажите формулу для расчета среднего расстояния перевозки 1 т груза.

1. Q/P

2. P/Q

3. $Z_{гр}/n_e$

4. $Z_{сут}/n_e$

7. Укажите формулу для определения коэффициента выпуска автомобилей на линию за сутки по АТП.



1. Асп/Аэ
2. Аэ/Асп
3. Аэ/Ат
4. Ат/Асп

8.Списочное число автомобилей в АТП Асп = 200. Коэффициент технической готовности ат = 0,9. Сколько автомобилей находится в ремонте?

1. 30 авт.
2. 40 авт.
3. 10 авт.
4. 20 авт.

9. 1 авт. $V_T = 24$ км/ч, $V_Э = 17$ км/ч

2 авт. $V_T = 24$ км/ч, $V_Э = 18$ км/ч

3 авт. $V_T = 24$ км/ч, $V_Э = 20$ км/ч

У какого автомобиля наименьшее время простоя под погрузкой-разгрузкой?

1. У 1-го авт.
2. У 1-го авт.
3. У 1-го авт.
4. Одинаковое

10.На какую величину время на маршруте (Тдв) меньше времени в наряде (Тн)?

1. На время нулевых пробегов
2. На время простоя под погрузкой-разгрузкой



3. На время последней холостой ездки

4. На время первого нулевого пробега

Ключи к тестовым заданиям для текущего контроля знаний

1-1	2-4	3-2	4-1	5-2	6-1	7-2	8-4
9-2	10-4	11-1	12-2	13-1	14-3	15-2	16-4
17-4	18-3	19-2	20-4				

Ключ к тестовым заданиям для контроля остаточных знаний

1-1	2-2	3-1	4-2	5-1	6-1	7-2	8-3	9-2	10-2
11-1	12-1	13-3	14-2	15-2	16-2	17-3	18-2	19-2	20-2

4. Методические материалы, определяющие процедуры оценивания знаний, умений и навыков, и опыта деятельности, характеризующих этапы формирования компетенций

Методические материалы при приеме зачета

Зачет - вид мероприятия промежуточной аттестации, в результате которого обучающий получает оценку в шкале «зачет» / «незачет». Зачет может приниматься как в устной форме (которая предполагает ответы студентов на теоретические вопросы), так и выставляться по результатам выполнения студентами установленных программой видов работ. Для разных обучающихся учебной группы могут быть определены разные формы сдачи зачета в зависимости от качества их работы в семестре (ах) изучения дисциплины. Вопросы к зачету, задания, которые должны выполнить студенты в семестре, (и форму его проведения) студенты получают на первом занятии по дисциплине в данном семестре по решению преподавателя.

Результат зачета	Критерии оценивания компетенций
не зачтено	Студент не знает значительной части программного материала (менее 50 % правильно выполненных заданий от общего объема работы), допускает существенные ошибки, неуверенно, с большими затруднениями выполняет практические работы, не подтверждает освоение компетенций, предусмотренных программой зачета.
зачтено	Студент показывает знания только основного материала, но не усвоил его деталей, допускает неточности, недостаточно правильные формулировки, в целом, не препятствует усвоению последующего программного материала, нарушения логической последовательности в изложении программного материала, испытывает затруднения при выполнении практических работ, подтверждает освоение компетенций, предусмотренных программой зачета на минимально допустимом уровне.



Студент показывает твердо знает материал, грамотно и по существу излагает его, не допуская существенных неточностей в ответе на вопрос, правильно применяет теоретические положения при решении практических вопросов и задач, владеет необходимыми навыками и приемами их выполнения, допуская некоторые неточности; демонстрирует хороший уровень освоения материала, информационной и коммуникативной культуры и в целом подтверждает освоение компетенций, предусмотренных программой зачета.

Студент глубоко и прочно усвоил программный материал, исчерпывающе, последовательно, четко и логически стройно его излагает, умеет тесно увязывать теорию с практикой, свободно справляется с задачами, вопросами и другими видами применения знаний, причем не затрудняется с ответом при видоизменении заданий, использует в ответе материал монографической литературы, правильно обосновывает принятое решение, владеет разносторонними навыками и приемами выполнения практических задач, подтверждает полное освоение компетенций, предусмотренных программой зачета.

Критерии оценки знаний при проведении тестирования

Отметка «отлично» выставляется при условии правильного ответа не менее чем 85% тестовых заданий;

Отметка «хорошо» выставляется при условии правильного ответа не менее чем 70 % тестовых заданий;

Отметка «удовлетворительно» выставляется при условии правильного ответа не менее 50 %;

Отметка «неудовлетворительно» выставляется при условии правильного ответа менее чем на 50 % тестовых заданий.

Результаты текущего контроля используются при проведении промежуточной аттестации.

Критерии оценки знаний на экзамене

Промежуточная аттестация по дисциплине «Организация транспортных услуг и безопасность транспортного процесса» проводится в соответствии с учебным планом в 4-ом семестре в виде устного экзамена.

Обучающиеся допускаются к экзамену по дисциплине в случае выполнения всех заданий и мероприятий, предусмотренных программой дисциплины (для обучающихся по очной форме – успешного прохождения текущего контроля).

Экзаменационные билеты утверждаются на заседании кафедры и подписываются заведующим кафедрой.

При оценке знаний обучающегося на экзамене преподаватель может принимать во внимание его учебные достижения в семестровый период, результаты текущего контроля знаний. Экзаменатор может выставить оценку без экзаменационного билета тем студентам, которые досрочно выполнили все лабораторные работы и самостоятельные задания к ним.

Оценка знаний в соответствии с установленными критериями реализуется следующим образом:

Отметка «отлично» выставляется при условии правильного ответа не менее чем 85% тестовых заданий;

Отметка «хорошо» выставляется при условии правильного ответа не менее чем 70 % тестовых заданий;



Отметка «удовлетворительно» выставляется при условии правильного ответа не менее 50 %;

Отметка «неудовлетворительно» выставляется при условии правильного ответа менее чем на 50 % тестовых заданий.

Результаты текущего контроля используются при проведении промежуточной аттестации.

Разработчик:



Гукетлев Юсуф Хаджибирамович

Зав. кафедрой:

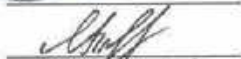

Ткачева Яна Сергеевна

Зав. выпускающей кафедрой:



Ткачева Яна Сергеевна



ФОНД ОЦЕНОЧНЫХ СРЕДСТВ
(материалы, устанавливающие содержание и порядок
проведения текущего и промежуточного контроля, контроля остаточных
знаний) по дисциплине «Б1.О.29 Планирование деятельности на автомобильном
транспорте» по направлению подготовки 23.03.01 Технология транспортных
процессов профиль подготовки «Логистика на транспорте»

Перечень компетенций с указанием этапов их формирования в процессе освоения образовательной программы

Этапы формирования компетенции		Наименование учебных дисциплин, формирующих компетенции в процессе освоения образовательной программы
ОФО	ЗФО	
УК-6. Способен управлять своим временем, выстраивать и реализовывать траекторию саморазвития на основе принципов образования в течение всей жизни		
УК-6.3 Критически оценивает эффективность использования времени и других ресурсов при решении поставленных задач, а также относительно полученного результата.		
2	2	Психология
5	8	Планирование деятельности на автомобильном транспорте
4	4	Технологическая (производственно-технологическая) практика
8	9	Подготовка к сдаче и сдача государственного экзамена
8	9	Выполнение, подготовка к процедуре защиты и защита выпускной квалификационной работы
ПКУВ-1. Организация процесса перевозки груза в цепи поставок		
ПКУВ-1.2 Организация работы с подрядчиками на рынке транспортных услуг		
4	8	Транспортное право
5	8	Планирование деятельности на автомобильном транспорте
5,6	6,7	Грузовые перевозки
6	7	Рынок транспортных услуг и качество транспортного обслуживания
6	7	Транспортно-технологические схемы перевозок отдельных грузов
8	9	Учет и отчетность на транспорте
8	9	Диагностика и анализ деятельности транспортного предприятия
6	6	Эксплуатационная практика
8	9	Подготовка к сдаче и сдача государственного экзамена
8	9	Выполнение, подготовка к процедуре защиты и защита выпускной квалификационной работы

Описание показателей и критериев оценивания компетенций на различных этапах их формирования, описание шкалы оценивания

Планируемые результаты освоения компетенции	Критерии оценивания результатов обучения				Наименование оценочного средства
	неудовлетворительно	удовлетворительно	хорошо	отлично	
ПКУВ-1.2. Организация работы с подрядчиками на рынке транспортных услуг					
знать: - принципы прогнозирования и планирования в логистике;	Фрагментарные знания	Неполные знания	Сформированные, но содержащие отдельные пробелы знания	Сформированные систематические знания	<i>рефераты, контрольный опрос, зачет</i>
уметь: - оперативно проводить анализ рынка подрядчиков в условиях недостаточности информации;	Частичные умения	Неполные умения	Умения полные, допускаются небольшие ошибки	Сформированные умения	
владеть: - мониторингом рынка подрядчиков.	Частичное владение навыками	Несистематическое применение навыков	В систематическом применении навыков допускаются пробелы	Успешное и систематическое применение навыков	
УК-6.3 Критически оценивает эффективность использования времени и других ресурсов при решении поставленных задач, а также относительно полученного результата.					
знать: - основы планирования профессиональной траектории с учетом особенностей как профессиональной, так и других видов деятельности и требований рынка труда	Фрагментарные знания	Неполные знания	Сформированные, но содержащие отдельные пробелы знания	Сформированные систематические знания	<i>рефераты, контрольный опрос, зачет</i>

<p>уметь: - подвергать критическому анализу проделанную работу.</p>	<p>Частичные умения</p>	<p>Неполные умения</p>	<p>Умения полные, допускаются небольшие ошибки</p>	<p>Сформированные умения</p>	
<p>владеть: - навыками определения реалистических целей профессионального роста.</p>	<p>Частичное владение навыками</p>	<p>Несистематическое применение навыков</p>	<p>В систематическом применении навыков допускаются пробелы</p>	<p>Успешное и систематическое применение навыков</p>	

Типовые контрольные задания и иные материалы, необходимые для оценки знаний, умений, навыков и (или) опыта деятельности, характеризующих этапы формирования компетенций в процессе освоения образовательной программы

Вопросы для проведения текущей аттестации

1. Методика составления плана грузовых перевозок.
2. Особенности разработки плана пассажирских перевозок
3. Методика разработки плана по эксплуатации подвижного состава на автотранспортных предприятиях различного типа
4. Техничко-эксплуатационные показатели при разработке плана АТП
5. Факторы повышения эффективности использования автобусов на городских маршрутах.
6. Особенности оперативно-производственного планирования на автотранспортном предприятии
7. Особенности оперативно-производственного планирования авторемонтных предприятий.
8. Методы диспетчерского руководства в автотранспортных и авторемонтных предприятиях.
9. Что такое бизнес-план автотранспортного предприятия, его сущность структура.
10. Основные разделы формирования бизнес-плана автотранспортного предприятия.

Темы рефератов

1. Порядок разработки планов предприятий автомобильного транспорта
2. Планирование грузовых и пассажирских перевозок
3. Производственная программа по эксплуатации подвижного состава
4. Планирование технического обслуживания и ремонта подвижного состава
5. Планирование капитального строительства
6. Планирование материально-технического обеспечения
7. Планирование труда и заработной платы
8. Планирование себестоимости автомобильных перевозок, прибыли и рентабельности
9. Планирование финансов
10. Планирование повышения эффективности производства
11. Оперативно-производственное планирование
12. Бизнес-планирование

Вопросы к экзамену

1. Планирование, организация и управление на автомобильном транспорте. Предмет, объект.
2. Организация перевозок: функции, подсистемы, законы и принципы.
3. Организация транспортного процесса на автомобильном транспорте.
4. Методы организации перевозок, их сравнительная характеристика.
5. Техничко-экономические показатели эффективности транспортного процесса.
6. Пути повышения эффективности автомобильных перевозок.
7. Производственный процесс на автотранспортном предприятии и основы его организации.
8. Нормирование труда на автомобильном транспорте. Классификация затрат рабочего времени.
9. Сущность и задачи планирования.
10. Основные функции и методы планирования.

11. Виды планирования: стратегическое, перспективное, текущее и оперативно-календарное планирование.
12. Формы планирования.
13. Бизнес-план: назначение, состав и характеристика разделов.
14. Планирование перевозок. Методика планирования грузовых перевозок.
15. Особенности планирования перевозок пассажиров.
16. Производственная программа по эксплуатации подвижного состава: назначение, задачи и содержание.
17. Планирование технико-эксплуатационных показателей работы подвижного состава.
18. Планирование количественных показателей работы подвижного состава.
19. Планирование производительности и провозных возможностей грузового и пассажирского подвижного состава.
20. Оперативно-календарное планирование и диспетчерское регулирование на автотранспортных предприятиях.
21. Диспетчерское регулирование работы подвижного состава.
22. Учет и отчетность на автомобильном транспорте.

Методические материалы, определяющие процедуры оценивания знаний, умений и навыков, и опыта деятельности, характеризующих этапы формирования компетенций

Критерии оценивания реферата:

Отметка «отлично» выполнены все требования к написанию и защите реферата: обозначена проблема и обоснована её актуальность, сделан краткий анализ различных точек зрения на рассматриваемую проблему и логично изложена собственная позиция, сформулированы выводы, тема раскрыта полностью, выдержан объём, соблюдены требования к внешнему оформлению, даны правильные ответы на дополнительные вопросы.

Отметка «хорошо» - основные требования к реферату и его защите выполнены, но при этом допущены недочёты. В частности, имеются неточности в изложении материала, отсутствует логическая последовательность в суждениях, не выдержан объём реферата, имеются упущения в оформлении, не допускает существенных неточностей в ответе на дополнительный вопрос.

Отметка «удовлетворительно» - имеются существенные отступления от требований к реферированию. В частности, тема освещена лишь частично, допущены фактические ошибки в содержании реферата или при ответе на дополнительные вопросы, во время защиты отсутствует вывод.

Отметка «неудовлетворительно» - тема реферата не раскрыта, обнаруживается существенное непонимание проблемы.

Вид учебных занятий	Организация деятельности студента
Лекция	Написание конспекта лекций: кратко, схематично, последовательно фиксировать основные положения, выводы, формулировки, обобщения; помечать важные мысли, выделять ключевые слова, термины. Проверка терминов, понятий с помощью энциклопедий, словарей, справочников с выписыванием толкований в тетрадь. Обозначить вопросы, термины, материал, который вызывает трудности, пометить и

	попытаться найти ответ в рекомендуемой литературе.
Практические занятия	Конспектирование источников. Работа с конспектом лекций, подготовка ответов к контрольным вопросам, просмотр рекомендуемой литературы, работа с текстом.
Подготовка к экзамену	При подготовке к экзамену необходимо ориентироваться на конспекты лекций, рекомендуемую литературу и др.

Критерии оценивания на экзамене

Оценка «отлично» - выставляется студенту, показавшему всесторонние, систематизированные, глубокие знания учебной программы дисциплины и умение уверенно применять их на практике при решении конкретных задач, свободное и правильное обоснование принятых решений.

Оценка «хорошо» - выставляется студенту, если он твердо знает материал, грамотно и по существу излагает его, умеет применять полученные знания на практике, но допускает в ответе или в решении задач некоторые неточности, которые может устранить с помощью дополнительных вопросов преподавателя.

Оценка «удовлетворительно» - выставляется студенту, показавшему фрагментарный, разрозненный характер знаний, недостаточно правильные формулировки базовых понятий, нарушения логической последовательности в изложении программного материала, но при этом он владеет основными разделами учебной программы, необходимыми для дальнейшего обучения и может применять полученные знания по образцу в стандартной ситуации.

Оценка «неудовлетворительно» - выставляется студенту, который не знает большей части основного содержания учебной программы дисциплины, допускает грубые ошибки в формулировках основных понятий дисциплины и не умеет использовать полученные знания при решении типовых практических задач.

9. Методические указания для обучающихся по освоению дисциплины (модуля)

Для успешного освоения дисциплины обучающемуся необходимо написать реферат, контрольную работу, сдать экзамен.

Освоение дисциплины начинается с ознакомления учебного материала на интерактивных лекциях, проводимых преподавателем с использованием мультимедийных технологий. На лекциях перед студентами ставятся проблемные вопросы, решение которых происходит либо на занятиях, либо в ходе самостоятельной работы во время внеаудиторных занятий.

В день прочтения лекции студентам рекомендуется повторить учебный материал, при необходимости уточнить отдельные вопросы, используя рекомендованную литературу, что позволяет сохранить учебную информацию в долговременной памяти.

В течение первых двух недель обучения студенты выбирают тему для подготовки и оформления реферата, содержание которого затем защищается на практических занятиях и обсуждается всей учебной группой.

В заключение учебного семестра студенты самостоятельно готовятся к сдаче экзамена по рекомендованным вопросам.

Виды самостоятельной работы: познавательная деятельность во время основных аудиторных занятий; внеаудиторная самостоятельная работа студентов по выполнению домашних заданий учебного и творческого характера (в том числе с электронными ресурсами); самостоятельное овладение студентами конкретных учебных тем и вопросов, предложенных для самостоятельного изучения; самостоятельная работа студентов по поиску материала, который может быть использован для написания рефератов, курсовых и квалификационных работ; учебно-исследовательская работа; научно-исследовательская работа; самостоятельная работа во время прохождения практик.

Эффективными формами контроля и активизации СРС в течение всего учебного семестра являются:

1. Использование межсессионного контроля за качеством учебной работы студента.

Рекомендуемые формы контроля самостоятельной работы студентов: выборочная проверка во время аудиторных занятий; составление аннотаций на прочитанный материал; составление схем, таблиц по прочитанному материалу; обзор литературы; реферирование литературы, представление рефератов; подготовка конспекта; включение вопросов на контрольных работах, на экзамене.

Этапы самостоятельной работы:

1. Подбор рекомендуемой литературы.
2. Знакомство с вопросами, по которым нужно законспектировать литературу.
3. Составление схем и таблиц на основе изученной литературы.

Требования к контрольной работе

Контрольная работа – средство проверки умений применять полученные знания для решения задач определенного типа по теме или разделу.

Контрольная работа представляет собой один из видов самостоятельной работы обучающихся. По сути – это изложение ответов на определенные теоретические вопросы по учебной дисциплине, а также решение практических задач. Контрольные проводятся для того, чтобы развить у обучающихся способности к анализу научной и учебной литературы, умение обобщать, систематизировать и оценивать практический и научный материал, укреплять навыки овладения понятиями определенной науки и т.д.

При оценке контрольной работы преподаватель руководствуется следующими критериями:

- работа была выполнена автором самостоятельно;

- обучающийся подобрал достаточный список литературы, который необходим для осмысления темы контрольной работы;
- автор сумел составить логически обоснованный план, который соответствует поставленным задачам и сформулированной цели;
- обучающийся проанализировал материал;
- обучающийся сумел обосновать свою точку зрения;
- контрольная работа оформлена в соответствии с требованиями;
- автор защитил контрольную работу и успешно ответил на все вопросы преподавателя.

Контрольная работа, выполненная небрежно, без соблюдения правил, предъявляемых к ее оформлению, возвращается без проверки с указанием причин, которые доводятся до обучающегося. В этом случае контрольная работа выполняется повторно.

Вариант контрольной работы выдается в соответствии с порядковым номером в списке студентов.

Требования к написанию реферата

Реферат – продукт самостоятельной работы обучающегося, представляющий собой краткое изложение содержания и результатов индивидуальной учебно-исследовательской деятельности. Автор раскрывает суть исследуемой проблемы, приводит различные точки зрения, а также собственные взгляды на нее.

Реферат должен быть структурирован (по главам, разделам, параграфам) и включать разделы: введение, основную часть, заключение, список использованной литературы. В зависимости от тематики реферата к нему могут быть оформлены приложения, содержащие документы, иллюстрации, таблицы, схемы и т.д.

Преподаватель
«31» 05 2022 г.

Зав. кафедрой



И.Б. Ахунова

Я.С. Ткачева

Фонд оценочных средств для проведения промежуточной аттестации обучающихся по дисциплине (модулю) Б1.О.14 Экология

7.1. Перечень компетенций с указанием этапов их формирования в процессе освоения образовательной программы

Этапы формирования компетенции (номер семестр согласно учебному плану)			Наименование учебных дисциплин, формирующие компетенции в процессе освоения образовательной программы
ОФО	ЗФО	ОЗФО	
ОПК-2.2 Способен осуществлять профессиональную деятельность с учетом экологических ограничений на всех этапах жизненного цикла транспортно-технологических машин и комплексов.			Экология Технологическая (производственно-технологическая) практика
3	3		
4	4		
УК-8.1 Обеспечивает безопасные и/или комфортные условия жизнедеятельности в бытовой, производственной и природной средах			Безопасность жизнедеятельности Экология Технологическая (производственно-технологическая) практика
6	8		
3	3		
4	4		
2	2		Ознакомительная практика

7.2. Описание показателей и критериев оценивания компетенций на различных этапах их формирования, описание шкалы оценивания

Планируемые результаты освоения компетенции	Критерии оценивания результатов обучения				Наименование оценочного средства
	неудовлетворительно	удовлетворительно	хорошо	отлично	
1	2	3	4	5	6
УК-8: Способен создавать и поддерживать в повседневной жизни и в профессиональной деятельности безопасные условия жизнедеятельности для сохранения природной среды, обеспечения устойчивого развития общества, в том числе при угрозе и возникновении чрезвычайных ситуаций и военных конфликтов					
УК-8.1 Обеспечивает безопасные и/или комфортные условия жизнедеятельности в бытовой, производственной и природной средах.					
Знать: - принципы, методы и средства обеспечения безопасных и/или комфортных условий жизнедеятельности в техносфере.	Фрагментарные знания	Неполные знания	Сформированные, но содержащие отдельные пробелы знания	Сформированные систематические знания	Темы докладов, задания для контрольной работы, тестовые задания, вопросы к зачету.
Уметь: - создавать и поддерживать безопасные условия жизнедеятельности в бытовой, производственной и природной средах.	Частичные умения	Неполные умения	Умения полные, допускаются небольшие ошибки	Сформированные умения	
Владеть: - средствами и методами обеспечения безопасных и комфортных условий жизнедеятельности в бытовой, производственной и природной средах.	Частичное владение навыками	Несистематическое применение навыков	В систематическом применении навыков допускаются пробелы	Успешное и систематическое применение навыков	

Планируемые результаты освоения компетенции	Критерии оценивания результатов обучения				Наименование оценочного средства
	неудовлетворительно	удовлетворительно	хорошо	отлично	
1	2	3	4	5	6
ОПК-2: Способен осуществлять профессиональную деятельность с учетом экономических, экологических и социальных ограничений на всех этапах жизненного цикла транспортно-технологических машин и комплексов					
ОПК-2.2 Способен осуществлять профессиональную деятельность с учетом экологических, ограничений на всех этапах жизненного цикла транспортно-технологических машин и комплексов					
Знать: - основы экономики, экологии, технологии логистического процесса; - этапы жизненного цикла транспортно-технологических машин и комплексов; - социальные ограничения на всех этапах жизненного цикла транспортно-технологических машин и комплексов;	Фрагментарные знания	Неполные знания	Сформированные, но содержащие отдельные пробелы знания	Сформированные систематические знания	Темы докладов, задания для контрольной работы, тестовые задания, вопросы к зачету.
Уметь: - решать профессиональные задачи с учетом экономических, экологических и социальных ограничений на всех этапах жизненного цикла транспортно-технологических машин и комплексов;	Частичные умения	Неполные умения	Умения полные, допускаются небольшие ошибки	Сформированные умения	
Владеть: - навыками применения экономических, экологических и социальных ограничений на всех этапах жизненного цикла транспортно-технологических машин и комплексов	Частичное владение навыками	Несистематическое применение навыков	В систематическом применении навыков допускаются пробелы	Успешное и систематическое применение навыков	

7.3. Типовые контрольные задания и иные материалы, необходимые для оценки знаний, умений, навыков, и (или) опыта деятельности характеризующих этапы формирования компетенций в процессе освоения образовательной программы

Вопросы для проведения текущего контроля

1. Место экологии в системе естественных наук. Задачи и структура современной экологии.
2. Основные понятия экологии и их определения.
3. История развития экологии.
4. Особенности современного этапа развития экологии.
5. Экологические факторы, принципы их классификации.
6. Определите термины: среда обитания, экологические факторы, условия существования организмов.
7. Характеристика основных групп экологических факторов.
8. Способы адаптации организмов к изменениям факторов среды.
9. Популяции: определение и критерии.
10. Структура популяций растений и животных.
11. Определите понятия: биоценоз, сообщество, биотоп.
12. Факторы, определяющие видовую структуру биоценозов.
13. Пространственная структура биоценозов.
14. Биотическая структура сообществ.
15. Биогеоценозы и экосистемы как экологические единицы биосферы. Типы экосистем.
16. Компоненты и функциональные группы экосистем.
17. Первичная и вторичная продукция сообществ.
18. Экологические пирамиды и их примеры.
19. Динамика естественных и искусственных экосистем.
20. Особенности организации и функционирования урбоэкосистем.
21. Сукцессии экосистем: первичные и вторичные.
22. Роль живых организмов в биосфере.
23. Круговороты основных биогенных элементов в биосфере и их значение.
24. Круговорот воды в биосфере.
25. Природные ресурсы как важнейшие объекты охраны окружающей среды.
26. Классификация природных ресурсов.
27. Основные принципы использования биологических ресурсов.
28. Классификация объектов международной охраны.
29. Основные принципы использования небиологических ресурсов.
30. Состав, структура и свойства биосферы.

Тестовые задания для проведения текущего контроля

Вариант 1

ЗАДАНИЕ № 1 (выберите один вариант ответа)

Один из разделов экологии, изучающий биосферу Земли, называется экологией ...

- 1) экологией 2) экологией 3) общей 4) сельскохозяйственной

ЗАДАНИЕ № 2 (выберите один вариант ответа)

Природные тела почвы, представляющие собой результат совместной деятельности живых организмов, а также физико-химических и геологических процессов, протекающих в неживой природе, В. И. Вернадский назвал веществом ...

- 1) косным 2) живым 3) биокосным 4) биогенным

ЗАДАНИЕ № 3 (выберите один вариант ответа)

«Всюдностью жизни» В.И. Вернадский назвал ...

- 1) способность организмов не только к пассивному, но и к активному движению
- 2) устойчивость живого вещества при жизни и быстрое разложение после смерти
- 3) высокую скорость обновления вещества
- 4) способность живого вещества быстро занимать всё свободное пространство

ЗАДАНИЕ № 4 (выберите один вариант ответа)

Из перечисленных ниже экосистем естественной является ...

- 1) лес
- 2) коралловый риф
- 3) город
- 4) пруд

ЗАДАНИЕ № 5 (выберите один вариант ответа)

Процесс развития экосистем от неустойчивого состояния к устойчивому – это ...

- 1) сукцессия
- 2) флуктуация
- 3) адаптация
- 4) интеграция

ЗАДАНИЕ № 6 (выберите один вариант ответа)

В пищевой цепи «растение → тля → синица → ястреб» консумент 1-го порядка – это ...

- 1) синица
- 2) тля
- 3) растение
- 4) ястреб

ЗАДАНИЕ № 7 (выберите один вариант ответа)

«Для экосистемы, организма или определенной стадии его развития имеется диапазон наиболее благоприятного значения фактора», гласит правило ...

- 1) оптимума
- 2) десяти процентов
- 3) Вант-Гоффа
- 4) Бергмана

ЗАДАНИЕ № 8 (выберите один вариант ответа)

Поддержание постоянной температуры тела у теплокровных животных является _____ путем адаптации.

- 1) медленным
- 2) пассивным
- 3) активным
- 4) быстрым

ЗАДАНИЕ № 9 (выберите варианты согласно тексту задания)

Установите соответствие между средами жизни и их особенностями.

1. Водная
2. Почвенная
3. Наземно-воздушная

- 1) высокая разреженность
- 2) дефицит кислорода
- 3) создана организмами

ЗАДАНИЕ № 10 (выберите варианты согласно тексту задания)

Установите соответствие между группами экологических факторов и их видами.

1. Абиотические
2. Биотические
3. Антропогенные

- 1) нейтрализм
- 2) свет
- 3) загрязнение

ЗАДАНИЕ № 11 (выберите один вариант ответа). Заполните пропуск.

Температура, свет, влажность – это _____ экологические факторы среды.

- 1) фитогенные
- 2) биотические
- 3) антропогенные
- 4) абиотические

ЗАДАНИЕ № 12 (выберите один вариант ответа)

Интенсивность экологического фактора, наиболее благоприятная для жизнедеятельности организма (популяции), называется зоной ...

- 1) оптимума
- 2) минимума
- 3) максимума
- 4) пессимума

Вариант 2

ЗАДАНИЕ № 1 (выберите один вариант ответа)

Такие характеристики, как численность и плотность популяций изучает ...

- 1) урбэкология
- 2) геоэкология
- 3) демэкология
- 4) аутэкология

ЗАДАНИЕ № 2 (выберите один вариант ответа)

Химическим фактором среды является ...

- 1) прозрачность 2) освещенность 3) температура 4) активная реакция

ЗАДАНИЕ № 3 (выберите несколько вариантов ответа). Заполните пропуск.

В пищевой цепи «трава → лемминг → полярная сова» лемминг является _____ и

- _____.
- 1) паразитом 2) хозяином 3) продуцентом 4) фитофагом 5) жертвой

ЗАДАНИЕ № 4 (выберите один вариант ответа)

Обмен химических элементов между живыми организмами и неорганической средой, различные стадии, которого происходят внутри экосистемы, называют круговоротом ...

- 1) кислорода 2) энергии 3) воды 4) веществ

ЗАДАНИЕ № 5 (выберите один вариант ответа)

Содержание термина «экология» определил ...

- 1) А. Тенсли 2) Э. Геккель 3) Ч. Дарвин 4) В.И. Вернадский

ЗАДАНИЕ № 6 (выберите один вариант ответа)

Человек является частью ...

- 1) литосферы 2) тропосферы 3) биосферы 4) техносферы

ЗАДАНИЕ № 7 (выберите один вариант ответа)

Количество энергии, потребляемое живыми организмами, занимающими разное положение в пищевой цепи, называют пирамидой ...

- 1) энергии 2) численности 3) потребности 4) биомассы

ЗАДАНИЕ № 8 (выберите один вариант ответа)

Агрэкосистемы отличаются от естественных экосистем тем, что ...

- 1) характеризуются большим количеством разнообразных популяций
2) требуют дополнительных затрат энергии
3) растения плохо растут 4) всегда занимают площадь большую, чем естественные экосистемы

ЗАДАНИЕ № 9 (выберите один вариант ответа)

Относительно устойчивое состояние экосистемы, в котором поддерживается равновесие между организмами и средой их обитания, называется ...

- 1) сукцессией 2) климаксом 3) интеграцией 4) флуктуацией

ЗАДАНИЕ № 10 (выберите один вариант ответа)

Жизнь развивается в результате постоянного обмена веществом и информацией на базе потока энергии в совокупном единстве среды и населяющих ее организмов – это закон ...

- 1) оптимума 2) толерантности 3) единства «организм-среда» 4) минимума

ЗАДАНИЕ № 11 (выберите один вариант ответа)

По способности заселять климатические зоны не имеет себе равных ...

- 1) корова 2) человек 3) медведь 4) тигр

ЗАДАНИЕ № 12 (выберите один вариант ответа)

Факторы, возникающие в результате деятельности человека, называются ...

- 1) абиотическими 2) биотическими 3) лимитирующими 4) антропогенными

Вариант 3

ЗАДАНИЕ № 1 (выберите один вариант ответа)

Функция живого вещества, связанная с поглощением солнечной энергии в процессе фотосинтеза и последующей передачей её по пищевым цепям, называется ...

- 1) деструктивной 2) концентрационной 3) транспортной 4) энергетической

ЗАДАНИЕ № 2 (выберите один вариант ответа)

Углерод вступает в круговорот веществ в биосфере и завершает его в форме ...

- 1) свободного углерода 2) известняка 3) угля 4) углекислого газа

ЗАДАНИЕ № 3 (выберите один вариант ответа)

Моделированием экологических процессов занимается _____ экология.

- 1) экономическая 2) химическая 3) промышленная 4) математическая

ЗАДАНИЕ № 4 (выберите один вариант ответа)

Комплексное научное направление в экологии, рассматривающее энергетические процессы в экосистемах, называется _____ экосистем.

- 1) динамикой 2) статикой 3) энергетикой 4) сукцессией

ЗАДАНИЕ № 5 (выберите один вариант ответа)

Построение экологических пирамид подчиняется правилу: в основании любой экологической пирамиды находятся ...

- 1) травоядные 2) плотоядные 3) редуценты 4) зеленые растения

ЗАДАНИЕ № 6 (выберите один вариант ответа)

Формирование флоры и фауны на территории поднявшегося в океане острова является примером _____ сукцессии.

- 1) вторичной 2) водной 3) островной 4) первичной

ЗАДАНИЕ № 7 (выберите один вариант ответа)

Искусственное расселение вида в новые районы распространения – это ...

- 1) расселение 2) миграция 3) акклиматизация 4) реакклиматизация

ЗАДАНИЕ № 8 (выберите один вариант ответа)

Форма взаимоотношений видов, совместно потребляющих общие пищевые ресурсы, называется ...

- 1) комменсализмом 2) конкуренцией 3) хищничеством 4) паразитизмом

ЗАДАНИЕ № 9 (выберите один вариант ответа)

Биоценоз с обедненным набором видов, в который могут внедряться другие виды, называется

- 1) полночленным 2) ненасыщенным 3) насыщенным 4) неполночленным

ЗАДАНИЕ № 10 (выберите один вариант ответа)

Уровни воздействия экологического фактора, являющиеся критическими для существования вида, называются в экологии ...

- 1) лимитирующими 2) модифицирующими 3) эффективными 4) ингибирующими

ЗАДАНИЕ № 11 (выберите один вариант ответа)

Совокупность особенностей строения, функционирования и поведения организмов, обеспечивающая возможность их существования в определенных условиях среды, называется ...

- 1) адаптацией 2) абстракцией 3) агрегацией 4) акклиматизацией

ЗАДАНИЕ № 12 (выберите один вариант ответа)

Закономерность, демонстрирующая зависимость величины урожая от всей совокупности одновременно действующих факторов, называется законом ...

- 1) максимума 2) пирамиды энергии 3) совокупного действия факторов 4) минимума

Темы докладов

1. История экологии.
2. Характеристика современного этапа развития экологии как науки.
3. Структура современной экологии.
4. Связь экологии с другими науками.
5. Связь экологии с практической деятельностью человека.
6. Классификация объектов международной охраны.
7. Принципы и формы сотрудничества в области охраны окружающей среды (ООС).
8. Международные организации в области ООС.
9. Международные соглашения, проекты и программы в области ООС.
10. Основные направления международного сотрудничества России в области ООС.
11. Физико-химические особенности наземно-воздушной среды жизни и адаптации организмов к ним.
12. Физико-химические особенности почвенной среды жизни и адаптации организмов к ним.
13. Физико-химические особенности организменной среды жизни и адаптации к ним.
14. Роль воды в жизни организмов и их адаптации к различным режимам влажности.
15. Роль температуры в жизни организмов и их адаптации к экстремальным температурам.
16. Роль солнечных и других излучений в жизни организмов и адаптации к ним.
17. Роль абиотических факторов в жизни организмов и их адаптации к ним.
18. Структура популяций растений.
19. Структура популяций (половая, возрастная или пространственная) беспозвоночных животных.
20. Структура популяций (половая, возрастная или пространственная) позвоночных животных.
21. Этологическая структура популяций животных.
22. Динамика структуры популяции вида *Homo sapiens*.
23. Современная структура популяции вида *Homo sapiens*.
24. Биотические связи в биоценозах по В.Н. Беклемишеву.
25. Биотические связи в биоценозах по признаку пользы или вреда для партнеров.
26. Экологическая структура наземных биоценозов.
27. Экологическая структура водных биоценозов.
28. Видовое разнообразие биоценозов тропических лесов (или других типов лесов, сообществ).
29. Основные типы биоценозов биосферы.

30. Основные типы экосистем биосферы.
31. Продуктивность наземных экосистем биосферы.
32. Продуктивность водных экосистем биосферы.
33. Динамика наземных экосистем биосферы.
34. Динамика водных экосистем биосферы.
35. Энергетика экосистем (принципы функционирования экосистем).
36. Основные положения учения В.И. Вернадского о биосфере.
37. Представления В.И. Вернадского о ноосфере.
38. Глобальные экологические проблемы.
39. Экологические проблемы региона.
40. Экология и здоровье человека.
41. Эволюция биосферы: добиотическая и биотическая.
42. Структура и свойства биосферы.
43. Свойства живого вещества биосферы.
44. Круговороты биогенных элементов в биосфере.
45. Круговорот воды в биосфере.
46. Принципы использования биологических природных ресурсов.
47. Принципы использования небиологических природных ресурсов.
48. Особо охраняемые природные территории (ООПТ) России.
49. Мировая система ООТ.
50. Система ООПТ в Республике Адыгея.

Вопросы для проведения промежуточной аттестации (зачета)

1. Основные понятия экологии, предмет и задачи. Специфика экологии как науки.
2. Структура современной экологии.
3. Связь экологии с другими науками и практической деятельностью человека.
4. История становления экологии как науки (с древнейших времен до середины 19 века).
5. История развития экологии с середины 19 века до настоящего времени.
6. Принципы, формы и направления международного сотрудничества в области охраны окружающей среды.
7. Объекты международной охраны и их классификация.
8. Международные организации в области охраны окружающей природной среды.
9. Международные соглашения, проекты и программы в области охраны природы.
10. Понятие о среде обитания, условиях существования и экологических факторах.
11. Классификация экологических факторов.
12. Абиотические факторы среды и адаптации организмов к ним.
13. Роль воды в жизни организмов и приспособления к разным режимам влажности.
14. Роль температуры в жизни организмов и адаптации к разным температурам.
15. Роль излучений в жизни организмов и адаптации к различной освещенности.
16. Вода как среда жизни, ее особенности и приспособления организмов к ним.
17. Особенности наземно-воздушной среды жизни и адаптации организмов к ним.
18. Живые организмы как среда обитания и адаптации к этой среде.
19. Особенности почвы как среды жизни и приспособления организмов к ним.
20. Биотические экологические факторы среды и адаптации организмов к ним.
21. Формы влияния антропогенных факторов на биосферу и их результаты.
22. Понятие о популяции в экологии. Популяционная структура видов.
23. Демографические характеристики популяций растений и животных.
24. Популяционные характеристики вида *Homo sapiens*. Структура популяции вида.
25. Половая и возрастная структура популяций растений и животных, ее значение.
26. Пространственная и этологическая структура популяций растений и животных.
27. Биоценозы: понятие, признаки по К. Мебиусу. Разнообразие биоценозов.
28. Компоненты, границы и видовая структура биоценозов.

29. Пространственная и экологическая структура биоценозов.
30. Биотическая структура биоценозов (основные типы связей).
31. Понятие об экосистемах и биогеоценозах. Типы экосистем.
32. Компоненты и функциональные группы экосистем, их биотическая структура.
33. Трофическая структура экосистем (цепи и сети питания, трофические уровни, экологические пирамиды).
34. Принципы функционирования (энергетика) экосистем.
35. Продуктивность естественных и искусственных экосистем.
36. Динамика естественных и искусственных экосистем.
37. Особенности организации и проблемы стабильности искусственных экосистем.
38. Учение В.И. Вернадского о биосфере. Границы, структура и состав биосферы.
39. Химический состав и свойства живого вещества биосферы.
40. Функции живого вещества биосферы.
41. Биологический и геологический круговороты веществ как условия стабильности биосферы.
42. Круговороты основных биогенных элементов и воды в природе.
43. Эволюция биосферы и изменения в ней, связанные с деятельностью человека.
44. Глобальные экологические проблемы современности и пути их решения.
45. Региональные экологические проблемы современности и пути их решения.
46. Экология и здоровья человека. Требования к качеству окружающей среды.
47. Понятие об охране природы, природных ресурсах и условиях. Классификация природных ресурсов.
48. Объекты охраны природы и формы природопользования.
49. Экологические принципы использования природных ресурсов.
50. Пути сохранения живой природы и особо охраняемые природные территории.

7.4. Методические материалы, определяющие процедуры оценивания знаний, умений и навыков, и опыта деятельности, характеризующих этапы формирования компетенций

Требования к написанию доклада

Доклад – продукт самостоятельной работы обучающегося, представляющий собой публичное выступление по представлению полученных результатов, решения определенной учебно-практической, учебно-исследовательской или научной темы.

Критерии оценивания доклада:

Отметка «отлично» – выполнены все требования к написанию и защите доклада: обозначена проблема и обоснована её актуальность, сделан краткий анализ различных точек зрения на рассматриваемую проблему и логично изложена собственная позиция, сформулированы выводы, тема раскрыта полностью, выдержан объём, соблюдены требования к внешнему оформлению, даны правильные ответы на дополнительные вопросы.

Отметка «хорошо» – основные требования к докладу и его защите выполнены, но при этом допущены недочёты. В частности, имеются неточности в изложении материала, отсутствует логическая последовательность в суждениях, не выдержан объём доклада, имеются упущения в оформлении, не допускает существенных неточностей в ответе на дополнительные вопросы.

Отметка «удовлетворительно» – имеются существенные отступления от требований к докладу. В частности, тема освещена лишь частично, допущены фактические ошибки в содержании доклада или при ответе на дополнительные вопросы, во время защиты отсутствует вывод.

Отметка «неудовлетворительно» – тема доклада не раскрыта, обнаруживается существенное непонимание проблемы.

Требования к выполнению тестового задания

Тест – система стандартизированных заданий, позволяющая автоматизировать процедуру измерения уровня знаний и умений обучающегося.

В тестовых заданиях используются четыре типа вопросов:

- закрытая форма – наиболее распространенная форма и предлагает несколько альтернативных ответов на поставленный вопрос. Например, обучающемуся задается вопрос, требующий альтернативного ответа «да» или «нет», «является» или «не является», «относится» или «не относится» и т.п. Тестовое задание, содержащее вопрос в закрытой форме, включает в себя один или несколько правильных ответов и иногда называется выборочным заданием. Закрытая форма вопросов используется также в тестах-задачах с выборочными ответами. В тестовом задании в этом случае сформулированы условие задачи и все необходимые исходные данные, а в ответах представлены несколько вариантов результата решения в числовом или буквенном виде. Обучающийся должен решить задачу и показать, какой из представленных ответов он получил;

- открытая форма – вопрос в открытой форме представляет собой утверждение, которое необходимо дополнить. Данная форма может быть представлена в тестовом задании, например, в виде словесного текста, формулы (уравнения), графика, в которых пропущены существенные составляющие – части слова или буквы, условные обозначения, линии или изображения элементов схемы и графика. Обучающийся должен по памяти вставить соответствующие элементы в указанные места («пропуски»);

- установление соответствия – в данном случае обучающемуся предлагают два списка, между элементами которых следует установить соответствие;

- установление последовательности – предполагает необходимость установить правильную последовательность предлагаемого списка слов или фраз.

Формулировки заданий построены по следующему основному принципу: *выбрать правильный (-ные) вариант (-ы) ответа.*

Критерии оценки знаний при проведении тестирования.

Отметка «отлично» выставляется при условии правильного ответа на 85 и более процентов тестовых заданий;

Отметка «хорошо» выставляется при условии правильного ответа на 70-85% тестовых заданий;

Отметка «удовлетворительно» выставляется при условии правильного ответа на 50-70% заданий.

Отметка «неудовлетворительно» выставляется при условии правильного ответа на менее 50% тестовых заданий.

Результаты текущего контроля используются при проведении промежуточной аттестации.

Требования к проведению зачета

Зачет – форма проверки знаний, умений и навыков, приобретенных обучающимися в процессе усвоения учебного материала лекционных, практических и семинарских занятий по дисциплине.

Критерии оценки знаний на зачете:

Зачет может проводиться в форме устного опроса или по вопросам, с предварительной подготовкой или без подготовки, по усмотрению преподавателя.

Вопросы утверждаются на заседании кафедры и подписываются заведующим кафедрой. Преподаватель может проставить зачет без опроса или собеседования тем студентам, которые активно участвовали в семинарских занятиях.

Шкала оценивания: двухбалльная шкала – не зачтено (не выполнено); зачтено (выполнено).

Оценка «зачтено» ставится обучающемуся, ответ которого свидетельствует:

- о полном знании материала по программе;
- о знании рекомендованной литературы,
- о знании концептуально-понятийного аппарата всего курса и принимавший активное участия на семинарских занятиях, а также содержит в целом правильное и аргументированное изложение материала.

Оценка «не зачтено» ставится обучающемуся, имеющему существенные пробелы в знании основного материала по программе, а также допустившему принципиальные ошибки при изложении материала.

Преподаватель



Гунина Г.Н.

Зав. выпускающей кафедрой



Ткачева Я.С.

ФОНД ОЦЕНОЧНЫХ СРЕДСТВ
(материалы, устанавливающие содержание и порядок
проведения текущего и промежуточного контроля, контроля остаточных
знаний) по дисциплине «Б1.В.06 Транспортная логистика» по направлению
подготовки 23.03.01 Технология транспортных процессов профиль подготовки
«Логистика на транспорте»

Перечень компетенций с указанием этапов их формирования в процессе освоения образовательной программы

Этапы формирования компетенции		Наименование учебных дисциплин, формирующих компетенции в процессе освоения образовательной программы
ОФО	ЗФО	
ПКУВ-1. Организация процесса перевозки груза в цепи поставок		
ПКУВ-1.1. Организация логистической деятельности по перевозке грузов в цепи поставок		
4	5	Проектирование логистической инфраструктуры
5,6	6,7	Грузовые перевозки
7,8	8,9	Перевозки автомобильным транспортом
7	3	Основы транспортно-экспедиционного обслуживания
8	8	Транспортная логистика
4,5,6, 7	8	Проектный практикум
6	7	Технологическое предпринимательство
6	7	Коммерческая деятельность на транспорте
7	9	Грузоведение
7	9	Основы проектирования автотранспортных систем доставки грузов
8	9	Подготовка к сдаче и сдача государственного экзамена
8	9	Выполнение, подготовка к процедуре защиты и защита выпускной квалификационной работы
8	7	Организация специальных грузовых перевозок

Описание показателей и критериев оценивания компетенций на различных этапах их формирования, описание шкалы оценивания

Планируемые результаты освоения компетенции	Критерии оценивания результатов обучения				Наименование оценочного средства
	неудовлетворительно	удовлетворительно	хорошо	отлично	
ПКУВ-1.1. Организация логистической деятельности по перевозке грузов в цепи поставок					
знать: основы логистики и управления цепями поставок.	Фрагментарные знания	Неполные знания	Сформированные, но содержащие отдельные пробелы знания	Сформированные систематические знания	<i>рефераты, контрольный опрос, экзамен</i>
уметь: анализировать информацию и оперативно формировать отчеты о результатах перевозки.	Частичные умения	Неполные умения	Умения полные, допускаются небольшие ошибки	Сформированные умения	
владеть: разработкой эффективных схем взаимоотношений в процессе оказания логистической услуги перевозки груза в цепи поставок.	Частичное владение навыками	Несистематическое применение навыков	В систематическом применении навыков допускаются пробелы	Успешное и систематическое применение навыков	

Типовые контрольные задания и иные материалы, необходимые для оценки знаний, умений, навыков и (или) опыта деятельности, характеризующих этапы формирования компетенций в процессе освоения образовательной программы

Вопросы для проведения текущей аттестации

1. Что такое "терминал" и каковы его основные функции?
2. Раскрыть понятие и классификацию подвижного состава.
3. Охарактеризовать подвижной состав железнодорожного транспорта.
4. Охарактеризовать подвижной состав автомобильного транспорта.
5. Охарактеризовать подвижной состав морского транспорта.
6. Как классифицируются суда по назначению, характеру перевозок, материалу корпуса и видам двигателя?
7. По каким признакам группируются суда речного транспорта. Его разновидности.
8. Что включается в подвижной состав воздушного транспорта?
9. Раскрыть суть тяговых средств. Их типы.
10. Как классифицируются участники логистических процессов? Дать соответствующие определения.
11. Из кого может складываться состав перевозчиков?
12. Раскрыть значение тары и упаковки. По каким признакам осуществляется классификация?
13. Дать классификацию тары и упаковки по физическим и технологическим свойствам, а также по степени значимости.
14. Дать классификацию тары и упаковки по функциональному назначению, принадлежности и условиям использования.
15. Какие материалы используются в тарном хозяйстве и как различается тара по степени ее применимости?
16. Что представляют собой: тара-оборудование, контейнер, упаковка?
17. Раскрыть понятия "комплексные технические устройства" и "сооружения транспорта".
18. От чего зависит реализация концептуальных положений логистики на транспорте?
19. Указать, какие основные задачи выбора решаются в транспортной логистике.

Тесты

1. Под логистикой обычно принято понимать
 - а) Логически обоснованные действия высших звеньев руководства по управлению предприятием и связанной с этим организацией информационного обмена и оборота финансовых средств
 - б) Управление материальными (или сервисными) и связанными с ними информационными и финансовыми потоками с целью снижения общих затрат на продвижение товара (или услуг) от производителя к конечному потребителю
 - в) Логически упорядоченные функции, составляющие алгоритм управления материальными потоками и потоками услуг, а также связанными с ними информационными и финансовыми потоками с целью максимального удовлетворения потребностей клиента
2. Материальный поток составляют
 - а) Автотранспортные средства, железнодорожные составы, морские и речные суда, авиатранспортные средства, трубопроводы
 - б) Материальные ресурсы (сырье, основные и вспомогательные материалы, полуфабрикаты, комплектующие, сборочные единицы, топливо, запасные части и т.д.), незавершенное производство и готовая продукция
 - в) Автомобильные дороги, железнодорожные пути сообщения. Порты и пристани водного транспорта, аэропорты, сеть трубопроводов с перекачивающими станциями
3. Ключевую роль в управлении материальными потоками играют

- a) Транспортные и экспедиционные предприятия общего пользования
 - b) Предприятия оптовой торговли
 - c) Магазины и другие точки розничной торговли
 - d) Коммерческо-посреднические организации, оказывающие услуги по организации оптового оборота
 - e) Предприятия-изготовители
4. Логистическая операция – это
- a) Действия логистического оператора по управлению материальным потоком, который не подлежит дальнейшей декомпозиции
 - b) Не подлежащие дальнейшему дроблению (декомпозиции) действия, связанные с управлением материальными, информационными или финансовыми потоками
 - c) Логически упорядоченные операции, составляющие целостный алгоритм информационной модели управления
5. Логистическая функция – это
- a) Совокупность логистических операций, связанных решением задачи управления материальными, информационными и финансовыми потоками
 - b) Функции, содержащиеся в должностной инструкции логистического оператора
 - c) Функции, предусмотренные взаимными договорами предприятий – участников логистической цепи
6. К базисным логистическим функциям относятся
- a) Снабжение
 - b) Транспортировка
 - c) Производство
 - d) Сбыт
7. К ключевым логистическим функциям относятся
- a) Управление закупками
 - b) Снабжение
 - c) Транспортировка
 - d) Управление запасами
 - e) Управление заказами
8. К вспомогательным (поддерживающим) логистическим функциям относятся
- a) Складирование, грузопереработка, упаковка, послепродажный сервис, информационная поддержка
 - b) Закупки, хранение, складская и производственная переработка, подбор заказов, транспортировка
 - c) Снабжение, складирование, транспортировка, распределение
9. Логистические системы обладают такими свойствами, как
- a) Способность к адаптации, наличие обратной связи, иерархичность
 - b) Эмерджентность, сложность, структурированность
 - c) Целенаправленность, взаимный обмен с внешней средой
 - d) Закрытость от воздействия внешних факторов, устойчивость функциональных параметров
10. В микрологистических системах выделяют
- a) Внутренние, внешние и циклические системы
 - b) Внутрипроизводственные и внешние системы
 - c) Совокупность цепочек первого и второго уровней

11. В качестве признаков классификации макрологистических систем используют

- a) Административно-территориальное деление
- b) Количественные характеристики материальных потоков
- c) Объектно-функциональные характеристики материальных потоков

12. Термин «логистическая цепь» объединяет такие понятия, как

- a) Цепь поставок (при рассмотрении материального потока)
- b) Цепочка иерархии (при рассмотрении организационных структур менеджмента)
- c) Логистический процесс (при рассмотрении операций)
- d) Логистический канал (при рассмотрении маркетинговых функций)
- e) Цепочка ценностей (при рассмотрении добавленной стоимости)
- f) Цепочка спроса (при рассмотрении потребительского спроса)

13. При создании продукта

- a) Реализуется одна логистическая цепь
- b) Реализуется несколько логистических цепей
- c) В зависимости от обстоятельств может реализовываться либо одна, либо несколько логистических цепей

14. Главным направлением сокращения затрат на продвижение продукта является

- a) Минимизация простоев транспорта в пунктах получения и отправки груза
- b) Оптимизация расстояний перемещений товара
- c) Оптимизация запасов на всем пути движения товара

15. Основным источником получения экономического эффекта логистики – это

- a) Сокращение времени движения товара по логистической цепи
- b) Максимальное использование складских площадей
- c) Высокая скорость передачи информации между звеньями логистической цепи.

Темы рефератов

1. Транспортная система как объект логистического управления.
2. Техничко-экономические характеристики магистральных видов транспорта общего пользования.
3. Роль транспорта в логистической системе.
4. Транспортно-логистический сервис.
5. Логистический подход к организации доставки и выбору перевозчика.
6. Смешанные (комбинированные), интер(мульти)модальные технологии перевозки.
7. Направления и пути совершенствования процесса транспортировки материально-технических ресурсов.
8. Логистические посредники в транспортировке.
9. Транспортно-экспедиционная деятельность. Модели систем экспедирования.
10. Основные направления расширения комплекса услуг транспортно-экспедиционных фирм.
11. Терминальная система доставки грузов потребителям.
12. Задачи транспортного хозяйства по повышению качества обслуживания потребителей.
13. Поддерживающие логистические функции в процессе транспортировки.
14. Информационные технологии в транспортной логистике.
15. Логистические аспекты функционирования транспорта.

16. Транспортно-логистическое проектирование и управление.
17. Логистические технологии пассажирских перевозок в пределах крупных мегаполисов.
18. Логистические технологии междугородних и международных пассажирских перевозок.
19. Методы оценки эффективности функционирования транспорта общего пользования.
20. Логистические особенности формирования и управления транспортными макросистемами.
21. Международные транспортные и транзитные коридоры.
22. Логистические аспекты деятельности международных транспортных организаций.

Вопросы к экзамену

1. Понятие логистика, транспортная логистика.
2. Какова роль транспорта в логистике?
3. Функции, цели и предмет транспортной логистики.
4. Типы разрывов между производством и потребителями.
5. Какие категории транспорта выделяют в логистике?
6. Комплексный критерий качества управления логистическими процессами
7. Нерациональные грузовые перевозки.
8. грузовой поток, совокупный грузовой поток.
9. Из каких элементов формируется транспортная логистика?
10. Дать определения, что такое "груз", "грузовые потоки", "характеристика грузовых потоков".
11. Критерии выбора способа доставки груза
12. Сферы использования различных видов транспорта
13. Выбор автомобильного перевозчика
14. Выбор подвижного состава и расчет его количества
15. Регулирование перевозок
16. Ответственность за сохранность груза
17. Содержание договора перевозки груза
18. Обязанности сторон по договору перевозки
19. Классификация автотранспортных средств
20. Эксплуатационные качества подвижного состава
21. Роль транспорта в цепи поставок товара
22. Особенности различных видов транспорта
23. Транспортный процесс и его элементы
24. Эффективность, качество и надежность доставки
25. Критерии эффективности доставки товара
26. Управление эффективностью доставки
27. Планирование перевозок грузов автомобильным транспортом
28. Планирование маршрутов доставки товара
29. Диспетчерское управление автомобильными перевозками
30. Информационные технологии в управлении работой транспорта
31. Особенности доставки товара в международном сообщении
32. Государственное регулирование транспортной логистики:
33. Распределительная логистика
34. Логистика запасов

35. Закупочная логистика
36. Производственная логистика
37. Что такое "терминал" и каковы его основные функции?
38. Раскрыть понятие и классификацию подвижного состава.
39. Охарактеризовать подвижной состав железнодорожного транспорта.
40. Охарактеризовать подвижной состав автомобильного транспорта.
41. Охарактеризовать подвижной состав морского транспорта.
42. Как классифицируются участники логистических процессов? Дать соответствующие определения.
43. Из кого может складываться состав перевозчиков?
44. Раскрыть значение тары и упаковки. По каким признакам осуществляется классификация?
45. Дать классификацию тары и упаковки по физическим и технологическим свойствам, а также по степени значимости.
46. Дать классификацию тары и упаковки по функциональному назначению, принадлежности и условиям использования.
47. От чего зависит реализация концептуальных положений логистики на транспорте?
48. Указать, какие основные задачи выбора решаются в транспортной логистике.
49. Осветить преимущества автомобильного транспорта.
50. Осветить недостатки автомобильного транспорта.
51. Осветить преимущества железнодорожного транспорта.
52. Осветить недостатки железнодорожного транспорта.
53. Осветить преимущества речного транспорта.
54. Осветить недостатки речного транспорта.
55. Осветить преимущества морского транспорта.
56. Осветить недостатки морского транспорта.
57. Осветить преимущества воздушного транспорта.
58. Осветить недостатки воздушного транспорта.
59. Осветить преимущества трубопроводного транспорта.
60. Осветить недостатки трубопроводного транспорта.
61. Дать оценку различным видам транспорта по основным факторам, влияющим на выбор транспорта.
62. Что является основным критерием выбора транспортного средства?
63. Дать определение транспортным издержкам. По каким статьям идет их распределение?
64. Осветить следующие факторы выбора вариантов транспортного обслуживания: наличие соответствующей инфраструктуры, выгодность перевозки различными видами транспорта.
65. Раскрыть понятия: "продукция транспорта", "валовая продукция транспорта", "чистая продукция транспорта".
66. Что представляют собой показатели: "качество продукции транспорта", " грузооборот"?
67. Расчет грузооборота на различных видах транспорта.
68. Осветить показатели: "доходность перевозок", "средняя доходная ставка", "доходность выполнения начальных и конечных операций".
69. Из чего складываются доходы транспортного предприятия?
70. Что представляют собой эксплуатационные расходы транспортного предприятия?
71. Раскрыть суть и особенности расчета себестоимости перевозок грузов, пассажиров?
72. За счет чего может быть снижена себестоимость перевозок?
73. Определение стоимости перевозок автомобильным транспортом.
74. Что означает и как рассчитывается полная себестоимость?
75. Что относят к переменным и постоянным расходам на транспорте? Почему они так называются?
76. Как определяются расходы на погрузочно-разгрузочные работы, дорожные расходы?
77. Какие факторы могут повлиять на себестоимость перевозки в логистическом процессе?
78. Что понимается под балансом ввоза и вывоза грузов? Технология его оценки.

79. Преимущества использования контейнеров.
80. Тарифы и ценообразование в транспортной логистике
81. Сущность и состав грузовых тарифов.
82. На основе каких принципов должны разрабатываться и содействовать решению каких задач должны транспортные тарифы с точки зрения логистики?
83. По каким направлениям следует обеспечить соответствующее соотношение при планировании тарифной политики.
84. Причины и факторы, влияющие на периодические пересмотры транспортных тарифов.
85. Каким образом можно определить размер средней тарифной ставки на транспорте?
86. Как проявляется зависимость величины тарифов от расстояний перевозки?
87. Раскрыть понятия "тарифные таблицы" и "тарифный пояс".

Методические материалы, определяющие процедуры оценивания знаний, умений и навыков, и опыта деятельности, характеризующих этапы формирования компетенций

Критерии оценки знаний при проведении тестирования

Отметка «отлично» выставляется при условии правильного ответа не менее чем 85% тестовых заданий;

Отметка «хорошо» выставляется при условии правильного ответа не менее чем 70 % тестовых заданий;

Отметка «удовлетворительно» выставляется при условии правильного ответа не менее 50 %;

Отметка «неудовлетворительно» выставляется при условии правильного ответа менее чем на 50 % тестовых заданий.

Результаты текущего контроля используются при проведении промежуточной аттестации.

Критерии оценивания реферата:

Отметка «отлично» выполнены все требования к написанию и защите реферата: обозначена проблема и обоснована её актуальность, сделан краткий анализ различных точек зрения на рассматриваемую проблему и логично изложена собственная позиция, сформулированы выводы, тема раскрыта полностью, выдержан объём, соблюдены требования к внешнему оформлению, даны правильные ответы на дополнительные вопросы.

Отметка «хорошо» - основные требования к реферату и его защите выполнены, но при этом допущены недочёты. В частности, имеются неточности в изложении материала, отсутствует логическая последовательность в суждениях, не выдержан объём реферата, имеются упущения в оформлении, не допускает существенных неточностей в ответе на дополнительный вопрос.

Отметка «удовлетворительно» - имеются существенные отступления от требований к реферированию. В частности, тема освещена лишь частично, допущены фактические ошибки в содержании реферата или при ответе на дополнительные вопросы, во время защиты отсутствует вывод.

Отметка «неудовлетворительно» - тема реферата не раскрыта, обнаруживается существенное непонимание проблемы.

Критерии оценивания на экзамене

Оценка «отлично» - выставляется студенту, показавшему всесторонние, систематизированные, глубокие знания учебной программы дисциплины и умение уверенно применять их на практике при решении конкретных задач, свободное и правильное обоснование принятых решений.

Оценка «хорошо» - выставляется студенту, если он твердо знает материал, грамотно и по существу излагает его, умеет применять полученные знания на практике, но допускает в ответе или в решении задач некоторые неточности, которые может устранить с помощью дополнительных вопросов преподавателя.

Оценка «удовлетворительно» - выставляется студенту, показавшему фрагментарный, разрозненный характер знаний, недостаточно правильные формулировки базовых понятий, нарушения логической последовательности в изложении программного материала, но при этом он владеет основными разделами учебной программы, необходимыми для дальнейшего обучения и может применять полученные знания по образцу в стандартной ситуации.

Оценка «неудовлетворительно» - выставляется студенту, который не знает большей части основного содержания учебной программы дисциплины, допускает грубые ошибки в формулировках основных понятий дисциплины и не умеет использовать полученные знания при решении типовых практических задач.

Методические указания для обучающихся по освоению дисциплины (модуля)

Для успешного освоения дисциплины обучающемуся необходимо написать реферат, выполнить тестовое задание, сдать экзамен.

Освоение дисциплины начинается с ознакомления учебного материала на интерактивных лекциях, проводимых преподавателем с использованием мультимедийных технологий. На лекциях перед студентами ставятся проблемные вопросы, решение которых происходит либо на занятиях, либо в ходе самостоятельной работы во время внеаудиторных занятий.

В день прочтения лекции студентам рекомендуется повторить учебный материал, при необходимости уточнить отдельные вопросы, используя рекомендованную литературу, что позволяет сохранить учебную информацию в долговременной памяти.

В течение первых двух недель обучения студенты выбирают тему для подготовки и оформления реферата, содержание которого затем защищается на практических занятиях и обсуждается всей учебной группой.

В заключение учебного семестра студенты самостоятельно готовятся к сдаче экзамена по рекомендованным вопросам.

Виды самостоятельной работы: познавательная деятельность во время основных аудиторных занятий; внеаудиторная самостоятельная работа студентов по выполнению домашних заданий учебного и творческого характера (в том числе с электронными ресурсами); самостоятельное овладение студентами конкретных учебных тем и вопросов, предложенных для самостоятельного изучения; самостоятельная работа студентов по поиску материала, который может быть использован для написания рефератов, курсовых и квалификационных работ; учебно-исследовательская работа; научно-исследовательская работа; самостоятельная работа во время прохождения практик.

Эффективными формами контроля и активизации СРС в течение всего учебного семестра являются:

1. Использование межсессионного контроля за качеством учебной работы студента.

2. Тестирование. Тесты позволяют оценить уровень знания студентов в баллах. Оцениваемые тесты могут использоваться преподавателями как формы промежуточного и итогового контроля.

Рекомендуемые формы контроля самостоятельной работы студентов: выборочная проверка во время аудиторных занятий; составление аннотаций на прочитанный материал; составление схем, таблиц по прочитанному материалу; обзор литературы; реферирование литературы, представление рефератов; подготовка конспекта; включение вопросов на контрольных работах, на зачете, экзамене.

Этапы самостоятельной работы:

1. Подбор рекомендуемой литературы.
2. Знакомство с вопросами, по которым нужно законспектировать литературу.
3. Составление схем и таблиц на основе изученной литературы.

Требования к выполнению тестового задания

Тест – система стандартизированных заданий, позволяющая автоматизировать процедуру измерения уровня знаний и умений обучающегося.

В тестовых заданиях используются четыре типа вопросов:

- закрытая форма – наиболее распространенная форма и предлагает несколько альтернативных ответов на поставленный вопрос. Например, обучающемуся задается вопрос, требующий альтернативного ответа «да» или «нет», «является» или «не является», «относится» или «не относится» и т.п. Тестовое задание, содержащее вопрос в закрытой форме, включает в себя один или несколько правильных ответов и иногда называется выборочным заданием. Закрытая форма вопросов используется также в тестах-задачах с выборочными ответами. В тестовом задании в этом случае сформулированы условие задачи и все необходимые исходные данные, а в ответах представлены несколько вариантов результата решения в числовом или буквенном виде. Обучающийся должен решить задачу и показать, какой из представленных ответов он получил;

- открытая форма – вопрос в открытой форме представляет собой утверждение, которое необходимо дополнить. Данная форма может быть представлена в тестовом задании, например, в виде словесного текста, формулы (уравнения), графика, в которых пропущены существенные составляющие – части слова или буквы, условные обозначения, линии или изображения элементов схемы и графика. Обучающийся должен по памяти вставить соответствующие элементы в указанные места («пропуски»);

- установление соответствия – в данном случае обучающемуся предлагают два списка, между элементами которых следует установить соответствие;

установление последовательности – предполагает необходимость установить правильную последовательность предлагаемого списка слов или фраз.

Тесты сгруппированы по темам. Количество тестовых вопросов в разделе различно, что обусловлено объемом изучаемого материала и ее трудоемкостью.

Требования к написанию реферата

Реферат – продукт самостоятельной работы обучающегося, представляющий собой краткое изложение содержания и результатов индивидуальной учебно-исследовательской деятельности. Автор раскрывает суть исследуемой проблемы, приводит различные точки зрения, а также собственные взгляды на нее.

Реферат должен быть структурирован (по главам, разделам, параграфам) и включать разделы: введение, основную часть, заключение, список использованной литературы. В зависимости от тематики реферата к нему могут быть оформлены приложения, содержащие документы, иллюстрации, таблицы, схемы и т.д.

Преподаватель

«31» 05 2022г.

Зав. кафедрой



И.Б. Ахунова

Я.С. Ткачева

рабочей программы учебной дисциплины "Б1.О.26 Транспортная психология"

направления подготовки бакалавров "23.03.01 Технология транспортных процессов"

профиль подготовки "Логистика на транспорте"

программа подготовки "бакалавр"

Фонд оценочных средств для проведения промежуточной аттестации обучающихся по дисциплине (модулю)

1. Перечень компетенций с указанием этапов их формирования в процессе освоения образовательной программы

Этапы формирования компетенции (номер семестр согласно учебному плану)			Наименование учебных дисциплин, формирующие компетенции в процессе освоения образовательной программы
ОФО	ЗФО	ОЗФО	
УК-6.1 Применяет знание о своих ресурсах и их пределах (личностных, ситуативных, временных и т.д.), для успешного выполнения порученной работы.			
2	2		Психология
5	9		Транспортная психология
2	2		Ознакомительная практика
УК-6.4 Демонстрирует интерес к учебе и использует предоставляемые возможности для приобретения новых знаний и навыков.			
2	2		Психология
5	9		Транспортная психология
8	9		Преддипломная практика

2. Описание показателей и критериев оценивания компетенций на различных этапах их формирования, описание шкалы оценивания

Планируемые результаты освоения компетенции	Критерии оценивания результатов обучения				Наименование оценочного средства
	неудовлетворительно	удовлетворительно	хорошо	отлично	
1	2	3	4	5	6
УК-6: Способен управлять своим временем, выстраивать и реализовывать траекторию саморазвития на основе принципов образования в течение всей жизни					
УК-6.1 Применяет знание о своих ресурсах и их пределах (личностных, ситуативных, временных и т.д.), для успешного выполнения порученной работы.					
Знать: - основы планирования профессиональной траектории с учетом особенностей как профессиональной, так и других видов деятельности, и требований рынка труда.	Фрагментарные знания	Неполные знания	Сформированные, но содержащие отдельные пробелы знания	Сформированные систематические знания	Материалы по дисциплине: задания для контрольной работы, вопросы к зачету, кейс-задания и др.
Уметь: - планировать самостоятельную деятельность в решении профессиональных задач;- находить и творчески использовать имеющийся опыт в соответствии с задачами саморазвития.	Частичные умения	Неполные умения	Умения полные, допускаются небольшие ошибки	Сформированные умения	



Планируемые результаты освоения компетенции	Критерии оценивания результатов обучения				Наименование оценочного средства
	неудовлетворительно	удовлетворительно	хорошо	отлично	
1	2	3	4	5	6
Владеть: - навыками определения реалистических целей профессионального роста.	Частичное владение навыками	Несистематическое применение навыков	В систематическом применении навыков допускаются пробелы	Успешное и систематическое применение навыков	
УК-6: Способен управлять своим временем, выстраивать и реализовывать траекторию саморазвития на основе принципов образования в течение всей жизни					
УК-6.4 Демонстрирует интерес к учебе и использует предоставляемые возможности для приобретения новых знаний и навыков.					
Знать: - основы планирования профессиональной траектории с учетом особенностей как профессиональной, так и других видов деятельности и требований рынка труда.	Фрагментарные знания	Неполные знания	Сформированные, но содержащие отдельные пробелы знания	Сформированные систематические знания	Материалы по дисциплине: задания для контрольной работы, вопросы к зачету, кейс-задания и др.
Уметь: - планировать самостоятельную деятельность в решении профессиональных задач;- находить и творчески использовать имеющийся опыт в соответствии с задачами саморазвития.	Частичные умения	Неполные умения	Умения полные, допускаются небольшие ошибки	Сформированные умения	
Владеть: - навыками выявления стимулов для саморазвития.	Частичное владение навыками	Несистематическое применение навыков	В систематическом применении навыков допускаются пробелы	Успешное и систематическое применение навыков	

3. Типовые контрольные задания и иные материалы, необходимые для оценки знаний, умений, навыков и (или) опыта деятельности, характеризующих этапы формирования компетенций в процессе освоения образовательной программы

Вопросы к зачету

1. Методы психологии.
2. Направленность транспортной психологии.
3. Системы «человек-машина» и «водитель-автомобиль».
4. Понятие надежности оператора.
5. Ощущение и восприятие.
6. Пороги чувствительности.
7. Восприятие.



8. Зрительный анализатор. Глазомер.
9. Слуховой анализатор.
10. Вестибулярный аппарат.
11. Активность внимания. Направленность внимания.
12. Виды памяти: кратковременная память, долговременная память.
13. Продуктивность памяти.
14. Внешние проявления эмоций.
15. Эмоции высшие и низшие.
16. Характеристики эмоций. Виды эмоций. Эмоциональная устойчивость.
17. Сущность, понятие «темперамент». Общая характеристика типов темпераментов.
18. Время реакции. Время сложной реакции.
19. Рабочее место водителя грузового автомобиля. Размеры рабочего места.
20. Сиденье водителя. Спальное место. Основные органы управления. Кабина.
21. Обзорность. Факторы рабочего места. Панель приборов.
22. Системы управления автомобилем. Система «водитель-автомобиль».
23. Статическая характеристика системы управления.
24. Коэффициент преобразования. Зона нечувствительности.
25. Холостой ход. Динамическая характеристика.

Задания на контрольную работу

Вариант №1

1. Основы психофизиологии труда водителей.
2. Повышение надёжности в различных видах водительской деятельности.
3. Психологическая теория деятельности.

Вариант №2

1. Неосознаваемые психические процессы.
2. Общее понятие об ощущении. Виды ощущений.
2. Общая характеристика восприятия, индивидуальные различия восприятия.

Вариант №3

1. Утомление как психологическое состояние и способы его преодоления.
2. Определение и общая характеристика памяти. Виды памяти.



3. Роль воображения в психической деятельности.

Вариант №4

1. Основные виды мышления, развитие мышления.

2. Понятие. Общее и единичное в понятиях.

3. Индукция и дедукция в исследованиях сложных мыслительных задач.

Вариант №5

1. Концепции развития мышления.

2. Факторы, влияющие на поведение водителя на дороге.

3. Волевые качества человека и их развитие. Эмоции. Их виды и характеристики.

Вариант №6

1. Психологические процессы и их измерения.

2. Психофизиологические особенности управления автомобилем в ночное время и на больших скоростях.

3. Психические процессы с точки зрения кибернетической науки.

Вариант №7

1. Теория сигналов и психические процессы.

2. Психические состояния и их регуляция.

3. Эмоциональный стресс и регуляция эмоциональных состояний.

Вариант №8

1. Акцентуации характера и их влияние на поведение водителя.

2. Мотивация профессиональной деятельности .

3. Способности человека и их развитие.

Вариант №9

1. Психология труда водителей.

2. Темперамент и его виды.

3. Влияние темперамента водителей на аварийность.

Вариант №9

1. Психологическая совместимость в коллективе.

2. Межличностные конфликты в коллективе. Профилактика и пути их конструктивного разрешения.

3. Виды конфликтов и стратегии поведения в конфликте.



Контрольные тесты

Тест №1

1. Факторы, влияющие на надежность водителя:

1. Угнетенное состояние;
2. Время суток;
3. Профессиональная пригодность;
4. Состояние дороги;
5. Интенсивность транспортных потоков.

2. Работоспособность – способность продолжить определение

1. Выполнять работу с высоким качеством и производительностью в течение всей смены;

2. Безошибочно управлять транспортным средством в любых дорожных условиях;

3. Широкий спектр навыков, обеспечивающих правильные и своевременные действия в любых ситуациях;

4. Максимально использовать технические возможности транспортного средства;

5. Управлять транспортным средством на больших скоростях, ночью, в тумане, при высокой интенсивности движения и т.п.

3. Работоспособность снижают:

1. Сильное нервное возбуждение;

2. Шум;

3. Утомление;

4. Сиденье;

5. Алкоголь.

4. Подготовленность – это уровень продолжить определение

1. Профессиональных знаний и навыков, которые приобретаются в процессе обучения и работы;

2. Профессиональной пригодности, умение безошибочно управлять транспортным средством в любых погодных условиях;

3. Деятельности человека и функционирования машины во взаимосвязи;

4. Работоспособности водителя;

5. Широкий спектр навыков обеспечивающих правильные и своевременные действия в любых ситуациях.

5. Пригодность определяется:



1. Состоянием здоровья, которое диагностируют при медицинском освидетельствовании;
2. Умением управлять транспортным средством при высокой интенсивности движения;
3. Умением правильно оценивать и своевременно предвидеть возможные дорожно-транспортные ситуации;
4. Безошибочностью управлять транспортным средством в любых дорожных условиях;
5. Соответствием психофизиологических и личностных качеств к требованиям водительской профессии (воля, самообладание, смелость, решительность, скорость восприятия и т.п.).
6. Основные факторы надежности:
 1. Работоспособность;
 2. Профессиональная пригодность;
 3. Деятельности человека и функционирования машины во взаимосвязи;
 4. Безошибочностью управлять транспортным средством в любых дорожных условиях;
 5. Подготовленность.
7. Особенность системы «водитель-автомобиль» заключается в том, что продолжить определение
8. Объектом психологии является:
 1. Транспорт;
 2. Человек;
 3. Транспортная психология;
 4. Наука о психологии;
 5. Медицинская психология.
9. Предметом психологии является:
 1. Закономерности и механизмы психологии человека;
 2. Педагогическая психология;
 3. Юридическая психология;
 4. Наука о психологии;
 5. Автотранспортная психология.
10. Отраслевые направления транспортной психологии:
 1. Автотранспортная психология;
 2. Железнодорожная психология;
 3. Авиационная психология;



4. Морская психология;
5. Воздушно-транспортная психология.
11. Рабочее место водителя автомобиля включает в себя:
 1. Температурный режим;
 2. Зеркала;
 3. Сиденье;
 4. Органы управления;
 5. Система кондиционирования.

Тест №2

1. Что относится к анализаторам:
 - а) зрительный;
 - б) глаз;
 - в) ухо.
2. Что относится к рецепторам:
 - а) вкусовой;
 - б) болевой;
 - в) ухо.
3. Ощущения –
 - а) объективные;
 - б) субъективные;
 - в) профессиональные.
4. Ощущения зависит от:
 - а) профессиональной подготовленности;
 - б) состояния автомобиля;
 - в) состояния дороги.
5. Пороги чувствительности:
 - а) разный;
 - б) разностный;
 - в) средний.
6. Свойства восприятия:



- а) гибкость;
- б) резкость;
- в) избирательность.

7. Зрительный анализатор – это (продолжите определение)....

8. Острота зрения в зависимости от:

- а) угла конуса зрения;
- б) центра круга зрачка;
- в) наклона головы.

9. С увеличением скорости движения поле зрения водителя:

- а) расширяется;
- б) уменьшается;
- в) сужается.

10. Глазомер – это (продолжите определение)....

11. Ощущение цвета – это результат смешения:

- а) всех цветов;
- б) оттенки определенного цвета;
- в) красного, зеленого и фиолетового цветов.

12. Темновая адаптация – это (продолжите определение)....

13. С возрастом в организме человека накапливаются отрицательные изменения, в том числе и изменения зрения:

- а) дальнозоркость;
- б) близорукость;
- в) астигматизм.

14. Характеристики слухового анализатора:

- а) острота слуха;
- б) локализация звука;
- в) частота звука.

15. Вестибулярный аппарат – это (продолжите определение)....

16. Качества внимания:

- а) широта;
- б) углубленность;



в) высокое.

17. Показатели качества внимания:

а) трудное;

б) легкое;

в) низкое.

18. Направленность внимания:

а) внутренняя;

б) внешняя;

в) внешняя.

19. Виды рассеянности:

а) истинная;

б) ложная;

в) основная.

20. Виды памяти:

б) частичная память;

в) временная память.

21. Основные факторы надежности водителя:

а) выносливость,

б) терпеливость,

в) подготовленность.

22. В психологии выделяются следующие группы методов:

а) методы диагностики,

б) аналитические методы,

в) методы коррекции.

Темы для дискуссий: «Психофизиологические и психические качества водителя»

1. Структура системы ВАДС.

2. Информационное взаимодействие в системе ВАДС.

3. Системные связи, влияющие на надежность ВАДС.

4. Надежность водителя в системе ВАДС.

5. Надежность автомобиля в системе ВАДС



6. Надежность дороги системе ВАДС.

7. Надежность среды в системе ВАДС.

Практическое задание №1

СОСТАВЛЕНИЕ БИОГРАФИЧЕСКОГО ПОРТРЕТА

Задание: Изучить методику исследования биографических данных.

Исполнение: Для полного анализа результатов тестирования необходимы исходные данные по каждому обучающемуся, поэтому первый тест представляет собой стандартный опросный лист.

Оценка: обработка результатов теста.

Цель: - ознакомиться с методом исследования биографических данных; - составить портрет экспериментальной группы.

Проблема надежности водителя сложна своей многоплановостью. Она охватывает чисто технические вопросы, связанные с конструкциями автомобилей и дороги, и вопросы из других областей науки: психологии и физиологии человека и др.

Биологи и психологи считают, что человек как биологическая система совершенен и обладает высокой надежностью при выполнении любых операций. Психология располагает широким спектром методов исследования, к одному из которых относится биографический метод – анализ событий, фактов, дат жизненного пути.

Для полного анализа результатов тестирования необходимы исходные данные по каждому обучающемуся и группе в целом, поэтому первый тест представляет собой стандартный опросный лист, приведенный ниже.

Группа _____ Дата «___» _____ 200__г.

День недели _____ Время тестирования _____

Ф. И. О.	Пол	Дата	Место рождения	Водительский стаж	Семейное положение	Образование

Обработка выполненного задания и анализ полученных результатов. После заполнения опросного листа проводится анализ всей экспериментальной группы по категориям в количественном и процентном отношении:

Состав группы	Пол		Образование		Водительский стаж		Семейное положение	
	Кол-во	%	Кол-во	%	Кол-во	%	Кол-во	%
Парни								
Девушки								



Практическое задание №2

ИССЛЕДОВАНИЕ СКОРОСТИ ЗРИТЕЛЬНЫХ ОРИЕНТИРОВОЧНО-ПОИСКОВЫХ ДВИЖЕНИЙ

Задание: исследовать с помощью таблиц Шульте скорость зрительных ориентировочно-поисковых движений.

Исполнение: Для исследования психического темпа и, в частности, скорости зрительных ориентировочно-поисковых движений в психологии широко применяются таблицы Шульте. В таблицах в беспорядке расположены числа от 1 до 25. Необходимо в каждой таблице отыскать по порядку все числа.

Практическое задание №3

ИССЛЕДОВАНИЕ УСЛОВИЙ, ВЛИЯЮЩИХ НА ПРОДУКТИВНОСТЬ НЕПРОИЗВОЛЬНО-ГО ЗАПОМИНАНИЯ С ПОМОЩЬЮ МЕТОДА П. И. ЗИНЧЕНКО

Задание: исследовать свойство произвольного запоминания с помощью методики П. И. Зинченко.

Исполнение: Преподаватель зачитывает 45 слов, расположенных в произвольной последовательности, но классифицированных на три группы: «живая природа», «профессия», «отвлеченные понятия».

Практическое задание №4

ОПРЕДЕЛЕНИЕ ВРЕМЕНИ РЕАКЦИИ

Задание: рассчитать время реакции по специальному тесту И. Блока.

Исполнение: Американский психолог Иозеф Блок предложил специальный тест, с помощью которого каждый человек может определить время своей реакции. Задача состоит в том, чтобы отыскать по порядку числа от 10 до 59, называя их вслух и показывая в специальном тесте. Общее время, затраченное на поиск, определяется по секундомеру.

Практическое задание №5

ПОСТРОЕНИЕ ПСИХОЛОГИЧЕСКОГО ПОРТРЕТА ЛИЧНОСТИ ПО МЕТОДУ Г. АЙЗЕНКА

Задание: исследовать с помощью теста психологический портрет тестируемых.

Исполнение: обучающиеся записывают номер вопроса и свой вариант ответа. На вопросы теста надо отвечать «да» или «нет» для определения экстраверсии-интроверсии и эмоциональной устойчивости.

Практическое задание №6

ТЕСТ НА ПРЕДРАСПОЛОЖЕННОСТЬ К РИСКУ

Задание: исследовать индивидуальную предрасположенность к риску с помощью специального теста.

Исполнение: Данный тест состоит из двух частей. В первой части экспериментатор зачитывает 14 вопросов, а экспериментальная группа записывает номер вопроса и свой



ответ. В первой части ответы распределяются по четырем категориям: часто (Ч); иногда (И); редко (Р); никогда (Н).

Практическое задание №7

ТЕСТ НА СПОСОБНОСТЬ ИЗБЕГАТЬ КОНФЛИКТЫ

Задание: исследовать индивидуальное свойство предрасположенности к конфликтам.

Исполнение: Данный тест состоит из 10 вопросов. На каждый вопрос предлагается три варианта ответа с буквенным обозначением «а», «б», «в». Нужно выбрать один из трех вариантов.

Практическое задание №8

ТЕСТ НА ОПРЕДЕЛЕНИЕ ВЛИЯНИЯ УСТАНОВКИ В ПРОЦЕССЕ МЫШЛЕНИЯ

Задание: выяснить влияние установки на способ решения задач.

Исполнение: Для определения влияния установки в процессе мышления испытуемым предъявляются для решения десять задач, рядом с которыми они должны написать их решение.

Практическое задание №9

ИССЛЕДОВАНИЕ УСТОЙЧИВОСТИ ВНИМАНИЯ МЕТОДОМ КОРРЕКТУРНОЙ ПРОБЫ

Задание: познакомиться с методом исследования временной динамики устойчивости внимания и некоторых особенностей распределения внимания в условиях длительной однообразной работы, исследовать устойчивость внимания методом корректурной пробы.

Исполнение: Перед Вами находится таблица с набором цифр. Ваша задача заключается в том, чтобы, просматривая цифры построчно слева направо, зачеркнуть те из них, которые будут названы. Выполнять задание надо внимательно и в то же время как можно быстрее. Во время работы через промежутки времени, равные 30 с, будет подаваться команда «Черта».

4. Методические материалы, определяющие процедуры оценивания знаний, умений и навыков, и опыта деятельности, характеризующих этапы формирования компетенций

Зачет – вид мероприятия промежуточной аттестации, в результате которого обучающий получает оценку в шкале «зачет» / «незачет». Дифференцированный зачет – вид зачета, в результате которого обучающийся получает оценку в четырехбальной шкале («отлично», «хорошо», «удовлетворительно», «неудовлетворительно»). Зачет может приниматься как в устной форме (которая предполагает ответы обучающихся на теоретические вопросы), так и выставляться по результатам выполнения обучающимися установленных программой видов работ. Для разных обучающихся учебной группы могут быть



определены разные формы сдачи зачета в зависимости от качества их работы в семестре (ах) изучения дисциплины. Вопросы к зачету, задания, которые должны выполнить обучающиеся в семестре, (и форму его проведения) обучающиеся получают на первом занятии по дисциплине в данном семестре по решению преподавателя.

Результат зачета	Критерии оценивания компетенций
не зачтено	Обучающийся не знает значительной части программного материала (менее 50 % правильно выполненных заданий от общего объема работы), допускает существенные ошибки, неуверенно, с большими затруднениями выполняет практические работы, не подтверждает освоение компетенций, предусмотренных программой зачета.
зачтено	Обучающийся показывает знания только основного материала, но не усвоил его деталей, допускает неточности, недостаточно правильные формулировки, в целом, не препятствует усвоению последующего программного материала, нарушения логической последовательности в изложении программного материала, испытывает затруднения при выполнении практических работ, подтверждает освоение компетенций, предусмотренных программой зачета на минимально допустимом уровне.
	Обучающийся твердо знает материал, грамотно и по существу излагает его, не допуская существенных неточностей в ответе на вопрос, правильно применяет теоретические положения при решении практических вопросов и задач, владеет необходимыми навыками и приемами их выполнения, допуская некоторые неточности; демонстрирует хороший уровень освоения материала, информационной и коммуникативной культуры и в целом подтверждает освоение компетенций, предусмотренных программой зачета.
	Обучающийся глубоко и прочно усвоил программный материал, исчерпывающе, последовательно, четко и логически стройно его излагает, умеет тесно увязывать теорию с практикой, свободно справляется с задачами, вопросами и другими видами применения знаний, причем не затрудняется с ответом при видоизменении заданий, использует в ответе материал монографической литературы, правильно обосновывает принятое решение, владеет разносторонними навыками и приемами выполнения практических задач, подтверждает полное освоение компетенций, предусмотренных программой зачета.

Критерии оценивания выполнения кейс-заданий:

Отметка «отлично» – работа выполнена в полном объеме с соблюдением необходимой последовательности действий; работа проведена в условиях, обеспечивающих получение правильных результатов и выводов.

Отметка «хорошо» – работа выполнена правильно с учетом 1-2 мелких погрешностей или 2-3 недочетов, исправленных самостоятельно по требованию преподавателя.

Отметка «удовлетворительно» – работа выполнена правильно не менее чем наполовину, допущены 1-2 погрешности или одна грубая ошибка.

Отметка «неудовлетворительно» – допущены 2 (и более) грубые ошибки в ходе работы, которые обучающийся не может исправить даже по требованию преподавателя или работа не выполнена полностью.

Критерии оценки знаний при написании контрольной работы

Отметка «отлично» выставляется обучающемуся, показавшему всесторонние, систематизированные, глубокие знания вопросов контрольной работы и умение уверенно применять их на практике при решении конкретных задач, свободное и правильное обоснование принятых решений.

Отметка «хорошо» выставляется обучающемуся, если он твердо знает материал, грамотно и по существу излагает его, умеет применять полученные знания на практике, но



допускает в ответе или в решении задач некоторые неточности, которые может устранить с помощью дополнительных вопросов преподавателя.

Отметка «удовлетворительно» выставляется обучающемуся, показавшему фрагментарный, разрозненный характер знаний, недостаточно правильные формулировки базовых понятий, нарушения логической последовательности в изложении программного материала, но при этом он владеет основными понятиями выносимых на контрольную работу тем, необходимыми для дальнейшего обучения и может применять полученные знания по образцу в стандартной ситуации.

Отметка «неудовлетворительно» выставляется обучающемуся, который не знает большей части основного содержания выносимых на контрольную работу вопросов тем дисциплины, допускает грубые ошибки в формулировках основных понятий и не умеет использовать полученные знания.

Критерии оценки знаний при проведении тестирования

Отметка «отлично» выставляется при условии правильного ответа не менее чем 85% тестовых заданий;

Отметка «хорошо» выставляется при условии правильного ответа не менее чем 70 % тестовых заданий;

Отметка «удовлетворительно» выставляется при условии правильного ответа не менее 50 %;

Отметка «неудовлетворительно» выставляется при условии правильного ответа менее чем на 50 % тестовых заданий.

Результаты текущего контроля используются при проведении промежуточной аттестации.

Разработчик:

Зав. кафедрой:

Зав. выпускающей кафедрой:

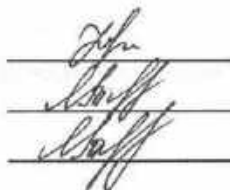

Шаповалова Наталья Георгиевна

Ткачева Яна Сергеевна

Ткачева Яна Сергеевна



**Фонд оценочных средств
по дисциплине «Б1.0.02 История (история России, всеобщая история)»**

по направлению подготовки бакалавров 23.03.01 Технология транспортных процессов

1. Перечень компетенций с указанием этапов их формирования в процессе освоения образовательной программы

Этапы формирования компетенции (номер семестра согласно учебному плану)	Наименование учебных дисциплин, формирующих компетенции в процессе освоения образовательной программы	
	<p>УК-5- способностью воспринимать межкультурное разнообразие общества в социально-историческом, этическом и философском контекстах</p> <p>УК-5.1. Отмечать и анализировать особенности межкультурного взаимодействия (преимущества и возможные проблемные ситуации), обусловленные различием этических, религиозных и ценностных систем.</p> <p>УК-5.2. Демонстрировать уважительное отношение к историческому наследию и социокультурным традициям различных социальных групп, опирающиеся на знание этапов исторического развития России (включая основные события, основных исторических деятелей) в контексте мировой истории и ряда культурных традиций мира (в зависимости от среды и задач образования), включая мировые религии, философские и этические учения.</p> <p>УК-5.3. Придерживаться принципов недискриминационного взаимодействия основанного на толерантном восприятии культурных особенностей представителей различных этносов и конфессий, при личном и массовом общении для выполнения поставленной цели.</p>	
	ОФО	ЗФО
	<i>1</i>	<i>1</i>
	История (история России, всеобщая история)	
	<i>2</i>	<i>1</i>
	История и культура адыгов	
	<i>4</i>	<i>5</i>
	Транспортные и погрузо-разгрузочные средства	
	<i>4</i>	<i>5</i>
	Транспортно-складские комплексы	
	<i>1</i>	<i>1</i>
	Ознакомительная практика	
	<i>8</i>	<i>9</i>
	Выполнение, подготовка к процедуре защиты и защита выпускной квалификационной работы	
	<i>8</i>	<i>9</i>
	Подготовка к сдаче и сдача государственного экзамена	

2. Описание показателей и критериев оценивания компетенций на различных этапах их формирования, описание шкалы оценивания

Планируемые результаты освоения компетенции	Критерии оценивания результатов обучения				Наименование оценочного средства
	неудовлетворительно	удовлетворительно	хорошо	отлично	
<p>УК-5. Способен воспринимать межкультурное разнообразие общества в социально-историческом, этическом и философском контекстах</p> <p>УК-5.1. Отмечать и анализировать особенности межкультурного взаимодействия (преимущества и возможные проблемные ситуации), обусловленные различием этических, религиозных и ценностных систем.</p> <p>УК-5.2. Демонстрировать уважительное отношение к историческому наследию и социокультурным традициям различных социальных групп, опирающиеся на знание этапов исторического развития России (включая основные события, основных исторических деятелей) в контексте мировой истории и ряда культурных традиций мира (в зависимости от среды и задач образования), включая мировые религии, философские и этические учения.</p> <p>УК-5.3. Придерживаться принципов недискриминационного взаимодействия основанного на толерантном восприятии культурных особенностей представителей различных этносов и конфессий, при личном и массовом общении для выполнения поставленной цели.</p>					
<p>Знать: историю развития общества; основные типы мировоззрения, типы социального взаимодействия на групповом и индивидуальном уровнях, причины и способы разрешения социальных конфликтов.</p>	Фрагментарные знания	Неполные знания	Сформированные, но содержащие отдельные пробелы знания	Сформированные систематические знания	Контрольная работа, тесты, письменный опрос, рефераты, доклады, круглый стол, экзамен
<p>Уметь: анализировать закономерности исторического развития; конструктивно взаимодействовать с представителями разных социокультурных типов, применять способы прогнозирования и разрешения межличностных</p>	Частичные умения	Неполные умения	Учения полные, допускаются небольшие ошибки	Сформированные умения	

конфликтов.					
Владеть: специальной терминологией, историческими знаниями и использовать их при анализе современной ситуации;	Частичное владение навыками	Несистематическое применение навыков	В систематическом применении навыков допускаются пробелы	Успешное и систематическое применение навыков	

3. Типовые контрольные задания и иные материалы, необходимые для оценки знаний, умений, навыков и (или) опыта деятельности, характеризующих этапы формирования компетенций в процессе освоения образовательной программы

3.1. Задания для контрольных работ

Раздел I. Особенности становления государственности в России и мире

1. Специфика цивилизаций Древнего Востока и античности.
2. Переход Европы от античности к феодализму.
3. Возникновение Древнерусского государства (IX-X вв.).
4. Русские земли в XI-XII вв.

Раздел II. Русские земли в XII -XV веках и европейское средневековье.

1. Средневековье как стадия исторического процесса в Западной Европе, на Востоке и в России
2. Монгольская экспансия: причины, ход, результаты.
3. Русские земли в борьбе с натиском Запада и Востока
4. Возрождение русской государственности вокруг Москвы

Раздел III. Россия в XVI- XIX веках в контексте развития европейской цивилизации

1. Эволюция российской государственности в контексте европейского развития
2. XVIII в. в европейской и мировой истории
3. Становление абсолютной монархии в России
4. Российская империя в XIX в.: войны, реформы и контрреформы

Раздел IV. Россия и мировое сообщество в XX в.

- 1.Международные отношения на рубеже XIX-XX вв.
- 2.Первая мировая война: предпосылки, ход, итоги
- 3.Первая русская революция: предпосылки, содержание, результаты
- 4.Великая российская революция 1917 г.: предпосылки, содержание, результаты.
- 5.Гражданская война в России.
- 6.Формирование и сущность советского строя в 20-30-е гг. XX в.
- 7.Вторая мировая и Великая Отечественная война: предпосылки, периодизация, итоги
- 8.Международные отношения в послевоенном мире. СССР в 50-80-е гг. XX в.

Раздел V. Россия и мир в XXI в.

1. Россия в 90-е гг. XX в.
2. Современные тенденции развития международных отношений.

3. Типовые контрольные задания и иные материалы, необходимые для оценки знаний, умений, навыков и (или) опыта деятельности, характеризующих этапы формирования компетенций в процессе освоения образовательной программы

3.1. Задания для контрольных работ

Раздел I. Особенности становления государственности в России и мире

1. Специфика цивилизаций Древнего Востока и античности.
2. Переход Европы от античности к феодализму.
3. Возникновение Древнерусского государства (IX-X вв.).
4. Русские земли в XI-XII вв.

Раздел II. Русские земли в XII -XV веках и европейское средневековье.

1. Средневековье как стадия исторического процесса в Западной Европе, на Востоке и в России
2. Монгольская экспансия: причины, ход, результаты.
3. Русские земли в борьбе с натиском Запада и Востока
4. Возрождение русской государственности вокруг Москвы

Раздел III. Россия в XVI- XIX веках в контексте развития европейской цивилизации

1. Эволюция российской государственности в контексте европейского развития
2. XVIII в. в европейской и мировой истории
3. Становление абсолютной монархии в России
4. Российская империя в XIX в.: войны, реформы и контрреформы

Раздел IV. Россия и мировое сообщество в XX в.

1. Международные отношения на рубеже XIX-XX вв.
2. Первая мировая война: предпосылки, ход, итоги
3. Первая русская революция: предпосылки, содержание, результаты
4. Великая российская революция 1917 г.: предпосылки, содержание, результаты.
5. Гражданская война в России.
6. Формирование и сущность советского строя в 20-30-е гг. XX в.
7. Вторая мировая и Великая Отечественная война: предпосылки, периодизация, итоги
8. Международные отношения в послевоенном мире. СССР в 50-80-е гг. XX в.

Раздел V. Россия и мир в XXI в.

1. Россия в 90-е гг. XX в.
2. Современные тенденции развития международных отношений

3.2. Тестовые задания для оценки остаточных знаний

1. Автор «Повести временных лет»:

- 1) Геродот;
- 2) Константин Багрянородный;
- 3) Нестор;
- 4) Никон

2. Христианство на Руси было принято в:

- 1) 955 г.;
- 2) 988 г.;
- 3) 1054 г.;
- 4) 1223 г.

3. Свод законов древней Руси «Русская правда» был принят во время правления князя:

- 1) Игоря Старого;
- 2) Святослава Воителя;
- 3) Владимира Святого;
- 4) Ярослава Мудрого.

4. Для периода политической раздробленности древней Руси характерно:

- 1) усиление экономических связей между землями;
- 2) создание новых самостоятельных княжеств;
- 3) укрепление власти великого князя Киевского;
- 4) прекращение феодальных усобиц.

5. В период раздробленности Руси боярские республики существовали в:

- 1) Новгороде и Киеве;
- 2) Новгороде и Владимире;
- 3) Новгороде и Пскове;
- 4) Новгороде и Москве.

6. Военная операция, известная как «Ледовое побоище» связана с именем:

- 1) Ивана Калиты;
- 2) Ивана Грозного;
- 3) Александра Невского;
- 4) Дмитрия Донского.

7. Создание единого государства вокруг Москвы, восстановление независимости от Орды – результаты деятельности:

- 1) Ивана Калиты;
- 2) Дмитрия Донского;
- 3) Ивана III;
- 4) Ивана IV.

8. Куликовское сражение произошло в:

- 1) 1223 г.;
- 2) 1237 г.;
- 3) 1380 г.;
- 4) 1480 г.

9. Укажите хронологические рамки опричнины:

- 1) 1550-1572 гг.
- 2) 1598-1605 гг.
- 3) 1558-1583 гг.
- 4) 1565-1572 гг.

10. К государственным реформам Петра I относится:

- 1) учреждение коллегии;
- 2) создание приказов;
- 3) введение местничества;
- 4) формирование министерств.

11. В период правления Екатерины II

- 1) в жизни государства выросла роль религии и церкви;
- 2) в стране проводились административные реформы;
- 3) положение крепостных крестьян улучшилось;
- 4) произошло крупнейшее народное выступление.

12. Первоочередная цель России в войне с Наполеоном 1812 г.:

- 1) защитить Отечество от интервенции;
- 2) борьба с революционным движением в Европе;
- 3) уничтожить Францию как суверенное государство;
- 4) расширить свои владения за счет французских колоний

13. В первой пол. XIX в. в состав России вошла:

- 1) Аляска;

- 2) Камчатка;
- 3) Армения;
- 4) Курляндия.

14. Освобождение крестьян от крепостной зависимости произошло в период правления:

- 1) Николая I;
- 2) Александра II;
- 3) Александра III;
- 4) Николая II.

15. Кавказская война началась в:

- 1) 1812 г.
- 2) 1815 г.
- 3) 1817 г.
- 4) 1819 г.

16. Социально-экономическое развитие России в начале XX в. можно охарактеризовать следующими чертами:

- 1) самые высокие темпы прироста в промышленности;
- 2) отставание качественных показателей в промышленности России от мировых держав;
- 3) преобладание в хозяйстве промышленного сектора над аграрным;
- 4) сочетание частнокапиталистического уклада с мелкотоварным хозяйством и даже натуральным хозяйством.

17. Первая российская революция началась:

- 1) 23 февраля 1917 г.
- 2) 9 января 1905 г.
- 3) 3 марта 1917 г.
- 4) 5 декабря 1905 г.

18. Что явилось поводом к началу Первой мировой войны?

- 1) союз Германии с Австро-Венгрией и Италией;
- 2) убийство в Боснийском городе Сараево наследника Австрийского престола Франца Фердинанда;
- 3) Гагская конференция 1895 г.;
- 4) революция в России в 1905-1907 гг.

19. Февральская революция 1917 г. привела к:

- 1) свержению Временного правительства;
- 2) падению монархии;
- 3) установлению власти большевиков;
- 4) роспуску Учредительного собрания.

20. В 1930-е гг. в СССР:

- 1) существовала многопартийная система;
- 2) массовые общественные организации не зависели от влияния партии;
- 3) существовало четкое разделение законодательной, исполнительной, судебной власти;
- 4) произошло сращивание партийного и государственного аппарата.

21. Какие республики вошли в состав СССР при его образовании?

- 1) РСФСР;

- 2) Казахская ССР;
- 3) Украинская ССР;
- 4) ЗСФСР;
- 5) Молдавская ССР;
- 6) Белорусская ССР;
- 7) Корело-Финская ССР.

22. Расположите в хронологическом порядке следующие события Великой Отечественной Войны:

- 1) битва на Курской дуге;
- 2) контрнаступление советских войск под Москвой;
- 3) битва под Сталинградом;
- 4) Берлинская операция.

23. К союзникам СССР во Второй Мировой Войне нельзя отнести:

- 1) Великобританию;
- 2) Японию;
- 3) Францию;
- 4) США.

24. После Второй Мировой Войны и до сих пор не подписан мирный договор с:

- 1) Германией;
- 2) Италией;
- 3) Испанией;
- 4) Японией.

25. Карибский кризис связан с размещением советских ракет:

- 1) в ГДР;
- 2) в Турции;
- 3) на Кубе;
- 4) во Вьетнаме.

26. С докладом «О культе личности Сталина и его последствиях» на XX съезде КПСС выступил:

- 1) В.М. Молотов;
- 2) Н.С. Хрущев;
- 3) Г.М. Маленков;
- 4) К.С. Ворошилов.

27. Политика М.С. Горбачева была связана с:

- 1) созданием СНГ;
- 2) введением свободного обмена рубля на другие валюты;
- 3) утверждением «нового политического мышления»;
- 4) началом радикальных рыночных реформ, предполагающих приватизацию госсобственности.

28. Распад СССР связан с:

- 1) провалом референдума о сохранении СССР;
- 2) выходом из состава СССР Эстонии, Латвии и Литвы;
- 3) отставкой М.С. Горбачева с поста президента СССР;
- 4) неудачной попыткой путча в августе 1991г.

29. Первым Президентом России стал:

- 1) И.К. Полозков;
- 2) И.С. Силаев;
- 3) Н.И. Рыжков;
- 4) Б.Н. Ельцин.

30. В основе Крестовых походов лежала идея:

- 1) защиты христианского мира от неверных;
- 2) уничтожения всех иноверцев;
- 3) захвата всего мира;
- 4) объединения мира в единое государство.

31. Император в Японии:

- 1) был фигурой ритуальной, олицетворявшей страну;
- 2) являлся носителем реальной высшей власти;
- 3) командовал армией;
- 4) обладал властью только в столице.

32. Предпосылки Возрождения:

- 1) географические открытия, расширение кругозора людей;
- 2) рост светских настроений среди горожан;
- 3) усиление роли церкви в жизни общества;
- 4) распространение аскетической морали;
- 5) пробуждение личной инициативы;
- 6) сохранение в Италии памятников античной культуры.

33. Важнейший итог Столетней войны между Англией и Францией:

- 1) разорение и упадок территории Англии;
- 2) оформление их как национальных государств;
- 3) объединение территорий обоих государств;
- 4) усиление Германии, вызванное ослаблением этих государств.

34. Главный экономический результат Великих географических открытий:

- 1) подъем мировой торговли;
- 2) открытие новых материков;
- 3) развитие кораблестроения;
- 4) усиление Испании и Португалии.

35. Причины Французской революции конца XVIII в.

1. (правильных ответов – 2):
 - 1) сохранение сеньориального строя;
 - 2) подчинение Франции власти Габсбургов;
 - 3) недовольство пуритан итогами Реформации;
 - 4) созыв Генеральных штатов;
 - 5) плохое управление страной и расточительность двора.

36. Периодом гражданской войны в Испании является:

- 1) 1933-1937гг.;
- 2) 1936-1939гг.;
- 3) 1937-1941гг.;
- 4) 1934-1938гг.

37. Демократическое движение в 1919г. в Китае получило название:

- 1) «Движение 5 марта»;
- 2) «Движение 10 января»;
- 3) «Движение 4 мая»;
- 4) «Движение 15 июня».

38. Главой первого лейбористского правительства в Великобритании был:

- 1) У. Черчилль;
- 2) Н. Чемберлен;
- 3) Р. Макдональд;
- 4) Г. Пальместорн.

39. В Мюнхенском соглашении 1938 г. решался вопрос о территории:

- 1) Польши;
- 2) Чехословакии;
- 3) Эльзаса;
- 4) Австрии.

40. Определите последовательность событий Второй мировой войны:

- 1) Крах фашистского режима в Италии;
- 2) Капитуляция Германии;
- 3) Парад Победы в Москве;
- 4) Крымская конференция;
- 5) Атомная бомбардировка Хиросимы.

3.3. Темы рефератов

1. Феодальная раздробленность Руси
2. Установление ордынского ига на Руси и его последствия.
3. Оборона северо-западных русских земель от немецких и шведских завоевателей.
4. Русская церковь и ордынское иго.
5. Развитие Москвы как общекультурного центра (XIV-XVвв.)
6. Иван III и его деятельность по укреплению великокняжеской власти.
7. Самозванцы в истории России начала XVIIв.
8. Первое и второе ополчения и их роль в освобождении страны от иноземных захватчиков.
9. Воцарение династии Романовых в XVIIв.
10. Крепостное право и его окончательное юридическое оформление в России.
11. Вклад русских землепроходцев в великие географические открытия.
12. Дворцовые перевороты в России XVIIIв.
13. Павел I и его правление.
14. Русские полководцы Отечественной войны 1812г. (по выбору)
15. Внутренняя политика правительства Николая I.
16. Политический портрет Александра II.
17. Народничество: теория, практика, уроки.
18. Культура России во второй половине XIXв.
19. Появление социал-демократии как идейного течения.
20. П.А Столыпин и судьба реформ в России.
21. Деятельность Государственной Думы и опыт российского парламентаризма.
22. Политические партии России в 1907-1914гг.

23. Участие России в первой мировой войне.
24. Политический портрет Николая II.
25. Временное буржуазное правительство и эсеро-меньшевистский блок.
26. Брестский мир и его последствия.
27. Гражданская война: итоги и уроки.
28. «Военный коммунизм» и новая экономическая политика как строительства нового общества.
29. Страна в период НЭПа: трудности и успех.
30. Форсированная индустриализация: цели, осуществление, итоги, уроки.
31. Сплошная коллективизация: задача, ход, следствие.
32. Культурное строительство в 20-30е гг.
33. Становление тоталитарной бюрократической системы в 30-е гг.
34. Внутриполитическая борьба и усиление режима личной власти Сталина.
35. Международное положение и внешняя политика страны в 30-е гг.
36. Начало Великой Отечественной войны: причины неудач и организация отпора агрессору.
37. Москва 1941г.: от трагедии поражения – к победе.
38. Москвичи на защите родного города.
39. Складывание антигитлеровской коалиции, и ее роль во второй мировой войне.
40. Уроки Великой Отечественной войны и их значение для современности.
41. Социально-экономические и политические проблемы послевоенного развития страны (1945-1955гг.)
42. Культ личности Сталина и его последствия для исторических судеб страны.
43. Рождение и крах «оттепели» (1956-1964гг.)
44. Противоречивость советской внешней политики 60-70-х гг.
45. Застойные явления в экономической, социально-политической и духовной сферах в 70-х – первой половине 80-х гг.
46. Предпосылки, противоречия, трудности и ошибки перестройки.
47. Международные отношения и внешняя политика во второй половине 80-х – начале 90-х гг.
48. Экономические реформы: от курса ускорения социально-экономического развития к рыночным отношениям.
49. Радикальные экономические и социально-политические реформы в Российской Федерации.
50. Конституция России (1993г.) – конституция переходного периода.
51. Специфика цивилизаций Древнего Востока и античности
52. Роль религии и духовенства в средневековых обществах Запада и Востока.
53. Великие географические открытия и начало Нового времени в Западной Европе.
54. Французская революция и ее влияние на политическое и социокультурное развитие стран Европы.
55. Международные отношения на рубеже XIX-XX вв.
56. Первая мировая война: предпосылки, ход, итоги.
57. Корейская война 1950-1953 гг.
58. Япония после Второй мировой войны.
59. Развитие мировой экономики в 1945–1991 гг.
60. Научно-техническая революция и ее влияние на ход мирового общественного развития.

3.4. Вопросы к экзамену по дисциплине «История»

1. Место истории в системе наук. Объект и предмет науки. Теория и методология. Основные направления. Исследователь и исторический источник.
2. Территория России в системе Древнего мира. Древнейшие культуры Северной Евразии (неолит и бронзовый век). Киммерийцы и скифы. Древние империи Центральной Азии.
3. Античная Греция (скифские племена; греческие колонии в Северном Причерноморье). Античный Рим. Великое переселение народов в III–VII вв. Рождение и расцвет мусульманской цивилизации.
4. Переход Европы от античности к феодализму. Варварские государства. Государство франков. Меровинги и каролинги. Византия.
5. Славяне в ранней истории Европы. Восточные славяне в древности в VI - VIII вв. Возникновение Древнерусского государства (IX–X вв.).
6. Феодализм Западной Европы и социально-экономический строй Древней Руси: сходства и различия. Русские земли в XI–XII вв. Христианизация. Культурные влияния Востока и Запада.
7. Средневековье как стадия исторического процесса в Западной Европе, на Востоке и в России.
8. Монгольская экспансия: причины, ход, результаты. Русские земли в борьбе с натиском Запада и Востока. Александр Невский.
9. Возрождение русской государственности вокруг Москвы. Рост территории Московского княжества. Свержение монгольского ига. Формирование дворянства.
10. Правление Ивана Грозного. «Избранная рада». Опричнина. Внешняя политика России в XVI в.
11. Европа в эпоху позднего феодализма. Великие географические открытия. Реформация. Первые буржуазные революции в Европе.
12. «Смутное время». Феномен самозванчества. К. Минин и Д. Пожарский. Завершения и последствия Смуты.
13. XVIII век в европейской и мировой истории. Формирование колониальной системы. Промышленный переворот в Европе и России: общее и особенное.
14. Правление Петра I. Реформы. Церковная реформа. Внешняя политика России в первой четверти XVIII века.
15. Просвещенная монархия в России. Екатерина II: внутренняя и внешняя политика.
16. Европейский путь от Просвещения к Революции. Наполеоновские войны. Бисмарк. Объединение Италии.
17. Американская революция и возникновение США. Гражданская война.
18. Основные тенденции мирового развития в XIX в. Российская империя в первой половине XIX в.: войны, реформы и контрреформы (Александр I, Николай I).
19. Реформы Александра II. Отмена крепостного права. Контрреформы Александра III. Внешняя политика России во второй половине XIX в.
20. Международные отношения на рубеже XIX–XX вв. Особенности становления капитализма в колониально зависимых странах.
21. Развитие капитализма в России на рубеже XIX–XX вв. Первая русская революция: предпосылки, содержание, результаты. Политические партии в России начала века: классификация, программы. Опыт думского «парламентаризма» в России.
22. Первая мировая война: предпосылки, ход, итоги. Влияние на европейское развитие.
23. Великая российская революция 1917 г.: предпосылки, содержание, результаты. Альтернативы развития. Кризисы власти.

24. Экономическая программа большевиков. Начало формирования однопартийной политической системы. Структура режима власти. Гражданская война и интервенция. Основные этапы Гражданской войны. Итоги.
25. Особенности международных отношений в межвоенный период. Адаптация Советской России на мировой арене. Коминтерн. Антикоминтерновский пакт.
26. Строительство социализма в СССР в 20-е гг. XX в.: поиски путей решения. НЭП, Сущность и причины свертывания. Возвышение И. Сталина.
27. Форсированная индустриализация: предпосылки, источники, итоги. Политика сплошной коллективизации сельского хозяйства, её экономические и социальные последствия.
28. Альтернативы развития западной цивилизации в конце 20-х – в 30-е гг. XX в. «Новый курс» Ф. Рузвельта. «Народные фронты» в Европе.
29. Вторая мировая война: причины, ход, последствия.
30. Великая Отечественная война 1941–1945 гг. Основные этапы. Создание антигитлеровской коалиции. Борьба в тылу врага.
31. Международные отношения в послевоенном мире. Начало холодной войны. Создание блоков НАТО, СЭВ.
32. СССР в послевоенные десятилетия. Восстановление народного хозяйства.
33. Н.С. Хрущев. Попытки обновления социалистической системы. Значение XX и XXII съездов КПСС. Изменения в теории и практике советской внешней политики.
34. Формирование третьего мира: предпосылки, особенности, проблемы. Формирование движения неприсоединения. Арабские революции.
35. Конфронтация двух сверхдержав – США и СССР: мир на грани войны. Война во Вьетнаме. Социалистическое движение в странах Запада и Востока. События 1968 г.
36. Стагнация в экономике и кризисные явления в конце 70-х – начале 80-х гг. XX в. в стране. Вторжение СССР в Афганистан и его внутри- и внешнеполитические последствия.
37. Причины и первые попытки всестороннего реформирования советской системы в 1985 г. Цели и основные этапы перестройки. «Новое политическое мышление». Причины распада СССР и образование СНГ.
38. Развитие стран Востока во второй половине XX в. Япония после Второй мировой войны. Создание государства Израиль. Экономические реформы в Китае.
39. Россия в 90-е гг. XX в. Конституция РФ 1993 г. Наука, культура, образование в рыночных условиях. Результаты реформ. Внешняя политика СССР в 1991–2014 гг. Россия в системе мировой экономики и международных связей. Россия и СНГ.
40. Многополярный мир в начале XXI в. Роль Российской Федерации в современном мировом сообществе. Социально-экономическое положение.

4. Методические материалы, определяющие процедуры оценивания знаний, умений и навыков, и опыта деятельности, характеризующих этапы формирования компетенций

4.1. Требования к контрольной работе

Контрольная работа представляет собой один из видов самостоятельной работы обучающихся. По сути – это изложение ответов на определенные теоретические вопросы по учебной дисциплине, а также решение практических задач. Контрольные проводятся для того, чтобы развить у обучающихся способности к анализу научной и учебной литературы, умение обобщать, систематизировать и оценивать практический и научный материал, укреплять навыки овладения понятиями определенной науки и т. д.

При оценке контрольной преподаватель руководствуется следующими критериями:

- работа была выполнена автором самостоятельно;

- обучающийся подобрал достаточный список литературы, который необходим для осмысления темы контрольной;
- автор сумел составить логически обоснованный план, который соответствует поставленным задачам и сформулированной цели;
- обучающийся проанализировал материал;
- контрольная работа отвечает всем требованиям четкости изложения и аргументированности, объективности и логичности, грамотности и корректности;
- обучающийся сумел обосновать свою точку зрения;
- контрольная работа оформлена в соответствии с требованиями;
- автор защитил контрольную и успешно ответил на все вопросы преподавателя.

Контрольная работа, выполненная небрежно, не по своему варианту, без соблюдения правил, предъявляемых к ее оформлению, возвращается без проверки с указанием причин, которые доводятся до обучающегося. В этом случае контрольная работа выполняется повторно.

Вариант контрольной работы выдается в соответствии с порядковым номером в списке студентов.

Критерии оценки знаний при написании контрольной работы

Отметка «отлично» выставляется обучающемуся, показавшему всесторонние, систематизированные, глубокие знания вопросов контрольной работы и умение уверенно применять их на практике при решении конкретных задач, свободное и правильное обоснование принятых решений.

Отметка «хорошо» выставляется обучающемуся, если он твердо знает материал, грамотно и по существу излагает его, умеет применять полученные знания на практике, но допускает в ответе или в решении задач некоторые неточности, которые может устранить с помощью дополнительных вопросов преподавателя.

Отметка «удовлетворительно» выставляется обучающемуся, показавшему фрагментарный, разрозненный характер знаний, недостаточно правильные формулировки базовых понятий, нарушения логической последовательности в изложении программного материала, но при этом он владеет основными понятиями выносимых на контрольную работу тем, необходимыми для дальнейшего обучения и может применять полученные знания по образцу в стандартной ситуации.

Отметка «неудовлетворительно» выставляется обучающемуся, который не знает большей части основного содержания выносимых на контрольную работу вопросов тем дисциплины, допускает грубые ошибки в формулировках основных понятий и не умеет использовать полученные знания.

4.2. Требования к выполнению тестового задания

Тестирование является одним из основных средств формального контроля качества обучения. Это метод, основанный на стандартизированных заданиях, которые позволяют измерить психофизиологические и личностные характеристики, а также знания, умения и навыки испытуемого.

Основные принципы тестирования, следующие:

- связь с целями обучения - цели тестирования должны отвечать критериям социальной полезности и значимости, научной корректности и общественной поддержки;
- объективность - использование в педагогических измерениях этого принципа призвано не допустить субъективизма и предвзятости в процессе этих измерений;
- справедливость и гласность - одинаково доброжелательное отношение ко всем обучающимся, открытость всех этапов процесса измерений, своевременность ознакомления обучающихся с результатами измерений;
- систематичность – систематичность тестирований и самопроверок каждого учебного модуля, раздела и каждой темы; важным аспектом данного принципа является

требование репрезентативного представления содержания учебного курса в содержании теста;

- гуманность и этичность - тестовые задания и процедура тестирования должны исключать нанесение какого-либо вреда обучающимся, не допускать ущемления их по национальному, этническому, материальному, расовому, территориальному, культурному и другим признакам;

Важнейшим является принцип, в соответствии с которым тесты должны быть построены по методике, обеспечивающей выполнение требований соответствующего федерального государственного образовательного стандарта.

В тестовых заданиях используются четыре типа вопросов:

– закрытая форма - является наиболее распространенной и предлагает несколько альтернативных ответов на поставленный вопрос. Например, обучающемуся задается вопрос, требующий альтернативного ответа «да» или «нет», «является» или «не является», «относится» или «не относится» и т.п. Тестовое задание, содержащее вопрос в закрытой форме, включает в себя один или несколько правильных ответов и иногда называется выборочным заданием. Закрытая форма вопросов используется также в тестах-задачах с выборочными ответами. В тестовом задании в этом случае сформулированы условие задачи и все необходимые исходные данные, а в ответах представлены несколько вариантов результата решения в числовом или буквенном виде. Обучающийся должен решить задачу и показать, какой из представленных ответов он получил.

– открытая форма - вопрос в открытой форме представляет собой утверждение, которое необходимо дополнить. Данная форма может быть представлена в тестовом задании, например, в виде словесного текста, формулы (уравнения), графика, в которых пропущены существенные составляющие - части слова или буквы, условные обозначения, линии или изображения элементов схемы и графика. Обучающийся должен по памяти вставить соответствующие элементы в указанные места («пропуски»).

– установление соответствия - в данном случае обучающемуся предлагают два списка, между элементами которых следует установить соответствие;

– установление последовательности - предполагает необходимость установить правильную последовательность предлагаемого списка слов или фраз.

Критерии оценки знаний при проведении тестирования

Отметка «отлично» выставляется при условии правильного ответа не менее чем 85% тестовых заданий;

Отметка «хорошо» выставляется при условии правильного ответа не менее чем 70 % тестовых заданий;

Отметка «удовлетворительно» выставляется при условии правильного ответа не менее 50 %;

Отметка «неудовлетворительно» выставляется при условии правильного ответа менее чем на 50 % тестовых заданий.

Результаты текущего контроля используются при проведении промежуточной аттестации.

4.3. Требования к написанию реферата

При оценке реферата используются следующие критерии:

- новизна текста;
- обоснованность выбора источника;
- степень раскрытия сущности вопроса;
- соблюдения требований к оформлению.

Критерии оценивания реферата:

Отметка «отлично» выполнены все требования к написанию и защите реферата: обозначена проблема и обоснована её актуальность, сделан краткий анализ различных точек зрения на рассматриваемую проблему и логично изложена собственная позиция, сформулированы выводы, тема раскрыта полностью, выдержан объём, соблюдены требования к внешнему оформлению, даны правильные ответы на дополнительные вопросы.

Отметка «хорошо» - основные требования к реферату и его защите выполнены, но при этом допущены недочёты. В частности, имеются неточности в изложении материала, отсутствует логическая последовательность в суждениях, не выдержан объём реферата, имеются упущения в оформлении, не допускает существенных неточностей в ответе на дополнительный вопрос.

Отметка «удовлетворительно» - имеются существенные отступления от требований к реферированию. В частности, тема освещена лишь частично, допущены фактические ошибки в содержании реферата или при ответе на дополнительные вопросы, во время защиты отсутствует вывод.

Отметка «неудовлетворительно» - тема реферата не раскрыта, обнаруживается существенное непонимание проблемы.

Тематика рефератов выдается преподавателем в конце семинарского занятия.

4.4. Требования к проведению экзамена

Экзамен может проводиться в форме устного опроса по билетам (вопросам) или без билетов, с предварительной подготовкой или без подготовки, по усмотрению преподавателя. Экзаменатор вправе задавать вопросы сверх билета, а также, помимо теоретических вопросов, давать задачи по программе данного курса.

Экзаменационные билеты (вопросы) утверждаются на заседании кафедры и подписываются заведующим кафедрой. В билете должно содержаться не более трех вопросов. Комплект экзаменационных билетов по дисциплине должен содержать 25—30 билетов.

Экзаменатор может проставить экзамен без опроса или собеседования тем студентам, которые активно участвовали в семинарских занятиях.

Критерии оценки знаний на экзамене

Отметка «отлично» - студент глубоко и прочно усвоил весь программный материал, исчерпывающе, последовательно, грамотно и логически стройно его излагает, тесно увязывает теорию с практикой. Студент не затрудняется с ответом при видоизменении задания, свободно справляется с задачами, заданиями и другими видами применения знаний, показывает знания законодательного и нормативно-технического материалов, правильно обосновывает принятые решения, владеет разносторонними навыками и приемами выполнения практических работ, обнаруживает умение самостоятельно обобщать и излагать материал, не допуская ошибок.

Отметка «хорошо» - студент твердо знает программный материал, грамотно и по существу излагает его, не допускает существенных неточностей в ответе на вопрос, может правильно применять теоретические положения и владеет необходимыми навыками при выполнении практических заданий.

Отметка «удовлетворительно» - студент усвоил только основной материал, но не знает отдельных деталей, допускает неточности, недостаточно правильные формулировки, нарушает последовательность в изложении программного материала и испытывает затруднения в выполнении практических заданий.

Отметка «неудовлетворительно» - студент не знает значительной части программного материала, допускает существенные ошибки, с большими затруднениями выполняет практические работы.

Преподаватель



Р.А. Кубова

Зав. кафедрой



Я.С. Ткачева

**Фонд оценочных средств
по дисциплине Б1.О.19 «Правоведение»**

по направлению подготовки бакалавров 23.03.01 Технология транспортных процессов

1. Перечень компетенций с указанием этапов их формирования в процессе освоения образовательной программы

Этапы формирования компетенции (номер семестра согласно учебному плану)		Наименование учебных дисциплин, формирующих компетенции в процессе освоения образовательной программы
<p>УК -2 Способность определять круг задач в рамках поставленной цели и выбирать оптимальные способы их решения, исходя из действующих правовых норм, имеющихся ресурсов и ограничений</p> <p>УК -2.1. Формулирует в рамках поставленной цели совокупность взаимосвязанных задач, обеспечивающих ее достижение в соответствии с действующим законодательством</p> <p>УК - 2.2. Планирует реализацию задач в зоне своей ответственности с учетом имеющихся ресурсов и ограничений исходя из действующих правовых норм</p>		
ОФО	ЗФО	
3	3	<i>Правоведение</i>
		УК -2.1. Формулирует в рамках поставленной цели совокупность взаимосвязанных задач, обеспечивающих ее достижение в соответствии с действующим законодательством
4,5,6,7	4,5,6,7	Проектный практикум
4	4	Технологическая (производственно-технологическая) практика
8	9	Выполнение, подготовка к процедуре защиты и защита выпускной квалификационной работы
8	9	Подготовка к сдаче и сдача государственного экзамена
3	3	<i>Правоведение</i>
		УК - 2.2. Планирует реализацию задач в зоне своей ответственности с учетом имеющихся ресурсов и ограничений исходя из действующих правовых норм
4,5,6,7	4,5,6,7	Проектный практикум
2,3,4	4,5	Модуль получения квалификации "Контролер технического состояния автотранспортных средств"
2,3,4	4,5	Контроль и диагностика технического состояния автотранспортных средств
8	9	Учет и отчетность на транспорте
8	9	Диагностика и анализ деятельности транспортного предприятия
4	4	Технологическая (производственно-технологическая) практика
8	9	Выполнение, подготовка к процедуре защиты и защита выпускной квалификационной работы
8	9	Подготовка к сдаче и сдача государственного экзамена

2. Описание показателей и критериев оценивания компетенций на различных этапах их формирования, описание шкалы оценивания

Планируемые результаты освоения компетенции	Критерии оценивания результатов обучения				Наименование оценочного средства
	неудовлетворительно	удовлетворительно	хорошо	отлично	
<p>УК -2 Способность определять круг задач в рамках поставленной цели и выбирать оптимальные способы их решения, исходя из действующих правовых норм, имеющихся ресурсов и ограничений</p> <p>УК -2.1. Формулирует в рамках поставленной цели совокупность взаимосвязанных задач, обеспечивающих ее достижение в соответствии с действующим законодательством.</p> <p>УК - 2.2. Планирует реализацию задач в зоне своей ответственности с учетом имеющихся ресурсов и ограничений исходя из действующих правовых норм.</p>					
<p>Знать: понятия государства, права, нормы права; основы конституционного строя России; основы гражданского, трудового, административного, уголовного, экологического и семейного права; содержание правового статуса человека и гражданина, способы осуществления и защиты гражданами своих прав и свобод.</p>	Фрагментарные знания	Неполные знания	Сформированные, но содержащие отдельные пробелы знания	Сформированные систематические знания	Контрольная работа, тесты, письменный опрос, рефераты, доклады, круглый стол, экзамен
<p>Уметь: работать с нормативными и правовыми документами, критически оценивать свои достоинства и недостатки, намечать пути и выбирать средства развития достоинств и устранения недостатков;</p>	Частичные умения	Неполные умения	Учения полные, допускаются небольшие ошибки	Сформированные умения	
<p>Владеть: навыками использования нормативных и правовых документов; способностью использовать общеправовые знания в различных сферах деятельности, в том числе с учетом социальной политики государства, международного и российского права.</p>	Частичное владение навыками	Несистематическое применение навыков	В систематическом применении навыков допускаются пробелы	Успешное и систематическое применение навыков	

3. Типовые контрольные задания и иные материалы, необходимые для оценки знаний, умений, навыков и (или) опыта деятельности, характеризующих этапы формирования компетенций в процессе освоения образовательной программы

3.1. Задания для контрольной работы

Вариант 1

1. Необходимость и назначение государства в классовом обществе.
2. Особенности государственной власти.
3. Демократия и государство.

Вариант 2

1. Необходимость и назначение права в классовом обществе.
2. Объективное и субъективное право.
3. Закономерности развития права.

Вариант 3

1. Место и роль Российского государства в политической системе общества.
2. Основные черты Российского государства как республики.
3. Принципы разделения властей и его воплощение в организации государственного аппарата России.

Вариант 4

1. Принципы распределения компетенции между федеральной властью и субъектами федерации.
2. Конституционный статус республики в составе РФ. Основы конституционного строя Республики Адыгея.
3. Органы власти и исполнительных органов власти Республики Адыгея.

Вариант 5

1. Принципы правового государства и основные направления формирования правовой государственности в Российской Федерации и Республике Адыгея.
2. Права человека: содержание и юридические источники.
3. Правовое положение иностранцев, лиц без гражданства, беженцев и вынужденных переселенцев в РФ.

Вариант 6

1. Право и правосудие.
2. Суд в РФ: основные принципы деятельности.
3. Закон как источник права. Действие закона во времени, в пространстве, по предмету и по лицам.

Вариант 7

1. Общая характеристика конституционного (государственного) права России. Соотношение конституционного права с другими отраслями.
2. Конституция РФ и Конституция РА: назначение и основные признаки.
3. Порядок принятия и изменения Конституции РФ и Конституции РА.

Вариант 8

1. Предмет уголовного права. Преступление и его отличие от проступка.
2. Основания возникновения уголовной ответственности и освобождения от нее.
3. Уголовно-правовое наказание: цели и виды.

Вариант 9

1. Понятие и содержание права собственности.
2. Субъекты, объекты и формы собственности.
3. Защита права собственности в РФ.

Вариант 10

1. Понятие и виды трудового договора (контракта).

2. Содержание и стороны трудового договора (контракта).
3. Порядок и основания изменения и расторжения трудового договора (контракта).

3.2. Тестовые задания для оценки остаточных знаний

Вариант 1

1. Укажите признак государства:

1. демократизм
2. монархия
3. взимание налогов
4. федерализм

2. Укажите один из элементов формы государства:

1. избирательная система
2. форма правления
3. правительство
4. референдумы

3. Укажите функции государства:

1. образовательная
2. экологическая
3. регулятивная
4. экономическая
5. охрана и поддержание общественного порядка
6. дипломатическая

4. Укажите форму государственного устройства:

1. монархия
2. демократия
3. конфедерация

5. Укажите признак республики:

1. система общественных объединений
2. выборность власти
3. демократизм
4. федерализм

6. Механизм государства представляет собой:

1. систему общественных объединений
2. организацию политической власти
3. систему государственных органов
4. соглашение между правотворческими субъектами

7. Какие из указанных образований входят в механизм государства:

1. профсоюзы
2. законодательные органы власти
3. политические партии
4. общественные объединения
5. исполнительные органы власти

8. Как определяется государственный орган:

1. как политическая организация
2. как механизм государства
3. как предприятие
4. как звено государственного аппарата
5. как общественная организация

9. Как определяется понятие функции государства:

1. методы осуществления государственной власти
2. основные направления деятельности государства по решению, стоящих перед ним задач
3. виды государственной деятельности
4. формы осуществления государственной власти

10. Каким органом осуществляется законодательная власть в РФ:

1. Президент РФ
2. Правительство РФ
3. Федеральное собрание

4. Гос. Дума

11. Назовите источники права:

1. правовые нормы
2. обряды
3. юридический прецедент
4. традиции
5. правовой обычай

12. Структура нормы права включает в себя:

1. субъект
2. диспозиция
3. нормативный акт
4. санкция
5. гипотеза
6. юридический прецедент

13. Состав правоотношений включает в себя:

1. государство
2. субъективная сторона
3. физические лица
4. частные фирмы
5. юридическая обязанность
6. традиции

14. Назовите виды объектов правоотношений:

1. государственный
2. материальный
3. муниципальный
4. интеллектуальный
5. эстетический
6. правообразующий

15. Структура юридической обязанности состоит из:

1. возможность определенного поведения
2. необходимость совершать определенные действия
3. возможность пользоваться определенными социальными благами
4. необходимость нести юридическую ответственность за неисполнение законных требований

16. По характеру правовых последствий юридические факты бывают:

1. социально-экономические
2. правоизменяющие
3. эстетические
4. правопрекращающие
5. события

17. По волевому признаку юридические факты бывают:

1. правомерные
2. действия
3. правоизменяющие
4. события

18. Дееспособность-это:

1. способность лица отвечать за свои поступки
2. возможность определенного поведения
3. способность своими действиями осуществлять права и нести обязанности
4. способность иметь права и нести обязанности

19. К субъектам правоотношений относятся:

1. граждане
2. лица без гражданства
3. общественные организации
4. нормативный акт
5. иностранцы
6. юридические лица
7. конституция

20. Виды законов:

1. указы и распоряжения президента
2. уголовный кодекс
3. законы субъектов федерации
4. конституция
5. семейный кодекс

21. Признаки правонарушений:

1. общественная вредность противоправного деяния
2. связь между лицами посредством субъективных прав и юридических обязанностей
3. виновность поведения субъектов правонарушения
4. наказуемость противоправного деяния
5. значимость общественных отношений

22. Состав правонарушения включает в себя:

1. объект
2. субъективное право
3. объективная сторона
4. юридическая обязанность
5. субъект

23. Субъективная сторона преступления состоит из:

1. деяния
2. казус
3. цель
4. объект
5. вина
6. мотив

24. Как определяется понятие государства в современной юридической литературе:

1. союз людей, объединенных началами общей пользы и справедливости
2. машина для поддержания господства одного класса над другим
3. особая политическая организация, придающая своим велениям обязательную силу для населения всей страны и обладающая суверенитетом
4. средоточие всех умственных и нравственных интересов граждан

25. Соотнесите фамилии ученых, философов, политиков и созданные ими теории происхождения государства. Проставьте буквы в квадратах.

1. теологическая (религиозная)
2. патриархальная
3. договорная (естественно-правовая)
4. органическая
5. теория насилия
6. психологическая
7. классовая

? Шан Ян, Е. Дюринг, Л. Гумплович, К. Каутский.

? Аврелий Августин, Фома Аквинский.

? К. Маркс, Ф. Энгельс, В. Ульянов (Ленин).

? Л. Петражицкий.

? Г. Спенсер.

? Аристотель.

? Дж. Локк, Т. Гоббс, Ш.-Л. Монтескье, Д. Дидро, Ж.-Ж. Руссо.

26. Какое из указанных положений характеризует форму государственного устройства:

1. методы и приемы осуществления государственной власти
2. способ территориального устройства, порядок взаимоотношений между центральной, региональной и местной властями
3. порядок образования и организация высших органов государственной власти и управления

27. Назовите форму государственного правления, при которой правительство образуется на парламентской основе и несет политическую ответственность перед парламентом:

1. дуалистическая монархия
2. парламентская республика

3. парламентарная монархия
 4. президентская республика
- 28. Укажите унитарные государства:**
1. Франция
 2. США
 3. Япония
 4. Россия
 5. Мексика
 6. Индия
- 29. Какие из указанных образований входят в механизм (аппарат) государства:**
1. профсоюзы
 2. законодательные органы власти
 3. общественные объединения
 4. исполнительные органы власти
 5. политические партии
 6. правоохранительные органы
- 30. Выделите основные специфические признаки правового государства:**
1. верховенство закона во всех сферах государственной и правовой жизни общества
 2. территориальная организация населения страны
 3. взаимная ответственность государства и личности
 4. наличие аппарата управления и подавления
 5. разделение властей
 6. реальная гарантированность прав и свобод личности
- 31. Выделите социальные нормы, образовавшиеся в результате сознательной деятельности человека:**
1. моральные нормы
 2. нормы традиций
 3. нормы обычаев
 4. правовые нормы
- 32. Каково современное понимание права:**
1. система общеобязательных норм поведения, установленных или санкционированных государством и обеспеченных его принудительной силой
 2. система правоотношений, реальное поведение людей, регулируемое юридическими нормами
 3. возведенная в закон воля господствующего класса, содержание которой определяется материальными условиями жизни общества
 4. психологическое отношение людей к своим правам и обязанностям
- 33. Для какого вида социальных норм свойственно государственно-принудительное воздействие:**
1. норм морали
 2. юридических норм
 3. религиозных норм
 4. норм обычаев
- 34. Выделите источники права:**
1. правовой обычай
 2. Судебник Хаммурапи
 3. нормативно-правовой акт
 4. экономический базис общества
 5. юридический прецедент
- 35. Укажите нормативно-правовые акты, обладающие высшей юридической силой:**
1. указы президента
 2. законы
 3. постановления правительства
 4. внутриорганизационные акты

Вариант 2

1. Какие отношения регулирует гражданское право:

1. имущественные отношения по уплате налогов и других сборов
2. отношения по использованию земли и других природных объектов

3. имущественные отношения участников рынка, связанные с производством и реализацией товаров, оказанием услуг
 4. раздел имущества (например, квартиры, дачи)
 5. договорный режим имущества супругов
- 2. Какая из указанных характеристик не входит в понятие юридического лица:**
1. организационное единство
 2. самостоятельная имущественная ответственность
 3. имущественная обособленность
 4. платежеспособность
 5. участие в гражданском обороте от своего имени
- 3. Укажите, какой характер имеет право собственности в РФ:**
1. священный
 2. относительный
 3. доверительный
 4. абсолютный
 5. срочный
- 4. Укажите, кто из перечисленных лиц является наследником первой очереди при наследовании по закону:**
1. государство
 2. юридические лица
 3. дети умершего
 4. дедушка (бабушка) умершего
 5. племянник умершего
- 5. Что является объектом обязательства:**
1. вещи индивидуально-определенные
 2. предметы домашнего обихода
 3. действия
 4. литературное произведение
 5. земельный участок
- 6. Назовите общественные отношения, регулируемые Трудовым правом:**
1. административно-правовые отношения
 2. гражданские отношения
 3. отношения по охране труда и здоровья работников
 4. пенсионные отношения
 5. отношения интеллектуальной собственности
- 7. Что такое трудовой договор:**
1. форма реализации права на труд
 2. административный акт
 3. направление на работу молодого специалиста
 4. договор купли-продажи
 5. авторский договор
- 8. Что не является основанием для прекращения трудового договора:**
1. соглашение сторон
 2. истечение срока
 3. призыв в армию
 4. требование лица, не являющегося стороной трудового договора
 5. рождение ребенка
- 9. Назовите один из видов времени отдыха:**
1. каникулы
 2. выходные дни
 3. поездка на море
 4. отгул
 5. лыжная прогулка
- 10. Назовите, что является дисциплинарным взысканием по трудовому праву:**
1. строгий выговор
 2. перевод на нижеоплачиваемую работу
 3. вычет из заработной платы

4. лишение отпуска
5. сверхурочная работа
- 11. Укажите, какие отношения регулируются семейным правом:**
 1. наследование имущества по завещанию
 2. наследование имущества по закону
 3. патронаж
 4. имущественные отношения между членами семьи
 5. эмансипация несовершеннолетних (детей)
- 12. Укажите, с какого возраста по общему правилу можно вступать в зарегистрированный брак:**
 1. по достижении 16 лет
 2. по достижении 14 лет
 3. по достижении 18 лет
 4. по достижении 15 лет
 5. по достижении 21 года
- 13. Право наций на самоопределение вплоть до отделения и образования самостоятельного государства называется:**
 1. суверенитет народа
 2. государственный суверенитет
 3. национальный суверенитет
- 14. Признаком государства является:**
 1. публичная власть
 2. территория
 3. население
 4. суверенитет
 5. все выше перечисленное
- 15. Главные направления деятельности государства по решению задач, стоящих перед ним на различных этапах развития и выражающие сущность и назначение государства в обществе, называются:**
 1. политические цели государства
 2. задачи государства
 3. функции государства
- 16. Функция налогообложения является:**
 1. внутренней
 2. внешней
 3. может быть и внутренней и внешней
- 17. Как называются государственные органы, в которых решения принимаются большинством голосов, простым или квалифицированным:**
 1. коллегиальные
 2. единоначальные
 3. коллективные
 4. групповые
- 18. Как называется функция обеспечения мира и поддержки мирового порядка:**
 1. гуманитарная
 2. гуманная
 3. мировая
 4. антивоенная
- 19. Какая власть воспринимается населением как правомерная и справедливая:**
 1. любая политическая власть
 2. легитимная власть
 3. легальная власть
- 20. Механизм государства функционирует благодаря:**
 1. людям, занимающимся управлением в свободное от основной работы время
 2. людям, профессионально занимающимся управлением
- 21. К конституционным законам относятся:**
 1. Конституция РФ
 2. Указ Президента
 3. все вышеперечисленное

- 22. Указы и распоряжения Президента РФ относятся к:**
1. законам
 2. подзаконным актам
 3. правовой доктрине
- 23. Поступки, которые приводили к желаемым целям, многократно повторяясь, становились:**
1. табу
 2. законами
 3. обычаями
- 24. Выберите верный вариант ответа:**
1. право – совокупность правил поведения, представляющих собой меру свободы субъектов
 2. право – совокупность признаваемых в данном обществе и обеспеченных официальной защитой нормативов равенства и справедливости
 3. верного ответа нет
 4. оба ответа верны
- 25. Функциями права являются:**
1. регулятивная, охранительная и идеологическая
 2. нормативная, воспитательная, социальная и карательная
 3. все выше перечисленное
- 26. Слово «норма» лат. происхождения и означает буквально:**
1. «хорошо»
 2. «закон, порядок, поведение»
 3. «правило, образец»
 4. «ответственность»
- 27. Последователи, какой традиции правопонимания, исходят из отождествления права и закона:**
1. естественно-правовой
 2. либеральной
 3. этатистской
- 28. Что является наиболее древним источником права:**
1. священные книги
 2. судебный прецедент
 3. правовая доктрина
 4. обычаи
- 29. Законы создаются:**
1. исполнительными органами гос. власти
 2. законодательным органом государства
 3. судебными органами государства
- 30. Закон о государственном бюджете является:**
1. временным
 2. чрезвычайным
 3. постоянным
 4. конституционным
- 31. Первой стадией законотворческого процесса является:**
1. законодательная инициатива
 2. внесение законопроекта
 3. создание законопроекта
 4. обсуждение законопроекта
- 32. Последней стадией законотворческого процесса является:**
1. опубликование
 2. заключение
 3. принятие
 4. завершение
- 33. Административная ответственность состоит в применении:**
1. административных наказаний
 2. административных санкций
 3. административных взысканий
- 34. Административная ответственность:**
1. влечет судимость

2. не влечет судимость
3. влечет судимость только если она применялась судьей
- 35. Объект административного правонарушения – это:**
 1. предмет материального мира, на который совершено посягательство
 2. права и свободы человека и гражданина
 3. общественные отношения в сфере государственного управления
- 36. Объективная сторона административного правонарушения – это:**
 1. совокупность обстоятельств, характеризующих внешнюю сторону правонарушения: способ, характер, условия совершения деяния
 2. психическое отношение лица к совершенному деянию и его последствиям в форме умысла или неосторожности
 3. общественные отношения, на которые совершено посягательство
- 37. С какого момента супруги обретают родительские права и обязанности:**
 1. со времени сдачи экзаменов «родительского минимума»
 2. с момента определения ребенка в ясли
 3. с момента рождения ребенка
 4. с момента вступления в брак
- 38. Договор о передаче ребенка на воспитание в приемную семью заключается:**
 1. между судом и приемными родителями
 2. между настоящими и приемными родителями ребенка
 3. между органом опеки и попечительства и приемными родителями
- 39. Признание брака недействительным производится:**
 1. судом по требованию заинтересованного лица
 2. органом записи актов гражданского состояния
 3. органами опеки и попечительства
- 40. Имущество, нажитое супругами во время брака, является:**
 1. их индивидуальной собственностью
 2. их совместной собственностью
 3. долевой собственностью
- 41. Основанием уголовной ответственности является:**
 1. достижение деликтоспособности виновным лицом
 2. совершение деяния, содержащего все признаки состава преступления
- 42. Формами вины являются:**
 1. общественная опасность и противоправность
 2. легкомыслие и небрежность
 3. умысел и неосторожность
- 43. Перечень уголовных наказаний является:**
 1. открытым
 2. может являться открытым по инициативе суда
 3. является закрытым
- 44. Международно-правовые нормы реализуются в РФ:**
 1. только в форме принятия внутригосударственных актов, детально регулирующих те же общественные отношения, что и международно-правовые нормы
 2. только в форме непосредственной реализации норм международного права для регулирования общественных отношений
 3. в обеих названных формах
- 45. Эколого-правовые норма, определяющая права и обязанности участников экологического правоотношения, делятся на:**
 1. материальные нормы
 2. процессуальные нормы
 3. срочные нормы
 4. исполнительные
- 46. Экологические правоотношения могут возникнуть между:**
 1. органом исполнительной власти и гражданином
 2. гражданином и общественным объединением
 3. политическими партиями
 4. органом исполнительной власти и окружающей средой

5. предприятием и окружающей природной средой
- 47. Субъектом экологического права выступают:**
 1. государственные органы исполнительной власти
 2. общественные объединения
 3. граждане
 4. чрезвычайная ситуация природного характера
 5. земля, животный и растительный мир
- 48. К информации ограниченного доступа не относится:**
 1. государственная тайна
 2. размер золотого запаса страны
 3. персональные данные
 4. коммерческая тайна
- 49. Действие Закона "О государственной тайне" распространяется:**
 1. на всех граждан и должностных лиц РФ
 2. только на должностных лиц
 3. на граждан, которые взяли на себя обязательство выполнять требования законодательства о государственной тайне
 4. на всех граждан и должностных лиц, если им предоставили для работы закрытые сведения
- 50. Срок засекречивания сведений, составляющих государственную тайну:**
 1. составляет 10 лет
 2. ограничен 30 годами
 3. устанавливается Указом Президента РФ
 4. ничем не ограничен

3.3. Темы рефератов

1. Общественный строй РФ: понятие, основные черты.
2. Общая характеристика РФ как правового государства.
3. Общая характеристика РФ как демократического государства.
4. Основы конституционного строя РФ.
5. Общая характеристика РФ как социального государства.
6. Президент РФ: порядок избрания, компетенция.
7. Вето Президента РФ: понятие, правовые последствия.
8. Основания и порядок прекращения полномочий Президента РФ.
9. Конституционные основы взаимоотношений Президента и Федерального Собрания РФ.
10. Федеративная форма Российского государства: понятие, основные черты.
11. Субъекты РФ: понятие, компетенция.
12. Административно-территориальное деление РФ.
13. Органы государственной власти субъектов РФ: порядок формирования, компетенция.
14. Конституционное разграничение полномочий между РФ и ее субъектами.
15. Избирательные права граждан РФ.
16. Порядок принятия и изменения Конституции РФ.
17. Референдум в РФ: инициаторы, порядок проведения.
18. Органы представительной и непосредственной демократии РФ.
19. Государственная Дума РФ: порядок избрания, компетенция.
20. Федеральное Собрание РФ: структура, полномочия.
21. Конституционные гарантии депутатской деятельности в РФ.
22. Совет Федерации: порядок формирования, компетенция.
23. Комитеты и комиссии, партийные фракции Парламента РФ.
24. Формы контроля Парламента за Правительством РФ.
25. Права и обязанности депутата Государственной Думы РФ.
26. Председатель Правительства РФ: порядок назначения, полномочия.
27. Конституционная ответственность Правительства РФ.
28. Правительство РФ: порядок формирования, компетенция.
29. Конституция РФ: понятие, основные черты.
30. Структура Конституции РФ: характеристика ее разделов.
31. Конституционные законы РФ, порядок их принятия.

32. Порядок принятия законов по Конституции РФ.
33. Гражданское общество: понятие, основные черты.
34. Социально-экономические права граждан РФ.
35. Духовно-культурные права граждан РФ.
36. Политические права граждан РФ: общая характеристика.
37. Защита прав и свобод граждан РФ по Конституции РФ.
38. Конституционные гарантии реализации прав и свобод граждан.
39. Конституционные обязанности граждан РФ.
40. Гражданство РФ: понятие и основные принципы.
41. Политические партии в РФ: общая характеристика.
42. Личные права граждан РФ: общая характеристика.
43. Правовое положение иностранных граждан и лиц без гражданства РФ.
44. Права человека и гражданина по Конституции РФ.
45. Конституционные основы правосудия в РФ.
46. Принципы правосудия в РФ.
47. Права и обязанности судей в РФ.
48. Система судебных органов в РФ: принципы организации и деятельности.
49. Органы Прокуратуры РФ: их задачи и основные направления деятельности.
50. Конституционный Суд РФ: порядок формирования, компетенция.
51. Конституционные гарантии независимости судей РФ.
52. Общая характеристика экономического строя РФ.
53. Экономическая система РФ по Конституции.
54. Республиканская форма правления в РФ: понятие, признаки.
55. Основные теории происхождения государства и права.
56. Государство и общество: взаимоотношения и различия.
57. Основные признаки государства.
58. Функции государства.
59. Формы государства: понятие и виды.
60. Государственный аппарат и государственный орган власти.
61. Основные черты правового государства.
62. Способы приобретения и прекращения гражданства РФ.
63. Формы непосредственной демократии. Выборы и референдум.
64. Признаки права. Право и мораль.
65. Право: понятие и социальное назначение.
66. Право и иные социальные нормы.
67. Источники права: правовой обычай, прецедент, договор.
68. Право и государство: взаимосвязь и взаимообусловленность.
69. Система права. Отрасли права. Правовые институты.
70. Норма права: понятие и виды.
71. Правоотношение: понятие и условия возникновения.
72. Правоспособность и дееспособность физических и юридических лиц.
73. Правопорядок и законность. Их значение.
74. Право собственности и правомочия собственника.
75. Необходимая оборона и ее пределы.
76. Гражданско-правовое обязательство.
77. Гражданско-правовой договор. Порядок его заключения.
78. Имущественные и личные неимущественные права, и обязанности.
79. Виды договоров в гражданском праве.
80. Индивидуальные трудовые споры и порядок их рассмотрения
81. Коллективные трудовые споры и порядок их рассмотрения.
82. Основания прекращения трудового договора (контракта).
83. Трудовой договор (контракт): понятие и виды.
84. Правосознание и его роль в жизни общества.
85. Участники и содержание трудового договора (контракта).
86. Гражданско-правовая ответственность: общая характеристика.
87. Правомерное поведение и его значение.
88. Особенности охраны труда молодежи.

89. Участники гражданско-правовых обязательств.
90. Виды административных взысканий.
91. Юридическая ответственность: понятие и виды.
92. Уголовная ответственность: понятие и условия наступления.
93. Правовая культура.
94. Виды правонарушений.
95. Дисциплинарная ответственность. Виды взысканий.
96. Юридическое лицо. Определение и виды.
97. Презумпция невиновности и ее значение.
98. Особенности юридической ответственности несовершеннолетних.
99. Рабочее время и время отдыха.
100. Функции права.
101. Основные принципы взаимоотношений личности и государства.
102. Принципы юридической ответственности.
103. Структура правовой нормы.
104. Правонарушение, его юридический состав.
105. Нормативно-правовой акт: признаки, виды, юридическая сила.
106. Виды наказаний (санкции) в уголовном, гражданском, трудовом и административном праве.
107. Законодательство как совокупность действующих нормативно-правовых актов.
108. Правонарушение и его признаки.
109. Республика Адыгея (др. субъект) в составе РФ.
110. Символы РФ: герб, гимн, флаг, столица.
111. Разделение государственной власти как основной принцип ее функционирования.
112. Формы права собственности по российскому законодательству.
113. Основания наследования.
114. Срок исковой давности в гражданском и семейном праве.
115. Законодательный процесс. Правотворчество.
116. Защита окружающей природной среды.
117. Соотношение системы права и системы законодательства.
118. Государственный суверенитет: верховенство, независимость, самостоятельность.
119. Избирательная система РФ.
120. Местное самоуправление: понятие, субъекты, принципы.

3.4 Темы докладов

1. Понятие и признаки государства.
2. Функции государства: понятие, классификация, характеристика.
3. Форма правления: понятие и виды.
4. Форма государственного устройства: понятие и виды.
5. Политический режим: понятие, виды.
6. Понятие и сущность права.
7. Норма права: понятие, признаки, структура.
8. Понятие и виды источников (форм) права.
9. Нормативно-правовой акт: понятие и виды.
10. Система российского права и отрасли Российского права.
11. Правоотношение: понятие и структура.
12. Понятие, признаки и виды правонарушений.
13. Понятие, признаки и виды юридической ответственности.
14. Конституция РФ 1993 г.: структура, содержание, юридические свойства.
15. Права и свободы человека и гражданина в РФ: понятие, основания классификации.
16. Личные права и свободы человека и гражданина в РФ.
17. Политические права и свободы человека и гражданина в РФ.
18. Социально-экономические и культурные права и свободы человека и гражданина в РФ.

19. Обязанности российских граждан.
20. Гражданство РФ: принципы, приобретение, прекращение.
21. Понятие и принципы российского федерализма.
22. Президент РФ: конституционно-правовой статус.
23. Федеральное Собрание РФ: порядок формирования, структура, полномочия.
24. Правительство РФ: состав, полномочия.
25. Органы судебной власти РФ.

3.5 Вопросы к экзамену по дисциплине «Правоведение»

1. Государство и право, их роль в жизни общества.
2. Теории происхождения государства и права.
3. Понятие и признаки государства.
4. Функции государства.
5. Понятие формы государства.
6. Форма правления.
7. Форма государственного устройства.
8. Политический режим (гос - правовой режим).
9. Конституция РФ - основной закон государства.
10. Особенности федеративного устройства России.
11. Система органов государственной власти в РФ.
12. Механизм государства (понятие, принципы организации и деятельности).
13. Президент РФ (его правовой статус, функции, полномочия).
14. Органы представительной и законодательной власти РФ и РА.
15. Органы исполнительной власти РФ и РА.
16. Судебная власть РФ и РА.
17. Правовое государство.
18. Гражданское общество.
19. Право в системе социальных норм.
20. Понятие и сущность права.
21. Структура права.
22. Функции права.
23. Принципы права.
24. Норма права и нормативно-правовые акты.
25. Источники российского права.
26. Закон и подзаконные акты
- 27 Система права.
28. Общая характеристика отраслей российского права.
29. Основные правовые системы современности.
30. Международное право, как особая система права.
31. Конституционное право (понятие, система, источники).
32. Основы конституционного строя.
33. Основы правового положения человека и гражданина.
34. Гражданское право (понятие, система и источники гражданского права).
35. Понятие гражданского правоотношения.
36. Физические и юридические лица.
37. Право собственности.
38. Обязательства в гражданском праве и ответственность за их нарушение.
39. Наследственное право.
40. Гражданско-правовая ответственность.
41. Трудовое право (понятие и источники).
42. Трудовой договор (контракт). Рабочее время и время отдыха.
43. Трудовая дисциплина и ответственность за ее нарушение.
44. Уголовное право (понятие, источники и задачи).
45. Понятие преступления. Уголовная ответственность за совершение преступлений.

46. Обстоятельства, исключющие уголовную ответственность.
47. Понятие и цели наказания. Система и виды наказаний. Условное осуждение.
48. Правонарушение и юридическая ответственность.
49. Особенности юридической ответственности несовершеннолетних.
50. Значение законности и правопорядка в современном обществе.
51. Брачно – семейные отношения.
52. Взаимные права и обязанности супругов, родителей и детей.
53. Ответственность по семейному праву.
54. Административные правонарушения и административная ответственность.
55. Экологическое право.
56. Особенности правового регулирования будущей профессиональной деятельности.
57. Правовые основы защиты государственной тайны.
58. Законодательные и нормативно-правовые акты в области защиты информации и государственной тайны.

4. Методические материалы, определяющие процедуры оценивания знаний, умений и навыков, и опыта деятельности, характеризующих этапы формирования компетенций

4.1 Требования к контрольной работе

Контрольная работа представляет собой один из видов самостоятельной работы обучающихся. По сути – это изложение ответов на определенные теоретические вопросы по учебной дисциплине, а также решение практических задач. Контрольные проводятся для того, чтобы развить у обучающихся способности к анализу научной и учебной литературы, умение обобщать, систематизировать и оценивать практический и научный материал, укреплять навыки овладения понятиями определенной науки и т. д.

При оценке контрольной преподаватель руководствуется следующими критериями:

- работа была выполнена автором самостоятельно;
- обучающийся подобрал достаточный список литературы, который необходим для осмысления темы контрольной;
- автор сумел составить логически обоснованный план, который соответствует поставленным задачам и сформулированной цели;
- обучающийся проанализировал материал;
- контрольная работа отвечает всем требованиям четкости изложения и аргументированности, объективности и логичности, грамотности и корректности;
- обучающийся сумел обосновать свою точку зрения;
- контрольная работа оформлена в соответствии с требованиями;
- автор защитил контрольную и успешно ответил на все вопросы преподавателя.

Контрольная работа, выполненная небрежно, не по своему варианту, без соблюдения правил, предъявляемых к ее оформлению, возвращается без проверки с указанием причин, которые доводятся до обучающегося. В этом случае контрольная работа выполняется повторно.

Вариант контрольной работы выдается в соответствии с порядковым номером в списке студентов.

Критерии оценки знаний при написании контрольной работы

Отметка «отлично» выставляется обучающемуся, показавшему всесторонние, систематизированные, глубокие знания вопросов контрольной работы и умение уверенно применять их на практике при решении конкретных задач, свободное и правильное обоснование принятых решений.

Отметка «хорошо» выставляется обучающемуся, если он твердо знает материал, грамотно и по существу излагает его, умеет применять полученные знания на практике, но допускает в ответе или в решении задач некоторые неточности, которые может устранить с помощью дополнительных вопросов преподавателя.

Отметка «удовлетворительно» выставляется обучающемуся, показавшему фрагментарный, разрозненный характер знаний, недостаточно правильные формулировки базовых понятий, нарушения логической последовательности в изложении программного материала, но при этом он владеет основными понятиями выносимых на контрольную работу тем, необходимыми для дальнейшего обучения и может применять полученные знания по образцу в стандартной ситуации.

Отметка «неудовлетворительно» выставляется обучающемуся, который не знает большей части основного содержания выносимых на контрольную работу вопросов тем дисциплины,

допускает грубые ошибки в формулировках основных понятий и не умеет использовать полученные знания.

4.2 Требования к выполнению тестового задания

Тестирование является одним из основных средств формального контроля качества обучения. Это метод, основанный на стандартизированных заданиях, которые позволяют измерить психофизиологические и личностные характеристики, а также знания, умения и навыки испытуемого.

Основные принципы тестирования, следующие:

– связь с целями обучения - цели тестирования должны отвечать критериям социальной полезности и значимости, научной корректности и общественной поддержки;

– объективность - использование в педагогических измерениях этого принципа призвано не допустить субъективизма и предвзятости в процессе этих измерений;

– справедливость и гласность - одинаково доброжелательное отношение ко всем обучающимся, открытость всех этапов процесса измерений, своевременность ознакомления обучающихся с результатами измерений;

– систематичность – систематичность тестирований и самопроверок каждого учебного модуля, раздела и каждой темы; важным аспектом данного принципа является требование репрезентативного представления содержания учебного курса в содержании теста;

- гуманность и этичность - тестовые задания и процедура тестирования должны исключать нанесение какого-либо вреда обучающимся, не допускать ущемления их по национальному, этническому, материальному, расовому, территориальному, культурному и другим признакам;

Важнейшим является принцип, в соответствии с которым тесты должны быть построены по методике, обеспечивающей выполнение требований соответствующего федерального государственного образовательного стандарта.

В тестовых заданиях используются четыре типа вопросов:

– закрытая форма - является наиболее распространенной и предлагает несколько альтернативных ответов на поставленный вопрос. Например, обучающемуся задается вопрос, требующий альтернативного ответа «да» или «нет», «является» или «не является», «относится» или «не относится» и т.п. Тестовое задание, содержащее вопрос в закрытой форме, включает в себя один или несколько правильных ответов и иногда называется выборочным заданием. Закрытая форма вопросов используется также в тестах-задачах с выборочными ответами. В тестовом задании в этом случае сформулированы условие задачи и все необходимые исходные данные, а в ответах представлены несколько вариантов результата решения в числовом или буквенном виде. Обучающийся должен решить задачу и показать, какой из представленных ответов он получил.

– открытая форма - вопрос в открытой форме представляет собой утверждение, которое необходимо дополнить. Данная форма может быть представлена в тестовом задании, например, в виде словесного текста, формулы (уравнения), графика, в которых пропущены существенные составляющие - части слова или буквы, условные обозначения, линии или изображения элементов схемы и графика. Обучающийся должен по памяти вставить соответствующие элементы в указанные места («пропуски»).

– установление соответствия - в данном случае обучающемуся предлагают два списка, между элементами которых следует установить соответствие;

– установление последовательности - предполагает необходимость установить правильную последовательность предлагаемого списка слов или фраз.

Критерии оценки знаний при проведении тестирования

Отметка «отлично» выставляется при условии правильного ответа не менее чем 85% тестовых заданий;

Отметка «хорошо» выставляется при условии правильного ответа не менее чем 70 % тестовых заданий;

Отметка «удовлетворительно» выставляется при условии правильного ответа не менее 50 %;

Отметка «неудовлетворительно» выставляется при условии правильного ответа менее чем на 50 % тестовых заданий.

Результаты текущего контроля используются при проведении промежуточной аттестации.

4.3 Требования к написанию реферата

Продукт самостоятельной работы студента, представляющий собой краткое изложение в письменном виде полученных результатов (учебно-исследовательской) темы, где автор раскрывает суть исследуемой проблемы, приводит различные точки зрения, а также собственные взгляды на нее.

Реферат должен быть структурирован (по главам, разделам, параграфам) и включать разделы: введение, основная часть, заключение, список использованных источников. В зависимости от тематики реферата к нему могут быть оформлены приложения, содержащие документы, иллюстрации, таблицы, схемы и т.д. Объем реферата – 15-20 страниц печатного текста, включая титульный лист, введение, заключение и список литературы.

Его задачами являются:

1. Формирование умений самостоятельной работы с источниками литературы, их систематизация;

2. Развитие навыков логического мышления;

3. Углубление теоретических знаний по проблеме исследования.

При оценке реферата используются следующие критерии:

- новизна текста;

- обоснованность выбора источника;

- степень раскрытия сущности вопроса;

- соблюдения требований к оформлению.

Критерии оценивания реферата:

Отметка - «отлично»

выполнены все требования к написанию и защите реферата: обозначена проблема и обоснована её актуальность, сделан краткий анализ различных точек зрения на рассматриваемую проблему и логично изложена собственная позиция, сформулированы выводы, тема раскрыта полностью, выдержан объём, соблюдены требования к внешнему оформлению, даны правильные ответы на дополнительные вопросы.

Отметка «хорошо» - основные требования к реферату и его защите выполнены, но при этом допущены недочёты. В частности, имеются неточности в изложении материала, отсутствует логическая последовательность в суждениях, невыдержан объём реферата, имеются упущения в оформлении, не допускает существенных неточностей в ответе на дополнительный вопрос.

Отметка «удовлетворительно» - имеются существенные отступления от требований к реферированию. В частности, тема освещена лишь частично, допущены фактические ошибки в содержании реферата или при ответе на дополнительные вопросы, во время защиты отсутствует вывод.

Отметка «неудовлетворительно» - тема реферата не раскрыта, обнаруживается существенное непонимание проблемы.

Тематика рефератов выдается преподавателем в конце семинарского занятия.

4.4. Критерии оценки знаний на экзамене

Экзамен может проводиться в форме устного опроса по билетам (вопросам) или без билетов, с предварительной подготовкой или без подготовки, по усмотрению преподавателя. Экзаменатор вправе задавать вопросы сверх билета, а также, помимо теоретических вопросов, давать задачи по программе данного курса.

Экзаменационные билеты (вопросы) утверждаются на заседании кафедры и подписываются заведующим кафедрой. В билете должно содержаться не более трех вопросов. Комплект экзаменационных билетов по дисциплине должен содержать 25—30 билетов.

Экзаменатор может проставить экзамен без опроса или собеседования тем студентам, которые активно участвовали в семинарских занятиях.

Отметка «отлично» - студент глубоко и прочно усвоил весь программный материал, исчерпывающе, последовательно, грамотно и логически стройно его излагает, тесно увязывает теорию с практикой. Студент не затрудняется с ответом при видоизменении задания, свободно справляется с задачами, заданиями и другими видами применения знаний, показывает знания законодательного и нормативно-технического материалов, правильно обосновывает принятые решения, владеет разносторонними навыками и приемами выполнения практических работ, обнаруживает умение самостоятельно обобщать и излагать материал, не допуская ошибок.

Отметка «хорошо» - студент твердо знает программный материал, грамотно и по существу излагает его, не допускает существенных неточностей в ответе на вопрос, может правильно

применять теоретические положения и владеет необходимыми навыками при выполнении практических заданий.

Отметка «удовлетворительно» - студент усвоил только основной материал, но не знает отдельных деталей, допускает неточности, недостаточно правильные формулировки, нарушает последовательность в изложении программного материала и испытывает затруднения в выполнении практических заданий.

Отметка «неудовлетворительно» - студент не знает значительной части программного материала, допускает существенные ошибки, с большими затруднениями выполняет практические работы.

Преподаватель

Р.А. Кубова

Зав. кафедрой

Я.С. Ткачева

ФОНД ОЦЕНОЧНЫХ СРЕДСТВ
(материалы, устанавливающие содержание и порядок
проведения текущего и промежуточного контроля, контроля остаточных
знаний) по дисциплине «Б1.О.31 Цифровая трансформация отрасли» по
направлению подготовки 23.03.01 Технология транспортных процессов профиль
подготовки «Логистика на транспорте»

Перечень компетенций с указанием этапов их формирования в процессе освоения образовательной программы

Этапы формирования компетенции		Наименование учебных дисциплин, формирующих компетенции в процессе освоения образовательной программы
ОФО	ЗФО	
ОПК-4. Способен понимать принципы работы современных информационных технологий и использовать их для решения задач профессиональной деятельности		
ОПК-4.1. Знает современные информационные технологии и программные средства, в том числе отечественного производства при решении задач профессиональной деятельности		
4	4	Информационные технологии
5	5	Цифровые технологии в профессиональной деятельности
6	6	Цифровая трансформация отрасли
2	2	Ознакомительная практика
6	6	Эксплуатационная практика
8	9	Подготовка к сдаче и сдача государственного экзамена
8	9	Выполнение, подготовка к процедуре защиты и защита выпускной квалификационной работы
ОПК-4.2. Умеет выбирать современные информационные технологии и программные средства, в том числе отечественного производства при решении задач профессиональной деятельности		
4	4	Информационные технологии
5	5	Цифровые технологии в профессиональной деятельности
6	6	Цифровая трансформация отрасли
8	9	Подготовка к сдаче и сдача государственного экзамена
8	9	Выполнение, подготовка к процедуре защиты и защита выпускной квалификационной работы
ОПК-4.3. Владеет навыками применения современных информационных технологий и программных средств, в том числе отечественного производства, при решении задач профессиональной деятельности		
4	4	Информационные технологии
5	5	Цифровые технологии в профессиональной деятельности
6	6	Цифровая трансформация отрасли
8	9	Преддипломная практика
8	9	Подготовка к сдаче и сдача государственного экзамена
8	9	Выполнение, подготовка к процедуре защиты и защита выпускной квалификационной работы

Описание показателей и критериев оценивания компетенций на различных этапах их формирования, описание шкалы оценивания

Планируемые результаты освоения компетенции	Критерии оценивания результатов обучения				Наименование оценочного средства
	неудовлетворительно	удовлетворительно	хорошо	отлично	
ОПК-4.1. Знает современные информационные технологии и программные средства, в том числе отечественного производства при решении задач профессиональной деятельности					
Знать: - современные информационные технологии, применяемые в профессиональной деятельности; - программные средства для решения задач профессиональной деятельности;	Фрагментарные знания	Неполные знания	Сформированные, но содержащие отдельные пробелы знания	Сформированные систематические знания	<i>текущий опрос, тесты, зачет</i>
Уметь: - решать задачи профессиональной деятельности с использованием современных информационных технологий; - применять программные и аппаратные средства для решения задач профессиональной деятельности;	Частичные умения	Неполные умения	Умения полные, допускаются небольшие ошибки	Сформированные умения	
Владеть: - навыками решения задач профессиональной деятельности с использованием современных информационных технологий; - способностью применять	Частичное владение навыками	Несистематическое применение навыков	В систематическом применении навыков допускаются пробелы	Успешное и систематическое применение навыков	

программные и аппаратные средства для решения задач профессиональной деятельности.					
ОПК-4.2. Умеет выбирать современные информационные технологии и программные средства, в том числе отечественного производства при решении задач профессиональной деятельности					
Знать: - современные информационные технологии, применяемые в профессиональной деятельности; - программные средства для решения задач профессиональной деятельности;	Фрагментарные знания	Неполные знания	Сформированные, но содержащие отдельные пробелы знания	Сформированные систематические знания	<i>текущий опрос, зачет</i>
Уметь: - решать задачи профессиональной деятельности с использованием современных информационных технологий; - применять программные и аппаратные средства для решения задач профессиональной деятельности;	Частичные умения	Неполные умения	Умения полные, допускаются небольшие ошибки	Сформированные умения	
Владеть: - навыками решения задач профессиональной деятельности с использованием современных информационных технологий; - способностью применять программные и аппаратные средства для решения задач профессиональной деятельности.	Частичное владение навыками	Несистематическое применение навыков	В систематическом применении навыков допускаются пробелы	Успешное и систематическое применение навыков	

ОПК-4.3. Владеет навыками применения современных информационных технологий и программных средств, в том числе отечественного производства, при решении задач профессиональной деятельности

<p>Знать: - современные информационные технологии, применяемые в профессиональной деятельности; - программные средства для решения задач профессиональной деятельности;</p>	<p>Фрагментарные знания</p>	<p>Неполные знания</p>	<p>Сформированные, но содержащие отдельные пробелы знания</p>	<p>Сформированные систематические знания</p>	
<p>Уметь: - решать задачи профессиональной деятельности с использованием современных информационных технологий; - применять программные и аппаратные средства для решения задач профессиональной деятельности;</p>	<p>Частичные умения</p>	<p>Неполные умения</p>	<p>Умения полные, допускаются небольшие ошибки</p>	<p>Сформированные умения</p>	
<p>Владеть: - навыками решения задач профессиональной деятельности с использованием современных информационных технологий; - способностью применять программные и аппаратные средства для решения задач профессиональной деятельности.</p>	<p>Частичное владение навыками</p>	<p>Несистематическое применение навыков</p>	<p>В систематическом применении навыков допускаются пробелы</p>	<p>Успешное и систематическое применение навыков</p>	

Типовые контрольные задания и иные материалы, необходимые для оценки знаний, умений, навыков и (или) опыта деятельности, характеризующих этапы формирования компетенций в процессе освоения образовательной программы

Тесты

1. Цифровая экономика согласно программе «Цифровая экономика Российской Федерации» – это:
 - a) хозяйственная деятельность общества, а также совокупность отношений, складывающихся в системе производства, распределения, обмена и потребления;
 - b) новейшая отрасль экономической науки, изучающая эффективное применение современных информационных технологий в сфере электронных данных, наука об изучении экономической теории современного информационного общества;
 - c) хозяйственная деятельность, ключевым фактором производства в которой являются данные в цифровой форме, и способствует формированию информационного пространства с учетом потребностей граждан и общества в получении качественных и достоверных сведений, развитию информационной инфраструктуры Российской Федерации, созданию и применению российских информационно -телекоммуникационных технологий, а также формированию новой технологической основы для социальной и экономической сферы.
2. Какой национальный проект не входит в программу «Цифровая экономика Российской Федерации»?
 - a) Подготовка кадров.
 - b) Нормативное регулирование.
 - c) Цифровая инфраструктура.
3. Цифровые технологии представляют собой:
 - a) технологии, которые основаны на представлении сигналов дискретными полосами аналоговых уровней, а не в виде непрерывного спектра;
 - b) технологии сбора, хранения, обработки, поиска, передачи и представления данных в электронном виде;
 - c) система приемов, способов и методов получения, передачи, обработки, хранения и представления информации.
4. Большие данные представляют собой:
 - a) технологии анализа большого объема информации, применяемые при производстве и реализации продукции;
 - b) технологии сбора, обработки и хранения структурированных и неструктурированных массивов информации, характеризующихся значительным объемом и быстрой скоростью изменений (в том числе в режиме реального времени), что требует специальных инструментов и методов работы с ними;
 - c) обозначение структурированных и неструктурированных данных огромных объемов и значительного многообразия, эффективно обрабатываемых горизонтально масштабируемыми программными инструментами.
5. Искусственный интеллект – это:
 - a) свойство интеллектуальных систем выполнять творческие функции, которые традиционно считаются прерогативой человека;
 - b) наука и технология создания интеллектуальных машин, особенно интеллектуальных компьютерных программ;
 - c) система программных и/или аппаратных средств, способная с определенной степенью автономности воспринимать информацию, обучаться и принимать решения на основе анализа больших массивов данных, в том числе имитируя человеческое поведение.
6. Технологии распределенного реестра представляют собой:
 - a) алгоритмы и протоколы децентрализованного хранения и обработки транзакций, структурированных в виде последовательности связанных блоков без возможности их последующего изменения;

b) базу данных, которая распределена между несколькими сетевыми узлами или вычислительными устройствами;

c) цифровой реестр общего пользования.

7. Новые производственные технологии – это:

a) технологии создания вычислительных систем, основанные на новых принципах (квантовых эффектах), позволяющие радикально изменить способы передачи и обработки больших массивов данных;

b) технологии цифровизации производственных процессов, обеспечивающие повышение эффективности использования ресурсов, проектирования и изготовления индивидуализированных объектов, стоимость которых сопоставима со стоимостью товаров массового производства;

c) информационные технологии, используемые для производства и хранения продукции.

8. Суперкомпьютерные технологии представляют собой технологии:

a) послойного создания трехмерных объектов на основе их цифровых моделей («двойников»), позволяющие изготавливать изделия сложных геометрических форм и профилей;

b) цифрового моделирования и проектирования объектов и производственных процессов на всем протяжении жизненного цикла;

c) обеспечивающие высокопроизводительные вычисления за счет использования принципов параллельной и распределенной обработки данных и высокой пропускной способности.

9. Компоненты робототехники (промышленные роботы) – это:

a) производственные системы, обладающие тремя или более степенями подвижности (свободы), построенные на основе сенсоров и искусственного интеллекта, способные принимать окружающую среду, контролировать свои действия и адаптироваться к ее изменениям;

b) технологии создания устройств, собирающих и передающих информацию о состоянии окружающей среды посредством сетей передачи данных;

c) система, своими действиями производящая впечатление человеческой работы.

10. Технологии беспроводной связи представляют собой:

a) технологии передачи каких-либо данных на разной дистанции;

b) технологии радиосвязи между абонентами, местоположение одного или нескольких из которых меняется;

c) технологии передачи данных посредством стандартизированного радиоинтерфейса без использования проводного подключения к сети.

11. Технологии виртуальной реальности – это:

a) технологии компьютерного моделирования трехмерного изображения или пространства, посредством которых человек взаимодействует с синтетической («виртуальной») средой с последующей сенсорной обратной связью;

b) технологии визуализации, основанные на добавлении информации или визуальных эффектов в физический мир посредством наложения графического и/или звукового контента для улучшения пользовательского опыта и интерактивных возможностей;

c) технологии, замещающие/дополняющие функционирование нервной системы биологического объекта, в том числе на основе искусственного интеллекта.

Вопросы к зачету

1. Цель и задачи дисциплины.

2. Содержание дисциплины.

3. Характеристика понятия «данные».
4. Характеристика понятия «информация».
5. Характеристика понятия «знания».
6. Характеристика понятия «информационные технологии».
7. Характеристика понятия «информационные системы».
8. Характеристика понятия «цифровая экономика».
9. Значение цифровой трансформации экономики для современного общества.
10. Психологические, социальные, экономические, правовые, кадровые, организационные и другие аспекты цифровой трансформации экономики.
11. Цифровая трансформация современных предприятий.
12. Место РФ в мире по уровню цифровизации.
13. Роль государства в развитии цифровой экономики.
14. Нормативные правовые акты, регулирующие развитие цифровой экономики.
15. Национальная программа «Цифровая экономика РФ».
16. Характеристика национальной программы «Цифровая экономика РФ».
17. Основные федеральные проекты и индикаторы национальной программы «Цифровая экономика РФ».
18. Проект Минтранса «Цифровой транспорт и логистика»..
19. Основные направления проекта «Цифровой транспорт и логистика».
20. Характерные особенности проекта «Цифровой транспорт и логистика».
21. Понятие цифровых технологий.
22. Назначение цифровых технологий.
23. Классификация цифровых технологий.
24. Роль цифровых технологий в развитии экономики.
25. Большие данные.
26. Искусственный интеллект и нейротехнологии.
27. Технологии распределенных реестров (блокчейн).
28. Квантовые технологии.
29. Новые производственные технологии.
30. Аддитивные технологии.
31. Суперкомпьютерные технологии.
32. Компьютерный инжиниринг.
33. Промышленный интернет.
34. Компоненты робототехники (промышленные роботы).
35. Технологии беспроводной связи.
36. Технологии виртуальной реальности.
37. Использование цифровых технологий для поиска, критического анализа и синтеза информации для решения поставленных профессиональных задач.
38. Применение цифровых технологий для системного анализа возможных вариантов решения прикладных задач.
39. Применение цифровых технологий для оценки последствий возможных вариантов решения прикладных задач.
40. Применение информационно -коммуникационных и цифровых технологий для решения типовых задач профессиональной деятельности на основе знаний основных законов математических, естественнонаучных и общепрофессиональных дисциплин.
41. Цифровая трансформация транспорта.
42. Направления цифровизации транспорта.
43. Сферы применения цифровых технологий в транспорте.
44. Виды информационных сервисов для цифровизации процессов транспорта.
45. Архитектура транспортных цифровых систем.
46. Сущность инвестирования в цифровые технологии в транспорт.
47. Цифровые технологии в транспорте.

48. Распространение цифровых технологий в мире.
49. Экономические и социальные преимущества цифровизации транспорта.
50. Негативные последствия и риски цифровой трансформации транспорта.
51. Зарубежный опыт цифровизации транспорта.
52. Примеры цифровизации транспорта на современных предприятиях РФ и за рубежом.
53. Основные сферы применения цифровых транспортных технологий.

Методические материалы, определяющие процедуры оценивания знаний, умений и навыков, и опыта деятельности, характеризующих этапы формирования компетенций

Тестирование

Тестирование используется для оценки качества освоения обучающимся образовательной программы по отдельным темам или разделам дисциплины. Тест представляет собой комплекс стандартизированных заданий, позволяющий упростить процедуру измерения знаний и умений обучающихся. Обучающимся выдаются тестовые задания с формулировкой вопросов и предложением выбрать один или несколько правильных ответов из предложенных вариантов.

Процедуры и оценочные средства для проведения промежуточной аттестации

Зачет

Зачет является формой оценки качества освоения обучающимся образовательной программы по разделам дисциплины. По результатам зачета обучающемуся выставляется оценка «зачтено» или «не зачтено».

Зачет проводится по окончании чтения лекций и выполнения практических занятий.

Зачетным является последнее занятие по дисциплине. Зачет принимается преподавателями, проводившими занятия, или читающими лекции по данной дисциплине. В случае отсутствия ведущего преподавателя зачет принимается преподавателем, назначенным распоряжением заведующего кафедрой. С разрешения заведующего кафедрой на зачете может присутствовать преподаватель кафедры, привлеченный для помощи в приеме зачета.

Зачет проводится в форме устного опроса, информация о форме проведения зачета доводится до сведения обучающихся в начале семестра.

Во время зачета обучающиеся могут пользоваться с разрешения ведущего преподавателя справочной и нормативной литературой, другими пособиями и техническими средствами.

Время подготовки ответа в устной форме при сдаче зачета должно составлять не менее 20 минут (по желанию обучающегося ответ может быть досрочным). Время ответа – не более 10 минут.

Преподавателю предоставляется право задавать обучающимся дополнительные вопросы в рамках программы дисциплины.

Качественная оценка «зачтено» является результатом успешного усвоения учебного материала.

Нарушение дисциплины, списывание, использование обучающимися неразрешенных печатных и рукописных материалов, мобильных телефонов, коммуникаторов, планшетных компьютеров, ноутбуков и других видов личной коммуникационной и компьютерной техники во время зачета запрещено. В случае нарушения этого требования преподаватель обязан удалить обучающегося из аудитории и проставить ему в ведомости оценку «не зачтено».

Методические указания для обучающихся по освоению дисциплины (модуля)

Для успешного освоения дисциплины обучающемуся необходимо написать выполнить практические работы, выполнить тестовое задание, сдать зачет.

Посещение лекционных (с конспектированием рассматриваемых вопросов) и практических занятий (с выполнением практических работ), а также проработка рекомендуемой литературы являются необходимым и достаточным условием для получения необходимых знаний, практических умений и навыков по изучаемой дисциплине.

Подготовка обучающихся к занятиям носит индивидуальный характер, но такая подготовка должна включать чтение конспектов лекций и рекомендуемой литературы, что позволяет усвоить необходимые знания по изучаемой теме. Для получения консультаций по вопросам, ответы на которые обучающийся не смог найти в процессе проработки материалов, предусмотрено внеаудиторное время.

Самостоятельная работа обучающихся должна быть выполнена в объеме, предусмотренном данной рабочей программой.

Самостоятельная работа формирует навыки поиска необходимой информации и способствует лучшему усвоению материала.

Лекция

Написание конспекта лекций: кратко, схематично, последовательно фиксировать основные положения, выводы, формулировки, обобщения; пометить важные мысли, выделять ключевые слова, термины. Проверка терминов, понятий с помощью энциклопедий, словарей, справочников с выписыванием толкований в тетрадь. Обозначить вопросы, термины, материал, который вызывает трудности, пометить и попытаться найти ответ в рекомендуемой литературе. Если самостоятельно не удастся разобраться в материале, необходимо сформулировать вопрос и задать преподавателю на консультации, на практическом занятии.

Подготовка к зачету

При подготовке к зачету необходимо ориентироваться на конспекты лекций, рекомендуемую литературу и др.

Преподаватель

«31» 05 2022г.

Зав. кафедрой



И.Б. Ахунова

Я.С. Ткачева

ФОНД ОЦЕНОЧНЫХ СРЕДСТВ
(материалы, устанавливающие содержание и порядок
проведения текущего и промежуточного контроля, контроля остаточных
знаний) по дисциплине «Б1.О.27 Цифровые технологии в профессиональной
деятельности» по направлению подготовки 23.03.01 Технология транспортных
процессов профиль подготовки «Логистика на транспорте»

Перечень компетенций с указанием этапов их формирования в процессе освоения образовательной программы

Этапы формирования компетенции		Наименование учебных дисциплин, формирующих компетенции в процессе освоения образовательной программы
ОФО	ЗФО	
ОПК-4. Способен понимать принципы работы современных информационных технологий и использовать их для решения задач профессиональной деятельности		
ОПК-4.1. Знает современные информационные технологии и программные средства, в том числе отечественного производства при решении задач профессиональной деятельности		
4	4	Информационные технологии
5	5	Цифровые технологии в профессиональной деятельности
6	6	Цифровая трансформация отрасли
2	2	Ознакомительная практика
6	6	Эксплуатационная практика
8	9	Подготовка к сдаче и сдача государственного экзамена
8	9	Выполнение, подготовка к процедуре защиты и защита выпускной квалификационной работы
ОПК-4.2. Умеет выбирать современные информационные технологии и программные средства, в том числе отечественного производства при решении задач профессиональной деятельности		
4	4	Информационные технологии
5	5	Цифровые технологии в профессиональной деятельности
6	6	Цифровая трансформация отрасли
8	9	Подготовка к сдаче и сдача государственного экзамена
8	9	Выполнение, подготовка к процедуре защиты и защита выпускной квалификационной работы
ОПК-4.3. Владеет навыками применения современных информационных технологий и программных средств, в том числе отечественного производства, при решении задач профессиональной деятельности		
4	4	Информационные технологии
5	5	Цифровые технологии в профессиональной деятельности
6	6	Цифровая трансформация отрасли
8	9	Преддипломная практика
8	9	Подготовка к сдаче и сдача государственного экзамена
8	9	Выполнение, подготовка к процедуре защиты и защита выпускной квалификационной работы

Описание показателей и критериев оценивания компетенций на различных этапах их формирования, описание шкалы оценивания

Планируемые результаты освоения компетенции	Критерии оценивания результатов обучения				Наименование оценочного средства
	неудовлетворительно	удовлетворительно	хорошо	отлично	
ОПК-4.1. Знает современные информационные технологии и программные средства, в том числе отечественного производства при решении задач профессиональной деятельности					
Знать: современные информационные технологии, применяемые в профессиональной деятельности;	Фрагментарные знания	Неполные знания	Сформированные, но содержащие отдельные пробелы знания	Сформированные систематические знания	<i>текущий опрос, тесты, экзамен</i>
Уметь: решать задачи профессиональной деятельности с использованием современных информационных технологий;	Частичные умения	Неполные умения	Умения полные, допускаются небольшие ошибки	Сформированные умения	
Владеть: навыками решения задач профессиональной деятельности с использованием современных информационных технологий;	Частичное владение навыками	Несистематическое применение навыков	В систематическом применении навыков допускаются пробелы	Успешное и систематическое применение навыков	
ОПК-4.2. Умеет выбирать современные информационные технологии и программные средства, в том числе отечественного производства при решении задач профессиональной деятельности					
Знать: - программные средства для решения задач профессиональной деятельности;	Фрагментарные знания	Неполные знания	Сформированные, но содержащие отдельные пробелы знания	Сформированные систематические знания	<i>текущий опрос, тесты, экзамен</i>
Уметь: применять программные и аппаратные средства для решения задач профессиональной деятельности;	Частичные умения	Неполные умения	Умения полные, допускаются небольшие ошибки	Сформированные умения	

Владеть: - способностью применять программные и аппаратные средства для решения задач профессиональной деятельности;	Частичное владение навыками	Несистематическое применение навыков	В систематическом применении навыков допускаются пробелы	Успешное и систематическое применение навыков	
ОПК-4.3. Владеет навыками применения современных информационных технологий и программных средств, в том числе отечественного производства, при решении задач профессиональной деятельности					
Знать: - программные средства для решения задач профессиональной деятельности;	Фрагментарные знания	Неполные знания	Сформированные, но содержащие отдельные пробелы знания	Сформированные систематические знания	<i>текущий опрос, тесты, экзамен</i>
Уметь: применять программные и аппаратные средства для решения задач профессиональной деятельности;	Частичные умения	Неполные умения	Умения полные, допускаются небольшие ошибки	Сформированные умения	
Владеть: - способностью применять программные и аппаратные средства для решения задач профессиональной деятельности;	Частичное владение навыками	Несистематическое применение навыков	В систематическом применении навыков допускаются пробелы	Успешное и систематическое применение навыков	

Типовые контрольные задания и иные материалы, необходимые для оценки знаний, умений, навыков и (или) опыта деятельности, характеризующих этапы формирования компетенций в процессе освоения образовательной программы

Тесты

1. Цифровая экономика согласно программе «Цифровая экономика Российской Федерации» – это:

а) хозяйственная деятельность общества, а также совокупность отношений, складывающихся в системе производства, распределения, обмена и потребления;

б) новейшая отрасль экономической науки, изучающая эффективное применение современных информационных технологий в сфере электронных данных, наука об изучении экономической теории современного информационного общества;

в) хозяйственная деятельность, ключевым фактором производства в которой являются данные в цифровой форме, и способствует формированию информационного пространства с учетом потребностей граждан и общества в получении качественных и достоверных сведений, развитию информационной инфраструктуры Российской Федерации, созданию и применению российских информационно - телекоммуникационных технологий, а также формированию новой технологической основы для социальной и экономической сферы.

2. Какой национальный проект не входит в программу «Цифровая экономика Российской Федерации»?

а) Подготовка кадров.

б) Нормативное регулирование.

в) Цифровая инфраструктура.

3. Цифровые технологии представляют собой:

а) технологии, которые основаны на представлении сигналов дискретными полосами аналоговых уровней, а не в виде непрерывного спектра;

б) технологии сбора, хранения, обработки, поиска, передачи и представления данных в электронном виде;

в) система приемов, способов и методов получения, передачи, обработки, хранения и представления информации.

4. Большие данные представляют собой:

а) технологии анализа большого объема информации, применяемые при производстве и реализации продукции;

б) технологии сбора, обработки и хранения структурированных и неструктурированных массивов информации, характеризующихся значительным объемом и быстрой скоростью изменений (в том числе в режиме реального времени), что требует специальных инструментов и методов работы с ними;

в) обозначение структурированных и неструктурированных данных огромных объемов и значительного многообразия, эффективно обрабатываемых горизонтально масштабируемыми программными инструментами.

5. Искусственный интеллект – это:

а) свойство интеллектуальных систем выполнять творческие функции, которые традиционно считаются прерогативой человека;

б) наука и технология создания интеллектуальных машин, особенно интеллектуальных компьютерных программ;

в) система программных и/или аппаратных средств, способная с определенной степенью автономности воспринимать информацию, обучаться и принимать решения на основе анализа больших массивов данных, в том числе имитируя человеческое поведение.

6. Технологии распределенного реестра представляют собой:

а) алгоритмы и протоколы децентрализованного хранения и обработки транзакций, структурированных в виде последовательности связанных блоков без возможности их последующего изменения;

б) базу данных, которая распределена между несколькими сетевыми узлами или вычислительными устройствами;

с) цифровой реестр общего пользования.

7. Новые производственные технологии – это:

а) технологии создания вычислительных систем, основанные на новых принципах (квантовых эффектах), позволяющие радикально изменить способы передачи и обработки больших массивов данных;

б) технологии цифровизации производственных процессов, обеспечивающие повышение эффективности использования ресурсов, проектирования и изготовления индивидуализированных объектов, стоимость которых сопоставима со стоимостью товаров массового производства;

с) информационные технологии, используемые для производства и хранения продукции.

8. Суперкомпьютерные технологии представляют собой технологии:

а) послойного создания трехмерных объектов на основе их цифровых моделей («двойников»), позволяющие изготавливать изделия сложных геометрических форм и профилей;

б) цифрового моделирования и проектирования объектов и производственных процессов на всем протяжении жизненного цикла;

с) обеспечивающие высокопроизводительные вычисления за счет использования принципов параллельной и распределенной обработки данных и высокой пропускной способности.

9. Компоненты робототехники (промышленные роботы) – это:

а) производственные системы, обладающие тремя или более степенями подвижности (свободы), построенные на основе сенсоров и искусственного интеллекта, способные принимать окружающую среду, контролировать свои действия и адаптироваться к ее изменениям;

б) технологии создания устройств, собирающих и передающих информацию о состоянии окружающей среды посредством сетей передачи данных;

с) система, своими действиями производящая впечатление человеческой работы.

10. Технологии беспроводной связи представляют собой:

а) технологии передачи каких-либо данных на разной дистанции;

б) технологии радиосвязи между абонентами, местоположение одного или нескольких из которых меняется;

с) технологии передачи данных посредством стандартизированного радиointерфейса без использования проводного подключения к сети.

11. Технологии виртуальной реальности – это:

а) технологии компьютерного моделирования трехмерного изображения или пространства, посредством которых человек взаимодействует с синтетической («виртуальной») средой с последующей сенсорной обратной связью;

б) технологии визуализации, основанные на добавлении информации или визуальных эффектов в физический мир посредством наложения графического и/или звукового контента для улучшения пользовательского опыта и интерактивных возможностей;

с) технологии, замещающие/дополняющие функционирование нервной системы биологического объекта, в том числе на основе искусственного интеллекта.

Вопросы к экзамену

1. Цель и задачи дисциплины.
2. Содержание дисциплины.
3. Характеристика понятия «данные».
4. Характеристика понятия «информация».
5. Характеристика понятия «знания».
6. Характеристика понятия «информационные технологии».
7. Характеристика понятия «информационные системы».
8. Характеристика понятия «цифровая экономика».
9. Значение цифровой трансформации экономики для современного общества.
10. Психологические, социальные, экономические, правовые, кадровые, организационные и другие аспекты цифровой трансформации экономики.
11. Цифровая трансформация современных предприятий.
12. Место РФ в мире по уровню цифровизации.
13. Роль государства в развитии цифровой экономики.
14. Нормативные правовые акты, регулирующие развитие цифровой экономики.
15. Национальная программа «Цифровая экономика РФ».
16. Характеристика национальной программы «Цифровая экономика РФ».
17. Основные федеральные проекты и индикаторы национальной программы «Цифровая экономика РФ».
18. Проект Минтранса «Цифровой транспорт и логистика»..
19. Основные направления проекта «Цифровой транспорт и логистика».
20. Характерные особенности проекта «Цифровой транспорт и логистика».
21. Понятие цифровых технологий.
22. Назначение цифровых технологий.
23. Классификация цифровых технологий.
24. Роль цифровых технологий в развитии экономики.
25. Большие данные.
26. Искусственный интеллект и нейротехнологии.
27. Технологии распределенных реестров (блокчейн).
28. Квантовые технологии.
29. Новые производственные технологии.
30. Аддитивные технологии.
31. Суперкомпьютерные технологии.
32. Компьютерный инжиниринг.
33. Промышленный интернет.
34. Компоненты робототехники (промышленные роботы).
35. Технологии беспроводной связи.
36. Технологии виртуальной реальности.
37. Использование цифровых технологий для поиска, критического анализа и синтеза информации для решения поставленных профессиональных задач.
38. Применение цифровых технологий для системного анализа возможных вариантов решения прикладных задач.
39. Применение цифровых технологий для оценки последствий возможных вариантов решения прикладных задач.
40. Применение информационно -коммуникационных и цифровых технологий для решения типовых задач профессиональной деятельности на основе знаний основных законов математических, естественнонаучных и общепрофессиональных дисциплин.
41. Цифровая трансформация транспорта.
42. Направления цифровизации транспорта.
43. Сферы применения цифровых технологий в транспорте.

44. Виды информационных сервисов для цифровизации процессов транспорта.
45. Архитектура транспортных цифровых систем.
46. Сущность инвестирования в цифровые технологии в транспорт.
47. Цифровые технологии в транспорте.
48. Распространение цифровых технологий в мире.
49. Экономические и социальные преимущества цифровизации транспорта.
50. Негативные последствия и риски цифровой трансформации транспорта.
51. Зарубежный опыт цифровизации транспорта.
52. Примеры цифровизации транспорта на современных предприятиях РФ и за рубежом.
53. Основные сферы применения цифровых транспортных технологий.

Методические материалы, определяющие процедуры оценивания знаний, умений и навыков, и опыта деятельности, характеризующих этапы формирования компетенций

Тестирование

Тестирование используется для оценки качества освоения обучающимся образовательной программы по отдельным темам или разделам дисциплины. Тест представляет собой комплекс стандартизированных заданий, позволяющий упростить процедуру измерения знаний и умений обучающихся. Обучающимся выдаются тестовые задания с формулировкой вопросов и предложением выбрать один или несколько правильных ответов из предложенных вариантов.

**Процедуры и оценочные средства для проведения промежуточной аттестации
Экзамен**

Оценка «отлично» - выставляется студенту, показавшему всесторонние, систематизированные, глубокие знания учебной программы дисциплины и умение уверенно применять их на практике при решении конкретных задач, свободное и правильное обоснование принятых решений.

Оценка «хорошо» - выставляется студенту, если он твердо знает материал, грамотно и по существу излагает его, умеет применять полученные знания на практике, но допускает в ответе или в решении задач некоторые неточности, которые может устранить с помощью дополнительных вопросов преподавателя.

Оценка «удовлетворительно» - выставляется студенту, показавшему фрагментарный, разрозненный характер знаний, недостаточно правильные формулировки базовых понятий, нарушения логической последовательности в изложении программного материала, но при этом он владеет основными разделами учебной программы, необходимыми для дальнейшего обучения и может применять полученные знания по образцу в стандартной ситуации.

Оценка «неудовлетворительно» - выставляется студенту, который не знает большей части основного содержания учебной программы дисциплины, допускает грубые ошибки в формулировках основных понятий дисциплины и не умеет использовать полученные знания при решении типовых практических задач.

Методические указания для обучающихся по освоению дисциплины (модуля)

Для успешного освоения дисциплины обучающемуся необходимо написать выполнить лабораторные работы, выполнить тестовое задание, сдать экзамен.

Посещение лекционных (с конспектированием рассматриваемых вопросов) и лабораторные занятия (с выполнением лабораторные работ), а также проработка

рекомендуемой литературы являются необходимым и достаточным условием для получения необходимых знаний, практических умений и навыков по изучаемой дисциплине.

Подготовка обучающихся к занятиям носит индивидуальный характер, но такая подготовка должна включать чтение конспектов лекций и рекомендуемой литературы, что позволяет усвоить необходимые знания по изучаемой теме. Для получения консультаций по вопросам, ответы на которые обучающийся не смог найти в процессе проработки материалов, предусмотрено внеаудиторное время.

Самостоятельная работа обучающихся должна быть выполнена в объеме, предусмотренном данной рабочей программой.

Самостоятельная работа формирует навыки поиска необходимой информации и способствует лучшему усвоению материала.

Преподаватель
«31» 05 20 22г.

Зав. кафедрой



И.Б. Ахунова

Я.С. Ткачева

ФОНД ОЦЕНОЧНЫХ СРЕДСТВ
(материалы, устанавливающие содержание и порядок
проведения текущего и промежуточного контроля, контроля остаточных знаний)
по дисциплине (модулю) **Б1.О.21 Информационные технологии**
по направлению подготовки **23.03.01 Технология транспортных процессов**
профиль подготовки **«Логистика на транспорте»**

1. Перечень компетенций с указанием этапов их формирования в процессе освоения образовательной программы

Этапы формирования компетенции (номер семестра согласно учебному плану)		Наименование учебных дисциплин, формирующих компетенции в процессе освоения образовательной программы
ОФО	ЗФО	
ОПК-4. Способен понимать принципы работы современных информационных технологий и использовать их для решения задач профессиональной деятельности		
ОПК-4.1. Знает современные информационные технологии и программные средства, в том числе отечественного производства при решении задач профессиональной деятельности		
4	4	<i>Информационные технологии</i>
5	5	Цифровые технологии в профессиональной деятельности
6	6	Цифровая трансформация отрасли
2	2	Ознакомительная практика
6	6	Эксплуатационная практика
8	9	Подготовка к сдаче и сдача государственного экзамена
8	9	Выполнение, подготовка к процедуре защиты и защита выпускной квалификационной работы
ОПК-4.2. Умеет выбирать современные информационные технологии и программные средства, в том числе отечественного производства при решении задач профессиональной деятельности		
4	4	<i>Информационные технологии</i>
5	5	Цифровые технологии в профессиональной деятельности
6	6	Цифровая трансформация отрасли
6	6	Эксплуатационная практика
8	9	Подготовка к сдаче и сдача государственного экзамена
8	9	Выполнение, подготовка к процедуре защиты и защита выпускной квалификационной работы
ОПК-4.3. Владеет навыками применения современных информационных технологий и программных средств, в том числе отечественного производства, при решении задач профессиональной деятельности		
4	4	<i>Информационные технологии</i>
5	5	Цифровые технологии в профессиональной деятельности
6	6	Цифровая трансформация отрасли
6	6	Эксплуатационная практика
8	9	Подготовка к сдаче и сдача государственного экзамена
8	9	Выполнение, подготовка к процедуре защиты и защита выпускной квалификационной работы

2. Описание показателей и критериев оценивания компетенций на различных этапах их формирования, описание шкалы оценивания

Планируемые результаты освоения компетенции	Критерии оценивания результатов обучения				Наименование оценочного средства
	неудовлетворительно	удовлетворительно	хорошо	отлично	
<p>ОПК-4. Способен понимать принципы работы современных информационных технологий и использовать их для решения задач профессиональной деятельности</p> <p>ОПК-4.1 Знает современные информационные технологии и программные средства, в том числе отечественного производства при решении задач профессиональной деятельности.</p> <p>ОПК-4.2 Умеет выбирать современные информационные технологии и программные средства, в том числе отечественного производства при решении задач профессиональной деятельности.</p> <p>ОПК-4.3 Владеет навыками применения современных информационных технологий и программных средств, в том числе отечественного производства, при решении задач профессиональной деятельности.</p>					
<p>знать: современные информационные технологии, применяемые в профессиональной деятельности; программные средства для решения задач профессиональной деятельности.</p>	Фрагментарные знания	Неполные знания	Сформированные, но содержащие отдельные пробелы знания	Сформированные систематические знания	Контрольные работы, тесты, опрос, отчеты по практическим работам, зачет
<p>уметь: решать задачи профессиональной деятельности с использованием современных информационных технологий; применять программные и аппаратные средства для решения задач профессиональной деятельности.</p>	Частичные умения	Неполные умения	Умения полные, допускаются небольшие ошибки	Сформированные умения	
<p>владеть: навыками решения задач профессиональной деятельности с использованием современных информационных технологий; способностью применять программные и аппаратные средства для решения задач профессиональной деятельности.</p>	Частичное владение навыками	Несистематическое применение навыков	В систематическом применении навыков допускаются пробелы	Успешное и систематическое применение навыков	

3. Типовые контрольные задания и иные материалы, необходимые для оценки знаний, умений, навыков и (или) опыта деятельности, характеризующих этапы формирования компетенций в процессе освоения образовательной программы

Перечень вопросов для собеседования
по дисциплине «Информационные технологии»

Тема 2. Основные понятия информационных технологий

1. Что такое платформа ИТ?
2. Что такое технология?
3. Что такое информационная технология?
4. Что относят к средствам проектирования ИС?
5. Что определяет прикладное программное обеспечение?
6. Для чего используются системы программирования?
7. Что входит в состав общего программного обеспечения?
8. Что понимается под информационными ресурсами?

Тема 3. Классификация информационных технологий Организация процессов обработки данных в БД.

1. Что обеспечивает командный интерфейс?
2. На основе чего рассчитывается фактический экономический эффект?
3. Что такое процедура машинного кодирования?
4. Что позволяет пользователю диалоговый режим обработки данных?
5. Что представляет собой предметная технология?
6. Что такое обеспечивающая ИТ?
7. Где находят применение распределенные функциональные ИТ?
8. Что такое WIMP-интерфейс?
9. Что представляет собой режим реального времени?
10. Что представляет собой режим разделения времени?
11. Что представляет собой новая информационная технология?
12. Что такое экономический эффект?

Пример тестового задания для проведения текущего контроля

- 1. Современные информационные технологии предназначены:**
 1. Оказывать помощь специалистам, принимающим решение в получении информации;
 2. Управления операционной системой и антивирусными программами;
 3. Объединять операционные системы и операционные оболочки;
 4. Нет правильного ответа
- 2. Укажите верные утверждения**
 1. Экспертные системы – это электронные схемы, управляющие внешними устройствами;
 2. Информационные технологии помогают специалистам, принимающим решение в получении информации
 3. Резидентной называется программа, которая запускается при включении компьютера.
- 3. Любой технологический процесс должен определяться:**
 1. Выбранной человеком стратегией;
 2. Обменом программами и данными между различными ПК;
 3. Совокупностью различных методов и средств;
 4. Хранением архивной информации;
 5. Хранением запасных копий программ.

- 4. К моделированию нецелесообразно прибегать когда:**
 1. Процесс очень медленный;
 2. Не определены существенные свойства моделируемого объекта;
 3. Создание объекта чрезвычайно дорого;
 4. Исследование самого объекта приводит к его разрушению
- 5. Что такое файл?**
 1. Часть персонального компьютера;
 2. Часть текста;
 3. Область на магнитном носителе со своим названием;
 4. Часть таблицы.
- 6. В чем измеряется информация?**
 1. В файлах;
 2. В словах;
 3. В символах;
 4. В байтах.
- 7. Какой каталог называется текущим?**
 1. Все каталоги ПС;
 2. Корневые каталоги ПС;
 3. С которым в данный момент времени работает пользователь;
 4. Первый каталог диска.
- 8. В чем хранится информация?**
 1. В файлах;
 2. В текстах;
 3. В программах;
 4. В байтах.
- 9. Информационным называется общество. Где:**
 1. Большинство работающих занято производством, хранением, переработкой и реализацией информации, особенно ее высшей формы – знаний;
 2. Персональные компьютеры широко используются во всех сферах деятельности;
 3. Обработка информации производится с использованием ЭВМ.
- 10. Программные продукты данного класса носят общий характер применения, независимо от специфики предметной области:**
 1. Прикладные программы;
 2. Языки и системы программирования;
 3. Системные программы;
 4. Нет правильного ответа.
- 11. Минимальный набор программных средств, обеспечивающих работу компьютера называется:**
 1. Базовым ПО;
 2. Основным ПО;
 3. Сервисным ПО;
 4. Нет правильного ответа.
- 12. В состав базового ПО входят:**
 1. Антивирусные программы;
 2. Операционные системы;
 3. Служебные программы;
 4. Операционные оболочки.
- 13. Сервисные программы (утилиты) – это программы, позволяющие:**
 1. Обслуживать диски;
 2. Выполнять операции с файлами;
 3. Работать в компьютерных сетях;
 4. Нет правильного ответа.
- 14. Системное программное обеспечение это:**

1. Комплекс программ для решения задач определенного класса в конкретной предметной области;
2. Совокупность программ и программных комплексов для обеспечения работы компьютера и сетей ЭВМ;
3. Комплекс программ для тестирования компьютера;
4. Все вышеперечисленное.

Перечень вопросов к зачету по дисциплине «Информационные технологии»

1. История возникновения и развития информационных технологий.
- Информационные революции
2. Понятие информации и, ее свойства. Меры информации
 3. Технологии сбора, хранения, передачи, обработки и представления информации
 4. Понятие информационной технологии. Проблемы использования информационных технологий
 5. Классификация информационных технологий
 6. Инструментарий информационной технологии, устаревание информационной технологии, методология использования информационной технологии
 7. Виды информационных технологий, классификация информационных технологий по сферам применения
 8. Информационная технология обработки данных
 9. Информационная технология управления, автоматизация офиса
 10. Аппаратные средства информационных технологий. Аппаратная конфигурация современного компьютера
 11. Технические средства реализации информационных технологий: мониторы, принтеры, сканеры, МФУ
 12. Технические средства реализации информационных технологий: модем, плоттеры, дигитайзеры, цифровые камеры, ИБП
 13. Программное обеспечение компьютера
 14. Текстовые процессоры и издательские системы
 15. 12 Обработка текстовой информации
 16. Анализ и обработка данных с помощью электронных таблиц, обработка числовой информации.
 17. Принципы работы в MS Excel
 18. Система управления базами данных. База данных, СУБД. Ключ, поле, запись
 19. Принципы работы в MS Access
 20. Мультимедийные технологии обработки и представления информации.
- Определение, назначение и области применения мультимедийной технологии
21. Программно-аппаратные средства мультимедийной технологии
 22. Электронные презентации. Основные принципы работы в MS PowerPoint
 23. Современные способы организации презентаций
 24. Компьютерная графика. Графическое изображение и его обработка.
- Графические примитивы
25. Представление графического изображения в компьютере
 26. Графический редактор Adobe Photoshop, CorelDRAW: назначение, пользовательский интерфейс, основные функции
 27. Создание и редактирование изображений в графических редакторах Adobe Photoshop, Corel- DRAW
 28. Форматы графических файлов. Организация хранения графических изображений во внешней памяти
 29. Понятие САПР и их классификация. Современные программные САПР
 30. Компьютерные сети. Назначение локальной сети
 31. Типы соединения локальных сетей
 32. Аппаратное обеспечение сети
 33. Технологии подключения к локальной сети. Доступ к ресурсам

34. Глобальная сеть Internet
35. Технологии подключения к сети
36. Доступ к ресурсам Internet
37. Гипертекстовые способы хранения и представления информации
38. Поиск информации в Internet
39. Основы информационной и компьютерной безопасности. Антивирусные средства защиты информации
40. Организация безопасной работы с компьютерной техникой

**Пример тестового задания для проведения зачета по дисциплине
«Информационные технологии»**

Задание 1

Любой технологический процесс должен определяться:

1. Выбранной человеком стратегией;
2. Обменом программами и данными между различными ПК;
3. Совокупностью различных методов и средств;
4. Хранением архивной информации;
5. Хранением запасных копий программ.

Задание 2

Современные информационные технологии предназначены:

1. Оказывать помощь специалистам, принимающим решение в получении информации;
2. Управления операционной системой и антивирусными программами;
3. Объединять операционные системы и операционные оболочки;
4. Нет правильного ответа

Задание 3

Многопроводная линия для информационного обмена между устройствами компьютера называется:

- | | |
|-----------------|----------------|
| 1. контроллером | 3. модемом |
| 2. магистралью | 4. провайдером |

Задание 4

Количество двоичных разрядов, которое может обрабатываться процессором за один такт, определяет _____ процессора.

- | | |
|----------------|------------|
| 1. разрядность | 3. емкость |
| 2. частоту | 4. объем |

Задание 5

Скорость работы компьютера зависит от:

- | | |
|--|-------------------------------------|
| 1. вида обрабатываемой информации | 4. объема обрабатываемой информации |
| 2. организации интерфейса операционной системы | 5. тактовой частоты процессора |
| 3. объема внешнего запоминающего устройства | |

Задание 6

Принцип программного управления работой компьютера предполагает:

1. двоичное кодирование данных в компьютере
2. необходимость использования операционной системы для синхронной работы аппаратных средств
3. использование прикладных программ для решения различного класса задач
4. возможность автоматического выполнения серии команд без внешнего вмешательства
5. наличие программы, управляющей работой компьютера

Задание 7

Программы обслуживания внешних устройств компьютера называются:

- | | |
|-----------------|-------------------|
| 1. утилитами | 4. трансляторами |
| 2. драйверами | 5. компиляторами. |
| 3. загрузчиками | |

Задание 8

Файловая система персонального компьютера наиболее адекватно может быть описана в виде:

- | | |
|-------------------------|--------------------------|
| 1. табличной модели | 4. натурной модели |
| 2. графической модели | 5. математической модели |
| 3. иерархической модели | |

Задание 9

Использование разделов при подготовке текстового документа служит

1. для изменения разметки документа только на одной странице
2. только для изменения порядка нумерации страниц документа
3. для изменения разметки документа на одной странице или на разных страницах
4. для лучшей «читаемости» документа

Задание 10

Рабочая книга - это:

1. табличный документ
2. файл для обработки и хранения данных
3. лист электронной таблицы
4. основное окно

Задание 11

На сколько, увеличится значение в ячейке C3 электронной таблицы

	A	B	C
1	1	=A1*2	=A1+B2
2	A1*2	=A1+B1	=A1+B2
3	A1*3	=2*A2	=(C1+C2)/2

после увеличения элемента A1 на 2?

1. 8
2. 4
3. 12
4. 2

Задание 12

Среди приведенных записей формулой для электронной таблицы является:

1. A3B8+12;
2. =A3*B8+12;
3. A1=A3*B8+12;
4. A3*B8+12.

Задание 13

В ячейке электронной таблицы H5 записана формула =\$B\$5*5. Какая формула будет получена из нее при копировании в ячейку H7?

1. =\$B\$5*7;
2. =B\$5*7;
3. =\$B\$7*7;
4. =\$B\$5*5.

Задание 14

Какой результат даст формула в ячейке C1?

	A	B	C
1	=B1*20	10	=ИЛИ(A1=2*B1*B1;B1=A1/20)
2			
3			

1. Выражение ошибочно
2. 1
3. ИСТИНА
4. ЛОЖЬ

Задание 15

Система управления базами данных — это:

1. набор программ, обеспечивающий работу всех аппаратных устройств компьютера и доступ пользователя к ним;
2. прикладная программа для обработки текстов и различных документов;
3. программная система, поддерживающая наполнение и манипулирование данными в файлах баз данных;
4. оболочка операционной системы, позволяющая более комфортно работать с файлами.

Задание 16

Для получения таблицы из совокупности связанных таблиц путем выбора полей, удовлетворяющих заданным условиям, используются...

1. схемы
2. отчеты
3. запросы
4. формы

Задание 17

Постройте запрос поиска по базе данных с полями «Фамилия», «Оценка» противоположный данному: (Фамилия=Скворцов) или (Оценка>2)

1. (Фамилия= Скворцов) и (Оценка>2)
2. (Фамилия<> Скворцов) или (Оценка<=2)
3. (Фамилия<> Скворцов) и (Оценка<=2)
4. (Фамилия<> Скворцов) или (Оценка<2)
5. (Фамилия<> Скворцов) и (Оценка<2)

Пример тестового задания для проведения текущего контроля

Задание 1

Комплекс аппаратных и программных средств, позволяющих компьютерам обмениваться данными, — это:

1. магистраль;
2. интерфейс;
3. шины данных;
4. адаптер;
5. компьютерная сеть.

Задание 2

Какой из перечисленных способов подключения к сети Интернет обеспечивает наибольшие возможности для доступа к информационным ресурсам?

1. удаленный доступ по телефонным каналам;
2. постоянное соединение по оптоволоконному каналу;
3. постоянное соединение по выделенному каналу;
4. терминальное соединение по коммутируемому телефонному каналу;
5. временный доступ по телефонным каналам.

Задание 3

Компьютер, подключенный к сети Интернет, обязательно имеет:

1. доменное имя;
2. WEB-страницу;
3. IP-адрес;
4. URL-адрес;
5. домашнюю WEB-страницу.

Задание 4

Минимально приемлемой производительностью модема для работы в Интернете можно считать:

1. 4800 бит/сек;
2. 9600 бит/сек;
3. 28 800 бит/сек;
4. 19 2000 бит/сек;
5. 14 400 бит/сек.

Задание 5

HTML (HYPER TEXT MARKUP LANGUAGE) является:

1. системой программирования;
2. графическим редактором;
3. системой управления базами данных;
4. средством создания WEB-страниц;
5. экспертной системой.

Задание 6

Браузер является

1. сетевым вирусом;
2. средством просмотра Web-страниц;
3. языком разметки Web-страниц;
4. транслятором языка программирования.

Задание 7

Компьютеры, самостоятельно подключенные к Интернет, называются:

1. серверами;
2. хост-компьютерами;
3. маршрутизаторами.

Задание 8

Задан адрес электронной почты в сети Интернет: user_name@mtu-net.ru

Каково имя домена верхнего уровня?

1. mtu-net.ru
2. user_name
3. ru
4. mtu-net

Задание 9

Система Usenet используется...

1. для перемещения новостей между компьютерами по всему миру;
2. создания рабочей станции в сети;
3. регистрации пользователей в сети;
4. обработки информации в сети.

Задание 10

Sci – означает принадлежность телеконференции к одной из групп:

1. социальная тематика;
2. темы из области научных исследований;
3. информация и новости;
4. темы, связанные с компьютером.

Задание 11

FTP –сервер – это...

1. корпоративный сервер;
2. компьютер, на котором содержатся файлы, предназначенные для открытого доступа;
3. компьютер, на котором содержится информация для организации работы телеконференций;
4. компьютер, на котором содержатся файлы, предназначенные для администратора сети.

Задание 12

Что из перечисленного не является браузером?

1. Netscape Navigator
2. Internet Explorer
3. DOS Navigator
4. WWW Opera

4. Методические материалы, определяющие процедуры оценивания знаний, умений и навыков, и опыта деятельности, характеризующих этапы формирования компетенций

Требования к контрольной работе

Контрольная работа – средство проверки умений применять полученные знания для решения задач определенного типа по теме или разделу.

Контрольная работа представляет собой один из видов самостоятельной работы обучающихся. По сути – это изложение ответов на определенные теоретические вопросы по учебной дисциплине, а также решение практических задач. Контрольные проводятся для того, чтобы развить у обучающихся способности к анализу научной и учебной литературы, умение обобщать, систематизировать и оценивать практический и научный материал, укреплять навыки овладения понятиями определенной науки и т.д.

При оценке контрольной работы преподаватель руководствуется следующими критериями:

- работа была выполнена автором самостоятельно;
- обучающийся подобрал достаточный список литературы, который необходим для осмысления темы контрольной работы;
- автор сумел составить логически обоснованный план, который соответствует поставленным задачам и сформулированной цели;
- обучающийся проанализировал материал;
- обучающийся сумел обосновать свою точку зрения;
- контрольная работа оформлена в соответствии с требованиями;
- автор защитил контрольную работу и успешно ответил на все вопросы преподавателя.

Контрольная работа, выполненная небрежно, без соблюдения правил, предъявляемых к ее оформлению, возвращается без проверки с указанием причин. В этом случае контрольная работа выполняется повторно.

Вариант контрольной работы выдается в соответствии с порядковым номером в списке студентов.

Критерии оценки знаний при написании контрольной работы

Отметка «отлично» выставляется обучающемуся, показавшему всесторонние, систематизированные, глубокие знания вопросов контрольной работы и умение уверенно применять их на практике при решении конкретных задач, свободное и правильное обоснование принятых решений.

Отметка «хорошо» выставляется обучающемуся, если он твердо знает материал, грамотно и по существу излагает его, умеет применять полученные знания на практике, но допускает в ответе или в решении задач некоторые неточности, которые может устранить с помощью дополнительных вопросов преподавателя.

Отметка «удовлетворительно» выставляется обучающемуся, показавшему фрагментарный, разрозненный характер знаний, недостаточно правильные формулировки базовых понятий, нарушения логической последовательности в изложении программного материала, но при этом он владеет основными понятиями выносимых на контрольную работу тем, необходимыми для дальнейшего обучения и может применять полученные знания по образцу в стандартной ситуации.

Отметка «неудовлетворительно» выставляется обучающемуся, который не знает большей части основного содержания выносимых на контрольную работу вопросов тем дисциплины, допускает грубые ошибки в формулировках основных понятий и не умеет использовать полученные знания.

Требования к написанию доклада

Доклад – продукт самостоятельной работы обучающегося, представляющий собой публичное выступление по представлению полученных результатов решения определенной учебно-практической, учебно-исследовательской или научной темы.

Критерии оценивания доклада:

Оценка «отлично» выполнены все требования к написанию и защите доклада: обозначена проблема и обоснована её актуальность, сделан краткий анализ различных точек зрения на рассматриваемую проблему и логично изложена собственная позиция,

сформулированы выводы, тема раскрыта полностью, выдержан объём, соблюдены требования к внешнему оформлению, даны правильные ответы на дополнительные вопросы.

Оценка «хорошо» – основные требования к докладу и его защите выполнены, но при этом допущены недочёты. В частности, имеются неточности в изложении материала, отсутствует логическая последовательность в суждениях, не выдержан объём реферата, имеются упущения в оформлении, не допускает существенных неточностей в ответе на дополнительный вопрос.

Оценка «удовлетворительно» – имеются существенные отступления от требований к докладу. В частности, тема освещена лишь частично, допущены фактические ошибки в содержании доклада или при ответе на дополнительные вопросы, во время защиты отсутствует вывод.

Оценка «неудовлетворительно» – тема доклада не раскрыта, обнаруживается существенное непонимание проблемы.

Требования к выполнению тестового задания

Тестирование является одним из основных средств формального контроля качества обучения. Это метод, основанный на стандартизированных заданиях, которые позволяют измерить психофизиологические и личностные характеристики, а также знания, умения и навыки испытуемого.

Основные принципы тестирования, следующие:

– связь с целями обучения – цели тестирования должны отвечать критериям социальной полезности и значимости, научной корректности и общественной поддержки;

– объективность – использование в педагогических измерениях этого принципа призвано не допустить субъективизма и предвзятости в процессе этих измерений;

– справедливость и гласность – одинаково доброжелательное отношение ко всем обучающимся, открытость всех этапов процесса измерений, своевременность ознакомления обучающихся с результатами измерений;

– систематичность – систематичность тестирований и самопроверок каждого учебного модуля, раздела и каждой темы; важным аспектом данного принципа является требование репрезентативного представления содержания учебного курса в содержании теста;

– гуманность и этичность – тестовые задания и процедура тестирования должны исключать нанесение какого-либо вреда обучающимся, не допускать ущемления их по национальному, этническому, материальному, расовому, территориальному, культурному и другим признакам;

Важнейшим является принцип, в соответствии с которым тесты должны быть построены по методике, обеспечивающей выполнение требований соответствующего федерального государственного образовательного стандарта.

В тестовых заданиях используются четыре типа вопросов:

– закрытая форма – является наиболее распространенной и предлагает несколько альтернативных ответов на поставленный вопрос. Например, обучающемуся задается вопрос, требующий альтернативного ответа «да» или «нет», «является» или «не является», «относится» или «не относится» и т.п. Тестовое задание, содержащее вопрос в закрытой форме, включает в себя один или несколько правильных ответов и иногда называется

выборочным заданием. Закрытая форма вопросов используется также в тестах-задачах с выборочными ответами. В тестовом задании в этом случае сформулированы условие задачи и все необходимые исходные данные, а в ответах представлены несколько вариантов результата решения в числовом или буквенном виде. Обучающийся должен решить задачу и показать, какой из представленных ответов он получил.

– открытая форма – вопрос в открытой форме представляет собой утверждение, которое необходимо дополнить. Данная форма может быть представлена в тестовом задании, например, в виде словесного текста, формулы (уравнения), графика, в которых пропущены существенные составляющие - части слова или буквы, условные обозначения, линии или изображения элементов схемы и графика. Обучающийся должен по памяти вставить соответствующие элементы в указанные места («пропуски»).

– установление соответствия – в данном случае обучающемуся предлагают два списка, между элементами которых следует установить соответствие;

– установление последовательности – предполагает необходимость установить правильную последовательность предлагаемого списка слов или фраз.

Критерии оценки знаний при проведении тестирования

Оценка «Отлично» выставляется при условии правильных ответов не менее, чем на 85% тестовых заданий;

Оценка «Хорошо» выставляется при условии правильных ответов не менее, чем на 70% тестовых заданий;

Оценка «Удовлетворительно» выставляется при условии правильных ответов не менее, чем на 51% тестовых заданий;

Оценка «Неудовлетворительно» выставляется при условии правильных ответов менее, чем на 50% тестовых заданий.

Требования к проведению текущей аттестации

Текущий контроль по дисциплине «Информационные технологии» проводится в форме контрольного среза по оцениванию фактических результатов освоения материала пройденных тем дисциплины, и осуществляется ведущим преподавателем.

Текущая аттестация проводится в форме теста.

Оценивание достижений обучающегося проводится по итогам контрольного среза за текущий период с выставлением оценок в ведомости. Прохождение процедуры текущего контроля является обязательным для обучающихся по очной форме обучения. Условием допуска к промежуточной аттестации по дисциплине обучающихся по очной форме является успешное прохождение процедуры текущего контроля (оценка не ниже, чем «удовлетворительно»).

Критерии оценки знаний при проведении текущей аттестации

Оценка «Отлично» выставляется при условии правильных ответов не менее, чем на 85% тестовых заданий;

Оценка «Хорошо» выставляется при условии правильных ответов не менее, чем на 70% тестовых заданий;

Оценка «Удовлетворительно» выставляется при условии правильных ответов не менее, чем на 51% тестовых заданий;

Оценка «Неудовлетворительно» выставляется при условии правильных ответов менее, чем на 50% тестовых заданий.

Результаты текущего контроля используются при проведении промежуточной аттестации.

Критерии оценки знаний на экзамене

Промежуточная аттестация по дисциплине проводится в соответствии с учебным планом в 4-м семестре в виде зачета в соответствии с графиком проведения экзаменов.

Обучающиеся допускаются к экзамену по дисциплине в случае выполнения всех заданий и мероприятий, предусмотренных программой дисциплины (для обучающихся по очной форме – успешного прохождения текущего контроля).

Экзаменационное задание представляет собой тест в электронном виде или с использованием специальных бланков. Каждый вопрос предполагает только один правильный ответ. При указании студентом двух и более ответов на один вопрос ответ считается неверным.

Тестовые задания для экзамена утверждаются на заседании кафедры и подписываются заведующим кафедрой.

При оценке знаний обучающегося на экзамене преподаватель может принимать во внимание его учебные достижения в семестровый период, результаты текущего контроля знаний. Экзаменатор может выставить оценку без тестирования тем студентам, которые досрочно выполнили все лабораторные работы и самостоятельные задания к ним.

Оценка знаний в соответствии с установленными критериями реализуется следующим образом:

Отметка «отлично» выставляется при условии правильного ответа не менее чем 85% тестовых заданий;

Отметка «хорошо» выставляется при условии правильного ответа не менее чем 70% тестовых заданий;

Отметка «удовлетворительно» выставляется при условии правильного ответа не менее 50%;

Отметка «неудовлетворительно» выставляется при условии правильного ответа менее чем на 50% тестовых заданий.

Результаты текущего контроля используются при проведении промежуточной аттестации.

Фонд оценочных средств составлен на основе ФГОС ВО и учебного плана ФГБОУ ВО «МГТУ» по направлению подготовки бакалавров 23.03.01 Технология транспортных процессов.

Преподаватель

Довгаль В.А.

Зав. кафедрой информационной безопасности и прикладной информатики

Чундышко В.Ю.

Согласовано:

Зав. выпускающей кафедрой

Ткачева Я.С.

ФОНД ОЦЕНОЧНЫХ СРЕДСТВ
(материалы, устанавливающие содержание и порядок
проведения текущего и промежуточного контроля, контроля остаточных знаний)
по дисциплине «Б1.О.09 Математика»
по направлению подготовки 23.03.01 Технология транспортных процессов
по профилю подготовки Логистика на транспорте

1. Перечень компетенций с указанием этапов их формирования в процессе освоения образовательной программы

Этапы формирования компетенции		Наименование учебных дисциплин, формирующих компетенции в процессе освоения образовательной программы
ОФО	ЗФО	
УК-1. Способен осуществлять поиск, критический анализ и синтез информации, применять системный подход для решения поставленных задач		
УК-1.1. Анализирует задачу, выделяя ее базовые составляющие, осуществляет декомпозицию задачи		
1	1	Химия
1,2	1,2	Физика
1,2,3	1,2,3	Математика
3	3	Материаловедение
4	6	Специальные разделы математики
8	9	Преддипломная практика
8	9	Подготовка к сдаче и сдача государственного экзамена
8	9	Выполнение, подготовка к процедуре защиты и защита выпускной квалификационной работы
УК-1.2. Находит и критически анализирует информацию, необходимую для решения поставленной задачи		
1	1	Химия
1,2	1,2	Физика
1,2,3	1,2,3	Математика
3	3	Материаловедение
4	6	Специальные разделы математики
7	3	Основы транспортно-экспедиционного обслуживания
4	4	Технологическая (производственно-технологическая) практика
8	9	Подготовка к сдаче и сдача государственного экзамена
8	9	Выполнение, подготовка к процедуре защиты и защита выпускной квалификационной работы
УК-1.3. Рассматривает возможные варианты решения задачи, оценивая их достоинства и недостатки		
1	1	Химия
1,2	1,2	Физика
1,2,3	1,2,3	Математика
3	3	Материаловедение
4	6	Специальные разделы математики
6	6	Эксплуатационная практика
8	9	Подготовка к сдаче и сдача государственного экзамена
8	9	Выполнение, подготовка к процедуре защиты и защита выпускной квалификационной работы
УК-1.4. Грамотно, логично, аргументированно формирует собственные суждения и оценки. Отличает факты от мнений, интерпретаций, оценок и т.д. в рассуждениях других участников деятельности		
1	1	Философия

1	1	Химия
1,2	1,2	Физика
1,2,3	1,2,3	Математика
3	3	Политология
3	3	Материаловедение
4	6	Специальные разделы математики
4	4	Технологическая (производственно-технологическая) практика
8	9	Подготовка к сдаче и сдача государственного экзамена
8	9	Выполнение, подготовка к процедуре защиты и защита выпускной квалификационной работы
УК-1.5. Определяет и оценивает последствия возможных решений задачи		
1	1	Химия
1,2	1,2	Физика
1,2,3	1,2,3	Математика
3	3	Материаловедение
3	6	Специальные разделы математики
8	9	Подготовка к сдаче и сдача государственного экзамена
8	9	Выполнение, подготовка к процедуре защиты и защита выпускной квалификационной работы

2. Описание показателей и критериев оценивания компетенций на различных этапах их формирования, описание шкалы оценивания

Планируемые результаты освоения компетенции	Критерии оценивания результатов обучения				Наименование оценочного средства
	неудовлетворительно	удовлетворительно	хорошо	отлично	
УК-1. Способен осуществлять поиск, критический анализ и синтез информации, применять системный подход для решения поставленных задач					
<p>Знать: принципы и технологии, методы и средства самоорганизации и самообразования;</p> <p>- основы и структуру самостоятельной работы, принципы конспектирования устных сообщений, методы самостоятельного поиска и анализа информации по заданной теме, ее структурирования, выделения ключевых положений, формирования выводов и предложений.</p>	Фрагментарные знания	Неполные знания	Сформированные, но содержащие отдельные пробелы знания	Сформированные систематические знания	реферат, контрольная работа, тест, зачет, экзамен
<p>Уметь: самостоятельно организовывать свою деятельность, заниматься самообразованием; понимать основы и структуру самостоятельной работы, конспектировать устные сообщения, применять современные поисковые системы сети интернет для поиска информации из различных источников и баз данных, осуществлять самоанализ и коррекцию результатов собственной работы в соответствии с условиями и рекомендациями по их выполнению, своевременно выполнять задания, демонстрировать ответственность</p>	Частичные умения	Неполные умения	Умения полные, допускаются небольшие ошибки	Сформированные умения	

<p>за результаты своего труда; представлять информацию по заданной теме в электронном виде в форме отчетов, реферативных с выделением базовых понятий данной предметной области.</p>					
<p>Владеть: способностью к самоорганизации и самообразованию; приемами регулярной самостоятельной проработки и освоения разделов дисциплины, самоконтроля достижения запланированных результатов обучения, поиска и освоения дополнительных источников информации, способами представления результатов поиска и анализа информации в виде отчетов и презентаций.</p>	<p>Частичное владение навыками</p>	<p>Несистематическое применение навыков</p>	<p>В систематическом применении навыков допускаются пробелы</p>	<p>Успешное и систематическое применение навыков</p>	

3. Типовые контрольные задания или иные материалы, необходимые для оценки знаний, умений, навыков и (или) опыта деятельности, характеризующих этапы формирования компетенций в процессе освоения образовательной программы

1 семестр

Контрольная работа № 1. Линейная алгебра

Задание 1. Даны матрицы A, B, C :

$$A = \begin{pmatrix} 1 & -2 & 3 \\ 2 & -1 & 4 \end{pmatrix}, B = \begin{pmatrix} 2 & -1 & -3 \\ -1 & 2 & -4 \end{pmatrix}, C = \begin{pmatrix} 1 & 2 \\ -1 & -2 \\ -2 & 3 \end{pmatrix}.$$

Найти матрицу $D = (3A - 4B) C$.

Задание 2. Вычислить определитель:

$$D = \begin{vmatrix} -1 & -1 & 7 & 1 \\ 4 & 1 & 2 & -1 \\ -3 & 0 & 2 & -1 \\ 1 & 1 & 0 & 3 \end{vmatrix}.$$

Задание 3. Решить матричное уравнение:

$$\begin{pmatrix} 2 & 4 \\ 5 & 6 \end{pmatrix} X = \begin{pmatrix} 6 & 10 \\ 7 & 21 \end{pmatrix}.$$

Задание 4. Найти такие значения параметров p и q , если они существуют, при которых ранг матрицы

$$A = \begin{pmatrix} 1 & 2 & -4 & 3 \\ 1 & -3 & 2 & -4 \\ 2 & -1 & p & -1 \\ 0 & -5 & 6 & q \end{pmatrix}$$

равен 2.

Задание 5. Дана система линейных уравнений

$$\begin{aligned} x_1 + 5x_2 - x_3 + x_4 + x_5 &= -3, \\ 3x_1 + x_2 + 3x_3 + 3x_4 - 3x_5 &= -3, \\ -x_1 + x_3 - x_4 + 3x_5 &= 2, \\ -x_1 + 2x_2 - 2x_3 - x_4 + 2x_5 &= 0. \end{aligned}$$

Доказать, что система совместна. Найти её общее решение. Найти частное решение, если $x_4 = -8, x_5 = -4$.

Контрольная работа № 2. Векторные пространства и аналитическая геометрия

Задача 1. Даны векторы $\vec{a}, \vec{b}, \vec{c}, \vec{d}$ в некотором базисе. Показать, что векторы $\vec{a}, \vec{b}, \vec{c}$ образуют базис и найти координаты вектора \vec{d} в этом базисе.

$$\vec{a} = (2, 2, 1), \vec{b} = (1, -3, 1), \vec{c} = (-1, 0, 1), \vec{d} = (3, -1, 5).$$

Задача 2. Проверить коллинеарность векторов \vec{c}_1 и \vec{c}_2 .

$$\vec{a} = (1, -2, 5), \vec{b} = (3, -1, 0), \vec{c}_1 = 4\vec{a} - 2\vec{b}, \vec{c}_2 = \vec{a} - 2\vec{b}.$$

Задача 3. Даны координаты вершин пирамиды A_1, A_2, A_3, A_4 . Требуется:

- 1) показать, что точки A_1, A_2, A_3, A_4 не лежат в одной плоскости,
- 2) найти угол между векторами $\vec{A_1A_2}$ и $\vec{A_1A_4}$,
- 3) найти площадь треугольника $A_1A_2A_3$,
- 4) найти объем пирамиды $A_1A_2A_3A_4$,

$$A_1(7, 1, 2), A_2(-5, 3, -2), A_3(3, 3, 5), A_4(4, 5, -1).$$

Задача 4. Найти площадь параллелограмма, построенного на векторах \vec{c} и \vec{d} , где $\vec{c} = 7\vec{a} + 9\vec{b}$, $\vec{d} = 2\vec{a} - 9\vec{b}$, $|\vec{a}| = 3$, $|\vec{b}| = 3$, $(\vec{a}, \vec{b}) = 2\pi/3$.

Задание 5. Даны координаты трех вершин параллелограмма $A(3; -5)$, $B(5; -3)$, $C(-1; 3)$. Найти координаты его четвертой вершины D .

Задание 6. Найти угол между прямыми

а) $y = \frac{1}{2}x + 2$, $y = 3x - 7$;

б) $2x + 3y - 1 = 0$, $4x + 6y + 2 = 0$.

Задание 7. Через точку пересечения прямых $x - y - 3 = 0$ и $2x + 3y - 11 = 0$ проведена прямая, параллельная прямой $5x - 4y - 17 = 0$. Составить ее уравнение.

Тест по теме: Векторные пространства и аналитическая геометрия

1. Любой нулевой вектор перпендикулярный данной прямой называется ... вектором этой прямой.

- а) коллинеарным
- б) компланарным
- в) перпендикулярным
- г) нормальным
- д) направляющим

2. Какими уравнениями может задаваться прямая в пространстве?

а) $\frac{x - x_1}{x_2 - x_1} = \frac{y - y_1}{y_2 - y_1} = \frac{z - z_1}{z_2 - z_1}$

б) $A(x - x_0) + B(y - y_0) = 0$

в) $Ax + By + Cz + D = 0$

г) $\frac{x}{a} + \frac{y}{b} = 1$

д) $\begin{vmatrix} x - x_0 & y - y_0 & z - z_0 \\ \alpha_1 & \beta_1 & \gamma_1 \\ \alpha_2 & \beta_2 & \gamma_2 \end{vmatrix} = 0$

$x = x_0 + \alpha t$

е) $y = y_0 + \beta t$

$z = z_0 + \gamma t$

3. Уравнение гиперболы с центром в начале координат имеет вид:

а) $y^2 = 2px$

б) $\frac{x^2}{a^2} - \frac{y^2}{b^2} = 1$

в) $\frac{x^2}{a^2} + \frac{y^2}{b^2} = 1$

г) $\frac{x^2}{a^2} + \frac{y^2}{b^2} + \frac{z^2}{c^2} = 1$

д) $\frac{x}{a} + \frac{y}{b} = 1$

е) $x^2 + y^2 = R^2$

4. Если плоскость задана уравнением $4y + 2z + 3 = 0$, то она...

- а) проходит через начало координат

- б) параллельна оси Ox
- в) параллельна плоскости Oyz
- г) совпадает с плоскостью Oxz
- д) параллельна оси Oy

5. Прямые заданы уравнениями

$$l_1: \frac{x-x_1}{\alpha_1} = \frac{y-y_1}{\beta_1}; \quad l_2: \frac{x-x_2}{\alpha_2} = \frac{y-y_2}{\beta_2},$$

эти прямые параллельны, если...

- а) $\alpha_1 \alpha_2 + \beta_1 \beta_2 = 0$
- б) $x_1 + x_2 = y_1 + y_2$
- в) $\alpha_1 \beta_1 + \alpha_2 \beta_2 = 0$
- г) $\frac{\alpha_1}{\beta_1} = \frac{\alpha_2}{\beta_2}$

Контрольная работа № 3. Логические исчисления

Задание 1. Представьте с помощью кругов Эйлера отношения между объектами имён:

Человек – филолог – математик – человек, знающий английский язык – человек, знающий логику.

Задание 2. Построить множество B всех его подмножеств и множество C всех подмножеств множества B . Какую мощность (размерность) имеют множества A, B, C .

$$A = \{1, \{1,2\}\}$$

Задание 3. На множестве чисел M определено отношение ρ . Задать матрицами отношения и определить свойства $\rho, \bar{\rho}, \rho^{-1}, \rho^*, -\rho, \rho^0$. Если $M = \{1, 2, 3, 4, 5, 6\}$ и ρ -«быть меньше».

Задание 4. Исследуйте отношение ρ .

Отношение ρ на множестве целых положительных чисел. $x\rho y$ число x предшествует числу y в последовательности:

$$2, 1, 4, 3, 6, 5, \dots;$$

Задание 5. Найти дополнения, разности, произведение, симметрическую разность, прямое произведение и квадраты двух промежутков. Изобразить.

$$[2;5], [\sqrt{2};3).$$

Задание 6. Докажите методом математической индукции

$$1. \frac{1 \cdot 2^1}{3!} + \frac{2 \cdot 2^2}{4!} + \frac{3 \cdot 2^3}{5!} + \dots + \frac{n \cdot 2^n}{(n+2)!} = 1 - \frac{2^{n+1}}{(n+2)!};$$

$$2. (5^n - 3^n + 2n) : 4.$$

2 семестр

Контрольная работа № 4. Пределы

Задание 1. Вычислить пределы функций, не пользуясь средствами дифференциального исчисления.

а) $\lim_{x \rightarrow x_0} \frac{2x^2 - 5x + 3}{3x^2 - 4x - 15}$,
при $x_0 = 3/2$; $x_0 = 3$; $x_0 = \dots$.

б) $\lim_{x \rightarrow 4} \frac{\sqrt{x-1} - \sqrt{7-x}}{x-4}$;

в) $\lim_{x \rightarrow 0} \frac{3x}{\operatorname{arctg} 4x}$;

г) $\lim_{x \rightarrow} \frac{2x-3}{2x+5}^{3x+2}$.

Задание 2. Найти точки разрыва функции, если они существуют. Сделать чертеж.

$$f(x) = \begin{cases} 2x^2, & \text{если } x \leq 0, \\ \cos x, & \text{если } 0 < x \leq \pi/2, \\ x - \pi/2, & \text{если } x > \pi/2. \end{cases}$$

Контрольная работа № 5. Производная и её приложения

Задание 1. Найти производные первого порядка:

1) $y = 3x^2 + 5x + 8$; 2) $y = \operatorname{arctg} \frac{x}{2}$; 3) $y = \ln \sqrt{x}$; 4) $y = x \sin x$; 5)

$$y = \frac{6x + 6x^3}{x^2 + 2};$$

6) $y = \ln(x + 4x^3) + 5^{\sin 2x}$; 7) $y = (x^2 + 2)^{\operatorname{ctg} x}$; 8) $y^{\frac{2}{3}} + x^{\frac{2}{3}} = e^{\frac{2}{3}}$.

Задание 2. Найти дифференциалы dy, d^2y функции $y = 4x^3 - 7^x$.

$$x = t^4,$$

Задание 3. Найти y_x для функции

$$y = \frac{t^3}{4} + t^2.$$

Задание 4. Найти наибольшее и наименьшее значение функции на отрезке $[-1; 3]$:

$$y = \frac{1}{3}x^3 + 4x.$$

Задание 5. Провести полное исследование и построить график функции $y = \frac{x^3 - 8}{x^2}$.

Контрольная работа № 6. Интеграл и его приложения

Задание 1. Найти неопределенные интегралы:

1) $\frac{2}{1+x^2} - \frac{3}{\sqrt{1-x^2}} dx$; 2) $\frac{x^2 dx}{\sqrt{2+3x^3}}$; 3) $\frac{dx}{9x^2-1}$; 4) $xe^{5x} dx$; 5)

$$\cos^3 x \sin x dx;$$

6) $(x^2 + 3x + 2) \ln x dx$; 7) $\frac{2x+3}{(x-3)(x+5)} dx$; 8) $\int_{0,5}^{1,5} \frac{dx}{4x^2 - 4x + 5}$.

Задание 2. Найти площадь фигуры, ограниченной линиями $y = x + 2, y = 2 - x^2$.

Задание 3. Вычислить несобственный интеграл $\int_0^{+\infty} \frac{dx}{1+x^2}$.

Контрольная работа № 7. Производная функции нескольких переменных

Задание 1. Исследовать на экстремум функцию

$$z = -x^2 - y^2 + xy - 9x + 3y - 20.$$

Задание 2. Найти дифференциал второго порядка функции

$$z = \sin(xy).$$

Задание 3. Найти градиент функции $z = \ln(5x^2 - y)$ в точке $A(1,1)$ и производную в точке

A по направлению вектора $\vec{a}(2,-1)$.

Задание 4. Составить уравнение касательной плоскости и нормали к поверхности $z = x^2 - 2xy + y^2 - x + 2y$ в точке $M(1,1,1)$.

Контрольная работа № 8. Дифференциальные уравнения

Задание 1. Решить дифференциальные уравнения первого порядка

- $2x^3 y = y(2x^2 - y^2)$.
- $(x^2 - 1)y + 2xy^2 = 0, \quad y(0) = 1$.
- $x(y - y) = e^x$.
- $y - y \cos x = y^2 \cos x$.
- $\frac{3x^2 + y^2}{y^2} dx - \frac{2x^3 + 5y}{y^3} dy = 0$.

3 семестр

Контрольная работа № 9. Ряды

Задание 1. Исследовать на сходимость числовой ряд, используя:

- предельный признак сравнения;
- признак Даламбера;
- признак Коши;
- интегральный признак.

1. а) $\sum_{n=1}^{\infty} \frac{28n^3 - 2n - 5}{8n^4 - 12n + 39}$

б) $\sum_{n=1}^{\infty} \frac{4n^2}{(n+3)! 5^n}$

в) $\sum_{n=1}^{\infty} \frac{n-3}{2n+7} 2^n$

г) $\sum_{n=1}^{\infty} \frac{1}{(6n+5)^2}$

2. а) $\sum_{n=1}^{\infty} \frac{16n^2 - 10n + 7}{3n^6 - 2n + 9}$

б) $\sum_{n=1}^{\infty} 3^n (n+1)!$

в) $\sum_{n=1}^{\infty} \frac{n^n}{(3n^2 + 2)^{n/3}}$

г) $\sum_{n=1}^{\infty} \frac{1}{(3n+2) \ln^5(3n+2)}$

$$3. \text{ а) } \sum_{n=1} \frac{2n^2 - 9n + 16}{n^2 - 6n + 47}$$

$$\text{б) } \sum_{n=1} \frac{(n+2)!}{3n^2}$$

$$\text{в) } \sum_{n=1} \frac{2n-1}{2n+3}^{5n}$$

$$\text{г) } \sum_{n=1} \frac{1}{(n+2)\sqrt{\ln(n+2)}}$$

$$4. \text{ а) } \sum_{n=1} \frac{4n^2 + 3n - 7}{n^6 - 23n + 42}$$

$$\text{б) } \sum_{n=1} \frac{5^n}{n!}$$

$$\text{в) } \sum_{n=1} \frac{4^n}{(3n+1)^n}$$

$$\text{г) } \sum_{n=1} \frac{1}{(n+2)^2 - 1}$$

Задание 2. Найти интервал сходимости степенного ряда и выяснить вопрос о его сходимости на концах этого интервала.

$$1. \text{ а) } \sum_{n=1} \frac{x^n}{8^n \sqrt{n}}$$

$$\text{б) } \sum_{n=1} \frac{(x-2)^n}{n 7^n}$$

$$3. \text{ а) } \sum_{n=1} \frac{x^n}{6^n \sqrt[4]{n}}$$

$$\text{б) } \sum_{n=1} \frac{(x+4)^n}{(3n+2) 5^n}$$

$$2. \text{ а) } \sum_{n=1} \frac{x^n}{9^n \sqrt[3]{n+1}}$$

$$\text{б) } \sum_{n=1} \frac{(x+6)^n}{(n+3) 7^n}$$

$$4. \text{ а) } \sum_{n=1} \frac{x^n}{3^n \sqrt[4]{n}}$$

$$\text{б) } \sum_{n=1} \frac{(x+2)^n}{(3n+2) 7^n}$$

Задание 3. Вычислить определенный интеграл с точностью до 0,001 путем предварительного разложения подынтегральной функции в ряд и почленного интегрирования этого ряда.

$$1. \int_0^{0,1} e^{-6x^2} dx.$$

$$3. \int_0^1 \frac{\ln(1+x/5)}{x} dx.$$

$$2. \int_0^{0,5} \frac{dx}{\sqrt[4]{1+x^4}}.$$

$$4. \int_0^{1,5} \frac{dx}{\sqrt[3]{27+x^3}}.$$

Контрольная работа № 10. Элементы теории вероятностей

1. В урне 4 белых и 6 чёрных шаров. Из урны вынимают 2 шара. Найти вероятность того, что вынутые шары разных цветов.

2. В ящике 10 деталей, из которых 4 окрашенных. Сборщик наудачу взял три детали. Найти вероятность того, что среди них хотя бы одна деталь окрашена.

3. Сборщик получил три ящика деталей. В первом ящике 40 деталей, из них 20 высшего сорта, во втором 50 деталей, из них 10 высшего сорта, а в третьем 30 деталей, из них 12 высшего сорта. Из наудачу взятого ящика извлечена деталь высшего сорта. Определить вероятность того, что эта деталь извлечена из первого ящика.

4. Требуется найти вероятность того, что в 4 независимых испытаниях событие появится менее 3 раз, зная, что в каждом испытании вероятность появления события равна 0,6.

5. 300 станков работают независимо друг от друга, причём вероятность бесперебойной работы каждого из них в течение смены равна 0,8. Найти вероятность

того, что в течение смены бесперебойно проработают: а) 250 станков; б) от 230 до 250 станков.

6. Завод отправил на базу 1000 доброкачественных изделий. Вероятность повреждения каждого изделия при транспортировке равна 0,0005. Найти вероятность повреждения при транспортировке: а) двух изделий; б) от 3 до 5 изделий.

Контрольная работа № 11. Случайные величины

1. Мишень разделена на зоны 1,2,3. За попадание в зону 1 дается a_1 очков, в зону 2 - a_2 очков, в зону 3 - a_3 очков. Для данного стрелка вероятности попадания в зоны 1,2,3 равны соответственно p_1, p_2, p_3 . Найти закон распределения числа X очков, получаемых стрелком при двух независимых выстрелах и функцию распределения $F(x)$, построить её график.

$$a_1 = 7, a_2 = 4, a_3 = 1, p_1 = 0.2, p_2 = 0.2, p_3 = 0.6.$$

2. Найти: а) математическое ожидание, б) дисперсию, в) среднее квадратическое отклонение дискретной случайной величины X по закону её распределения, заданному рядом распределения (в первой строке таблицы указаны возможные значения, во второй строке - вероятности возможных значений).

x_i	10	13	17	19	22
p_i	0,2	0,1	0,2	0,4	0,1

3. Случайная величина X задана функцией распределения $F(x)$. Найти плотность распределения вероятностей, математическое ожидание, дисперсию случайной величины, вероятность попадания случайной величины в интервал (1;1,5) и построить графики $f(x)$, $F(x)$.

$$F(x) = \begin{cases} 0, & x \leq 1, \\ (x^2 - x) / 2, & 1 < x \leq 2, \\ 1, & x > 2. \end{cases}$$

4. Заданы математическое ожидание a и среднее квадратическое отклонение σ нормально распределенной случайной величины. Найти : а) вероятность того, что X примет значение, принадлежащее интервалу (α, β); б) вероятность того, что абсолютная величина отклонения $|X - a|$ окажется меньше δ .

$$a = 7, \sigma = 3, \alpha = 3, \beta = 13, \delta = 6.$$

5. Дана плотность распределения непрерывной случайной величины X :

$$f(x) = \begin{cases} 0, & x < 1, \\ 2x - 2, & 1 < x < 2, \\ 0, & x > 2. \end{cases}$$

Найти функцию распределения $F(x)$.

Контрольная работа № 12. Элементы математической статистики

Задание № 1. Работники предприятия сгруппированы по возрасту.

Категории работников	Возраст работников, лет					Всего работников
	До 30	30-40	40-50	50-60	Свыше 60	
Рабочие	43	141	216	127	118	645
Руководители	2	4	6	8	4	24
Специалисты	3	18	30	34	22	107
Всего работников	48	163	252	169	144	776

Определить:

1. Средний возраст работников по категориям.
2. Средний возраст работников предприятия в целом.
3. Модальное и медианное значения возраста работников по категориям и предприятию.
4. Дисперсию и среднее квадратическое отклонение возраста работников по категориям и предприятию.
5. Межгрупповую дисперсию.
6. Общую дисперсию возраста работников, используя правило сложения дисперсий.

Задание № 2. Результаты наблюдений над с.в. X (рост мужчины) представлены в виде статистического ряда:

X (рост мужчины)	[150-155)	[155-160)	[160-165)	[165-170)	[170-175)	[175-180)	[180-185)	[185-190)
n_i (частота)	6	22	36	46	56	24	8	2

Проверить при уровне значимости $\alpha=0,05$ гипотезу H_0 о том, что с.в. X подчиняется нормальному закону распределения, используя критерий согласия Пирсона.

Задание № 3. По данным задания № 2 проверить гипотезу о нормальном распределении с.в. X , используя критерий Колмогорова.

Тест по теме: Элементы математической статистики

1. Какие параметры имеет плотность нормального закона?
а) дисперсия; б) математическое ожидание;
в) границы множества значений; г) среднее квадратическое отклонение
2. По критерию Пирсона проверяем гипотезу о равномерном распределении с параметрами $a=1$, $b=3$. В гистограмме – 20 столбцов. Сколько степеней свободы?
3. Гипотеза H_0 : математическое ожидание M равно 20. За альтернативу можно принять
а) $M < 20$; б) $M > 20$; в) $M = 20$; г) $M \approx 19,99$; д) $M = 18$; е) $M < 20$.
4. По критерию Пирсона-Фишера проверяем гипотезу о распределении Пуассона. Параметр оцениваем по выборке. В гистограмме – 20 столбцов. Сколько степеней свободы?
5. Относительная частота равна 0,25. Гипотеза H_0 для вероятности P
а) $P < 0,3$; б) $P > 0,25$; в) $P = 0,3$; г) $P > 0,2$; д) $P = 0,25$.
6. Выборочное среднее равно 19,9. Гипотеза H_0 для математического ожидания M
а) $M < 20$; б) $M > 20$; в) $M = 20$; г) $M \approx 19,9$; д) $M < 20$.
7. Какие параметры имеет распределение вероятности по формуле Бернулли (биномиальный закон)?
а) число независимых опытов = n ; б) математическое ожидание;
в) вероятность «успеха» A ; г) интенсивность потока событий.
8. Относительная частота равна 0,25. Интервальная оценка вероятности может иметь вид:
а) $(0, 1)$; б) $(0, 0,5)$; в) $(0,25, 0,5)$.
9. Статистическим аналогом математического ожидания является

- а) абсолютная частота события;
 - б) относительная частота события;
 - в) выборочное среднее значение случайной величины.
10. Сумма всех относительных частот дискретного вариационного ряда равна
- а) значению функции распределения в точке $x=1$;
 - б) вероятности достоверного события;
 - в) выборочному среднему значению случайной величины.
11. Выборочное среднее равно 19. Интервальная оценка для математического ожидания M может иметь вид
- а) (18, 20); б) (17, 22); в) (18, 21).

Темы рефератов

1. Линии второго порядка
2. Различные виды уравнения плоскости.
3. Физический смысл потока в поле скоростей жидкости. Вычисление потока.
4. Дивергенция векторного поля, её инвариантное определение и физический смысл.
5. Предикаты и операции квантирования.
6. Характеристики расстояний в графах. Определение путей и кратчайших путей в графах. Алгоритм определения кратчайших путей в графе.
7. Комбинаторно-логический аппарат. Метод включений и исключений.
8. Системы представителей множеств. Методы решения экстремальных задач комбинаторного программирования.
9. Элементы теории рекурсивных функций.
10. Эйлеровы цепи, циклы, пути, контуры.

Примерный перечень вопросов к зачету (1 семестр)

1. Основные сведения о матрицах. Операции над матрицами, их свойства.
2. Определители квадратных матриц, свойства определителей.
3. Миноры и алгебраические дополнения элементов определителя. Теорема о разложении определителя по элементам строки (столбца).
4. Обратная матрица. Теорема о существовании обратной матрицы. Алгоритм нахождения обратной матрицы.
5. Ранг матрицы. Элементарные преобразования матриц.
6. Системы линейных уравнений: матричная запись и матричное решение систем.
7. Решение систем линейных уравнений методом Гаусса. Исследование систем линейных уравнений на совместность.
8. Векторы (основные понятия). Линейные операции над векторами, их свойства.
9. Линейная зависимость и линейная независимость векторов. Базис и координаты вектора.
10. Прямоугольная декартова система координат. Проекция вектора на ось, свойства проекций.
11. Скалярное произведение векторов, свойства, выражение через координаты, приложения.
12. Векторное произведение векторов, свойства, выражение через координаты, приложения.
13. Смешанное произведение векторов, его геометрический смысл, свойства, выражение через координаты, приложения.
14. Понятие об уравнении линии. Основные задачи аналитической геометрии.
15. Исследование общего уравнения прямой.

16. Линии второго порядка: эллипс. Вывод канонического уравнения эллипса.
17. Линии второго порядка: гипербола. Вывод канонического уравнения гиперболы.
18. Линии второго порядка: парабола. Вывод канонического уравнения параболы.
19. Уравнения поверхности и линии.
20. Различные виды уравнения плоскости.
21. Исследование общего уравнения плоскости. Взаимное расположение плоскостей: угол между плоскостями, условия параллельности и перпендикулярности.
22. Различные виды уравнения прямой в пространстве. Взаимное расположение двух прямых в пространстве: угол между прямыми, условия параллельности и перпендикулярности.
23. Взаимное расположение прямой и плоскости.
24. Множества (основные понятия). Операции над множествами. Числовые множества. Числовые промежутки, окрестность точки.
25. Бинарные отношения. Свойства бинарных отношений. Отображения. Виды отображений.
26. Комплексные числа, основные понятия. Геометрическое изображение комплексных чисел. Формы записи комплексных чисел.
27. Операции над комплексными числами.
28. Высказывания. Операции над высказываниями. Законы математической логики.
29. Предикаты и операции квантирования.
30. Булевы функции. Логика предикатов.

Примерный перечень вопросов к зачету (2 семестр)

1. Предел числовой последовательности. Бесконечно большие и бесконечно малые последовательности.
2. Предел функции в точке. Односторонние пределы. Предел функции при $x \rightarrow \dots$. Бесконечно большие и бесконечно малые функции.
3. Основные теоремы о пределах. Замечательные пределы.
4. Сравнение бесконечно малых функций. Эквивалентные бесконечно малые функции.
5. Непрерывность функции в точке. Основные теоремы о непрерывных функциях. Свойства функций, непрерывных на отрезке. Классификация точек разрыва функции.
6. Задачи, приводящие к понятию производной. Определение производной, её геометрический и механический смысл. Связь между непрерывностью и дифференцируемостью.
7. Основные правила дифференцирования. Производная сложной и обратной функций. Производные основных элементарных функций.
8. Таблица производных. Производные высших порядков. Понятие дифференциала функции, его геометрический смысл.
9. Основные теоремы дифференциального исчисления. Правило Лопиталя. Раскрытие неопределенностей.
10. Интервалы монотонности, алгоритм их отыскания. Экстремум функции. Наибольшее и наименьшее значения функции, непрерывной на отрезке.
11. Выпуклость графика функции, точки перегиба. Асимптоты графика функции.
12. Общая схема исследования функции и построения её графика.
13. Понятие дифференциала функции. Геометрический смысл дифференциала.
14. Основные теоремы о дифференциалах. Таблица дифференциалов. Дифференциалы высших порядков.
15. Применение дифференциала к приближенным вычислениям.
16. Понятие неопределенного интеграла. Свойства неопределенного интеграла. Таблица основных неопределенных интегралов.

17. Методы интегрирования
18. Интегрирование рациональных функций.
19. Понятие определенного интеграла. Основные свойства. Вычисления определенного интеграла.
20. Геометрические и физические приложения определенного интеграла. Приближенное вычисление определенного интеграла.
21. Основные понятия функции двух переменных. Предел и непрерывность функции двух переменных.
22. Производные и дифференциалы функции нескольких переменных. Частные производные и дифференциалы первого порядка.
23. Экстремум функции двух переменных. Необходимые и достаточные условия экстремума.
24. Общие сведения о дифференциальных уравнениях. ДУ первого порядка. Уравнения с разделяющимися переменными.
25. Однородные ДУ. Линейные уравнения. Уравнение Бернулли.

Примерный перечень вопросов к экзамену (3 семестр)

1. Числовые ряды. Основные понятия. Ряд геометрической прогрессии.
2. Необходимый признак сходимости числового ряда. Гармонический ряд.
3. Достаточные признаки сходимости знакопостоянных рядов (признаки сравнения рядов, признак Даламбера, радикальный и интегральный признаки Коши).
4. Знакопеременные ряды. Признак Лейбница
5. Общий достаточный признак сходимости знакопеременных рядов.
6. Абсолютная и условная сходимости числовых рядов. Свойства абсолютно сходящихся рядов.
7. Функциональные и степенные ряды. Сходимость степенных рядов. Теорема Абеля. Интервал и радиус сходимости степенного ряда. Свойства степенных рядов.
8. Разложение функций в степенные ряды. Ряды Тейлора и Маклорена.
9. Некоторые приложения степенных рядов. Ряды Фурье.
10. Комбинаторика. Правила комбинаторики. Перестановки. Размещения. Сочетания.
11. Предмет теории вероятностей. Виды случайных событий. Операции над событиями, свойства. Классическое определение вероятности. Свойства вероятности.
12. Теорема сложения вероятностей несовместных событий и событий, образующих полную группу. Теорема о сумме вероятностей противоположных событий.
13. Произведение событий, условная вероятность. Теоремы умножения для зависимых и независимых событий. Вероятность появления хотя бы одного события.
14. Формула полной вероятности. Формулы Байеса. Формула Бернулли. Наиболее вероятное число.
15. Локальная и интегральная теоремы Муавра-Лапласа. Формула Пуассона.
16. Виды случайных величин. Закон распределения вероятностей дискретной случайной величины. Многоугольник распределения.
17. Биномиальное распределение, распределение Пуассона дискретных случайных величин.
18. Операции над случайными событиями. Числовые характеристики дискретной случайной величины и их свойства (математическое ожидание, дисперсия, среднее квадратическое отклонение).
19. Функция и плотность распределения вероятностей случайной величины, её свойства.
20. Числовые характеристики непрерывных случайных величин. Равномерное, нормальное, показательное распределения.

21. Ориентированные и неориентированные графы. Цепи, циклы, пути и контуры графов. Частичные графы, подграфы, частичные подграфы.
22. Эйлеровы и гамильтоновы цепи, циклы, пути, контуры.
23. Матрицы смежности и инцидентности графа. Операции над графами. Степени графов.
24. Покрывающие деревья. Алгоритм построения покрывающего дерева.
25. Сети. Построение покрывающего дерева минимального веса.
26. Линейное программирование (основные понятия). Постановка задач линейного программирования. Методы решения задач линейного программирования.
27. Графический метод.
28. Симплекс-метод. Начальный опорный план. Признак оптимальности опорного плана. Переход к нехудшему плану.

Тесты

ЗАДАНИЕ N 1 (выберите один вариант ответа)

Определитель $\begin{vmatrix} -2 & 1 & 1 \\ 3 & 2 & 1 \\ 0 & 1 & 0 \end{vmatrix}$ равен...

ВАРИАНТЫ ОТВЕТОВ:

- | | | | |
|----|----|----|----|
| 1) | -1 | 2) | 1 |
| 3) | 5 | 4) | -5 |

ЗАДАНИЕ N 2 (выберите один вариант ответа)

Если $A = \begin{pmatrix} -1 & 2 \\ 4 & -5 \end{pmatrix}$ и $B = \begin{pmatrix} 1 & -1 \\ 0 & 2 \end{pmatrix}$, то матрица $C = 2A + B$ имеет вид...

ВАРИАНТЫ ОТВЕТОВ:

- | | | | |
|----|--|----|--|
| 1) | $\begin{pmatrix} 1 & -3 \\ 8 & -8 \end{pmatrix}$ | 2) | $\begin{pmatrix} -1 & 3 \\ 4 & -3 \end{pmatrix}$ |
| 3) | $\begin{pmatrix} -1 & 3 \\ 8 & -8 \end{pmatrix}$ | 4) | $\begin{pmatrix} 0 & 1 \\ 8 & -8 \end{pmatrix}$ |

ЗАДАНИЕ N 3 (выберите варианты согласно тексту задания)

Установите соответствие между двумя множествами ...

- | | | | | | |
|----|--|----|--|----|---|
| 1. | $A = \begin{pmatrix} 1 & 3 \\ 2 & 4 \end{pmatrix}$ | 2. | $A = \begin{pmatrix} 5 & 8 \\ 1 & 2 \end{pmatrix}$ | 3. | $A = \begin{pmatrix} -3 & 1 \\ 1 & 3 \end{pmatrix}$ |
|----|--|----|--|----|---|

ВАРИАНТЫ ОТВЕТОВ:

A) $A^{-1} = \begin{pmatrix} -2 & 1,5 \\ 1 & -0,5 \end{pmatrix}$

B) $A^{-1} = \begin{pmatrix} -0,3 & 0,1 \\ 0,1 & 0,3 \end{pmatrix}$

C) $A^{-1} = \begin{pmatrix} -3 & 6 \\ 1 & -2 \end{pmatrix}$

D) $A^{-1} = \begin{pmatrix} 1 & -4 \\ -0,5 & 2,5 \end{pmatrix}$

E) $A^{-1} = \begin{pmatrix} 4 & -2 \\ -3 & 1 \end{pmatrix}$

ЗАДАНИЕ N 4 (выберите один вариант ответа)

В системе уравнений

$$\begin{cases} x_1 - 3x_2 - x_3 + 2x_4 + x_5 = 0 \\ x_2 + x_3 - 2x_4 + x_5 = 0 \\ 2x_3 + x_4 - 4x_5 = 0 \end{cases}$$

независимыми (свободными) переменными можно считать...

ВАРИАНТЫ ОТВЕТОВ:

1) x_5

2) x_1, x_2, x_3

3) x_1, x_2, x_3, x_4, x_5

4) x_4, x_5

ЗАДАНИЕ N 5 (выберите несколько вариантов ответа)

Дана координатная ось. Правильными утверждениями являются...

ВАРИАНТЫ ОТВЕТОВ:

из двух различных точек на координатной оси, имеющих отрицательные

- 1) координаты, дальше от начала координат лежит точка, имеющая меньшую координату

координаты двух точек координатной оси, лежащих по разные стороны от начала отсчета, всегда имеют разные знаки

- 2)

- 3) координата точки на оси равна расстоянию от этой точки до начала отсчета

- 4) начало координат может лежать на отрезке, соединяющем две точки координатной оси, имеющие отрицательные координаты

ЗАДАНИЕ N 6 (выберите несколько вариантов ответа)

Среди прямых $l_1: x + 3y - 5 = 0$, $l_2: 2x + 6y - 3 = 0$, $l_3: 2x - 6y - 3 = 0$,
 $l_4: -2x + 6y - 5 = 0$ параллельными являются ...

ВАРИАНТЫ ОТВЕТОВ:

- | | | | |
|----|---------------|----|---------------|
| 1) | l_1 и l_2 | 2) | l_2 и l_3 |
| 3) | l_3 и l_4 | 4) | l_1 и l_3 |

ЗАДАНИЕ N 7 (выберите один вариант ответа)

Полус полюс полярной системы координат совмещен с началом декартовой системы координат, а полярная ось совпадает с положительной полуосью абсцисс. Тогда точка $(3; y)$, заданная в декартовой системе координат, имеет полярный радиус $\rho = 5$ при y , равном ...

ВАРИАНТЫ ОТВЕТОВ:

- | | | | |
|----|---------|----|---|
| 1) | ± 2 | 2) | 2 |
| 3) | ± 4 | 4) | 8 |

ЗАДАНИЕ N 8 (выберите несколько вариантов ответа)

Если $O(1, 3, 2)$ – центр сферы, то ее уравнение может иметь вид ...

ВАРИАНТЫ ОТВЕТОВ:

- | | | | |
|----|--|----|---|
| 1) | $x^2 + x + y^2 + 3y + z^2 + 2z + 13 = 0$ | 2) | $x^2 - 2x + y^2 - 6y + z^2 - 4z + 13 = 0$ |
| 3) | $x^2 - x + y^2 - 3y + z^2 - 2z + 2 = 0$ | 4) | $x^2 - 2x + y^2 - 6y + z^2 - 4z - 2 = 0$ |

ЗАДАНИЕ N 9 (выберите варианты согласно тексту задания)

Установите соответствие между графиком функции и характером точки $x = a$.

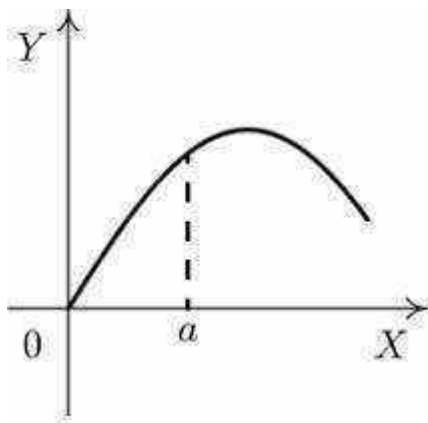

1.

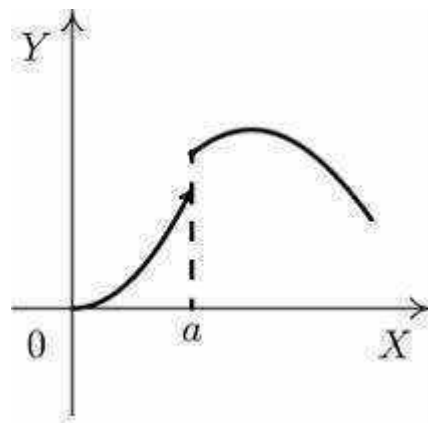

2.

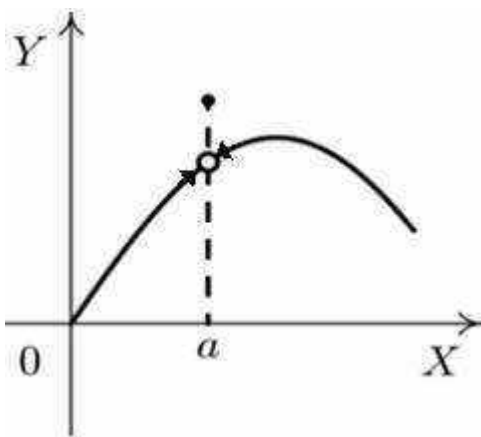

3.

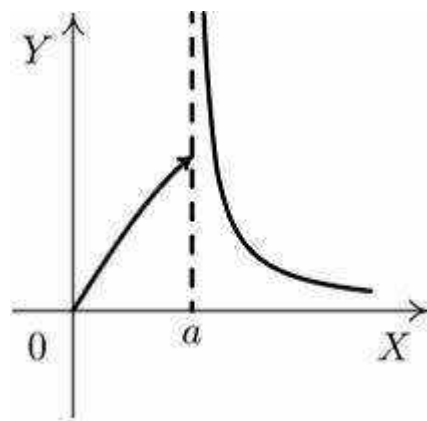

4.

ВАРИАНТЫ ОТВЕТОВ:

- A) точка непрерывности
- C) точка разрыва 2-го рода
- E) точка устранимого разрыва

- B) точка разрыва 1-го рода
- D) точка перегиба

ЗАДАНИЕ N 10 (выберите один вариант ответа)

Значение производной второго порядка функции $y = \sin 2x + 4x$ в точке $x = \frac{\pi}{4}$ равно...

ВАРИАНТЫ ОТВЕТОВ:

- 1) 4
- 2) 1
- 3) -4
- 4) -1

ЗАДАНИЕ N 11 (выберите один вариант ответа)

Функцией, производная второго порядка которой равна $\frac{1}{x^2}$, является ...

ВАРИАНТЫ ОТВЕТОВ:

- 1) $f(x) = x - \operatorname{arctg} x$ 2) $f(x) = x - \ln x$
3) $f(x) = -\frac{1}{x}$ 4) $f(x) = -\frac{1-x}{x}$

ЗАДАНИЕ N 12 (выберите один вариант ответа)

Несобственный интеграл $\int_3^{+\infty} (x-2)^{-4} dx$ равен ...

ВАРИАНТЫ ОТВЕТОВ:

- 1) $\frac{1}{2}$ 2) 1
3) $\frac{1}{3}$ 4) $\frac{1}{4}$

ЗАДАНИЕ N 13 (выберите один вариант ответа)

Векторное произведение векторов $\vec{a} = (4; \alpha; 6)$ и $\vec{b} = (2; 1; \beta)$ равно нулю, если...

ВАРИАНТЫ ОТВЕТОВ:

- 1) $\alpha = 2, \beta = 4$ 2) $\alpha = 2, \beta = 1$
3) $\alpha = 2, \beta = 1/3$ 4) $\alpha = 2, \beta = 3$

ЗАДАНИЕ N 14 (выберите один вариант ответа)

Для вектора $\vec{a}(m, 0, p)$, $m \neq 0$, $p \neq 0$, верно утверждение ...

ВАРИАНТЫ ОТВЕТОВ:

- 1) $\vec{a} \parallel$ оси Oy 2) $\vec{a} \perp$ плоскости Oxz

3) $\bar{a} \perp \text{оси } Oy$

4) $\bar{a} \perp \text{оси } Ox$

ЗАДАНИЕ N 15 (выберите несколько вариантов ответа)

Заполните пропуски

Если последовательность, то она

ВАРИАНТЫ ОТВЕТОВ:

1) монотонна; сходится

2) сходится; ограничена

3) монотонна и ограничена; сходится

4) ограничена; сходится

ЗАДАНИЕ N 16 (выберите один вариант ответа)

$$\sum_{n=0}^{\infty} a_n x^n$$

Радиус сходимости степенного ряда равен 10. Тогда интервал сходимости имеет вид...

ВАРИАНТЫ ОТВЕТОВ:

1) (0; 10)

2) (- 10; 10)

3) (- 10; 0)

4) (- 5; 5)

ЗАДАНИЕ N 17 (выберите один вариант ответа)

Случайные события А и В, удовлетворяющие условиям $P(A) = 0,3$, $P(B) = 0,4$, $P(AB) = 0,2$, являются ...

ВАРИАНТЫ ОТВЕТОВ:

1) совместными и независимыми

2) несовместными и независимыми

3) совместными и зависимыми

4) несовместными и зависимыми

ЗАДАНИЕ N 18 (выберите один вариант ответа)

По мишени производится четыре выстрела. Значение вероятности промаха при первом выстреле 0,5; при втором - 0,3; при третьем - 0,2; при четвертом - 0,1.

Тогда вероятность того, что мишень **не будет** поражена ни разу равна...

ВАРИАНТЫ ОТВЕТОВ:

1) 0,003

2) 0,275

3) 1,1

4) 0,03

ЗАДАНИЕ N 19 (выберите один вариант ответа)

Событие A может наступить лишь при условии появления одного из двух несовместных

событий B_1 и B_2 , образующих полную группу событий. Известны вероятность $P(B_1) = \frac{1}{3}$ и

условные вероятности $P(A/B_1) = \frac{1}{2}$, $P(A/B_2) = \frac{1}{4}$. Тогда вероятность $P(A)$ равна ...

ВАРИАНТЫ ОТВЕТОВ:

- | | | | |
|----|---------------|----|---------------|
| 1) | $\frac{3}{4}$ | 2) | $\frac{1}{3}$ |
| 3) | $\frac{2}{3}$ | 4) | $\frac{1}{2}$ |

ЗАДАНИЕ N 20 (выберите один вариант ответа)

В группе 20 студентов. Тогда число способов выбрать среди них старосту и его заместителя, равно ...

ВАРИАНТЫ ОТВЕТОВ:

- | | | | |
|----|-----|----|-----|
| 1) | 39 | 2) | 380 |
| 3) | 210 | 4) | 400 |

4 Методические материалы, определяющие процедуры оценивания знаний, умений и навыков, и опыта деятельности, характеризующих этапы формирования компетенций

Требования к контрольной работе

Контрольная работа – средство проверки умений применять полученные знания для решения задач определенного типа по теме или разделу.

Контрольная работа представляет собой один из видов самостоятельной работы обучающихся. По сути – это изложение ответов на определенные теоретические вопросы по учебной дисциплине, а также решение практических задач. Контрольные проводятся для того, чтобы развить у обучающихся способности к анализу научной и учебной литературы, умение обобщать, систематизировать и оценивать практический и научный материал, укреплять навыки овладения понятиями определенной науки и т.д.

При оценке контрольной работы преподаватель руководствуется следующими критериями:

- работа была выполнена автором самостоятельно;
- обучающийся подобрал достаточный список литературы, который необходим для осмысления темы контрольной работы;
- автор сумел составить логически обоснованный план, который соответствует поставленным задачам и сформулированной цели;

- обучающийся проанализировал материал;
- обучающийся сумел обосновать свою точку зрения;
- контрольная работа оформлена в соответствии с требованиями;
- автор защитил контрольную работу и успешно ответил на все вопросы преподавателя.

Контрольная работа, выполненная небрежно, без соблюдения правил, предъявляемых к ее оформлению, возвращается без проверки с указанием причин, которые доводятся до обучающегося. В этом случае контрольная работа выполняется повторно.

Вариант контрольной работы выдается в соответствии с порядковым номером в списке студентов.

Критерии оценки знаний при написании контрольной работы

Отметка «отлично» выставляется обучающемуся, показавшему всесторонние, систематизированные, глубокие знания вопросов контрольной работы и умение уверенно применять их на практике при решении конкретных задач, свободное и правильное обоснование принятых решений.

Отметка «хорошо» выставляется обучающемуся, если он твердо знает материал, грамотно и по существу излагает его, умеет применять полученные знания на практике, но допускает в ответе или в решении задач некоторые неточности, которые может устранить с помощью дополнительных вопросов преподавателя.

Отметка «удовлетворительно» выставляется обучающемуся, показавшему фрагментарный, разрозненный характер знаний, недостаточно правильные формулировки базовых понятий, нарушения логической последовательности в изложении программного материала, но при этом он владеет основными понятиями выносимых на контрольную работу тем, необходимыми для дальнейшего обучения и может применять полученные знания по образцу в стандартной ситуации.

Отметка «неудовлетворительно» выставляется обучающемуся, который не знает большей части основного содержания выносимых на контрольную работу вопросов тем дисциплины, допускает грубые ошибки в формулировках основных понятий и не умеет использовать полученные знания.

Требования к написанию реферата

Реферат – продукт самостоятельной работы обучающегося, представляющий собой краткое изложение содержания и результатов индивидуальной учебно-исследовательской деятельности. Автор раскрывает суть исследуемой проблемы, приводит различные точки зрения, а также собственные взгляды на нее.

Реферат должен быть структурирован (по главам, разделам, параграфам) и включать разделы: введение, основную часть, заключение, список использованной литературы. В зависимости от тематики реферата к нему могут быть оформлены приложения, содержащие документы, иллюстрации, таблицы, схемы и т.д.

Критерии оценивания реферата:

Отметка «отлично» выполнены все требования к написанию и защите реферата: обозначена проблема и обоснована её актуальность, сделан краткий анализ различных точек зрения на рассматриваемую проблему и логично изложена собственная позиция, сформулированы выводы, тема раскрыта полностью, выдержан объём, соблюдены требования к внешнему оформлению, даны правильные ответы на дополнительные вопросы.

Отметка «хорошо» - основные требования к реферату и его защите выполнены, но при этом допущены недочёты. В частности, имеются неточности в изложении материала, отсутствует логическая последовательность в суждениях, не выдержан объём реферата, имеются упущения в оформлении, не допускает существенных неточностей в

ответе на дополнительный вопрос.

Отметка «удовлетворительно» - имеются существенные отступления от требований к реферированию. В частности, тема освещена лишь частично, допущены фактические ошибки в содержании реферата или при ответе на дополнительные вопросы, во время защиты отсутствует вывод.

Отметка «неудовлетворительно» - тема реферата не раскрыта, обнаруживается существенное непонимание проблемы.

Требования к выполнению тестового задания

Тест – система стандартизированных заданий, позволяющая автоматизировать процедуру измерения уровня знаний и умений обучающегося.

В тестовых заданиях используются четыре типа вопросов:

- закрытая форма – наиболее распространенная форма и предлагает несколько альтернативных ответов на поставленный вопрос. Например, обучающемуся задается вопрос, требующий альтернативного ответа «да» или «нет», «является» или «не является», «относится» или «не относится» и т.п. Тестовое задание, содержащее вопрос в закрытой форме, включает в себя один или несколько правильных ответов и иногда называется выборочным заданием. Закрытая форма вопросов используется также в тестах-задачах с выборочными ответами. В тестовом задании в этом случае сформулированы условие задачи и все необходимые исходные данные, а в ответах представлены несколько вариантов результата решения в числовом или буквенном виде. Обучающийся должен решить задачу и показать, какой из представленных ответов он получил;

- открытая форма – вопрос в открытой форме представляет собой утверждение, которое необходимо дополнить. Данная форма может быть представлена в тестовом задании, например, в виде словесного текста, формулы (уравнения), графика, в которых пропущены существенные составляющие - части слова или буквы, условные обозначения, линии или изображения элементов схемы и графика. Обучающийся должен по памяти вставить соответствующие элементы в указанные места («пропуски»);

- установление соответствия – в данном случае обучающемуся предлагают два списка, между элементами которых следует установить соответствие;

- установление последовательности – предполагает необходимость установить правильную последовательность предлагаемого списка слов или фраз.

Тесты сгруппированы по темам. Количество тестовых вопросов в разделе различно, что обусловлено объемом изучаемого материала и ее трудоемкостью.

Формулировки вопросов построены по следующим основным принципам:

Выбрать верные варианты ответа.

В пункте приведены конкретные вопросы и варианты ответов. Обучающемуся предлагается выбрать номер правильного ответа из предлагаемых вариантов. При этом следует учесть важное требование: в ответах к заданию обязательно должен быть верный ответ и он должен быть только один.

Обучающийся должен выбрать верный ответ на поставленный вопрос и сверить его с правильным ответом, который дается в конце.

Критерии оценки знаний при проведении тестирования

Отметка «отлично» выставляется при условии правильного ответа не менее чем 85% тестовых заданий;

Отметка «хорошо» выставляется при условии правильного ответа не менее чем 70 % тестовых заданий;

Отметка «удовлетворительно» выставляется при условии правильного ответа не менее 50 %;

Отметка «неудовлетворительно» выставляется при условии правильного ответа не менее чем на 50 % тестовых заданий.

Результаты текущего контроля используются при проведении промежуточной аттестации.

Требования к проведению зачета

Зачет – форма проверки знаний, умений и навыков, приобретенных обучающимися в процессе усвоения учебного материала лекционных, практических и семинарских занятий по дисциплине.

Критерии оценки знаний на зачете:

Зачет может проводиться в форме устного опроса или по вопросам, с предварительной подготовкой или без подготовки, по усмотрению преподавателя.

Вопросы утверждаются на заседании кафедры и подписываются заведующим кафедрой. Преподаватель может проставить зачет без опроса или собеседования тем студентам, которые активно участвовали в семинарских занятиях.

Шкала оценивания: двухбалльная шкала – не зачтено (не выполнено); зачтено (выполнено).

Оценка «**зачтено**» ставится обучающемуся, ответ которого свидетельствует:

- о полном знании материала по программе;
- о знании рекомендованной литературы,
- о знании концептуально-понятийного аппарата всего курса и принимавший активное участие на семинарских занятиях, а также содержит в целом правильное и аргументированное изложение материала.

Оценка «**не зачтено**» ставится обучающемуся, имеющему существенные пробелы в знании основного материала по программе, а также допустившему принципиальные ошибки при изложении материала.

Критерии оценки знаний на экзамене

Экзамен может проводиться в форме устного опроса по билетам (вопросам) или без билетов, с предварительной подготовкой или без подготовки, по усмотрению преподавателя. Экзаменатор вправе задавать вопросы сверх билета, а также, помимо теоретических вопросов, давать задачи по программе данного курса.

Экзаменационные билеты (вопросы) утверждаются на заседании кафедры и подписываются заведующим кафедрой. В билете должно содержаться не более трех вопросов. Комплект экзаменационных билетов по дисциплине должен содержать 25—30 билетов.

Экзаменатор может проставить экзамен без опроса или собеседования тем студентам, которые активно участвовали в семинарских занятиях.

Отметка «отлично» - студент глубоко и прочно усвоил весь программный материал, исчерпывающе, последовательно, грамотно и логически стройно его излагает, тесно увязывает теорию с практикой. Студент не затрудняется с ответом при видоизменении задания, свободно справляется с задачами, заданиями и другими видами применения знаний, показывает знания законодательного и нормативно-технического материалов, правильно обосновывает принятые решения, владеет разносторонними навыками и приемами выполнения практических работ, обнаруживает умение самостоятельно обобщать и излагать материал, не допуская ошибок.

Отметка «хорошо» - студент твердо знает программный материал, грамотно и по существу излагает его, не допускает существенных неточностей в ответе на вопрос, может правильно применять теоретические положения и владеет необходимыми навыками при выполнении практических заданий.

Отметка «удовлетворительно» - студент усвоил только основной материал, но не знает отдельных деталей, допускает неточности, недостаточно правильные формулировки, нарушает последовательность в изложении программного материала и испытывает затруднения в выполнении практических заданий.

Отметка «неудовлетворительно» - студент не знает значительной части программного материала, допускает существенные ошибки, с большими затруднениями выполняет практические работы.

Критерии освоения онлайн курса

Применяется 100-бальная система оценивания

Диапазоны шкалы оценивания (100-бальная шкала)	Оценка прописью
90-100	Отлично
75-89	Хорошо
60-74	Удовлетворительно
0-59	Неудовлетворительно

Преподаватель

«31» 05 20 20 г.



И.М. Хаконова

Зав. кафедрой

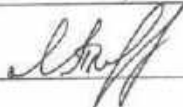

Я.С. Ткачева

рабочей программы учебной дисциплины "Б1.О.32 Безопасность транспортных средств"

направления подготовки бакалавров "23.03.01 Технология транспортных процессов"

профиль подготовки "Логистика на транспорте"

программа подготовки "бакалавр"

Фонд оценочных средств для проведения промежуточной аттестации обучающихся по дисциплине (модулю)

1. Перечень компетенций с указанием этапов их формирования в процессе освоения образовательной программы

Этапы формирования компетенции (номер семестр согласно учебному плану)			Наименование учебных дисциплин, формирующие компетенции в процессе освоения образовательной программы
ОФО	ЗФО	ОЗФО	
ОПК-5.1 Владеет навыками решения стандартных задач профессиональной деятельности, выбирая эффективные и безопасные технические средства и технологии			
67	78		Безопасность транспортных средств
6	6		Эксплуатационная практика
ОПК-5.2 Осуществляет обоснование характеристик объектов профессиональной деятельности			
1	2		Общий курс транспорта
67	78		Безопасность транспортных средств
6	6		Эксплуатационная практика
ОПК-5.3 Осуществляет оценку преимуществ и недостатков выбранного конструктивного решения			
67	78		Безопасность транспортных средств
4	4		Технологическая (производственно-технологическая) практика

2. Описание показателей и критериев оценивания компетенций на различных этапах их формирования, описание шкалы оценивания

Планируемые результаты освоения компетенции	Критерии оценивания результатов обучения				Наименование оценочного средства
	неудовлетворительно	удовлетворительно	хорошо	отлично	
1	2	3	4	5	6
ОПК-5: Способен принимать обоснованные технические решения, выбирать эффективные и безопасные технические средства и технологии при решении задач профессиональной деятельности					
ОПК-5.1 Владеет навыками решения стандартных задач профессиональной деятельности, выбирая эффективные и безопасные технические средства и технологии					
Знать: - эффективные и безопасные технические средства, и технологии, применяемые для решения задач профессиональной деятельности; - методы принятия обоснованных технических решений;	Фрагментарные знания	Неполные знания	Сформированные, но содержащие отдельные пробелы знания	Сформированные систематические знания	Материалы по дисциплине: вопросы к зачету, вопросы к экзамену, тест.
Уметь: - принимать обоснованные технические	Частичные умения	Неполные умения	Умения полные, допускаются небольшие ошибки	Сформированные умения	



Планируемые результаты освоения компетенции	Критерии оценивания результатов обучения				Наименование оценочного средства
	неудовлетворительно	удовлетворительно	хорошо	отлично	
1	2	3	4	5	6
решения; - выбирать эффективные и безопасные технические средства, и технологии при решении задач профессиональной деятельности;					
Владеть: - методами принятия обоснованных технических решений; - способность выбирать эффективные и безопасные технические средства и технологии при решении задач профессиональной деятельности;	Частичное владение навыками	Несистематическое применение навыков	В систематическом применении навыков допускаются пробелы	Успешное и систематическое применение навыков	
ОПК-5: Способен принимать обоснованные технические решения, выбирать эффективные и безопасные технические средства и технологии при решении задач профессиональной деятельности					
ОПК-5.2 Осуществляет обоснование характеристик объектов профессиональной деятельности					
Знать: - эффективные и безопасные технические средства, и технологии, применяемые для решения задач профессиональной деятельности; - методы принятия обоснованных технических решений;	Фрагментарные знания	Неполные знания	Сформированные, но содержащие отдельные пробелы знания	Сформированные систематические знания	Материалы по дисциплине: вопросы к зачету, вопросы к экзамену, тест.
Уметь: - принимать обоснованные технические решения; - выбирать эффективные и безопасные технические средства, и технологии при решении задач профессиональной деятельности;	Частичные умения	Неполные умения	Умения полные, допускаются небольшие ошибки	Сформированные умения	
Владеть: - методами принятия обоснованных технических решений; - способность выбирать эффективные и безопасные технические средства и технологии при	Частичное владение навыками	Несистематическое применение навыков	В систематическом применении навыков допускаются пробелы	Успешное и систематическое применение навыков	



Планируемые результаты освоения компетенции	Критерии оценивания результатов обучения				Наименование оценочного средства
	неудовлетворительно	удовлетворительно	хорошо	отлично	
1	2	3	4	5	6
решении задач профессиональной деятельности;					
ОПК-5: Способен принимать обоснованные технические решения, выбирать эффективные и безопасные технические средства и технологии при решении задач профессиональной деятельности					
ОПК-5.3 Осуществляет оценку преимуществ и недостатков выбранного конструктивного решения					
Знать: - эффективные и безопасные технические средства, и технологии, применяемые для решения задач профессиональной деятельности; - методы принятия обоснованных технических решений;	Фрагментарные знания	Неполные знания	Сформированные, но содержащие отдельные пробелы знания	Сформированные систематические знания	Материалы по дисциплине: вопросы к зачету, вопросы к экзамену, тест.
Уметь: - принимать обоснованные технические решения; - выбирать эффективные и безопасные технические средства, и технологии при решении задач профессиональной деятельности;	Частичные умения	Неполные умения	Умения полные, допускаются небольшие ошибки	Сформированные умения	
Владеть: - методами принятия обоснованных технических решений; - способность выбирать эффективные и безопасные технические средства и технологии при решении задач профессиональной деятельности;	Частичное владение навыками	Несистематическое применение навыков	В систематическом применении навыков допускаются пробелы	Успешное и систематическое применение навыков	

3. Типовые контрольные задания и иные материалы, необходимые для оценки знаний, умений, навыков и (или) опыта деятельности, характеризующих этапы формирования компетенций в процессе освоения образовательной программы

Вопросы к зачету по дисциплине «Безопасность автомобилей»

1. Основные понятия о безопасности транспортного средства.
2. Конструктивная безопасность транспортного средства
3. Укажите показатели активной безопасности транспортного средства
4. Укажите свойства активной безопасности транспортного средства



5. Укажите свойства пассивной безопасности транспортного средства
6. Укажите свойства послеаварийной безопасности транспортного средства
7. Укажите свойства экологической безопасности транспортного средства
8. Укажите методы нормативного регулирования требований к безопасности транспортных средств
9. Стандартизация требований к безопасности транспортных средств
10. Отраслевое нормативное регулирование требований к безопасности транспортных средств
11. Внутреннее нормативное регулирование требований к безопасности транспортных средств
12. Международное нормативное регулирование требований к безопасности транспортных средств
13. Понятие о ДТП, виды и фазы
14. Компонентные решения
15. Устойчивость транспортных средств
16. Управляемость транспортных средств
17. Показатели активной безопасности транспортных средств
18. Измерители активной безопасности транспортных средств
19. Свойства активной безопасности транспортных средств
20. Устройство, виды и эксплуатация тормозных систем транспортных средств
21. Тяговая динамичность безопасности транспортных средств
22. Информативность транспортных средств
23. Укажите показатели пассивной безопасности транспортных средств
24. Укажите измерители пассивной безопасности транспортных средств
25. Укажите виды пассивной безопасности транспортных средств
26. Укажите свойства пассивной безопасности транспортных средств

Вопросы к экзамену по дисциплине «Безопасность автомобилей»

1. Основные понятия о безопасности транспортного средства.
2. Конструктивная безопасность транспортного средства
3. Укажите показатели активной безопасности транспортного средства
4. Укажите свойства активной безопасности транспортного средства
5. Укажите свойства пассивной безопасности транспортного средства



6. Укажите свойства послеаварийной безопасности транспортного средства
7. Укажите свойства экологической безопасности транспортного средства
8. Укажите методы нормативного регулирования требований к безопасности транспортных средств
9. Стандартизация требований к безопасности транспортных средств
10. Отраслевое нормативное регулирование требований к безопасности транспортных средств
11. Внутреннее нормативное регулирование требований к безопасности транспортных средств
12. Международное нормативное регулирование требований к безопасности транспортных средств
13. Понятие о ДТП, виды и фазы
14. Компонентные решения
15. Устойчивость транспортных средств
16. Управляемость транспортных средств
17. Показатели активной безопасности транспортных средств
18. Измерители активной безопасности транспортных средств
19. Свойства активной безопасности транспортных средств
20. Устройство, виды и эксплуатация тормозных систем транспортных средств
21. Тяговая динамичность безопасности транспортных средств
22. Информативность транспортных средств
23. Укажите показатели пассивной безопасности транспортных средств
24. Укажите измерители пассивной безопасности транспортных средств
25. Укажите виды пассивной безопасности транспортных средств
26. Укажите свойства пассивной безопасности транспортных средств
27. Укажите техническое обеспечение послеаварийной безопасности транспортных средств
28. Укажите информационное обеспечение послеаварийной безопасности транспортных средств
29. Укажите методы испытаний по обеспечению послеаварийной безопасности транспортных средств
30. Укажите стандарты обеспечения послеаварийной безопасности транспортных средств
31. Основные факторы неблагоприятного влияния на окружающую среду
32. Методы регистрации на окружающую среду



33. Методы мониторинга на окружающую среду

34. Методы снижения техническими методами неблагоприятного влияния на окружающую среду

35. Методы снижения организационно-управленческими методами неблагоприятного влияния на окружающую среду

Тестовые задания по дисциплине «Безопасность автомобилей»

1. Под системой ВАДС понимают

1.1. **водитель-автомобиль-дорога-среда**

1.2. водитель-автомобиль-дорога-событие

1.3. водитель-автомобиль-дорога-ситуация

1.4. водитель-автобус-дорога-среда

1.5. водитель- автобус -дорога- ситуация

2. Дорожно-транспортным происшествие называется происшествие, возникшее в процессе движения механических транспортных средств и повлекшее за собой гибель или телесные повреждения людей, либо повреждения транспортных средств, грузов, дорог, дорожных и других сооружений или иного имущества

2.1. происшествие, возникшее в процессе движения немеханических транспортных средств и повлекшее за собой гибель или телесные повреждения людей, либо повреждения транспортных средств, грузов, дорог, дорожных и других сооружений или иного имущества.

2.2. происшествие, возникшее в процессе движения механических транспортных средств и не повлекшее за собой гибель или телесные повреждения людей, либо повреждения транспортных средств, грузов, дорог, дорожных и других сооружений или иного имущества.

2.3. происшествие, возникшее в процессе движения механических транспортных средств и повлекшее за собой гибель или телесные повреждения людей, либо повреждения транспортных средств, грузов, дорог, дорожных и других сооружений или иного имущества.

2.4. происшествие, возникшее при стихийных бедствиях и повлекшее за собой гибель или телесные повреждения людей, либо повреждения транспортных средств, грузов, дорог, дорожных и других сооружений или иного имущества.

2.5. происшествие, возникшее при форс-мажорных обстоятельствах и повлекшее за собой гибель или телесные повреждения людей, либо повреждения транспортных средств, грузов, дорог, дорожных и других сооружений или иного имущества.

3. К видам дорожно-транспортного происшествия относят:

3.1. столкновение

3.2. опрокидывание



3.3. наезд на стоящее транспортное средство

3.4. только пункты 1 и 2

3.5. все перечисленные пункты

4. К видам дорожно-транспортного происшествия относят:

4.1. наезд на препятствие

4.2. наезд на пешехода

4.3. наезд на велосипедиста

4.4. только пункты 1 и 2

4.5. пункты 1,2 и 3

5. К видам дорожно-транспортного происшествия относят:

5.1. наезд на велосипедиста

5.2. наезд на гужевой транспорт

5.3. наезд на животное

5.4. прочие ДТП

5.5. все перечисленные

6. В каждом дорожно-транспортном происшествии условно можно выделить три фазы

6.1. начальную, повторную и конечную.

6.2. начальную, повторную и кульминационную.

6.3. начальную, кульминационную и конечную.

6.4. номинальную, кульминационную и конечную.



6.5. начальную, кульминационную и повторную.

7. Расставьте правильно в хронологической последовательности фазы дорожно-транспортного происшествия, если 1 - конечная, 2 - начальная, 3 - кульминационная.

7.1. 1,2,3

7.2. 1,3,2

7.3. 2,3,1

7.4. 3,1,2.

7.5. 3,2,1.

8. Начальная фаза ДТП характеризуется

8.1. условиями движения автомобиля и пешеходов перед возникновением опасной ситуации

8.2. событиями, вызывающими наиболее тяжелые последствия (разрушение автомобилей, травмирование пешеходов, пассажиров и водителей)

8.3. событиями, определяющими окончание ДТП

8.4. нет верного варианта ответа

8.5. все перечисленное

9. Кульминационная фаза ДТП характеризуется

9.1. условиями движения автомобиля и пешеходов перед возникновением опасной ситуации

9.2. событиями, вызывающими наиболее тяжелые последствия (разрушение автомобилей, травмирование пешеходов, пассажиров и водителей)

9.3. событиями, определяющими окончание ДТП

9.4. нет верного варианта ответа

9.5. все перечисленное



10. Конечная фаза ДТП характеризуется

10.1. условиями движения автомобиля и пешеходов перед возникновением опасной ситуации

10.2. событиями, вызывающими наиболее тяжелые последствия (разрушение автомобилей, травмирование пешеходов, пассажиров и водителей)

10.3. событиями, определяющими окончание ДТП

10.4. нет верного варианта ответа

10.5. все перечисленное

11. Безопасность автомобиля подразделяется на

11.1. активную

11.2. пассивную

11.3. послеаварийную

11.4. экологическую

11.5. все перечисленное

12. Активная безопасность автомобиля – это свойство

12.1. это свойство автомобиля снижать вероятность возникновения ДТП или полностью его предотвращать.

12.2. это свойство автомобиля уменьшать тяжесть последствий ДТП, если оно все же случилось.

12.3. это свойство автомобиля уменьшать тяжесть последствий ДТП после остановки и предотвращать возникновение новых аварий.

12.4. это свойство автомобиля, позволяющее уменьшать вред, наносимый участникам движения и окружающей среде в процессе его нормальной эксплуатации.

13. Активная безопасность автомобиля проявляется

13.1. в период, когда в опасной дорожной обстановке водитель еще может изменить



характер движения автомобиля

13.2. в период, когда водитель, несмотря на принятые меры безопасности, не может изменить характер движения автомобиля и предотвратить дорожно-транспортное происшествие.

13.3. в предотвращении возникновения новых аварий.

13.4. в уменьшении вреда, наносимый участникам движения и окружающей среде в процессе его нормальной эксплуатации.

14. Активная безопасность автомобиля зависит от

14.1. компоновочных параметров автомобиля (габаритных и весовых), его динамичности, устойчивости, управляемости и информативности

14.2. конструктивно-технологических параметров автомобиля, кузова (рамы), внутренней интерьера салона, различных устройств снижающих тяжесть последствий.

14.3. конструктивно-технологических параметров автомобиля, кузова (рамы), химических и физических свойств материалов из которых изготовлены элементы автомобиля.

14.4. технического состояния автомобиля и его элементов, качества используемых топлива и эксплуатационных материалов, возможности безопасной утилизации подлежащих восстановлению элементов автомобиля.

14.5. нет верного варианта ответа

15. Активная безопасность автомобиля характеризуется на

15.1. начальной фазе ДТП

15.2. кульминационной фазе ДТП

15.3. конечной фазе ДТП

15.4. нет верного варианта ответа

15.5. все перечисленное

16. Пассивная безопасность автомобиля – это свойство

16.1. это свойство автомобиля снижать вероятность возникновения ДТП или полностью его



предотвращать.

16.2. это свойство автомобиля уменьшать тяжесть последствий ДТП, если оно все же случилось.

16.3. это свойство автомобиля уменьшать тяжесть последствий ДТП после остановки и предотвращать возникновения новых аварий.

16.4. это свойство автомобиля, позволяющее уменьшать вред, наносимый участникам движения и окружающей среде в процессе его нормальной эксплуатации.

17. Пассивная безопасность автомобиля проявляется

17.1. в период, когда в опасной дорожной обстановке водитель еще может изменить характер движения автомобиля

17.2. в период, когда водитель, несмотря на принятые меры безопасности, не может изменить характер движения автомобиля и предотвратить дорожно-транспортное происшествие.

17.3. в предотвращении возникновения новых аварий.

17.4. в уменьшении вреда, наносимый участникам движения и окружающей среде в процессе его нормальной эксплуатации.

18. Пассивная безопасность автомобиля зависит от

18.1. компоновочных параметров автомобиля (габаритных и весовых), его динамичности, устойчивости, управляемости и информативности

18.2. конструктивно-технологических параметров автомобиля, кузова (рамы), внутренней интерьера салона, различных устройств снижающих тяжесть последствий.

18.3. конструктивно-технологических параметров автомобиля, кузова (рамы), химических и физических свойств материалов из которых изготовлены элементы автомобиля.

18.4. технического состояния автомобиля и его элементов, качества используемых топлива и эксплуатационных материалов, возможности безопасной утилизации подлежащих восстановлению элементов автомобиля.

19. Пассивная безопасность автомобиля характеризуется на

19.1. начальной фазе ДТП



19.2. кульминационной фазе ДТП

19.3. конечной фазе ДТП

19.4. нет верного варианта ответа

19.5. все перечисленное

20. Послеаварийная безопасность автомобиля – это свойство

20.1. это свойство автомобиля снижать вероятность возникновения ДТП или полностью его предотвращать.

20.2. это свойство автомобиля уменьшать тяжесть последствий ДТП, если оно все же случилось.

20.3. это свойство автомобиля уменьшать тяжесть последствий ДТП после остановки и предотвращать возникновение новых аварий.

20.4. это свойство автомобиля, позволяющее уменьшать вред, наносимый участникам движения и окружающей среде в процессе его нормальной эксплуатации.

20.5. нет верного варианта ответа

21. Послеаварийная безопасность автомобиля проявляется

21.1. в период, когда в опасной дорожной обстановке водитель еще может изменить характер движения автомобиля

21.2. в период, когда водитель, несмотря на принятые меры безопасности, не может изменить характер движения автомобиля и предотвратить дорожно-транспортное происшествие.

21.3. в предотвращении возникновения новых аварий.

21.4. в уменьшении вреда, наносимый участникам движения и окружающей среде в процессе его нормальной эксплуатации.

21.5. нет верного варианта ответа

22. Послеаварийная безопасность автомобиля зависит от

22.1. компоновочных параметров автомобиля (габаритных и весовых), его динамичности,



устойчивости, управляемости и информативности

22.2. конструктивно-технологических параметров автомобиля, кузова (рамы), внутренней интерьера салона, различных устройств снижающих тяжесть последствий.

22.3. конструктивно-технологических параметров автомобиля, кузова (рамы), химических и физических свойств материалов из которых изготовлены элементы автомобиля.

22.4. технического состояния автомобиля и его элементов, качества используемых топлива и эксплуатационных материалов, возможности безопасной утилизации подлежащих восстановлению элементов автомобиля.

22.5. нет верного варианта ответа

23. Послеаварийная безопасность автомобиля характеризуется на

23.1. начальной фазе ДТП

23.2. кульминационной фазе ДТП

23.3. конечной фазе ДТП

23.4. нет верного варианта ответа

23.5. все перечисленное

24. Экологическая безопасность автомобиля – это свойство

24.1. это свойство автомобиля снижать вероятность возникновения ДТП или полностью его предотвращать.

24.2. это свойство автомобиля уменьшать тяжесть последствий ДТП, если оно все же случилось.

24.3. это свойство автомобиля уменьшать тяжесть последствий ДТП после остановки и предотвращать возникновение новых аварий.

24.4. это свойство автомобиля, позволяющее уменьшать вред, наносимый участникам движения и окружающей среде в процессе его нормальной эксплуатации.

25. Экологическая безопасность автомобиля проявляется



25.1. в период, когда в опасной дорожной обстановке водитель еще может изменить характер движения автомобиля

25.2. в период, когда водитель, несмотря на принятые меры безопасности, не может изменить характер движения автомобиля и предотвратить дорожно-транспортное происшествие.

25.3. в предотвращении возникновения новых аварий.

25.4. в уменьшении вреда, наносимый участникам движения и окружающей среде в процессе его нормальной эксплуатации.

26. Экологическая безопасность автомобиля зависит от

26.1. компоновочных параметров автомобиля (габаритных и весовых), его динамичности, устойчивости, управляемости и информативности

26.2. конструктивно-технологических параметров автомобиля, кузова (рамы), внутренней интерьера салона, различных устройств снижающих тяжесть последствий.

26.3. конструктивно-технологических параметров автомобиля, кузова (рамы), химических и физических свойств материалов из которых изготовлены элементы автомобиля.

26.4. технического состояния автомобиля и его элементов, качества используемых топлива и эксплуатационных материалов, возможности безопасной утилизации подлежащих восстановлению элементов автомобиля.

27. Экологическая безопасность автомобиля характеризуется на

27.1. начальной фазе ДТП

27.2. кульминационной фазе ДТП

27.3. конечной фазе ДТП

27.4. нет верного варианта ответа

27.5. все перечисленное

28. Безопасность, как свойство автомобиля снижать вероятность возникновения ДТП или полностью его предотвращать называется

28.1. активная



28.2. пассивная

28.3. послеаварийная

28.4. экологическая

28.5. нет верного варианта ответа

29. Безопасность, как свойство автомобиля уменьшать тяжесть последствий ДТП, если оно все же случилось называется

29.1. активная

29.2. пассивная

29.3. послеаварийная

29.4. экологическая

29.5. нет верного варианта ответа

30. Безопасность, как свойство автомобиля уменьшать тяжесть последствий ДТП после остановки и предотвращать возникновение новых аварий называется

30.1. активная

30.2. пассивная

30.3. послеаварийная

30.4. экологическая

30.5. нет верного варианта ответа

4. Методические материалы, определяющие процедуры оценивания знаний, умений и навыков, и опыта деятельности, характеризующих этапы формирования компетенций

Методические материалы при приеме зачета

Зачет - вид мероприятия промежуточной аттестации, в результате которого обучающий получает оценку в шкале «зачет» / «незачет». Дифференцированный зачет - вид зачета, в



результате которого обучающийся получает оценку в четырехбальной шкале («отлично», «хорошо», «удовлетворительно», «неудовлетворительно»). Зачет может приниматься как в устной форме (которая предполагает ответы студентов на теоретические вопросы), так и выставляться по результатам выполнения студентами установленных программой видов работ. Для разных обучающихся учебной группы могут быть определены разные формы сдачи зачета в зависимости от качества их работы в семестре (ах) изучения дисциплины. Вопросы к зачету, задания, которые должны выполнить студенты в семестре, (и форму его проведения) студенты получают на первом занятии по дисциплине в данном семестре по решению преподавателя.

Критерии оценки знаний при проведении тестирования

Отметка «отлично» выставляется при условии правильного ответа не менее чем 85% тестовых заданий;

Отметка «хорошо» выставляется при условии правильного ответа не менее чем 70 % тестовых заданий;

Отметка «удовлетворительно» выставляется при условии правильного ответа не менее 50 %;

Отметка «неудовлетворительно» выставляется при условии правильного ответа менее чем на 50 % тестовых заданий.

Результаты текущего контроля используются при проведении промежуточной аттестации.

Критерии оценки знаний на экзамене

Промежуточная аттестация по дисциплине «Организация транспортных услуг и безопасность транспортного процесса» проводится в соответствии с учебным планом в 4-ом семестре в виде устного экзамена.

Обучающиеся допускаются к экзамену по дисциплине в случае выполнения всех заданий и мероприятий, предусмотренных программой дисциплины (для обучающихся по очной форме – успешного прохождения текущего контроля).

Экзаменационные билеты утверждаются на заседании кафедры и подписываются заведующим кафедрой.

При оценке знаний обучающегося на экзамене преподаватель может принимать во внимание его учебные достижения в семестровый период, результаты текущего контроля знаний. Экзаменатор может выставить оценку без экзаменационного билета тем студентам, которые досрочно выполнили все лабораторные работы и самостоятельные задания к ним.

Оценка знаний в соответствии с установленными критериями реализуется следующим образом:

Отметка «отлично» выставляется при условии правильного ответа не менее чем 85% тестовых заданий;

Отметка «хорошо» выставляется при условии правильного ответа не менее чем 70 % тестовых заданий;

Отметка «удовлетворительно» выставляется при условии правильного ответа не менее 50 %;

Отметка «неудовлетворительно» выставляется при условии правильного ответа менее чем на 50 % тестовых заданий.



Результаты текущего контроля используются при проведении промежуточной аттестации.

Разработчик:



Гукетлев Эльдар Юсуфович

Зав. кафедрой:



Ткачева Яна Сергеевна

Зав. выпускающей кафедрой:



Ткачева Яна Сергеевна



рабочей программы учебной дисциплины "Б1.В.ДВ.04.01 Грузоведение"

направления подготовки бакалавров "23.03.01 Технология транспортных процессов"

профиль подготовки "Логистика на транспорте"

программа подготовки "бакалавр"

Фонд оценочных средств для проведения промежуточной аттестации обучающихся по дисциплине (модулю)

1. Перечень компетенций с указанием этапов их формирования в процессе освоения образовательной программы

Этапы формирования компетенции (номер семестр согласно учебному плану)			Наименование учебных дисциплин, формирующие компетенции в процессе освоения образовательной программы
ОФО	ЗФО	ОЗФО	
ПКУВ-1.1 Организация логистической деятельности по перевозке грузов в цепи поставок			
78	89		Перевозки автомобильным транспортом
4	5		Проектирование логистической инфраструктуры
56	67		Грузовые перевозки
7	3		Основы транспортно-экспедиционного обслуживания
8	8		Транспортная логистика
4567	4567		Проектный практикум
6	7		Технологическое предпринимательство
7	9		Грузоведение
2	2		Ознакомительная практика
4	4		Технологическая (производственно-технологическая) практика
8	7		Организация специальных грузовых перевозок
6	7		Коммерческая деятельность на транспорте
7	9		Основы проектирования автотранспортных систем доставки грузов

2. Описание показателей и критериев оценивания компетенций на различных этапах их формирования, описание шкалы оценивания

Планируемые результаты освоения компетенции	Критерии оценивания результатов обучения				Наименование оценочного средства
	неудовлетворительно	удовлетворительно	хорошо	отлично	
1	2	3	4	5	6
ПКУВ-1: Организация процесса перевозки груза в цепи поставок					
ПКУВ-1.1 Организация логистической деятельности по перевозке грузов в цепи поставок					
Знать: - основы процессного управления; - основы логистики и управления цепями поставок; - цели компании, распределение обязанностей в подразделении; - корпоративные	Фрагментарные знания	Неполные знания	Сформированные, но содержащие отдельные пробелы знания	Сформированные систематические знания	опрос тестирование обсуждение устный экзамен



Планируемые результаты освоения компетенции	Критерии оценивания результатов обучения				Наименование оценочного средства
	неудовлетворительно	удовлетворительно	хорошо	отлично	
1	2	3	4	5	6
<p>информационные системы; - управление персоналом;- порядок разработки бизнес-планов;- назначение и функции различных подразделений организации; - основы системного анализа; - методологию организации перевозок грузов в цепи поставок; - нормативные правовые акты, регламентирующие перевозки; - особенности перевозки специальных, опасных, негабаритных грузов различными видами транспорта; - правила перевозки грузов по видам транспорта; - правила и порядок оформления транспортно-сопроводительных, транспортно-экспедиционных документов; - организационную структуру управления организацией.</p>					
<p>Уметь: - анализировать информацию и оперативно формировать отчеты о результатах перевозки; - анализировать и проверять документы на соответствие правилам и порядку оформления транспортно-сопроводительных, транспортно-экспедиционных, страховых и претензионных документов,</p>	Частичные умения	Неполные умения	Умения полные, допускаются небольшие ошибки	Сформированные умения	



Планируемые результаты освоения компетенции	Критерии оценивания результатов обучения				Наименование оценочного средства
	неудовлетворительно	удовлетворительно	хорошо	отлично	
1	2	3	4	5	6
договоров, соглашений, контрактов; - работать в различных корпоративных информационных системах.					
Владеть: - постановкой целей, задач работникам подразделений, участвующим в процессе перевозки груза в цепи поставок; - контролем выполнения операционных заданий, своевременным выполнением поручений работниками, вовлеченными в оказание логистической услуги; - разработкой эффективных схем взаимоотношений в процессе оказания логистической услуги перевозки груза в цепи поставок;- систематизацией документов, регламентирующих взаимодействие участников логистического процесса перевозки груза; - получением и анализом информации о планируемых мероприятиях по приемке и отправке грузов, их периодичности, количественных характеристиках; - составлением графиков грузопотоков, определением способов доставки, вида транспорта; - организация планирования услуг, этапов, сроков доставки; - организацией	Частичное владение навыками	Несистематическое применение навыков	В систематическом применении навыков допускаются пробелы	Успешное и систематическое применение навыков	



Планируемые результаты освоения компетенции	Критерии оценивания результатов обучения				Наименование оценочного средства
	неудовлетворительно	удовлетворительно	хорошо	отлично	
1	2	3	4	5	6
формирования пакета документов для отправки груза; - контролем поступления информации о прибытии груза.					

3. Типовые контрольные задания и иные материалы, необходимые для оценки знаний, умений, навыков и (или) опыта деятельности, характеризующих этапы формирования компетенций в процессе освоения образовательной программы

Перечень вопросов к экзамену по дисциплине

1. Понятие и определение груза.
2. Классификация грузов
3. Транспортная характеристика грузов.
4. Определение объемно-массовых показателей.
5. Понятие упаковки.
6. Требования к таре.
7. Упаковочные материалы.
8. Назначение маркировки.
9. Требования к маркировке.
10. Виды маркировки.
11. Требования к ТС.
12. Организация ПРР.
13. Механизация ПРР.
14. Виды материальной ответственности.
15. Ответственность за сохранность грузов.
16. Требования к складским помещениям.
17. Требования к хранению и обработке грузов.
18. Технология перевозок массовых грузов.
19. Технология перевозок негабаритных и тяжелых грузов.
20. Перевозка грузов в контейнерах.



21. Пакетные перевозки грузов.

Тестовые задания для текущего контроля знаний студентов

1 . На каком маятниковом маршруте число ездов совпадает с количеством оборотов?

1. На маятниковом маршруте с обратным холостым пробегом
2. На маятниковом маршруте с обратным груженным пробегом
3. На маятниковом маршруте с обратным частично груженным пробегом

2. Какое значение коэффициента соответствует 2-му классу груза?

1. $c = 0,8$
2. $c = 0,6$
3. $c = 1,0$
4. $c = 0,5$

3. На каком маршруте t_0 определяется по формуле: $t_0 = 2l_{ег}/V_T + t_{п-р}$?

1. На маятниковом маршруте с обратным холостым пробегом
2. На маятниковом маршруте с обратным груженным пробегом
3. На кольцевом маршруте
4. На маятниковом маршруте с обратным частично груженным пробегом

4. Каковы пути повышения коэффициента использования пробега? Укажите неправильный ответ.

1. Снижение нулевых пробегов
2. Уменьшение холостого пробега
3. Увеличение пробега с грузом
4. Повышение использования грузоподъемности автомобиля

5. На каком маршруте груженный пробег за оборот равен длине маршрута?

1. На маятниковом маршруте с обратным холостым пробегом
2. На маятниковом маршруте с обратным груженным пробегом
3. На маятниковом маршруте с обратным частично груженным пробегом
4. На кольцевом маршруте
5. Ни на одном

6. Какой показатель характеризует выпуск п.с. на линию?

1. v



2. д
3. т
4. ст

7. На какую величину время на маршруте (Тм) меньше времени в наряде(Тн)?

1. На время нулевых пробегов
2. На время простоя под погрузкой-разгрузкой
3. На время последней холостой ездки
4. На время первого нулевого пробега

8. Чему равен объем перевезенного груза, если грузооборот составляет 300 т-км при расстоянии перевозки 10 км?

1. 3000 т.
2. 30т.
3. 300т.
4. 4000т.
5. 2500т.

9. Как изменится количество ездок при замене маятникового маршрута с обратным холостым пробегом на маятниковый маршрут с обратным частично груженным пробегом?

1. Не изменяется
2. Увеличивается в 2 раза
3. Увеличивается, но менее чем в 2 раза

10. На каком маршруте груженный пробег за оборот равен длине маршрута?

1. На маятниковом маршруте с обратным холостым пробегом
2. На маятниковом маршруте с обратным груженным пробегом
3. На маятниковом маршруте с обратным частично груженным пробегом
4. На кольцевом маршруте
5. Ни на одном

Тестовые задания для контроля остаточных знаний

1. Укажите формулу для определения эксплуатационной скорости.

1. $L_{сут}/T_n$
2. $L_{сут}/T_{дв}$
3. $L_{сут}/T_m$



4. $L_{тр}/T_{дв}$

2. Какой показатель характеризует степень выпуска подвижного состава на линию?

1. γ_c
2. β_c
3. α_v
4. β

3. Какое значение коэффициента соответствует 1-му классу груза?

1. $\gamma_c = 0,6$
2. $\gamma_c = 1,0$
3. $\gamma_c = 0,8$
4. $\gamma_c = 0,5$

4. Сколько тонн груза 2кл. ($\gamma = 0,8$) можно перевезти за три ездки на автомобиле грузоподъемностью 5 т?

1. 15
2. 12
3. 10
4. 9

5. Как подсчитать в тоннах количество груза, которое перевозится за ездку?

1. $q_{ф} = q_n \gamma_c$
2. $q_{ф} = q_n / \gamma_c$
3. $q_{ф} = q_n n_c$
4. $q_{ф} = q_n \beta$

6. Укажите формулу для расчета среднего расстояния перевозки 1 т груза.

1. Q/P
2. P/Q
3. $Z_{гр}/n_e$
4. $Z_{сут}/n_e$

7. Укажите формулу для определения коэффициента выпуска автомобилей на линию за сутки по АТП.

1. $A_{сп}/A_{э}$
2. $A_{э}/A_{сп}$



3. Аэ/Ат

4. Ат/Асп

8.Списочное число автомобилей в АТП Асп = 200. Коэффициент технической готовности ат = 0,9. Сколько автомобилей находится в ремонте?

1. 30 авт.

2. 40 авт.

3. 10 авт.

4. 20 авт.

9. 1 авт. $V_T = 24$ км/ч, $V_Э = 17$ км/ч

2 авт. $V_T = 24$ км/ч, $V_Э = 18$ км/ч

3 авт. $V_T = 24$ км/ч, $V_Э = 20$ км/ч

У какого автомобиля наименьшее время простоя под погрузкой-разгрузкой?

1. У 1-го авт.

2. У 1-го авт.

3. У 1-го авт.

4. Одинаковое

10.На какую величину время на маршруте (Тдв) меньше времени в наряде (Тн)?

1. На время нулевых пробегов

2. На время простоя под погрузкой-разгрузкой

3. На время последней холостой ездки

4. На время первого нулевого пробега

Ключи к тестовым заданиям для текущего контроля знаний

1-1	2-4	3-2	4-1	5-2	6-1	7-2	8-4
9-2	10-4	11-1	12-2	13-1	14-3	15-2	16-4
17-4	18-3	19-2	20-4				

Ключ к тестовым заданиям для контроля остаточных знаний

1-1	2-2	3-1	4-2	5-1	6-1	7-2	8-3	9-2	10-2
11-1	12-1	13-3	14-2	15-2	16-2	17-3	18-2	19-2	20-2



4. Методические материалы, определяющие процедуры оценивания знаний, умений и навыков, и опыта деятельности, характеризующих этапы формирования компетенций

Критерии оценки знаний при проведении тестирования

Отметка «отлично» выставляется при условии правильного ответа не менее чем 85% тестовых заданий;

Отметка «хорошо» выставляется при условии правильного ответа не менее чем 70 % тестовых заданий;

Отметка «удовлетворительно» выставляется при условии правильного ответа не менее 50 %;

Отметка «неудовлетворительно» выставляется при условии правильного ответа менее чем на 50 % тестовых заданий.

Результаты текущего контроля используются при проведении промежуточной аттестации.

Критерии оценки знаний на экзамене

Промежуточная аттестация по дисциплине «Организация транспортных услуг и безопасность транспортного процесса» проводится в соответствии с учебным планом в 4-ом семестре в виде устного экзамена.

Обучающиеся допускаются к экзамену по дисциплине в случае выполнения всех заданий и мероприятий, предусмотренных программой дисциплины (для обучающихся по очной форме – успешного прохождения текущего контроля).

Экзаменационные билеты утверждаются на заседании кафедры и подписываются заведующим кафедрой.

При оценке знаний обучающегося на экзамене преподаватель может принимать во внимание его учебные достижения в семестровый период, результаты текущего контроля знаний. Экзаменатор может выставить оценку без экзаменационного билета тем студентам, которые досрочно выполнили все лабораторные работы и самостоятельные задания к ним.

Оценка знаний в соответствии с установленными критериями реализуется следующим образом:

Отметка «отлично» выставляется при условии правильного ответа не менее чем 85% тестовых заданий;

Отметка «хорошо» выставляется при условии правильного ответа не менее чем 70 % тестовых заданий;

Отметка «удовлетворительно» выставляется при условии правильного ответа не менее 50 %;

Отметка «неудовлетворительно» выставляется при условии правильного ответа менее чем на 50 % тестовых заданий.

Результаты текущего контроля используются при проведении промежуточной аттестации.



Разработчик:

Зав. кафедрой:

Зав. выпускающей кафедрой:







Гукетлев Эльдар Юсуфович

Ткачева Яна Сергеевна

Ткачева Яна Сергеевна



ФОС

рабочей программы учебной дисциплины "Б1.В.02 Грузовые перевозки"

направления подготовки бакалавров "23.03.01 Технология транспортных процессов"

профиль подготовки "Логистика на транспорте"

программа подготовки "бакалавр"

Фонд оценочных средств для проведения промежуточной аттестации обучающихся по дисциплине (модулю)

1. Перечень компетенций с указанием этапов их формирования в процессе освоения образовательной программы

Этапы формирования компетенции (номер семестр согласно учебному плану)			Наименование учебных дисциплин, формирующие компетенции в процессе освоения образовательной программы
ОФО	ЗФО	ОЗФО	
ПКУВ-1.1 Организация логистической деятельности по перевозке грузов в цепи поставок			
78	89		Перевозки автомобильным транспортом
4	5		Проектирование логистической инфраструктуры
56	67		Грузовые перевозки
7	3		Основы транспортно-экспедиционного обслуживания
8	8		Транспортная логистика
4567	4567		Проектный практикум
6	7		Технологическое предпринимательство
7	9		Грузоведение
2	2		Ознакомительная практика
4	4		Технологическая (производственно-технологическая) практика
8	7		Организация специальных грузовых перевозок
6	7		Коммерческая деятельность на транспорте
7	9		Основы проектирования автотранспортных систем доставки грузов
ПКУВ-1.2 Организация работы с подрядчиками на рынке транспортных услуг			
4	8		Транспортное право
5	8		Планирование деятельности на автомобильном транспорте
56	67		Грузовые перевозки
6	7		Рынок транспортных услуг и качество транспортного обслуживания
6	7		Транспортно-технологические схемы перевозок отдельных грузов
8	9		Учет и отчетность на транспорте
8	9		Диагностика и анализ деятельности транспортного предприятия
6	6		Эксплуатационная практика

2. Описание показателей и критериев оценивания компетенций на различных этапах



их формирования, описание шкалы оценивания

Планируемые результаты освоения компетенции	Критерии оценивания результатов обучения				Наименование оценочного средства
	неудовлетворительно	удовлетворительно	хорошо	отлично	
1	2	3	4	5	6
ПКУВ-1: Организация процесса перевозки груза в цепи поставок					
ПКУВ-1.1 Организация логистической деятельности по перевозке грузов в цепи поставок					
<p>Знать: - основы процессного управления; - основы логистики и управления цепями поставок; - цели компании, распределение обязанностей в подразделении; - корпоративные информационные системы; - управление персоналом;- порядок разработки бизнес-планов;- назначение и функции различных подразделений организации; - основы системного анализа; - методологию организации перевозок грузов в цепи поставок; - нормативные правовые акты, регламентирующие перевозки; - особенности перевозки специальных, опасных, негабаритных грузов различными видами транспорта; - правила перевозки грузов по видам транспорта; - правила и порядок оформления транспортно-сопроводительных, транспортно-экспедиционных документов; - организационную структуру управления организацией.</p>	Фрагментарные знания	Неполные знания	Сформированные, но содержащие отдельные пробелы знания	Сформированные систематические знания	Материалы по дисциплине, тест, зачет, экзамен.
<p>Уметь: - анализировать информацию и оперативно формировать отчеты о результатах</p>	Частичные умения	Неполные умения	Умения полные, допускаются небольшие ошибки	Сформированные умения	



Планируемые результаты освоения компетенции	Критерии оценивания результатов обучения				Наименование оценочного средства
	неудовлетворительно	удовлетворительно	хорошо	отлично	
1	2	3	4	5	6
<p>перевозки; - анализировать и проверять документы на соответствие правилам и порядку оформления транспортно-сопроводительных, транспортно-экспедиционных, страховых и претензионных документов, договоров, соглашений, контрактов; - работать в различных корпоративных информационных системах.</p>					
<p>Владеть: - постановкой целей, задач работникам подразделений, участвующим в процессе перевозки груза в цепи поставок; - контролем выполнения операционных заданий, своевременным выполнением поручений работниками, вовлеченными в оказание логистической услуги; - разработкой эффективных схем взаимоотношений в процессе оказания логистической услуги перевозки груза в цепи поставок;- систематизацией документов, регламентирующих взаимодействие участников логистического процесса перевозки груза; - получением и анализом информации о планируемых мероприятиях по приемке и отправке грузов, их</p>	Частичное владение навыками	Несистематическое применение навыков	В систематическом применении навыков допускаются пробелы	Успешное и систематическое применение навыков	



Планируемые результаты освоения компетенции	Критерии оценивания результатов обучения				Наименование оценочного средства
	неудовлетворительно	удовлетворительно	хорошо	отлично	
1	2	3	4	5	6
<p>периодичности, количественных характеристиках;</p> <ul style="list-style-type: none"> - составлением графиков грузопотоков, определением способов доставки, вида транспорта; - организация планирования услуг, этапов, сроков доставки; - организацией формирования пакета документов для отправки груза; - контролем поступления информации о прибытии груза. 					
ПКУВ-1: Организация процесса перевозки груза в цепи поставок					
ПКУВ-1.2 Организация работы с подрядчиками на рынке транспортных услуг					
<p>Знать: - основы маркетинга и маркетинговых инструментов; - принципы прогнозирования и планирования в логистике; - порядок разработки договоров, соглашений, контрактов; - нормативные документы по организации конкурсных процедур; - основные компании-партнеры, их руководство и непосредственные исполнители; - нормативные документы организаций-перевозчиков; - профессиональные термины на иностранном языке (INCOTERMS <4>, EDI <5>); - порядок оказания логистической услуги; - основы корпоративного документооборота; - структуру договорной документации; - основы критериального анализа; - порядок заключения</p>	Фрагментарные знания	Неполные знания	Сформированные, но содержащие отдельные пробелы знания	Сформированные систематические знания	Материалы по дисциплине, тест, зачет, экзамен.



Планируемые результаты освоения компетенции	Критерии оценивания результатов обучения				Наименование оценочного средства
	неудовлетворительно	удовлетворительно	хорошо	отлично	
1	2	3	4	5	6
договоров с подрядчиками; - внутрикорпоративные информационные системы; - правила внутреннего трудового распорядка, действующие в организации.					
Уметь: - оперативно проводить анализ рынка подрядчиков в условиях недостаточности информации;- вести переговоры с подрядчиками в условиях дефицита времени; - проводить конкурсные процедуры; - владеть иностранным языком на уровне, необходимом для компетентного решения производственных задач; - работать на персональном компьютере с применением необходимых программ;	Частичные умения	Неполные умения	Умения полные, допускаются небольшие ошибки	Сформированные умения	
Владеть: - мониторингом рынка подрядчиков; - проведением конкурсов по выбору подрядчиков; - договорной работой с подрядчиками; - контролем качества оказания услуг подрядчиком; - контролем финансовых взаимоотношений с подрядчиком; - регистрацией потенциального подрядчика в корпоративной информационной системе; - определением списка необходимых	Частичное владение навыками	Несистематическое применение навыков	В систематическом применении навыков допускаются пробелы	Успешное и систематическое применение навыков	



Планируемые результаты освоения компетенции	Критерии оценивания результатов обучения				Наименование оценочного средства
	неудовлетворительно	удовлетворительно	хорошо	отлично	
1	2	3	4	5	6
<p>услуг на транспортном рынке; - выбором подрядчика на основе критериального анализа; - заключением договоров с подрядчиками - транспортно-экспедиционными организациями; - проверкой договора на содержание, полноту и соответствие услуг; - контролем наличия необходимых приложений к договору; - отправкой договора на согласование кредитному контролеру, бухгалтеру, юристу и получение их виз; - получением обоснования отказа (в случае отказа от согласования договора) и сообщение об этом подрядчику; - согласованием закрытых договоров с менеджером по договору и специалистом юридического отдела; - представлением соответствующего статуса договора во внутренней корпоративной информационной системе; - передачей документов подрядчику для перевозки; - контролем оплаты счетов подрядчика.</p>					

3. Типовые контрольные задания и иные материалы, необходимые для оценки знаний, умений, навыков и (или) опыта деятельности, характеризующих этапы формирования компетенций в процессе освоения образовательной программы



Перечень вопросов к экзамену и зачету по дисциплине

1. Транспортная система страны.
2. Роль автомобильного транспорта.
3. Основные задачи по развитию автомобильного транспорта.
4. Транспортный процесс и его элементы.
5. Транспортная продукция и особенности ее производства.
6. Объем перевозок. Грузовые потоки. Грузооборот.
7. Маятниковые маршруты.
8. Кольцевые маршруты.
9. Радиальные маршруты.
10. Развозочные, сборные и развозочно-сборочные маршруты.
11. Классификация грузов.
12. Классификация грузовых и пассажирских перевозок.
13. Транспортная подвижность населения.
14. Методы расчета потребного числа автобусов на маршруте.
15. Грузовместимость автомобилей.
16. Грузоподъемность подвижного состава.
17. Коэффициенты готовности, выпуска и использования парка.
18. Согласование работы транспортных и погрузочных средств.
19. Методы выбора подвижного состава.
20. Перевозка грузов специализированным подвижным составом.
21. Перевозка опасных грузов.
22. Перевозка крупногабаритных и тяжеловесных грузов.
23. Производительность грузового автомобиля..
24. Классификация погрузочно-разгрузочных средств. Производительность погрузочно-разгрузочных механизмов.
25. Способы расстановки автомобилей.
26. Международные соглашения по организации и безопасности дорожного движения.
27. Основные нормативные документы Российской Федерации по организации безопасности дорожного движения.



28. Проблемы организации и безопасности дорожного движения в Российской Федерации.
29. Государственная инспекция по безопасности дорожного движения.
30. Основные характеристики транспортных потоков.
31. Моделирование транспортных потоков.
32. Состояние аварийности в Российской Федерации.
33. Факторы, влияющие на безопасность дорожного движения.
34. Система управления безопасностью дорожного движения в транспортно-дорожном комплексе России.
35. Активная безопасность автотранспортных средств.
36. Пассивная безопасность автотранспортных средств.
37. Стандартизация требований к безопасности автотранспортных средств.
38. Экологическая безопасность автотранспортных средств.
39. Классификация технических средств организации дорожного движения.
40. Средства информирования участников дорожного движения.

Тестовые задания для текущего контроля знаний студентов

1 . На каком маятниковом маршруте число ездов совпадает с количеством оборотов?

1. На маятниковом маршруте с обратным холостым пробегом
2. На маятниковом маршруте с обратным груженным пробегом
3. На маятниковом маршруте с обратным частично груженным пробегом

2. Какое значение коэффициента соответствует 2-му классу груза?

1. $c = 0,8$
2. $c = 0,6$
3. $c = 1,0$
4. $c = 0,5$

3. На каком маршруте t_0 определяется по формуле: $t_0 = 2l \lg / V_T + t_{п-р}$?



1. На маятниковом маршруте с обратным холостым пробегом
2. На маятниковом маршруте с обратным груженным пробегом
3. На кольцевом маршруте
4. На маятниковом маршруте с обратным частично груженным пробегом

4. Каковы пути повышения коэффициента использования пробега? Укажите неправильный ответ.

1. Снижение нулевых пробегов
2. Уменьшение холостого пробега
3. Увеличение пробега с грузом
4. Повышение использования грузоподъемности автомобиля

5. На каком маршруте груженный пробег за оборот равен длине маршрута?

1. На маятниковом маршруте с обратным холостым пробегом
2. На маятниковом маршруте с обратным груженным пробегом
3. На маятниковом маршруте с обратным частично груженным пробегом
4. На кольцевом маршруте
5. Ни на одном

6. Какой показатель характеризует выпуск п.с. на линию?

1. в
2. д
3. т
4. ст



7. На какую величину время на маршруте (Тм) меньше времени в наряде(Тн)?

1. На время нулевых пробегов
2. На время простоя под погрузкой-разгрузкой
3. На время последней холостой ездки
4. На время первого нулевого пробега

8. Чему равен объем перевезенного груза, если грузооборот составляет 300 т-км при расстоянии перевозки 10 км?

1. 3000 т.
2. 30т.
3. 300т.
4. 4000т.
5. 2500т.

9. Как изменится количество ездки при замене маятниковго маршрута с обратным холостым пробегом на маятниковый маршрут с обратным частично груженным пробегом?

1. Не изменяется
2. Увеличивается в 2 раза
3. Увеличивается, но менее чем в 2 раза

10. На каком маршруте груженный пробег за оборот равен длине маршрута?

1. На маятниковом маршруте с обратным холостым пробегом
2. На маятниковом маршруте с обратным груженным пробегом
3. На маятниковом маршруте с обратным частично груженным пробегом



4. На кольцевом маршруте

5. Ни на одном

Тестовые задания для контроля остаточных знаний

1. Укажите формулу для определения эксплуатационной скорости.

1. $L_{сут}/T_n$

2. $L_{сут}/T_{дв}$

3. $L_{сут}/T_m$

4. $L_{тр}/T_{дв}$

2. Какой показатель характеризует степень выпуска подвижного состава на линию?

1. γ_c

2. β_c

3. α_v

4. β

3. Какое значение коэффициента соответствует 1-му классу груза?

1. $\gamma_c = 0,6$

2. $\gamma_c = 1,0$

3. $\gamma_c = 0,8$

4. $\gamma_c = 0,5$

4. Сколько тонн груза 2кл. ($\gamma = 0,8$) можно перевезти за три ездки на автомобиле грузоподъемностью 5 т?

1. 15



2. 12

3. 10

4. 9

5. Как подсчитать в тоннах количество груза, которое перевозится за езду?

1. $q_{\text{ф}} = q_{\text{н}} \gamma_{\text{с}}$

2. $q_{\text{ф}} = q_{\text{н}} / \gamma_{\text{с}}$

3. $q_{\text{ф}} = q_{\text{н}} \eta_{\text{с}}$

4. $q_{\text{ф}} = q_{\text{н}} \beta$

6. Укажите формулу для расчета среднего расстояния перевозки 1 т груза.

1. Q/P

2. P/Q

3. $Z_{\text{гр}}/\eta_{\text{е}}$

4. $Z_{\text{сут}}/\eta_{\text{е}}$

7. Укажите формулу для определения коэффициента выпуска автомобилей на линию за сутки по АТП.

1. $A_{\text{сп}}/A_{\text{э}}$

2. $A_{\text{э}}/A_{\text{сп}}$

3. $A_{\text{э}}/A_{\text{т}}$

4. $A_{\text{т}}/A_{\text{сп}}$

8. Списочное число автомобилей в АТП $A_{\text{сп}} = 200$. Коэффициент технической готовности $\alpha_{\text{т}} = 0,9$. Сколько автомобилей находится в ремонте?

1. 30 авт.



2. 40 авт.

3. 10 авт.

4. 20 авт.

9. **1 авт. $V_T = 24$ км/ч, $V_Э = 17$ км/ч**

2 авт. $V_T = 24$ км/ч, $V_Э = 18$ км/ч

3 авт. $V_T = 24$ км/ч, $V_Э = 20$ км/ч

У какого автомобиля наименьшее время простоя под погрузкой-разгрузкой?

1. У 1-го авт.

2. У 1-го авт.

3. У 1-го авт.

4. Одинаковое

10. На какую величину время на маршруте ($T_{дв}$) меньше времени в наряде (T_n)?

1. На время нулевых пробегов

2. На время простоя под погрузкой-разгрузкой

3. На время последней холостой ездки

4. На время первого нулевого пробега

Ключи к тестовым заданиям для текущего контроля знаний

1-1	2-4	3-2	4-1	5-2	6-1	7-2	8-4
9-2	10-4	11-1	12-2	13-1	14-3	15-2	16-4
17-4	18-3	19-2	20-4				



Ключ к тестовым заданиям для контроля остаточных знаний

1-1	2-2	3-1	4-2	5-1	6-1	7-2	8-3	9-2	10-2
11-1	12-1	13-3	14-2	15-2	16-2	17-3	18-2	19-2	20-2

4. Методические материалы, определяющие процедуры оценивания знаний, умений и навыков, и опыта деятельности, характеризующих этапы формирования компетенций

Критерии оценки знаний студента на зачете

1. Оценка «зачтено» ставятся студенту, ответ которого свидетельствует:

- о полном знании материала по программе;

- о знании рекомендованной литературы,

- о знании концептуально-понятийного аппарата всего курса и принимавший активное

участия на семинарских занятиях, а также содержит в целом правильное и

аргументированное изложение материала.

2. Оценка «незачтено» ставятся студенту, имеющему существенные пробелы в знании

основного материала по программе, а также допустившему принципиальные ошибки при

изложении материала.

Критерии оценки знаний на экзамене

Обучающиеся допускаются к экзамену по дисциплине в случае выполнения всех заданий и мероприятий, предусмотренных программой дисциплины (для обучающихся по очной форме – успешного прохождения текущего контроля).

Экзаменационные билеты утверждаются на заседании кафедры и подписываются



заведующим кафедрой.

При оценке знаний обучающегося на экзамене преподаватель может принимать во внимание его учебные достижения в семестровый период, результаты текущего контроля знаний. Экзаменатор может выставить оценку без экзаменационного билета тем студентам, которые досрочно выполнили все лабораторные работы и самостоятельные задания к ним.

Оценка знаний в соответствии с установленными критериями реализуется следующим образом:

Отметка «отлично» выставляется при условии правильного ответа не менее чем 85% тестовых заданий;

Отметка «хорошо» выставляется при условии правильного ответа не менее чем 70 % тестовых заданий;

Отметка «удовлетворительно» выставляется при условии правильного ответа не менее 50 %;

Отметка «неудовлетворительно» выставляется при условии правильного ответа менее чем на 50 % тестовых заданий.

Критерии оценки знаний студентов при проведении тестирования

для ОФО и ЗФО:

- Оценка «отлично» выставляется при условии правильного ответа студента не менее чем 85% тестовых заданий;
- Оценка «хорошо» выставляется при условии правильного ответа студента не менее чем 70% тестовых заданий;
- Оценка «удовлетворительно» выставляется при условии правильного ответа студента не менее - 51%; .
- Оценка «неудовлетворительно» - выставляется при условии правильного ответа

Разработчик:

Подписано простой ЭП 04.05.2023

Гукетлев Эльдар Юсуфович

Зав. кафедрой:

Подписано простой ЭП 05.05.2023

Ткачева Яна Сергеевна

Зав. выпускающей кафедрой:

Подписано простой ЭП 05.05.2023

Ткачева Яна Сергеевна



ФОС

рабочей программы учебной дисциплины "Б1.В.03 Методы обследования транспортных процессов"

направления подготовки бакалавров "23.03.01 Технология транспортных процессов"

профиль подготовки "Логистика на транспорте"

программа подготовки "бакалавр"

Фонд оценочных средств для проведения промежуточной аттестации обучающихся по дисциплине (модулю)

1. Перечень компетенций с указанием этапов их формирования в процессе освоения образовательной программы

Этапы формирования компетенции (номер семестр согласно учебному плану)			Наименование учебных дисциплин, формирующие компетенции в процессе освоения образовательной программы
ОФО	ЗФО	ОЗФО	
ПКУВ-1.3 Организация процесса улучшения качества оказания логистических услуг по перевозке грузов в цепи поставок			
7	5		Методы обследования транспортных процессов
7	7		Мультимодальные транспортные технологии
234	45		Модуль получения квалификации "Контролер технического состояния автотранспортных средств"
34	45		Организация транспортных услуг и безопасность транспортного процесса
12	12		Модуль получения квалификации "Слесарь по ремонту автомобилей"
2	2		Техника транспорта, обслуживание и ремонт
1	1		Устройство автомобилей
6	6		Транспортные и погрузо-разгрузочные средства
6	6		Транспортно-складские комплексы
8	8		Экономическая оценка инвестиций на транспорте
8	8		Инновационная деятельность на транспорте
8	9		Организация специальных грузовых перевозок
8	9		Преддипломная практика
УК-10.3 Обосновывает экономически, финансово грамотное поведение индивида как гражданина вне зависимости от его профессиональной деятельности			
1	2		Общий курс транспорта
4	4		Экономика
7	5		Методы обследования транспортных процессов
4567	4567		Проектный практикум
6	6		Эксплуатационная практика
8	9		Преддипломная практика

2. Описание показателей и критериев оценивания компетенций на различных этапах их формирования, описание шкалы оценивания



Планируемые результаты освоения компетенции	Критерии оценивания результатов обучения				Наименование оценочного средства
	неудовлетворительно	удовлетворительно	хорошо	отлично	
1	2	3	4	5	6
УК-10: Способен принимать обоснованные экономические решения в различных областях жизнедеятельности					
УК-10.3 Обосновывает экономически, финансово грамотное поведение индивида как гражданина вне зависимости от его профессиональной деятельности					
Знать: - финансовые инструменты для управления личными финансами, контролирует собственные экономические и финансовые риски	Фрагментарные знания	Неполные знания	Сформированные, но содержащие отдельные пробелы знания	Сформированные систематические знания	Материалы по дисциплине: задания для контрольной работы, вопросы к зачету, кейс-задания и др.
Уметь: - использовать финансовые инструменты для управления личными финансами, контролирует собственные экономические и финансовые риски	Частичные умения	Неполные умения	Умения полные, допускаются небольшие ошибки	Сформированные умения	
Владеть: - методами рационального подхода к управлению личным и семейным бюджетом, на базе которого человек организует эффективное расходование своих средств;- навыками поддержания здорового баланса доходов и расходов в личном и семейном бюджете;- навыками успешного использования инструментов инвестирования и сбережения, и избежание бессмысленных трат и финансовых потерь.	Частичное владение навыками	Несистематическое применение навыков	В систематическом применении навыков допускаются пробелы	Успешное и систематическое применение навыков	
ПКУВ-1: Организация процесса перевозки груза в цепи поставок					
ПКУВ-1.3 Организация процесса улучшения качества оказания логистических услуг по перевозке грузов в цепи поставок					
Знать: - основы гражданского законодательства ; - правовые основы транспортно-логистической деятельности; - коммерческую	Фрагментарные знания	Неполные знания	Сформированные, но содержащие отдельные пробелы знания	Сформированные систематические знания	Материалы по дисциплине: вопросы к зачету, тесты и др.



Планируемые результаты освоения компетенции	Критерии оценивания результатов обучения				Наименование оценочного средства
	неудовлетворительно	удовлетворительно	хорошо	отлично	
1	2	3	4	5	6
политику компании; - политику компании в области клиентского сервиса; - корпоративную структуру компании; - основы корпоративного документооборота; - профессиональную терминологию на иностранном языке (INCOTERMS, EDI)					
Уметь: - устанавливать требования клиентов к результату перевозки и ранжировать их по степени значимости для клиентов; - профессионально работать с претензионной документацией; - анализировать информацию и формировать отчеты; - оформлять документы на несответствующую услугу; - проводить переговоры с клиентами из различных отраслей экономики.	Частичные умения	Неполные умения	Умения полные, допускаются небольшие ошибки	Сформированные умения	
Владеть: - переговорами с клиентами по претензионным случаям; - определением причастных и виновных лиц; - определением причин, повлекших предъявление претензии; - разработкой инструкций по предотвращению претензий; - рассмотрением отдельных прецедентов с сотрудниками компании (при необходимости); - взаимодействием	Частичное владение навыками	Несистематическое применение навыков	В систематическом применении навыков допускаются пробелы	Успешное и систематическое применение навыков	



Планируемые результаты освоения компетенции	Критерии оценивания результатов обучения				Наименование оценочного средства
	неудовлетворительно	удовлетворительно	хорошо	отлично	
1	2	3	4	5	6
с клиентами по качеству сервиса; - составлением реестра наиболее часто задаваемых клиентами вопросов; - организацией мониторинга эффективности подрядчиков, переадресацией им претензий клиента в случае некачественного сервиса со стороны подрядчика.					

3. Типовые контрольные задания и иные материалы, необходимые для оценки знаний, умений, навыков и (или) опыта деятельности, характеризующих этапы формирования компетенций в процессе освоения образовательной программы

Вопросы к зачету

1. Транспортный процесс. Роль транспорта в экономике страны. Транспортное производство и его особенности
2. Грузовые и пассажирские потоки.
3. Понятия: транспортный комплекс, транспортная система, транспортная сеть, единая транспортная система.
4. Транспортные системы: классификация, общие характеристики.
5. Организация потоков грузов и пассажиров в транспортных системах
6. Элементы транспортного процесса.
7. Перевозочный цикл. Измерители процесса перевозки.
8. Варианты организации транспортного процесса перевозки грузов.
9. Мультимодальные и интермодальные технологии перевозок грузов
10. Смешанная перевозка.
11. Комбинированная перевозка.



12. Интермодальные технологии перевозок грузов.
13. Схемы механизации погрузочно-разгрузочных работ.
14. Транспортные узлы.
15. Единый технологический процесс работы транспортного узла.
16. Представление транспортного процесса в виде системы массового обслуживания.
17. Математическая модель транспортного процесса.
18. Имитационное моделирование объектов транспортной системы.
19. Постановка задачи оптимизации. Выбор целевой функции и ограничений. Математическая формулировка оптимизационных задач.
20. Задача о кратчайшем пути.
21. Транспортная задача линейного программирования.
22. Планирование перевозок мелкопартионных грузов
23. Качество транспортного обслуживания.
24. Использование современных логистических методов в организации транспортного процесса.
25. Магистральные виды транспорта. Преимущества и недостатки. Пути дальнейшего развития.
26. Достоинства и недостатки различных видов транспорта. Сферы экономически целесообразного их применения.
27. Взаимодействие магистральных и местного транспорта при перевозках.
28. Виды сообщений. Прямое и смешанное сообщение.
29. Транспортные коридоры.



30. Обеспечение транзитных международных перевозок транспортными коридорами России

31. Проектирование транспортных процессов по перевозке грузов.

32. Расчет схем грузопотоков транспортного узла и определение объемов погрузочно-разгрузочных работ.

33. Пассажирские транспортные системы. Классификация, общие характеристики, особенности транспортного процесса.

34. Организация потоков пассажиров в современных транспортных системах

35. Особенности транспортного обслуживания городов и других населенных пунктов. Сферы рационального использования различных видов городского и пригородного транспорта.

36. Пассажиропотоки и подвижность населения.

37. Сферы рационального использования видов городского и пригородного транспорта.

ТЕСТ

1. Единицей измерения материального потока является...

а) рубль;

б) кубический метр;

в) количество тонн, приходящихся на квадратный метр (т/м²);

г) тонна;

д) штука;

е) количество тонн, проходящих через участок в единицу времени (т/год).

2. Материальный поток - это...

а) самостоятельная часть логистического процесса, выполняемая на одном рабочем месте и/или с помощью одного технического устройства;

б) упорядоченная на оси времени последовательность логистических операций, направленная на обеспечение потребителя продукцией соответствующего ассортимента и качества в нужном количестве в требуемое время и место;



в) имеющая вещественную форму продукция, рассматриваемая в процессе приложения к ней различных логистических операций в заданном интервале времени;

г) материальная продукция, ожидающая вступления в процесс производственного или личного потребления, или в процесс продажи

3. Логистическая операция — это...

а) самостоятельная часть логистического процесса, выполняемая на одном рабочем месте и/или с помощью одного технического устройства;

б) имеющая вещественную форму продукция, рассматриваемая в процессе приложения к ней различных логистических операций в заданном интервале времени;

в) материальная продукция, ожидающая вступления в процесс производственного или личного потребления или в процесс продажи.

4. Признаком классификации, на основе которого материальные потоки подразделяют на внешние, внутренние, входные и выходные, является...

а) отношение к логистической системе;

б) натурально-вещественный состав продвигающегося в потоке груза;

в) количество груза;

г) степень совместимости грузов;

д) консистенция груза.

5. Ниже приведен ряд высказываний, из которых к производственной логистике относится следующее: ...

а) рациональное размещение распределительных центров в районе минимизирует сумму складских и транспортных затрат;

б) удельные издержки на хранение товаров тем ниже, чем быстрее оборачиваются запасы;

в) торгово-посредническая фирма производит 40-процентную наценку на стоимость товаров;

г) компания перешла к выпуску только той продукции, на которую имеется заказ.



6. Предприятие создает запасы с целью снижения...

- а) потерь от закупки мелких партий товаров по более высоким ценам;
- б) потерь от омертвления в запасах отвлеченных финансовых средств;
- в) риска порчи товаров;
- г) расходов на оплату труда персонала, занятого хранением товаров.

7. К категории "производственный запас" следует отнести товары: ...

- а) на складах предприятий оптовой торговли;
- б) на складах сырья предприятий промышленности;
- в) в пути от поставщика к потребителю;
- г) на складах готовой продукции предприятий изготовителей.

8. Недостатком железнодорожного транспорта является...

- а) низкая производительность;
- б) ограниченное количество перевозчиков;
- в) относительно высокая себестоимость перевозок на большие расстояния;
- г) недостаточная экологическая чистота.

9. Недостатком автомобильного транспорта является...

- а) малая грузоподъемность;
- б) ограниченное количество перевозчиков;
- в) большие капитальные вложения в производственно-техническую базу;
- г) низкая скорость доставки.



10. Недостатком воздушного транспорта является...

- а) низкая производительность;
- б) недостаточно высокая сохранность грузов;
- в) высокая себестоимость перевозок;
- г) недостаточная экологическая чистота.

11. Недостатком морского транспорта является...

- а) низкая производительность;
- б) низкая скорость доставки;
- в) относительно высокая стоимость перевозок на большие расстояния;
- г) ограниченность видов транспортируемых грузов.

12. Принцип пропорциональности складского процесса означает...

- а) повторяемость всего цикла и отдельных операций в равные промежутки времени;
- б) подчинение всех операций технологического цикла единому расчетному ритму;
- в) устранение или сокращение всякого рода перерывов в технологическом процессе;
- г) одновременное выполнение отдельных операций на всех стадиях складского процесса;
- д) соответствие всех звеньев складского процесса по производительности, пропускной способности или скорости

13. Принцип параллельности складского процесса означает...

- а) повторяемость всего цикла и отдельных операций в равные промежутки времени;
- б) подчинение всех операций технологического цикла единому расчетному ритму;
- в) устранение или сокращение всякого рода перерывов в технологическом процессе;
- г) одновременное выполнение отдельных операций на всех стадиях складского процесса;



д) соответствие всех звеньев складского процесса по производительности, пропускной способности или скорости

14. Принцип непрерывности складского процесса означает...

- а) повторяемость всего цикла и отдельных операций в равные промежутки времени;
- б) подчинение всех операций технологического цикла единому расчетному ритму;
- в) устранение или сокращение всякого рода перерывов в технологическом процессе;
- г) одновременное выполнение отдельных операций на всех стадиях складского процесса.

15. Принцип поточности складского процесса означает...

- а) повторяемость всего цикла и отдельных операций в равные промежутки времени;
- б) подчинение всех операций технологического цикла единому расчетному ритму;
- в) устранение или сокращение всякого рода перерывов в технологическом процессе;
- г) одновременное выполнение отдельных операций на всех стадиях складского процесса;

16. По признаку отношения к логистической системе информационные потоки подразделяют на...

- а) бумажные, электронные, смешанные;
- б) входные, выходные, внутренние, внешние;
- в) первичные, производные;
- г) однородные, неоднородные.

17. По методу образования информационные потоки подразделяют на...

- а) бумажные, электронные, смешанные;
- б) входные, выходные, внутренние, внешние;



в) первичные, производные;

г) однородные, неоднородные.

18. К переменным затратам на перевозку относят:

а) накладные расходы;

б) затраты на техническое обслуживание и текущий ремонт подвижного состава;

в) затраты на содержание производственно-технической базы и инфраструктуры транспорта;

г) расходы на оплату труда административно-управленческого персонала.

19. К постоянным затратам на перевозку относят...

а) затраты на страхование транспортного средства;

б) затраты на содержание производственно-технической базы и инфраструктуры транспорта;

в) затраты на техническое обслуживание и текущий ремонт подвижного состава, включая запасные части и материалы;

г) затраты на топливо, смазочные материалы, электроэнергию на движущие операции.

20. Роль транспорта в логистической цепи поставок определяется тем, что:

а) затраты на транспортировку сырья, материалов, готовой продукции являются преобладающими в структуре логистических издержек;

б) значительное количество компаний - производителей товаров являются владельцами транспортных средств и заинтересованы в их эффективном использовании;

в) транспорт оказывает значительное влияние на затраты в сфере основной деятельности компаний - заказчиков транспортных услуг.

21. В первую очередь принципы логистики применимы:

а) при доставке товаров народного потребления конечным потребителям;

б) при перевозке массовых грузов на технологических маршрутах;



в) при доставке ценных высокотехнологичных товаров.

22. По назначению выделяют следующие основные группы транспорта:

- а) транспорт, принадлежащий владельцам грузов и обеспечивающий их потребности в перевозках;
- б) транспорт, принадлежащий специализированным транспортно-экспедиторским компаниям;
- в) транспорт общего пользования, оказывающий транспортные услуги владельцам грузов на коммерческой основе.

23. Для перевозок грузов несколькими видами транспорта используют термины:

- а) мультимодальная перевозка;
- б) интермодальная перевозка;
- в) смешанная перевозка;
- г) унимодальная перевозка;

24. Под интермодальными перевозками понимается:

- а) доставка груза несколькими видами транспорта;
- б) доставка груза любым видом транспорта с обязательным участием автомобильного;
- в) доставка груза несколькими видами транспорта с участием оператора перевозки, по единому провозному документу, в единой транспортной единице;
- г) доставка груза с применением комплексных технологий перевалки и переработки.

25. Производственная себестоимость включает в себя следующие номенклатурные статьи:

- а) топливо и энергия на технологические цели;
- б) заработная плата;
- в) общепроизводственные расходы предприятия;
- г) коммерческие расходы.



4. Методические материалы, определяющие процедуры оценивания знаний, умений и навыков, и опыта деятельности, характеризующих этапы формирования компетенций

Методические материалы при приеме зачета. Зачет - вид мероприятия промежуточной аттестации, в результате которого обучающий получает оценку в шкале «зачет» / «незачет». Дифференцированный зачет - вид зачета, в результате которого обучающийся получает оценку в четырех бальной шкале («отлично», «хорошо», «удовлетворительно», «неудовлетворительно»). Зачет может приниматься как в устной форме (которая предполагает ответы студентов на теоретические вопросы), так и выставляться по результатам выполнения студентами установленных программой видов работ. Для разных обучающихся учебной группы могут быть определены разные формы сдачи зачета в зависимости от качества их работы в семестре (ах) изучения дисциплины. Вопросы к зачету, задания, которые должны выполнить студенты в семестре, (и форму его проведения) студенты получают на первом занятии по дисциплине в данном семестре по решению преподавателя.

Результат зачета	Критерии оценивания компетенций
не зачтено	Студент не знает значительной части программного материала (менее 50 % правильно выполненных заданий от общего объема работы), допускает существенные ошибки, неуверенно, с большими затруднениями выполняет практические работы, не подтверждает освоение компетенций, предусмотренных программой зачета.
зачтено	Студент показывает знания только основного материала, но не усвоил его деталей, допускает неточности, недостаточно правильные формулировки, в целом, не препятствует усвоению последующего программного материала, нарушения логической последовательности в изложении программного материала, испытывает затруднения при выполнении практических работ, подтверждает освоение компетенций, предусмотренных программой зачета на минимально допустимом уровне.
	Студент показывает твердо знает материал, грамотно и по существу излагает его, не допуская существенных неточностей в ответе на вопрос, правильно применяет теоретические положения при решении практических вопросов и задач, владеет необходимыми навыками и приемами их выполнения, допуская некоторые неточности; демонстрирует хороший уровень освоения материала, информационной и коммуникативной культуры и в целом подтверждает освоение компетенций, предусмотренных программой зачета.
	Студент глубоко и прочно усвоил программный материал, исчерпывающе, последовательно, четко и логически стройно его излагает, умеет тесно увязывать теорию с практикой, свободно справляется с задачами, вопросами и другими видами применения знаний, причем не затрудняется с ответом при видоизменении заданий, использует в ответе материал монографической литературы, правильно обосновывает принятое решение, владеет разносторонними навыками и приемами выполнения практических задач, подтверждает полное освоение компетенций, предусмотренных программой зачета.

Критерии оценки знаний при проведении тестирования

Отметка «отлично» выставляется при условии правильного ответа не менее чем 85% тестовых заданий;

Отметка «хорошо» выставляется при условии правильного ответа не менее чем 70 % тестовых заданий;

Отметка «удовлетворительно» выставляется при условии правильного ответа не менее 50 %;



Отметка «неудовлетворительно» выставляется при условии правильного ответа менее чем на 50 % тестовых заданий.

Результаты текущего контроля используются при проведении промежуточной аттестации.

Разработчик:



Шаповалова Наталья Георгиевна

Зав. кафедрой:



Ткачева Яна Сергеевна

Зав. выпускающей кафедрой:



Ткачева Яна Сергеевна



рабочей программы учебной дисциплины "ФТД.02 Организация специальных грузовых перевозок"

направления подготовки бакалавров "23.03.01 Технология транспортных процессов"

профиль подготовки "Логистика на транспорте"

программа подготовки "бакалавр"

Фонд оценочных средств для проведения промежуточной аттестации обучающихся по дисциплине (модулю)

1. Перечень компетенций с указанием этапов их формирования в процессе освоения образовательной программы

Этапы формирования компетенции (номер семестр согласно учебному плану)			Наименование учебных дисциплин, формирующие компетенции в процессе освоения образовательной программы
ОФО	ЗФО	ОЗФО	
ПКУВ-1.1 Организация логистической деятельности по перевозке грузов в цепи поставок			
78	89		Перевозки автомобильным транспортом
4	5		Проектирование логистической инфраструктуры
56	67		Грузовые перевозки
7	3		Основы транспортно-экспедиционного обслуживания
8	8		Транспортная логистика
4567	4567		Проектный практикум
6	7		Технологическое предпринимательство
7	9		Грузоведение
2	2		Ознакомительная практика
4	4		Технологическая (производственно-технологическая) практика
8	7		Организация специальных грузовых перевозок
6	7		Коммерческая деятельность на транспорте
7	9		Основы проектирования автотранспортных систем доставки грузов
ПКУВ-1.3 Организация процесса улучшения качества оказания логистических услуг по перевозке грузов в цепи поставок			
7	5		Методы обследования транспортных процессов
7	7		Мультимодальные транспортные технологии
234	45		Модуль получения квалификации "Контролер технического состояния автотранспортных средств"
34	45		Организация транспортных услуг и безопасность транспортного процесса
12	12		Модуль получения квалификации "Слесарь по ремонту автомобилей"
2	2		Техника транспорта, обслуживание и ремонт
1	1		Устройство автомобилей



Этапы формирования компетенции (номер семестр согласно учебному плану)			Наименование учебных дисциплин, формирующие компетенции в процессе освоения образовательной программы
ОФО	ЗФО	ОЗФО	
6	6		Транспортные и погрузо-разгрузочные средства
6	6		Транспортно-складские комплексы
8	8		Экономическая оценка инвестиций на транспорте
8	8		Инновационная деятельность на транспорте
8	9		Организация специальных грузовых перевозок
8	9		Преддипломная практика

2. Описание показателей и критериев оценивания компетенций на различных этапах их формирования, описание шкалы оценивания

Планируемые результаты освоения компетенции	Критерии оценивания результатов обучения				Наименование оценочного средства
	неудовлетворительно	удовлетворительно	хорошо	отлично	
1	2	3	4	5	6
ПКУВ-1: Организация процесса перевозки груза в цепи поставок					
ПКУВ-1.1 Организация логистической деятельности по перевозке грузов в цепи поставок					
Знать: - основы процессного управления; - основы логистики и управления цепями поставок; - цели компании, распределение обязанностей в подразделении; - корпоративные информационные системы; - управление персоналом; - порядок разработки бизнес-планов; - назначение и функции различных подразделений организации; - основы системного анализа; - методологию организации перевозок грузов в цепи поставок; - нормативные правовые акты, регламентирующие перевозки; - особенности перевозки специальных, опасных, негабаритных грузов различными видами транспорта; - правила перевозки грузов	Фрагментарные знания	Неполные знания	Сформированные, но содержащие отдельные пробелы знания	Сформированные систематические знания	Материалы по дисциплине: вопросы к зачету, тест.



Планируемые результаты освоения компетенции	Критерии оценивания результатов обучения				Наименование оценочного средства
	неудовлетворительно	удовлетворительно	хорошо	отлично	
1	2	3	4	5	6
по видам транспорта; - правила и порядок оформления транспортно-сопроводительных, транспортно-экспедиционных документов; - организационную структуру управления организацией.					
Уметь: - анализировать информацию и оперативно формировать отчеты о результатах перевозки; - анализировать и проверять документы на соответствие правилам и порядку оформления транспортно-сопроводительных, транспортно-экспедиционных, страховых и претензионных документов, договоров, соглашений, контрактов; - работать в различных корпоративных информационных системах.	Частичные умения	Неполные умения	Умения полные, допускаются небольшие ошибки	Сформированные умения	
Владеть: - постановкой целей, задач работникам подразделений, участвующим в процессе перевозки груза в цепи поставок; - контролем выполнения операционных заданий, своевременным выполнением поручений работниками, вовлеченными в оказание логистической услуги; - разработкой эффективных схем взаимоотношений в процессе	Частичное владение навыками	Несистематическое применение навыков	В систематическом применении навыков допускаются пробелы	Успешное и систематическое применение навыков	



Планируемые результаты освоения компетенции	Критерии оценивания результатов обучения				Наименование оценочного средства
	неудовлетворительно	удовлетворительно	хорошо	отлично	
1	2	3	4	5	6
оказания логистической услуги перевозки груза в цепи поставок;- систематизацией документов, регламентирующих взаимодействие участников логистического процесса перевозки груза; - получением и анализом информации о планируемых мероприятиях по приемке и отправке грузов, их периодичности, количественных характеристиках; - составлением графиков грузопотоков, определением способов доставки, вида транспорта; - организация планирования услуг, этапов, сроков доставки; - организацией формирования пакета документов для отправки груза; - контролем поступления информации о прибытии груза.					
ПКУВ-1: Организация процесса перевозки груза в цепи поставок					
ПКУВ-1.3 Организация процесса улучшения качества оказания логистических услуг по перевозке грузов в цепи поставок					
Знать: - основы гражданского законодательства ; - правовые основы транспортно-логистической деятельности; - коммерческую политику компании; - политику компании в области клиентского сервиса; - корпоративную структуру компании; - основы корпоративного документооборота; - профессиональную терминологию	Фрагментарные знания	Неполные знания	Сформированные, но содержащие отдельные пробелы знания	Сформированные систематические знания	Материалы по дисциплине: вопросы к зачету, тест.



Планируемые результаты освоения компетенции	Критерии оценивания результатов обучения				Наименование оценочного средства
	неудовлетворительно	удовлетворительно	хорошо	отлично	
1	2	3	4	5	6
на иностранном языке (INCOTERMS, EDI)					
Уметь: - устанавливать требования клиентов к результату перевозки и ранжировать их по степени значимости для клиентов; - профессионально работать с претензионной документацией; - анализировать информацию и формировать отчеты; - оформлять документы на нес оответствующую услугу; - проводить переговоры с клиентами из различных отраслей экономики.	Частичные умения	Неполные умения	Умения полные, допускаются небольшие ошибки	Сформированные умения	
Владеть: - переговорами с клиентами по претензионным случаям; - определением причастных и виновных лиц; - определением причин, повлекших предъявление претензии; - разработкой инструкций по предотвращению претензий; - рассмотрением отдельных прецедентов с сотрудниками компании (при необходимости); - взаимодействием с клиентами по качеству сервиса; - составлением реестра наиболее часто задаваемых клиентами вопросов; - организацией мониторинга эффективности подрядчиков, переадресацией им претензий клиента в случае некачественного	Частичное владение навыками	Несистематическое применение навыков	В систематическом применении навыков допускаются пробелы	Успешное и систематическое применение навыков	



Планируемые результаты освоения компетенции	Критерии оценивания результатов обучения				Наименование оценочного средства
	неудовлетворительно	удовлетворительно	хорошо	отлично	
1	2	3	4	5	6
сервиса со стороны подрядчика.					

3. Типовые контрольные задания и иные материалы, необходимые для оценки знаний, умений, навыков и (или) опыта деятельности, характеризующих этапы формирования компетенций в процессе освоения образовательной программы

Перечень вопросов к зачету по дисциплине

1. Методы выбора подвижного состава.
2. Перевозка грузов специализированным подвижным составом.
3. Перевозка опасных грузов.
4. Перевозка крупногабаритных и тяжеловесных грузов.
5. Производительность автобуса.
6. Классификация погрузочно-разгрузочных средств. Производительность погрузочно-разгрузочных механизмов.
7. Способы расстановки автомобилей.
8. Международные соглашения по организации и безопасности дорожного движения.
9. Основные нормативные документы Российской Федерации по организации безопасности дорожного движения.
10. Проблемы организации и безопасности дорожного движения в Российской Федерации.
11. Государственная инспекция по безопасности дорожного движения.
12. Основные характеристики транспортных потоков.
13. Моделирование транспортных потоков.
14. Состояние аварийности в Российской Федерации.



15. Факторы, влияющие на безопасность дорожного движения.
16. Система управления безопасностью дорожного движения в транспортно-дорожном комплексе России.
17. Активная безопасность автотранспортных средств.
18. Пассивная безопасность автотранспортных средств.
19. Стандартизация требований к безопасности автотранспортных средств.
20. Экологическая безопасность автотранспортных средств.
21. Классификация технических средств организации дорожного движения.
22. Средства информирования участников дорожного движения.

Тестовые задания для текущего контроля знаний студентов

1 . На каком маятниковом маршруте число ездов совпадает с количеством оборотов?

1. На маятниковом маршруте с обратным холостым пробегом
2. На маятниковом маршруте с обратным груженным пробегом
3. На маятниковом маршруте с обратным частично груженным пробегом

2. Какое значение коэффициента соответствует 2-му классу груза?

1. $c = 0,8$
2. $c = 0,6$
3. $c = 1,0$
4. $c = 0,5$

3. На каком маршруте t_0 определяется по формуле: $t_0 = 2l\epsilon g / Vt + t_{п-р}$?

1. На маятниковом маршруте с обратным холостым пробегом



2. На маятниковом маршруте с обратным груженным пробегом

3.На кольцевом маршруте

4.На маятниковом маршруте с обратным частично груженным пробегом

4. Каковы пути повышения коэффициента использования пробега? Укажите неправильный ответ.

1.Снижение нулевых пробегов

2.Уменьшение холостого пробега

3.Увеличение пробега с грузом

4.Повышение использования грузоподъемности автомобиля

5. На каком маршруте груженный пробег за оборот равен длине маршрута?

1.На маятниковом маршруте с обратным холостым пробегом

2.На маятниковом маршруте с обратным груженным пробегом

3.На маятниковом маршруте с обратным частично груженным пробегом

4.На кольцевом маршруте

5.Ни на одном

Тестовые задания для контроля остаточных знаний

1.Укажите формулу для определения эксплуатационной скорости.

1. $L_{сут}/T_n$

2. $L_{сут}/T_{дв}$

3. $L_{сут}/T_m$

4. $L_{тр}/T_{дв}$



2. Какой показатель характеризует степень выпуска подвижного состава на линию?

1. γ_c
2. β_c
3. α_v
4. β

3. Какое значение коэффициента соответствует 1-му классу груза?

1. $\gamma_c = 0,6$
2. $\gamma_c = 1,0$
3. $\gamma_c = 0,8$
4. $\gamma_c = 0,5$

4. Сколько тонн груза 2кл. ($\gamma = 0,8$) можно перевезти за три ездки на автомобиле грузоподъемностью 5 т?

1. 15
2. 12
3. 10
4. 9

5. Как подсчитать в тоннах количество груза, которое перевозится за ездку?

1. $q_{\phi} = q_n \gamma_c$
2. $q_{\phi} = q_n / \gamma_c$
3. $q_{\phi} = q_n \rho_c$
4. $q_{\phi} = q_n \beta$



Ключи к тестовым заданиям для текущего контроля знаний

1-1	2-4	3-2	4-1	5-2
-----	-----	-----	-----	-----

Ключ к тестовым заданиям для контроля остаточных знаний

1-1	2-2	3-1	4-2	5-1
-----	-----	-----	-----	-----

4. Методические материалы, определяющие процедуры оценивания знаний, умений и навыков, и опыта деятельности, характеризующих этапы формирования компетенций

Критерии оценки знаний студента на зачете

1. Оценка «зачтено» ставятся студенту, ответ которого свидетельствует:

- о полном знании материала по программе;
- о знании рекомендованной литературы,
- о знании концептуально-понятийного аппарата всего курса и принимавший активное участия на семинарских занятиях, а также содержит в целом правильное и аргументированное изложение материала.

2. Оценка «незачтено» ставятся студенту, имеющему существенные пробелы в знании основного материала по программе, а также допустившему принципиальные ошибки при изложении материала.

Критерии оценки знаний студентов при проведении тестирования

для ОФО и ЗФО:

- Оценка «отлично» выставляется при условии правильного ответа студента не менее чем 85% тестовых заданий;
- Оценка «хорошо» выставляется при условии правильного ответа студента не менее чем 70% тестовых заданий;
- Оценка «удовлетворительно» выставляется при условии правильного ответа студента не менее - 51%; .
- Оценка «неудовлетворительно» – выставляется при условии правильного ответа



студента менее чем на 50% тестовых заданий.

Разработчик:

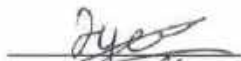

Гукетлев Эльдар Юсуфович

Зав. кафедрой:



Ткачева Яна Сергеевна

Зав. выпускающей кафедрой:



Ткачева Яна Сергеевна



ФОС

рабочей программы учебной дисциплины "Б1.В.ДВ.04.02 Основы проектирования автотранспортных систем доставки грузов"

направления подготовки бакалавров "23.03.01 Технология транспортных процессов"

профиль подготовки "Логистика на транспорте"

программа подготовки "бакалавр"

Фонд оценочных средств для проведения промежуточной аттестации обучающихся по дисциплине (модулю)

1. Перечень компетенций с указанием этапов их формирования в процессе освоения образовательной программы

Этапы формирования компетенции (номер семестр согласно учебному плану)			Наименование учебных дисциплин, формирующие компетенции в процессе освоения образовательной программы
ОФО	ЗФО	ОЗФО	
ПКУВ-1.1 Организация логистической деятельности по перевозке грузов в цепи поставок			
78	89		Перевозки автомобильным транспортом
4	5		Проектирование логистической инфраструктуры
56	67		Грузовые перевозки
7	3		Основы транспортно-экспедиционного обслуживания
8	8		Транспортная логистика
4567	4567		Проектный практикум
6	7		Технологическое предпринимательство
7	9		Грузоведение
2	2		Ознакомительная практика
4	4		Технологическая (производственно-технологическая) практика
8	7		Организация специальных грузовых перевозок
6	7		Коммерческая деятельность на транспорте
7	9		Основы проектирования автотранспортных систем доставки грузов

2. Описание показателей и критериев оценивания компетенций на различных этапах их формирования, описание шкалы оценивания

Планируемые результаты освоения компетенции	Критерии оценивания результатов обучения				Наименование оценочного средства
	неудовлетворительно	удовлетворительно	хорошо	отлично	
1	2	3	4	5	6
ПКУВ-1: Организация процесса перевозки груза в цепи поставок					
ПКУВ-1.1 Организация логистической деятельности по перевозке грузов в цепи поставок					
Знать: - основы процессного управления; - основы логистики и управления цепями поставок; - цели компании, распределение обязанностей в	Фрагментарные знания	Неполные знания	Сформированные, но содержащие отдельные пробелы знания	Сформированные систематические знания	Материалы по дисциплине, тест, экзамен.



Планируемые результаты освоения компетенции	Критерии оценивания результатов обучения				Наименование оценочного средства
	неудовлетворительно	удовлетворительно	хорошо	отлично	
1	2	3	4	5	6
<p>подразделении; - корпоративные информационные системы; - управление персоналом;- порядок разработки бизнес-планов;- назначение и функции различных подразделений организации; - основы системного анализа; - методологию организации перевозок грузов в цепи поставок; - нормативные правовые акты, регламентирующие перевозки; - особенности перевозки специальных, опасных, негабаритных грузов различными видами транспорта; - правила перевозки грузов по видам транспорта; - правила и порядок оформления транспортно-сопроводительных, транспортно-экспедиционных документов; - организационную структуру управления организацией.</p>					
<p>Уметь: - анализировать информацию и оперативно формировать отчеты о результатах перевозки; - анализировать и проверять документы на соответствие правилам и порядку оформления транспортно-сопроводительных, транспортно-экспедиционных, страховых и</p>	Частичные умения	Неполные умения	Умения полные, допускаются небольшие ошибки	Сформированные умения	



Планируемые результаты освоения компетенции	Критерии оценивания результатов обучения				Наименование оценочного средства
	неудовлетворительно	удовлетворительно	хорошо	отлично	
1	2	3	4	5	6
<p>претензионных документов, договоров, соглашений, контрактов; - работать в различных корпоративных информационных системах.</p>					
<p>Владеть: - постановкой целей, задач работникам подразделений, участвующим в процессе перевозки груза в цепи поставок; - контролем выполнения операционных заданий, своевременным выполнением поручений работниками, вовлеченными в оказание логистической услуги; - разработкой эффективных схем взаимоотношений в процессе оказания логистической услуги перевозки груза в цепи поставок;- систематизацией документов, регламентирующих взаимодействие участников логистического процесса перевозки груза; - получением и анализом информации о планируемых мероприятиях по приемке и отправке грузов, их периодичности, количественных характеристиках; - составлением графиков грузопотоков, определением способов доставки, вида транспорта; - организация планирования услуг, этапов,</p>	<p>Частичное владение навыками</p>	<p>Несистематическое применение навыков</p>	<p>В систематическом применении навыков допускаются пробелы</p>	<p>Успешное и систематическое применение навыков</p>	



Планируемые результаты освоения компетенции	Критерии оценивания результатов обучения				Наименование оценочного средства
	неудовлетворительно	удовлетворительно	хорошо	отлично	
1	2	3	4	5	6
сроков доставки; - организацией формирования пакета документов для отправки груза; - контролем поступления информации о прибытии груза.					

3. Типовые контрольные задания и иные материалы, необходимые для оценки знаний, умений, навыков и (или) опыта деятельности, характеризующих этапы формирования компетенций в процессе освоения образовательной программы

Перечень вопросов к экзамену по дисциплине

1. Транспортная система страны.
2. Роль автомобильного транспорта.
3. Основные задачи по развитию автомобильного транспорта.
4. Транспортный процесс и его элементы.
5. Транспортная продукция и особенности ее производства.
6. Объем перевозок. Грузовые потоки. Грузооборот.
7. Маятниковые маршруты.
8. Кольцевые маршруты.
9. Радиальные маршруты.
10. Развозочные, сборные и развозочно-сборочные маршруты.
11. Классификация грузов.
12. Классификация грузовых и пассажирских перевозок.
13. Транспортная подвижность населения.



14. Методы расчета потребного числа автобусов на маршруте.
15. Грузовместимость автомобилей.
16. Грузоподъемность подвижного состава.
17. Коэффициенты готовности, выпуска и использования парка.
18. Согласование работы транспортных и погрузочных средств.
19. Методы выбора подвижного состава.
20. Перевозка грузов специализированным подвижным составом.
21. Перевозка опасных грузов.
22. Перевозка крупногабаритных и тяжеловесных грузов.
23. Производительность автобуса.
24. Классификация погрузочно-разгрузочных средств. Производительность погрузочно-разгрузочных механизмов.
25. Способы расстановки автомобилей.
26. Международные соглашения по организации и безопасности дорожного движения.
27. Основные нормативные документы Российской Федерации по организации безопасности дорожного движения.
28. Проблемы организации и безопасности дорожного движения в Российской Федерации.
29. Государственная инспекция по безопасности дорожного движения.
30. Основные характеристики транспортных потоков.
31. Моделирование транспортных потоков.
32. Состояние аварийности в Российской Федерации.
33. Факторы, влияющие на безопасность дорожного движения.



34. Система управления безопасностью дорожного движения в транспортно-дорожном комплексе России.

35. Активная безопасность автотранспортных средств.

36. Пассивная безопасность автотранспортных средств.

37. Стандартизация требований к безопасности автотранспортных средств.

38. Экологическая безопасность автотранспортных средств.

39. Классификация технических средств организации дорожного движения.

40. Средства информирования участников дорожного движения.

Тестовые задания для текущего контроля знаний студентов

1 . На каком маятниковом маршруте число ездов совпадает с количеством оборотов?

1. На маятниковом маршруте с обратным холостым пробегом
2. На маятниковом маршруте с обратным груженным пробегом
3. На маятниковом маршруте с обратным частично груженным пробегом

2. Какое значение коэффициента соответствует 2-му классу груза?

1. $c = 0,8$
2. $c = 0,6$
3. $c = 1,0$
4. $c = 0,5$

3. На каком маршруте t_0 определяется по формуле: $t_0 = 2l\epsilon g / V\tau + t_{п-р}$?

1. На маятниковом маршруте с обратным холостым пробегом
2. На маятниковом маршруте с обратным груженным пробегом



3.Накольцевом маршруте

4.На маятниковом маршруте с обратным частично груженным пробегом

4. Каковы пути повышения коэффициента использования пробега? Укажите неправильный ответ.

1.Снижение нулевых пробегов

2.Уменьшение холостого пробега

3.Увеличение пробега с грузом

4.Повышение использования грузоподъемности автомобиля

5. На каком маршруте груженный пробег за оборот равен длине маршрута?

1.На маятниковом маршруте с обратным холостым пробегом

2.На маятниковом маршруте с обратным груженным пробегом

3.На маятниковом маршруте с обратным частично груженным пробегом

4.На кольцевом маршруте

5.Ни на одном

6. Какой показатель характеризует выпуск п.с. на линию?

1. в

2. д

3. т

4. ст

7. На какую величину время на маршруте (Тм) меньше времени в наряде(Тн)?

1.На время нулевых пробегов



2.На время простоя под погрузкой-разгрузкой

3.На время последней холостой ездки

4.На время первого нулевого пробега

8. Чему равен объем перевезенного груза, если грузооборот составляет 300 т-км при расстоянии перевозки 10 км?

1. 3000 т.

2. 30т.

3. 300т.

4. 4000т.

5. 2500т.

9. Как изменится количество ездов при замене маятникового маршрута с обратным холостым пробегом на маятниковый маршрут с обратным частично груженным пробегом?

1.Не изменяется

2.Увеличивается в 2 раза

3.Увеличивается, но менее чем в 2 раза

10. На каком маршруте груженный пробег за оборот равен длине маршрута?

1. На маятниковом маршруте с обратным холостым пробегом

2. На маятниковом маршруте с обратным груженным пробегом

3. На маятниковом маршруте с обратным частично груженным пробегом

4. На кольцевом маршруте

5. Ни на одном



1. Укажите формулу для определения эксплуатационной скорости.

1. $L_{сут}/T_{н}$
2. $L_{сут}/T_{дв}$
3. $L_{сут}/T_{м}$
4. $L_{тр}/T_{дв}$

2. Какой показатель характеризует степень выпуска подвижного состава на линию?

1. γ_c
2. β_c
3. α_v
4. β

3. Какое значение коэффициента соответствует 1-му классу груза?

1. $\gamma_c = 0,6$
2. $\gamma_c = 1,0$
3. $\gamma_c = 0,8$
4. $\gamma_c = 0,5$

4. Сколько тонн груза 2кл. ($\gamma = 0,8$) можно перевезти за три ездки на автомобиле грузоподъемностью 5 т?

1. 15
2. 12
3. 10



4. 9

5. Как подсчитать в тоннах количество груза, которое перевозится за езду?

1. $q_{\text{ф}} = q_{\text{н}} \gamma_{\text{с}}$

2. $q_{\text{ф}} = q_{\text{н}} / \gamma_{\text{с}}$

3. $q_{\text{ф}} = q_{\text{н}} \rho_{\text{с}}$

4. $q_{\text{ф}} = q_{\text{н}} \beta$

6. Укажите формулу для расчета среднего расстояния перевозки 1 т груза.

1. Q/P

2. P/Q

3. $Z_{\text{гр}}/n_{\text{е}}$

4. $Z_{\text{сут}}/n_{\text{е}}$

7. Укажите формулу для определения коэффициента выпуска автомобилей на линию за сутки по АТП.

1. $A_{\text{сп}}/A_{\text{э}}$

2. $A_{\text{э}}/A_{\text{сп}}$

3. $A_{\text{э}}/A_{\text{т}}$

4. $A_{\text{т}}/A_{\text{сп}}$

8. Списочное число автомобилей в АТП $A_{\text{сп}} = 200$. Коэффициент технической готовности $\alpha_{\text{т}} = 0,9$. Сколько автомобилей находится в ремонте?

1. 30 авт.

2. 40 авт.

3. 10 авт.



4. 20 авт.

9. 1 авт. $V_T = 24$ км/ч, $V_Э = 17$ км/ч

2 авт. $V_T = 24$ км/ч, $V_Э = 18$ км/ч

3 авт. $V_T = 24$ км/ч, $V_Э = 20$ км/ч

У какого автомобиля наименьшее время простоя под погрузкой-разгрузкой?

1. У 1-го авт.

2. У 1-го авт.

3. У 1-го авт.

4. Одинаковое

10. На какую величину время на маршруте (Тдв) меньше времени в наряде (Тн)?

1. На время нулевых пробегов

2. На время простоя под погрузкой-разгрузкой

3. На время последней холостой ездки

4. На время первого нулевого пробега

Ключи к тестовым заданиям для текущего контроля знаний

1-1	2-4	3-2	4-1	5-2	6-1	7-2	8-4
9-2	10-4	11-1	12-2	13-1	14-3	15-2	16-4
17-4	18-3	19-2	20-4				

Ключ к тестовым заданиям для контроля остаточных знаний

--	--	--	--	--	--	--	--	--	--



1-1	2-2	3-1	4-2	5-1	6-1	7-2	8-3	9-2	10-2
11-1	12-1	13-3	14-2	15-2	16-2	17-3	18-2	19-2	20-2

4. Методические материалы, определяющие процедуры оценивания знаний, умений и навыков, и опыта деятельности, характеризующих этапы формирования компетенций

Критерии оценки знаний на экзамене

Обучающиеся допускаются к экзамену по дисциплине в случае выполнения всех заданий и мероприятий, предусмотренных программой дисциплины (для обучающихся по очной форме – успешного прохождения текущего контроля).

Экзаменационные билеты утверждаются на заседании кафедры и подписываются заведующим кафедрой.

При оценке знаний обучающегося на экзамене преподаватель может принимать во внимание его учебные достижения в семестровый период, результаты текущего контроля знаний. Экзаменатор может выставить оценку без экзаменационного билета тем студентам, которые досрочно выполнили все лабораторные работы и самостоятельные задания к ним.

Оценка знаний в соответствии с установленными критериями реализуется следующим образом:

Отметка «отлично» выставляется при условии правильного ответа не менее чем 85% тестовых заданий;

Отметка «хорошо» выставляется при условии правильного ответа не менее чем 70 % тестовых заданий;



Отметка «удовлетворительно» выставляется при условии правильного ответа не менее 50 %;

Отметка «неудовлетворительно» выставляется при условии правильного ответа менее чем на 50 % тестовых заданий.

Критерии оценки знаний студентов при проведении тестирования

для ОФО и ЗФО:

- Оценка «отлично» выставляется при условии правильного ответа студента не менее чем 85% тестовых заданий;
- Оценка «хорошо» выставляется при условии правильного ответа студента не менее чем 70% тестовых заданий;
- Оценка «удовлетворительно» выставляется при условии правильного ответа студента не менее - 51%; .
- Оценка «неудовлетворительно» - выставляется при условии правильного ответа студента менее чем на 50% тестовых заданий.

Разработчик:

Подписано простой ЭП 14.04.2023

Гукетлев Эльдар Юсуфович

Зав. кафедрой:

Подписано простой ЭП 18.04.2023

Ткачева Яна Сергеевна

Зав. выпускающей кафедрой:

Подписано простой ЭП 18.04.2023

Ткачева Яна Сергеевна



ФОС

рабочей программы учебной дисциплины "Б1.В.05 Основы транспортно-экспедиционного обслуживания"

направления подготовки бакалавров "23.03.01 Технология транспортных процессов"

профиль подготовки "Логистика на транспорте"

программа подготовки "бакалавр"

Фонд оценочных средств для проведения промежуточной аттестации обучающихся по дисциплине (модулю)

1. Перечень компетенций с указанием этапов их формирования в процессе освоения образовательной программы

Этапы формирования компетенции (номер семестр согласно учебному плану)			Наименование учебных дисциплин, формирующие компетенции в процессе освоения образовательной программы
ОФО	ЗФО	ОЗФО	
ПКУВ-1.1 Организация логистической деятельности по перевозке грузов в цепи поставок			
78	89		Перевозки автомобильным транспортом
4	5		Проектирование логистической инфраструктуры
56	67		Грузовые перевозки
7	3		Основы транспортно-экспедиционного обслуживания
8	8		Транспортная логистика
4567	4567		Проектный практикум
6	7		Технологическое предпринимательство
7	9		Грузоведение
2	2		Ознакомительная практика
4	4		Технологическая (производственно-технологическая) практика
8	7		Организация специальных грузовых перевозок
6	7		Коммерческая деятельность на транспорте
7	9		Основы проектирования автотранспортных систем доставки грузов
УК-1.2 Находит и критически анализирует информацию, необходимую для решения поставленной задачи			
12	12		Физика
123	123		Математика
3	3		Политология
4	6		Специальные разделы математики
7	3		Основы транспортно-экспедиционного обслуживания
4	4		Технологическая (производственно-технологическая) практика

2. Описание показателей и критериев оценивания компетенций на различных этапах их формирования, описание шкалы оценивания



Планируемые результаты освоения компетенции	Критерии оценивания результатов обучения				Наименование оценочного средства
	неудовлетворительно	удовлетворительно	хорошо	отлично	
1	2	3	4	5	6
УК-1: Способен осуществлять поиск, критический анализ и синтез информации, применять системный подход для решения поставленных задач					
УК-1.2 Находит и критически анализирует информацию, необходимую для решения поставленной задачи					
Знать: - особенности системного и критического мышления и демонстрировать готовность к нему;- логические формы и процедуры, демонстрировать способность к рефлексии по поводу собственной и мыслительной деятельности.	Фрагментарные знания	Неполные знания	Сформированные, но содержащие отдельные пробелы знания	Сформированные систематические знания	Опрос, материалы по дисциплине, тест, экзамен.
Уметь: - анализировать источники информации с точки зрения временных и пространственных условий их возникновения.	Частичные умения	Неполные умения	Умения полные, допускаются небольшие ошибки	Сформированные умения	
Владеть: - навыками определения практических последствий изложенного решения задачи.	Частичное владение навыками	Несистематическое применение навыков	В систематическом применении навыков допускаются пробелы	Успешное и систематическое применение навыков	
ПКУВ-1: Организация процесса перевозки груза в цепи поставок					
ПКУВ-1.1 Организация логистической деятельности по перевозке грузов в цепи поставок					
Знать: - основы процессного управления; - основы логистики и управления цепями поставок; - цели компании, распределение обязанностей в подразделении; - корпоративные информационные системы; - управление персоналом;- порядок разработки бизнес-планов;- назначение и функции различных подразделений организации; - основы системного анализа; - методологию организации перевозок грузов в цепи поставок; - нормативные правовые акты, ре	Фрагментарные знания	Неполные знания	Сформированные, но содержащие отдельные пробелы знания	Сформированные систематические знания	Опрос, материалы по дисциплине, тест, экзамен.



Планируемые результаты освоения компетенции	Критерии оценивания результатов обучения				Наименование оценочного средства
	неудовлетворительно	удовлетворительно	хорошо	отлично	
1	2	3	4	5	6
<p>гламентирующие перевозки; - особенности перевозки специальных, опасных, негабаритных грузов различными видами транспорта; - правила перевозки грузов по видам транспорта; - правила и порядок оформления транспортно-сопроводительных, транспортно-экспедиционных документов; - организационную структуру управления организацией.</p>					
<p>Уметь: - анализировать информацию и оперативно формировать отчеты о результатах перевозки; - анализировать и проверять документы на соответствие правилам и порядку оформления транспортно-сопроводительных, транспортно-экспедиционных, страховых и претензионных документов, договоров, соглашений, контрактов; - работать в различных корпоративных информационных системах.</p>	Частичные умения	Неполные умения	Умения полные, допускаются небольшие ошибки	Сформированные умения	
<p>Владеть: - постановкой целей, задач работникам подразделений, участвующим в процессе перевозки груза в цепи поставок; - контролем выполнения операционных заданий,</p>	Частичное владение навыками	Несистематическое применение навыков	В систематическом применении навыков допускаются пробелы	Успешное и систематическое применение навыков	



Планируемые результаты освоения компетенции	Критерии оценивания результатов обучения				Наименование оценочного средства
	неудовлетворительно	удовлетворительно	хорошо	отлично	
1	2	3	4	5	6
своевременным выполнением поручений работниками, вовлеченными в оказание логистической услуги; - разработкой эффективных схем взаимоотношений в процессе оказания логистической услуги перевозки груза в цепи поставок;- систематизацией документов, регламентирующих взаимодействие участников логистического процесса перевозки груза; - получением и анализом информации о планируемых мероприятиях по приемке и отправке грузов, их периодичности, количественных характеристиках; - составлением графиков грузопотоков, определением способов доставки, вида транспорта; - организация планирования услуг, этапов, сроков доставки; - организацией формирования пакета документов для отправки груза; - контролем поступления информации о прибытии груза.					

3. Типовые контрольные задания и иные материалы, необходимые для оценки знаний, умений, навыков и (или) опыта деятельности, характеризующих этапы формирования компетенций в процессе освоения образовательной программы

Перечень вопросов к экзамену по дисциплине.



1. Основные понятия и определения транспортно-экспедиционного обслуживания.
2. История развития транспортно-экспедиционного обслуживания.
3. Состояние транспортно-экспедиционного обслуживания в России и за рубежом.
4. Субъекты транспортно-экспедиционного обслуживания.
5. Система услуг транспортно-экспедиционного обслуживания.
6. Международные и национальные ассоциации регулирующие деятельность экспедиторов и агентов.
7. Основные требования к выполнению транспортно-экспедиционных услуг.
8. Система законодательных актов, регламентирующих транспортно-экспедиционную деятельность.
9. Международные транспортные организации и конвенции.
10. Права экспедитора и клиента.
11. Обязанности экспедитора и клиента.
12. Ответственность экспедитора и клиента.
13. Досудебный порядок, условия и сроки предъявления экспедитору претензий.
14. Транспортно-экспедиционные операции при отправке груза.
15. Транспортно-экспедиционные операции в пути следования груза.
16. Транспортно-экспедиционные операции при прибытии груза.
17. Транспортно-технологическая схема доставки груза.
18. Основные разделы договора транспортно-экспедиционного обслуживания.
19. Транспортно-экспедиционное обслуживание грузов, перевозимых на особых условиях.
20. Информационное обеспечение транспортно-экспедиционного обслуживания.
21. Технология перевозок грузов по скоростным линиям.
22. Экономическая сущность транспортно-экспедиционного обслуживания.
23. Ценообразование в системе транспортно-экспедиционного обслуживания.
24. Транспортные тарифы.
25. Доходы транспортно-экспедиционных организаций.
26. Состав доходов и расходов на транспортно-экспедиционное обслуживание.
27. Эффективность инвестиций в транспортно-экспедиционном обслуживании.
28. Элементы экономической эффективности в транспортно-экспедиционном обслуживании.
29. Эффективность новых видов в транспортно-экспедиционном обслуживании.



30. Транспортно-экспедиционное обслуживание и логистика.

31. Логистические технологии и методы.

Тестовые задания для текущего контроля знаний студентов

1. Последовательность операций, выполняемых с целью перемещения объекта транспортировки к месту назначения, — это:

- а) экспедиционная услуга;
- б) экспедиционная деятельность;
- в) процесс доставки грузов.

2. Какие из перечисленных видов услуг не являются экспедиционными:

- а) транспортировка;
- б) сопровождение в пути следования;
- в) организация приема и сдачи груза?

3. Технологическая форма взаимодействия направлена:

- а) па создание единой унифицированной материально-технической базы;
- б) обеспечение непрерывности процесса доставки посредством согласования действий и графиков работы участников на всех этапах перевозки;
- в) рациональное использование и распределение ресурсов между видами транспорта.

4. Техническая форма взаимодействия направлена:

- а) па создание единой унифицированной материально-технической базы;
- б) обеспечение непрерывности процесса доставки посредством согласования действий и графиков работы участников на всех этапах перевозки;
- в) рациональное использование и распределение ресурсов между видами транспорта.

5. Экономическая форма взаимодействия направлена:

- а) на создание единой унифицированной материально-технической базы;
- б) обеспечение непрерывности процесса доставки посредством согласования действий и графиков работы участников на всех этапах перевозки;
- в) рациональное использование и распределение ресурсов между видами транспорта.

6. В чем заключается различие между традиционной и логистической моделями системы экспедирования:

- а) в количестве экспедиторов;



- б) в наличии обратной связи;
- в) в организации доставки под единым контролем экспедитора?

7. Создание единой информационной системы обработки заказов относится к группе... методов координации работы участников рынка транспортных услуг:

- а) организационно-управленческих;
- б) планово-экономических;
- в) правовых.

8. Разработка общих принципов ценообразования относится к группе... методов координации работы участников рынка транспортных услуг:

- а) организационно-управленческих;
- б) планово-экономических;
- в) правовых.

9. Перевозка грузов, которая осуществляется двумя и более видами транспорта по определенным маршрутам под контролем единого диспетчерского центра, называется:

- а) амодальная;
- б) унимодальная;
- в) интермодальная.

10. Деятельность по обеспечению доставки грузов и выполнению вспомогательных работ, включая завоз и вывоз их с транспортных узлов, мест производства или хранения, а также непосредственно транспортировку грузов, называется:

- а) экспедиционной;
- б) транспортной;
- в) транспортно-экспедиционной.

11. Согласно традиционной модели системы экспедирования экспедитор по своей сути является:

- а) централизованным координатором действий участников доставки грузов;
- б) поставщиком транспортных услуг;
- в) посредником в оказании транспортных услуг.

12. Согласно логистической модели системы экспедирования экспедитор по своей сути является:

- а) централизованным координатором действий участников доставки грузов;
- б) поставщиком транспортных услуг;
- а) посредником в оказании транспортных услуг.

13. Экспедитор, который выполняет, в первую очередь, функции координатора доставки,



аккумулируя все информационные потоки и распределяя ресурсы остальных участников процесса, является:

- а) экспедитором-курьером;
- б) экспедитором-агентом;
- в) оператором смешанной перевозки (ОСПГ).

14. NVOCC-операторы относятся:

- а) к экспедиторам смешанного сообщения, эксплуатирующим суда;
- б) экспедиторам смешанного сообщения, не эксплуатирующим какие-либо транспортные средства;
- в) специально ориентируемым экспедиторам смешанной перевозки.

15. Формы взаимодействия видов транспорта, находящиеся под влиянием экспедитора:

- а) организационная, диспетчерская, экономическая;
- б) экономическая, законодательная, техническая;
- в) технологическая, техническая, экономическая.

16. Понятие «экспедирование» в переводе с латинского языка означает:

- а) «приведение в порядок»;
- б) «управление потоками»;
- в) «доставка грузов».

17. Первоначально экспедиционные операции выполнялись:

- а) специально созданными государственными службами;
- б) профессиональными наемными работниками;
- в) грузовладельцами, как правило, купцами с собственными транспортными средствами.

18. Первый конгресс экспедиторов в Лейпциге и Берлинская конференция, в ходе которых были заложены основы будущей системы мировой торговли, состоялись:

- а) в 1880-е гг;
- б) в 1980-е гг.;
- в) в 1990-е гг.

19. Этап становления транспортно-экспедиционной деятельности в России начался:

- а) с 1900 г.;
- б) с 1919 г.;
- в) с 1950 г.



20. Какой этап эволюции транспортно-экспедиционной деятельности характеризуется появлением ТЭП, выполняющих международные перевозки грузов и способные координировать работу различных видов транспорта:

- а) этап становления;
- б) этап развития;
- в) этап интеграции?

21. Основные определения и общие требования к договору транспортной экспедиции были установлены:

- а) в 1979 г. типовым договором по экспедиции грузов;
- б) в 1996 г. гл. 41 ГК РФ «Транспортная экспедиция»;
- в) в 2003 г. Федеральным законом от 30 июня 2003 г. № 87-ФЗ «О транспортно-экспедиционной деятельности».

22. Преобладание экспедиторов-агентов, не имеющих собственных транспортных средств, в структуре отечественного ТЭО является отличительной чертой периода, относящегося:

- а) к 1950-м гг.;
- б) к 1970-м гг.;
- в) к 1990-м гг.

23. В период 1950-х — 1980-х гг. отечественные ТЭП характеризуются:

- а) низкой эффективностью деятельности в результате децентрализованного управления ТЭО;
- б) высокой эффективностью деятельности в результате централизованного управления ТЭО;
- в) высокой эффективностью деятельности в результате согласования стратегии развития с иностранными партнерами.

24. На современном этапе развития транспортно-экспедиционной деятельности под влиянием тенденций развития мирового рынка транспортно-экспедиционных услуг происходит:

- а) разделение крупных ТЭП, альянсов на более мелкие, но более простые в управлении предприятия;
- б) сокращение аутсорсинга транспортно-логистических услуг и выполнение экспедиционных операций производителями товаров;
- в) трансформации традиционных типов ТЭП в операторов смешанных перевозок грузов, 3/4/5PL-операторов.

25. В структуре российского транспортно-логистического рынка по видам услуг экспедиционные услуги составляют:

- а) 23%;
- б) 15%;
- в) 6%.



26. С увеличением масштабов производства и эволюцией форм пространственно-экономической организации хозяйствования количество полномочий и функций экспедиторов:

- а) остается неизменным;
- б) растет;
- в) снижается.

27. Транспортно-экспедиционная деятельность для новых участников рынка считается:

- а) непривлекательной в связи с высокими барьерами входа на рынок и значительными первоначальными вложениями;
- б) привлекательной в связи с потенциально высоким доходом и низкими барьерами входа на рынок;
- в) непривлекательной в связи с жестким контролем данного вида деятельности со стороны государства.

28. Аббревиатурой Европейской ассоциации экспедирования, транспорта, логистики и таможенных услуг является:

- а) CLECAT;
- б) FIATA;
- в) C1FFA.

29. Координация деятельности ТЭП различных стран осуществляется посредством:

- а) создания механизма добровольной сертификации при вступлении в сообщества экспедиторов;
- б) обязательного лицензирования деятельности ТЭП;
- в) унифицированного нормативно-правового регулирования транспортно-экспедиционной деятельности.

30. В настоящее время интересы отечественных экспедиторов представляет:

- а) Российская ассоциация международных экспедиторов (РАМЭ);
- б) Ассоциация российских экспедиторов (АРЭ);
- в) Российское представительство Международной федерации экспедиторских ассоциаций.

4. Методические материалы, определяющие процедуры оценивания знаний, умений и навыков, и опыта деятельности, характеризующих этапы формирования компетенций

Критерии оценки знаний на экзамене:

Обучающиеся допускаются к экзамену по дисциплине в случае выполнения всех



заданий и мероприятий, предусмотренных программой дисциплины (для обучающихся по очной форме – успешного прохождения текущего контроля).

Экзаменационные билеты утверждаются на заседании кафедры и подписываются заведующим кафедрой.

При оценке знаний обучающегося на экзамене преподаватель может принимать во внимание его учебные достижения в семестровый период, результаты текущего контроля знаний. Экзаменатор может выставить оценку без экзаменационного билета тем студентам, которые досрочно выполнили все лабораторные работы и самостоятельные задания к ним.

Оценка знаний в соответствии с установленными критериями реализуется следующим образом:

Отметка «отлично» выставляется при условии правильного ответа не менее чем 85% тестовых заданий;

Отметка «хорошо» выставляется при условии правильного ответа не менее чем 70 % тестовых заданий;

Отметка «удовлетворительно» выставляется при условии правильного ответа не менее 50 %;

Отметка «неудовлетворительно» выставляется при условии правильного ответа менее чем на 50 % тестовых заданий.

Критерии оценки знаний студентов при проведении тестирования:

для ОФО и ЗФО:

- Оценка «отлично» выставляется при условии правильного ответа студента не менее чем 85% тестовых заданий;
- Оценка «хорошо» выставляется при условии правильного ответа студента не менее чем 70% тестовых заданий;
- Оценка «удовлетворительно» выставляется при условии правильного ответа студента не менее - 51%; .
- Оценка «неудовлетворительно» – выставляется при условии правильного ответа студента менее чем на 50% тестовых заданий.

Разработчик:

Зав. кафедрой:

Подписано простой ЭП 22.04.2023

Подписано простой ЭП 26.04.2023

Гукетлев Эльдар Юсуфович

Ткачева Яна Сергеевна







ФОС

рабочей программы учебной дисциплины "Б1.В.ДВ.01.02 Технологическое предпринимательство"

направления подготовки бакалавров "23.03.01 Технология транспортных процессов"

профиль подготовки "Логистика на транспорте"

программа подготовки "бакалавр"

Фонд оценочных средств для проведения промежуточной аттестации обучающихся по дисциплине (модулю)

1. Перечень компетенций с указанием этапов их формирования в процессе освоения образовательной программы

Этапы формирования компетенции (номер семестр согласно учебному плану)			Наименование учебных дисциплин, формирующие компетенции в процессе освоения образовательной программы
ОФО	ЗФО	ОЗФО	
ПКУВ-1.1 Организация логистической деятельности по перевозке грузов в цепи поставок			
78	89		Перевозки автомобильным транспортом
4	5		Проектирование логистической инфраструктуры
56	67		Грузовые перевозки
7	3		Основы транспортно-экспедиционного обслуживания
8	8		Транспортная логистика
4567	4567		Проектный практикум
6	7		Технологическое предпринимательство
7	9		Грузоведение
2	2		Ознакомительная практика
4	4		Технологическая (производственно-технологическая) практика
8	7		Организация специальных грузовых перевозок
6	7		Коммерческая деятельность на транспорте
7	9		Основы проектирования автотранспортных систем доставки грузов
УК-10.1 Понимает базовые принципы функционирования экономики и экономического развития, цели формы участия государства в экономике			
1	2		Общий курс транспорта
4	4		Экономика
6	7		Коммерческая деятельность на транспорте
6	7		Технологическое предпринимательство
8	9		Преддипломная практика
2	3		Противодействие коррупции в профессиональной сфере

2. Описание показателей и критериев оценивания компетенций на различных этапах их формирования, описание шкалы оценивания



Планируемые результаты освоения компетенции	Критерии оценивания результатов обучения				Наименование оценочного средства
	неудовлетворительно	удовлетворительно	хорошо	отлично	
1	2	3	4	5	6
УК-10: Способен принимать обоснованные экономические решения в различных областях жизнедеятельности					
УК-10.1 Понимает базовые принципы функционирования экономики и экономического развития, цели формы участия государства в экономике					
<p>Знать: - экономические законы производства: спроса и предложения, рыночного ценообразования, положительные и отрицательные стороны рыночной и нерыночной экономики;- основы микроэкономики, теорию потребительского поведения, издержки производства, типы рыночных структур, рынки факторов производства; - основы макроэкономической политики государства, основные макроэкономические показатели и принципы их расчета; - механизм формирования валового внутреннего продукта и валового национального дохода, теорию макроэкономического равновесия, бюджетно-налоговую и денежно-кредитную политику, механизм регулирования инфляции и безработицы; - основы функционирования мировой экономики.</p>	Фрагментарные знания	Неполные знания	Сформированные, но содержащие отдельные пробелы знания	Сформированные систематические знания	контрольная работа, зачет
<p>Уметь: - оценивать постоянно изменяющуюся социально-экономическую ситуацию в организации и ее влияние на возникновение управленческих проблем и задач;-</p>	Частичные умения	Неполные умения	Умения полные, допускаются небольшие ошибки	Сформированные умения	



Планируемые результаты освоения компетенции	Критерии оценивания результатов обучения				Наименование оценочного средства
	неудовлетворительно	удовлетворительно	хорошо	отлично	
1	2	3	4	5	6
<p>применять творческий, аналитический, прогностический, креативный и др. подходы к решению проблемы исходя из действующих правовых норм, имеющихся ресурсов и ограничений;- использовать экономический инструментарий анализа внешней и внутренней среды бизнеса (организации); адекватно воспринимать содержание, находить и анализировать экономическую информацию, имеющуюся в экономической литературе и используемую в СМИ для ориентирования в основных текущих проблемах экономики;- анализировать экономическую политику государства, формировать собственную позицию по отношению к ней и вырабатывать свою точку зрения на происходящие в стране экономические процессы</p>					
<p>Владеть: - навыками решения простейших задач по дисциплине; навыками графического иллюстрирования вопросов экономики;- методами системного творческого решения проблемы исследования на базовом уровне исходя из поставленных</p>	<p>Частичное владение навыками</p>	<p>Несистематическое применение навыков</p>	<p>В систематическом применении навыков допускаются пробелы</p>	<p>Успешное и систематическое применение навыков</p>	



Планируемые результаты освоения компетенции	Критерии оценивания результатов обучения				Наименование оценочного средства
	неудовлетворительно	удовлетворительно	хорошо	отлично	
1	2	3	4	5	6
задач и ожидаемых результатов; - навыками содержательной интерпретацией и адаптацией знаний экономической теории для решения профессиональных задач; способностью к обобщению, поиску и оценке альтернативных способов решения поставленных экономических задач.					

ПКУВ-1: Организация процесса перевозки груза в цепи поставок

ПКУВ-1.1 Организация логистической деятельности по перевозке грузов в цепи поставок

<p>Знать: - основы процессного управления; - основы логистики и управления цепями поставок; - цели компании, распределение обязанностей в подразделении; - корпоративные информационные системы; - управление персоналом; - порядок разработки бизнес-планов; - назначение и функции различных подразделений организации; - основы системного анализа; - методологию организации перевозок грузов в цепи поставок; - нормативные правовые акты, регламентирующие перевозки; - особенности перевозки специальных, опасных, негабаритных грузов различными видами транспорта; - правила перевозки грузов по видам транспорта; -</p>	Фрагментарные знания	Неполные знания	Сформированные, но содержащие отдельные пробелы знания	Сформированные систематические знания	
--	----------------------	-----------------	--	---------------------------------------	--



Планируемые результаты освоения компетенции	Критерии оценивания результатов обучения				Наименование оценочного средства
	неудовлетворительно	удовлетворительно	хорошо	отлично	
1	2	3	4	5	6
правила и порядок оформления транспортно-сопроводительных, транспортно-экспедиционных документов; - организационную структуру управления организацией.					
Уметь: - анализировать информацию и оперативно формировать отчеты о результатах перевозки; - анализировать и проверять документы на соответствие правилам и порядку оформления транспортно-сопроводительных, транспортно-экспедиционных, страховых и претензионных документов, договоров, соглашений, контрактов; - работать в различных корпоративных информационных системах.	Частичные умения	Неполные умения	Умения полные, допускаются небольшие ошибки	Сформированные умения	
Владеть: - постановкой целей, задач работникам подразделений, участвующим в процессе перевозки груза в цепи поставок; - контролем выполнения операционных заданий, своевременным выполнением поручений работниками, вовлеченными в оказание логистической услуги; - разработкой эффективных схем взаимоотношений в процессе оказания логистической	Частичное владение навыками	Несистематическое применение навыков	В систематическом применении навыков допускаются пробелы	Успешное и систематическое применение навыков	



Планируемые результаты освоения компетенции	Критерии оценивания результатов обучения				Наименование оценочного средства
	неудовлетворительно	удовлетворительно	хорошо	отлично	
1	2	3	4	5	6
услуги перевозки груза в цепи поставок;- систематизацией документов, регламентирующих взаимодействие участников логистического процесса перевозки груза; - получением и анализом информации о планируемых мероприятиях по приемке и отправке грузов, их периодичности, количественных характеристиках; - составлением графиков грузопотоков, определением способов доставки, вида транспорта; - организация планирования услуг, этапов, сроков доставки; - организацией формирования пакета документов для отправки груза; - контролем поступления информации о прибытии груза.					

3. Типовые контрольные задания и иные материалы, необходимые для оценки знаний, умений, навыков и (или) опыта деятельности, характеризующих этапы формирования компетенций в процессе освоения образовательной программы

Вопросы к контрольной работе по дисциплине «Технологическое предпринимательство» для бакалавров по направлению подготовки 23.03.01 «Технология транспортных процессов»

Вариант№1

1. Взаимоотношения между АТП и транспортно-экспедиционными предприятиями при обслуживании потребителя.

2. Основные типы экономических систем.

Вариант№2



1. Типы рынков и особенности поведения потребителей.

2. Элементы «Тарифного стиля» предприятия.

Вариант№3

1. Общие особенности коммерческой работы при транспортном обслуживании населения.

2. Лицензирование автотранспортной деятельности.

Вариант№4

1. Заполнение и обработка ТТН в автотранспортном предприятии.

2. Тарифно-ценовое регулирование.

Вариант№5

1. Организация работы с потребителями.

2. Централизованное автотранспортное обслуживание на местных перевозках.

Вариант№6

1.Выполнение международных перевозок российскими АТП.

2. Сбор информации при текущей работе с потребителями.

Вариант№7

1. Регулирование допуска к автотранспортной деятельности.

2. Заполнение ТТН у получателя и в пути следования.

КОНТРОЛЬНЫЕ ЗАДАНИЯ

по дисциплине «Технологическое предпринимательство» для бакалавров по направлению подготовки 23.03.01 «Технология транспортных процессов»

Выбор вариантов для выполнения контрольной работы



по дисциплине «Коммерческая деятельность на транспорте»

№ зачетной книжки	№ варианта	№ зачетной книжки	№ варианта	№ зачетной книжки	№ варианта	№ зачетной книжки	№ варианта
01	1	26	26	51	19	76	8
02	2	27	27	52	18	77	9
03	3	28	28	53	17	78	10
04	4	29	29	54	16	79	11
05	5	30	30	55	15	80	12
06	6	31	31	56	14	81	13
07	7	32	32	57	13	82	14
08	8	33	33	58	12	83	15
09	9	34	34	59	11	84	16
10	10	35	35	60	10	85	17
11	11	36	34	61	9	86	18
12	12	37	33	62	8	87	19
13	13	38	32	63	7	88	20
14	14	39	31	64	6	89	21
15	15	40	30	65	5	90	22
16	16	41	29	66	4	91	23
17	17	42	28	67	3	92	24



18	18	43	27	68	2	93	25
19	19	44	26	69	1	94	26
20	20	45	25	70	2	95	27
21	21	46	24	71	3	96	28
22	22	47	23	72	4	97	29
23	23	48	22	73	5	98	30
24	24	49	21	74	6	99	31
25	25	50	20	75	7	00	32

Методические указания

При выполнении задания необходимо соблюдать следующую последовательность:

1. ответить письменно на вопросы (при ответе вопросы переписываются), там, где необходимо раскрыть структурные вопросы, ответ пояснить схемой или рисунком;

2. указать список использованной литературы.

ВАРИАНТ 1.

1. Сравнительная характеристика деятельности автомобильного транспорта в условиях централизованного планирования и в условиях рынка.
2. Выбор целевых сегментов рынка и позиционирование услуг АТП.
3. Особенности документооборота, приема и сдачи грузов при МПГ.

ВАРИАНТ 2.

1. Основные типы экономических систем.



2. Типы рынков и особенности поведения потребителей.
3. Взаимоотношения между АТП и транспортно-экспедиционными предприятиями при обслуживании потребителя.

ВАРИАНТ 3.

1. Предпосылки формирования рынка автотранспортных услуг.
2. Процесс покупки услуги на рынке индивидуальных потребителей.
3. Долгосрочные договоры между ТЭП и АТП.

ВАРИАНТ 4.

1. Характеристика сферы прямого воздействия применительно к автотранспортному предприятию.
2. Процесс покупки услуги на рынке предприятий.
3. Страхование при международных перевозках грузов.

ВАРИАНТ 5.

1. Характеристика сферы косвенного воздействия применительно к автотранспортному предприятию.
2. Основные источники информации для обеспечения коммерческой работы АТП.
3. Централизованное автотранспортное обслуживание на местных перевозках.

ВАРИАНТ 6.

1. Основные концепции рыночного поведения. Концепции совершенствования производства и совершенствования товара (услуги).



2. Общая оценка предполагаемого спроса.

3. Создание специализированных экспедиционных предприятий на местных перевозках.

ВАРИАНТ 7.

1. Концепции интенсификации коммерческих усилий или сбыта, маркетинга и социально-этического маркетинга.

2. Группировка потребителей при изучении характеристик спроса.

3. Основные виды деятельности и услуги АТО.

ВАРИАНТ 8.

1. Особенности рынка автотранспортных услуг.

2. Углубленное изучение отдельного грузоотправителя.

3. Организационная структура АТО и специализация их подразделений.

ВАРИАНТ 9.

1. Автотранспортные услуги и коммерческая работа.

2. Реклама как элемент стимулирования сбыта.

3. Договорные взаимоотношения АТО с потребителями.

ВАРИАНТ 10.

1. Классификация услуг грузового автомобильного транспорта.

2. Личные контакты с потенциальными потребителями услуг предприятия.

3. Формирование системы отношений «АТО — АТП — потребитель».



ВАРИАНТ 11.

1. Основные задачи коммерческой службы АТП.
2. Содержание тарифной политики АТП и основные факторы ее формирования.
3. Формирование взаимоотношений АТО с АТП.

ВАРИАНТ 12.

1. Планирование и коммерческая деятельность в условиях рынка.
2. Теория и практические подходы к назначению тарифов.
3. Основные соглашения в области международных автомобильных перевозок.

ВАРИАНТ 13.

1. Коммерческие службы и подразделения.
2. Тарифные ставки и тарифные схемы грузового АТП.
3. Условия поставок в международной торговле.

ВАРИАНТ 14.

1. Требования к персоналу коммерческих служб.
2. Тарифные классификаторы грузов.
3. Выполнение международных перевозок российскими АТП.

ВАРИАНТ 15.



1. Организация работы с потребителями.
2. Элементы «Тарифного стиля» предприятия.
3. Общие особенности коммерческой работы при транспортном обслуживании населения.

ВАРИАНТ 16.

1. Различные аспекты конкуренции.
2. Пропаганда — элемент стимулирования сбыта. Разовые мероприятия по стимулированию сбыта.
3. Особенности коммерческой работы при автомобильных перевозках пассажиров.

ВАРИАНТ 17.

1. Государственное регулирование конкуренции.
2. Надбавки и скидки.
3. Государственная финансовая поддержка выполнения пассажирских перевозок.

ВАРИАНТ 18.

1. Анализ деятельности конкурентов.
2. Виды договоров. Договор перевозки грузов. Договор транспортной экспедиции.
3. Подготовка и заключение контракта с заказчиком перевозок.

ВАРИАНТ 19.

1. Виды и формы конкуренции.
2. Договоры об организации транспортного обслуживания. Разовый заказ.



3. Ограничение тарифов. Понятие расчетного тарифа.

ВАРИАНТ 20.

1. Взаимодействие предприятий в рыночных условиях.

2. Прием грузов к перевозке.

3. Торги (конкурс) на предоставление заказа.

ВАРИАНТ 21.

1. Система административно-правового регулирования коммерческой деятельности АТП.

2. Сдача груза получателю.

3. Взаимоотношения между АТП и транспортно-экспедиционными предприятиями при обслуживании потребителя.

ВАРИАНТ 22.

1. Система нормативно-правовых актов.

2. Время выполнения погрузки и разгрузки.

3. Особенности документооборота, приема и сдачи грузов при МПГ.

ВАРИАНТ 23.

1. Органы государственного управления.

2. Товарно-транспортная накладная.

3. Долгосрочные договоры между ТЭП и АТП.



ВАРИАНТ 24.

1. Структуризация автомобильного транспорта по коммерческому признаку.
2. Заполнение товарно-транспортной накладной у отправителя.
3. Страхование при междугородных перевозках грузов.

ВАРИАНТ 25.

1. Регулирование допуска к автотранспортной деятельности.
2. Заполнение ТТН у получателя и в пути следования.
3. Централизованное автотранспортное обслуживание на местных перевозках.

ВАРИАНТ 26.

1. Тарифно-ценовое регулирование.
2. Сбор информации при текущей работе с потребителями.
3. Создание специализированных экспедиционных предприятий на местных перевозках.

ВАРИАНТ 27.

4. Лицензирование автотранспортной деятельности.
5. Заполнение и обработка ТТН в автотранспортном предприятии. Оформление ТТН при перевозках грузов нетоварного характера.
6. Основные виды деятельности и услуги АТО.

ВАРИАНТ 28.

1. Основные понятия и определения.



2. Ответственность участников перевозок.
3. Организационная структура АТО и специализация их подразделений.

ВАРИАНТ 29.

1. Зависимость «маркетинговые усилия - спрос».
2. Претензии и иски.
3. Договорные взаимоотношения АТО с потребителями.

ВАРИАНТ 30.

1. Сегментирование рынка.
2. Общая характеристика деятельности транспортных экспедиторов.
3. Формирование системы отношений «АТО — АТП — потребитель».

ВАРИАНТ 31.

1. Концепция и задачи предприятия.
2. Услуги экспедиторов.
3. Формирование взаимоотношений АТО с АТП.

ВАРИАНТ 32.

1. План развития хозяйственного портфеля.
2. Интермодальные перевозки.



3. Основные соглашения в области международных автомобильных перевозок.

ВАРИАНТ 33.

1. Специализация предприятий грузового автотранспорта.
2. Эффективность транспортно-экспедиционного обслуживания.
3. Условия поставок в международной торговле.

ВАРИАНТ 34.

1. Технологическая специализация грузовых АТП.
2. Особенности коммерческой работы при выполнении междугородных перевозок.
3. Выполнение международных перевозок российскими АТП.

ВАРИАНТ 35.

1. Стратегия роста предприятия.
2. Транспортно-экспедиционные мероприятия на МПГ.
3. Общие особенности коммерческой работы при транспортном обслуживании населения.

Практические занятия по дисциплине «Технологическое предпринимательство» для бакалавров по направлению подготовки 23.03.01 «Технология транспортных процессов»

Задача 1

Определить объем перевозок грузов, который может выполнить АТП, на основе исходных данных, приведенных в таблице 1

Таблица 1



Исходные данные для определения объема перевозок грузов

Показатели	Усл.обознач.	Марки автомобилей			
		КамАЗ -5320	КамАЗ -5511	ЗИЛ-130	ГАЗ-53А
Среднесписочное количество автомобилей, ед.	Асп	90	120	105	75
Номинальная грузоподъемность автомобиля, т	gn	8	10	5	4
Коэффициент использования парка	ав	0,77	0,75	0,72	0,74
Коэффициент использования пробега	b	0,75	0,5	0,68	0,66
Статический коэффициент использования грузоподъемности	У ст	0,99	1,0	0,96	0,87
Нарядное время автомобиля, час	Тн	11,4	9,5	11,5	10,8
Среднетехническая скорость движения автомобиля, км/час	Ут	32,4	28,4	25,7	23,0
Продолжительность простоя автомобиля под погрузкой-разгрузкой, час	Тп-р	0,58	0,21	0,48	0,63
Средняя длина ездки с грузом, км	Leг	64,5	11,8	15,6	7,4

Задача 2

Определить грузооборот, который может выполнить АТП, на основе исходных данных, приведенных в таблице 2

Таблица 2

Исходные данные для определения объема перевозок грузов

Показатели	Усл.обознач.	Марки автомобилей
------------	--------------	-------------------



		КамАЗ -5320	КамАЗ - 5511	ЗИЛ-130	ГАЗ-53А
Среднесписочное количество автомобилей, ед.	Асп	60	84	69	22
Номинальная грузоподъемность автомобиля, т	gn	8	10	5	4
Коэффициент использования парка	ав	0,77	0,75	0,72	0,74
Коэффициент использования пробега	b	0,75	0,5	0,68	0,66
Статический коэффициент использования грузоподъемности	У ст	0,99	1,0	0,96	0,87
Динамический коэффициент использования грузоподъемности	У д	1,0	1,0	0,98	0,99
Нарядное время автомобиля, час	Тн	11,4	9,5	11,5	10,8
Среднетехническая скорость движения автомобиля, км/час	Ут	32,4	28,4	25,7	23,0
Продолжительность простоя автомобиля под погрузкой-разгрузкой, час	Тп-р	0,58	0,21	0,48	0,63
Средняя длина ездки с грузом, км	L ег	64,5	11,8	15,6	7,4

Задача 3

Определить потребность в подвижном составе для выполнения планового объема перевозок на основе исходных данных, приведенных в таблице 3

Таблица 3

Исходные данные для определения потребности в подвижном составе

--	--	--	--	--



Показатели	Усл.обознач.	Марки автомобилей			
		КамАЗ -5320	КамАЗ -5511	ЗИЛ-130	ГАЗ-53А
Объем перевозок, тыс.т	Q	860.8	786.3	239.4	-
Авто-тонно-часы работы, тыс, а-т-час	А-Т-Чэ	-	-	-	976,3
Номинальная грузоподъемность автомобиля, т	gn	8	10	5	4
Статический коэффициент использования грузоподъемности	У ст	0,98	1,0	0,96	-
Нарядное время автомобиля, час	Тн	12,5	10,8	11,7	9,5
Коэффициент использования парка	ав	0,79	0,77	0,75	0,77
Коэффициент использования пробега	b	0,68	0,5	0,61	0,66
Среднетехническая скорость движения автомобиля, км/час	Vт	27	24	29	-
Динамический коэффициент использования грузоподъемности	У д	1,0	1,0	0,98	0,99
Продолжительность простоя автомобиля под погрузкой-разгрузкой, час	Тп-р	0,47	0,25	0,45	-
Среднее расстояние ездки с грузом, км	L ег	21	5,6	25	-

Задача 4

Определить потребность в автобусах для выполнения планового объема перевозок пассажиров на основе исходных данных, приведенных в таблице 4

Таблица 4

Исходные данные для определения потребности в автобусах



Показатели	Усл.обознач.	Маршруты		
		городские	пригородные	междугородные
Годовой объем перевозок пассажиров (по данным обследования), тыс.пас	Q	16820	3630	234
Марка автобуса		ПАЗ_32054	ЛИАЗ-5256	ЛиАЗ 525634
Вместимость автобуса, мест	gn	42(общ)	44(сид)	44(сид)
Коэффициент использования автопарка	ав	0,72	0,76	0,74
Коэффициент использования пассажироместности	У ст	0,85	0,87	0,66
Коэффициент использования пробега	b	0,95	0,93	0,98
Время нахождения автобуса в наряде, час	Tн	11,2	12,6	11,5
Средняя эксплуатационная скорость на маршруте, км/час	Vэ	20,4	24,3	32,5
Среднее расстояние поездки пассажира, км	L пп	6,1	17,0	157

Задача 5

Автобус вместимостью 60 пассажиров работает на маршруте протяженностью - 9.7км, количество промежуточных остановок на маршруте 18, время простоя автобуса на промежуточной остановке 28 сек, время простоя на конечной остановке 12 минут, коэффициент наполнения - 0,38, коэффициент сменности пассажиров 4,1. Техническая скорость на маршруте 24 км/ч. Время работы автобуса линии 12 часов. Нулевой пробег задень 15 км.

Определить объем перевозок и пассажирооборот за рабочий день

Задача 6

Автобус работает на городском диаметральном маршруте протяженностью 11 км.

Количество промежуточных остановок на маршруте 24. Время простоя на каждой

промежуточной остановке -20 сек. Время простоя на конечной остановке - 2 мин.

Техническая скорость - 22 км/ч. Время работы автобуса на маршруте - 16 часов.



Нулевой пробег за день 8 км.

Определить коэффициент использования пробега за день.

Задача 7

Протяжённость междугороднего автобусного маршрута — 90 км. Количество промежуточных остановок -3. Время простоя на каждой промежуточной остановке - 3 мин. Время простоя на конечной остановке -18 мин. Техническая скорость — 45 км/ч.

Время работы автобуса на маршруте 13,2 часа. Нулевой пробег за день 18 км.

Определить эксплуатационную скорость и скорость сообщения автобуса.

Задача 8

Автобус вместимостью 80 пассажиров работает на маршруте протяженностью 14,7

км/ч. Время в наряде 13,5 часа, скорость сообщения 20 км/ч, время простоя на

конечной остановке 6 минут. Нулевой пробег за день 12 км, техническая скорость

30 км/ч. Коэффициент наполнения 0,4, средняя дальность поездки пассажира 4,6 км,

коэффициент выпуска автобусов на линию 0,78. Маршрут городской.

Определить доходы автобуса на маршруте за год.

Задача 9

Автобус вместимостью 41 человек выходит из парка 6 ч 17 мин и должен возвратиться в 22 ч 24 мин. Перерыв в течение дня составляет 1 ч 50 мин. Нулевой пробег за день 15 км. Техническая скорость 25 км/ч. Эксплуатационная скорость 18,7 км/ч. Автобус работает на маршруте протяженностью 28 км. Коэффициент наполнения - 0,78, коэффициент сменности 3,8, коэффициент выпуска 0,79.

Определить месячную производительность автобуса в пассажирах и пассажирокилометрах.

Задача 10



Определить доходную ставку и себестоимость 1ткм на заданном маршруте, если дано: объем реализации транспортных услуг составил 1125080руб, переменные затраты – 5254006 руб, постоянные затраты - 2145620руб, условно-постоянные – 2351240руб.

Задача 11

Выручка от реализации автотранспортных услуг составила 22560500руб., доходная ставка 1ткм– 4,52 руб, себестоимость 1ткм- 4,01руб. Определить прибыль и рентабельность перевозок.

Задача 12

Месячный план перевозок для маршрутных автомобилей-такси установлен в объеме 28 тыс. пассажиров. В качестве маршрутных автомобилей-такси используют микроавтобусы ГАЗ -ель, имеющие $q_n = 11$ пассажиров; $\gamma_{вм} = 0,9$; $\eta_{см} = 2$; в среднем время рейса – $t_p = 36$ мин; $T_m = 14,4$ час; $D_k = 30$; $\alpha_v = 0,88$. Чему равно среднесписочное количество автомобилей-такси в автопарке;

Задача 13

Списочное количество легковых автомобилей-такси $A_{сп} = 400$; $\alpha_v = 0,87$; $T_n = 15,8$ ч. За счет улучшения организации технического обслуживания итекущего ремонта α_v увеличился до 0,92. Сколько дополнительных автомобиле -часов работы выполнено на линии за месяц?

Задача 14

Автобус работает на городском маршруте протяженностью 15 км; $u_{э} = 18$ км/ч; $\gamma_{вм} = 0,82$; $q_n = 68$ пассажиров; $\eta_{см} = 4,2$ за рейс. Расстояние от предприятия до начальной остановки маршрута 3 км, а от конечной остановки до предприятия 5 км; $T_m = 16,6$ ч; $D_k = 30$; $\alpha_v = 0,90$. На маршруте установлен единый тариф 17 рублей

1) Определить за месяц $L_{общ}$, $Q_{мес}$, $R_{мес}$, $D_{мес}$

Задача 15

По следующим данным определите эффективность рекламы автотранспортных услуг:

а) прирост прибыли АТП составил 825 тыс. руб.;

б) расходы на рекламу складывались следующим образом:

- рекламное объявление в прессе: тариф на 1 см газетной площади —

250 руб., объявления занимают общую площадь 140 см²;

- телевизионная реклама: тариф за 1 мин демонстрации по TV —



8 тыс. руб.; заключен договор на 5 дней показа по 5 мин в день;

- прямая почтовая реклама: разослано 100 тыс. рекламных листовок; изготовление (печатание) обошлось по 0,1 руб. /шт.; рассылка стоила 5 руб./шт.

Задача 16

Определите, какого из перевозчиков выберет грузоотправитель, если известно, что при одинаковой цене за перевозку, они оказывают услуги различного качества (таблица 6). Грузоотправитель при выборе основное внимание уделяет сохранности груза, на втором месте по важности для него находится ритмичность перевозок. Объясните Ваш ответ.

Таблица 6

Показатели качества транспортных услуг

Перевозчик	Степень удовлетворения спроса грузопользователей по объему перевозок	Коэффициент ритмичности	Степень сохранности	Коэффициент соблюдения сроков доставки
Первый	0,78	0,8	0,78	0,82
Второй	0,75	0,82	0,80	0,84

Темы рефератов

1. Специализация предприятий грузового автотранспорта.
2. Стратегия роста предприятия.
3. Выбор целевых сегментов рынка и позиционирование услуг АТП.
4. Тарифно-ценовое регулирование.
5. Лицензирование автотранспортной деятельности. +
6. Автотранспортные услуги и коммерческая работа.
7. Транспортная стратегия Российской Федерации до 2030 года.

Темы докладов



Концепция рыночного поведения транспортного предприятия

Предпосылки формирования рынка автотранспортных услуг.

Характеристика сферы прямого воздействия применительно к автотранспортному предприятию.

Характеристика сферы косвенного воздействия применительно к автотранспортному предприятию.

Требования к персоналу коммерческих служб.

Организация работы с потребителями.

Различные аспекты конкуренции.

Вопросы к зачету по дисциплине «Технологическое предпринимательство»

1. Основные типы экономических систем.

2. Предпосылки формирования рынка автотранспортных услуг.

3. Взаимодействие субъектов рынка автотранспортных услуг.

4. Концепции рыночного поведения предприятия.

5. Особенности рынка автотранспортных услуг.

6. Понятие предпринимательства.

7. Основные принципы предпринимательства.

8. Виды предпринимательства: производственное, экономическо-торговое, финансово-кредитное.

9. Услуги предпринимателя материально-производственного характера.

10. Услуги предпринимателя непроизводственного характера.



11. Предприятия в рыночной экономике, его отличительные особенности.
12. Принципы транспортного предприятия в условиях рынка.
13. Физические и юридические лица как субъекты бизнеса.
14. Основные задачи планирования перевозки грузов и пассажиров.
15. Виды планирования.
16. Бизнес-планирование.
17. Основные этапы планирования на транспортном предприятии.
18. Деятельность транспортных предприятий в отношении планирования.
19. Планирование и оценка затрат автотранспортного предприятия.
20. Калькуляция себестоимости.
21. Особенности формирования доходов АТП и управление прибылью.
22. Управление финансовыми ресурсами и оценка финансового состояния, эффективности деятельности АТП.

4. Методические материалы, определяющие процедуры оценивания знаний, умений и навыков, и опыта деятельности, характеризующих этапы формирования компетенций

Критерии оценки знаний при написании контрольной работы

Отметка «отлично» выставляется обучающемуся, показавшему всесторонние, систематизированные, глубокие знания вопросов контрольной работы и умение уверенно применять их на практике при решении конкретных задач, свободное и правильное обоснование принятых решений.

Отметка «хорошо» выставляется обучающемуся, если он твердо знает материал, грамотно и по существу излагает его, умеет применять полученные знания на практике, но допускает в ответе или в решении задач некоторые неточности, которые может устранить с помощью дополнительных вопросов преподавателя.



Отметка «удовлетворительно» выставляется обучающемуся, показавшему фрагментарный, разрозненный характер знаний, недостаточно правильные формулировки базовых понятий, нарушения логической последовательности в изложении программного материала, но при этом он владеет основными понятиями выносимых на контрольную работу тем, необходимыми для дальнейшего обучения и может применять полученные знания по образцу в стандартной ситуации.

Отметка «неудовлетворительно» выставляется обучающемуся, который не знает большей части основного содержания выносимых на контрольную работу вопросов тем дисциплины, допускает грубые ошибки в формулировках основных понятий и не умеет использовать полученные знания.

Критерии оценки знаний при проведении тестирования

Отметка «отлично» выставляется при условии правильного ответа не менее чем 85% тестовых заданий;

Отметка «хорошо» выставляется при условии правильного ответа не менее чем 70 % тестовых заданий;

Отметка «удовлетворительно» выставляется при условии правильного ответа не менее 50 %;

Отметка «неудовлетворительно» выставляется при условии правильного ответа менее чем на 50 % тестовых заданий.

Результаты текущего контроля используются при проведении промежуточной аттестации.

Критерии оценивания реферата:

Отметка «отлично» выполнены все требования к написанию и защите реферата: обозначена проблема и обоснована её актуальность, сделан краткий анализ различных точек зрения на рассматриваемую проблему и логично изложена собственная позиция, сформулированы выводы, тема раскрыта полностью, выдержан объём, соблюдены требования к внешнему оформлению, даны правильные ответы на дополнительные вопросы.

Отметка «хорошо» - основные требования к реферату и его защите выполнены, но при этом допущены недочёты. В частности, имеются неточности в изложении материала, отсутствует логическая последовательность в суждениях, не выдержан объём реферата, имеются упущения в оформлении, не допускает существенных неточностей в ответе на дополнительный вопрос.

Отметка «удовлетворительно» - имеются существенные отступления от требований к реферированию. В частности, тема освещена лишь частично, допущены фактические ошибки в содержании реферата или при ответе на дополнительные вопросы, во время защиты отсутствует вывод.



Отметка «неудовлетворительно» - тема реферата не раскрыта, обнаруживается существенное непонимание проблемы.

Методические материалы при приеме зачета

Зачет - вид мероприятия промежуточной аттестации, в результате которого обучающий получает оценку в шкале «зачет» / «незачет». Дифференцированный зачет - вид зачета, в результате которого обучающийся получает оценку в четырехбалльной шкале («отлично», «хорошо», «удовлетворительно», «неудовлетворительно»). Зачет может приниматься как в устной форме (которая предполагает ответы студентов на теоретические вопросы), так и выставляться по результатам выполнения студентами установленных программой видов работ. Для разных обучающихся учебной группы могут быть определены разные формы сдачи зачета в зависимости от качества их работы в семестре (ах) изучения дисциплины. Вопросы к зачету, задания, которые должны выполнить студенты в семестре, (и форму его проведения) студенты получают на первом занятии по дисциплине в данном семестре по решению преподавателя.

Критерии оценивания компетенций	
не зачтено	Студент не знает значительной части программного материала (менее 50 % правильно выполненных заданий от общего объема работы), допускает существенные ошибки, неуверенно, с большими затруднениями выполняет практические работы, не подтверждает освоение компетенций, предусмотренных программой зачета.
зачтено	Студент показывает знания только основного материала, но не усвоил его деталей, допускает неточности, недостаточно правильные формулировки, в целом, не препятствует усвоению последующего программного материала, нарушения логической последовательности в изложении программного материала, испытывает затруднения при выполнении практических работ, подтверждает освоение компетенций, предусмотренных программой зачета на минимально допустимом уровне.
	Студент показывает твердо знает материал, грамотно и по существу излагает его, не допуская существенных неточностей в ответе на вопрос, правильно применяет теоретические положения при решении практических вопросов и задач, владеет необходимыми навыками и приемами их выполнения, допуская некоторые неточности; демонстрирует хороший уровень освоения материала, информационной и коммуникативной культуры и в целом подтверждает освоение компетенций, предусмотренных программой зачета.
	Студент глубоко и прочно усвоил программный материал, исчерпывающе, последовательно, четко и логически стройно его излагает, умеет тесно увязывать теорию с практикой, свободно справляется с задачами, вопросами и другими видами применения знаний, причем не затрудняется с ответом при видоизменении заданий, использует в ответе материал монографической литературы, правильно обосновывает принятое решение, владеет разносторонними навыками и приемами выполнения практических задач, подтверждает полное освоение компетенций, предусмотренных программой зачета.

Разработчик:



Подписано простой ЭП 21.10.2022

Машинина Наталья Геннадьевна

Зав. кафедрой:



Подписано простой ЭП 24.10.2022

Ткачева Яна Сергеевна

Зав. выпускающей кафедрой:



Подписано простой ЭП 24.10.2022

Ткачева Яна Сергеевна



ФОНД ОЦЕНОЧНЫХ СРЕДСТВ
государственной итоговой аттестации
по направлению подготовки 23.03.01 Технология транспортных процессов
магистерская программа «Логистика на транспорте»

1. Перечень компетенций в процессе освоения образовательной программы

Универсальные компетенции:

Универсальные компетенции:

УК-1 Способен осуществлять поиск, критический анализ и синтез информации, применять системный подход для решения поставленных задач

УК-1.1 Анализирует задачу, выделяя ее базовые составляющие, осуществляет декомпозицию задачи

УК-1.2 Находит и критически анализирует информацию, необходимую для решения поставленной задачи

УК-1.3 Рассматривает возможные варианты решения задачи, оценивая их достоинства и недостатки

УК-1.4 Грамотно, логично, аргументированно формирует собственные суждения и оценки. Отличает факты от мнений, интерпретаций, оценок и т.д. в рассуждениях других участников деятельности

УК-1.5 Определяет и оценивает последствия возможных решений задачи

УК-2 Способен определять круг задач в рамках поставленной цели и выбирать оптимальные способы их решения, исходя из действующих правовых норм, имеющихся ресурсов и ограничений

УК-2.1 Формулирует в рамках поставленной цели проекта совокупность взаимосвязанных задач, обеспечивающих ее достижение.

Ожидаемые результаты решения выделенных задач.

УК-2.2 Проектирует решение конкретной задачи проекта, выбирая оптимальный способ ее решения, исходя из действующих правовых норм и имеющихся ресурсов и ограничений.

УК-2.3 Решает конкретные задачи проекта заявленного качества и за установленное время.

УК-2.4 Публично представляет результаты решения конкретной задачи проекта.

УК-3 Способен осуществлять социальное взаимодействие и реализовывать свою роль в команде

УК-3.1 Понимает эффективность использования стратегии сотрудничества для достижения поставленной цели, определяет свою роль в команде.

УК-3.2 Понимает особенности поведения выделенных групп людей, с которыми работает/взаимодействует, учитывает их в своей деятельности (выбор категорий групп людей осуществляется образовательной организацией в зависимости от целей подготовки – по возрастным особенностям, по этническому или религиозному признаку, социально незащищенные слои населения и т.п.).

УК-3.3 Прогнозирует результаты (последствия) личных действий и планирует последовательность шагов для достижения заданного результата.

УК-3.4 Эффективно взаимодействует с другими членами команды, в т.ч. участвует в обмене информацией, знаниями и опытом, и презентации результатов работы команды.

УК-4 Способен осуществлять деловую коммуникацию в устной и письменной формах на государственном языке Российской Федерации и иностранном(ых) языке(ах)

УК-4.1 Выбирает на государственном и иностранном (ых) языках коммуникативно приемлемые стиль делового общения, вербальные и невербальные средства взаимодействия с партнерами.

УК-4.2 Использует информационно-коммуникационные технологии при поиске необходимой информации в процессе решения стандартных коммуникативных задач на государственном и иностранном (ых) языках.

УК-4.3 Ведет деловую переписку, учитывая особенности стилистики официальных и неофициальных писем, социокультурные различия в формате корреспонденции на государственном и иностранном (ых) языках.

УК-4.4 Демонстрирует интегративные умения использовать диалогическое общение для сотрудничества в академической коммуникации общения:

- внимательно слушая и пытаясь понять суть идей других, даже если они противоречат собственным воззрениям;
- уважая высказывания других, как в плане содержания, так и в плане формы;
- критикуя аргументированно и конструктивно, не задевая чувств других; адаптируя речь и язык жестов к ситуациям взаимодействия.

УК-4.5 Демонстрирует умение выполнять перевод профессиональных текстов с иностранного (ых) на государственный язык и обратно.

УК-5 Способен воспринимать межкультурное разнообразие общества в социально-историческом, этическом и философском контекстах

УК-5.1 Находит и использует необходимую для саморазвития и взаимодействия с другими информацию о культурных особенностях и традициях различных социальных групп.

УК-5.2 Демонстрирует уважительное отношение к историческому наследию и социокультурным традициям различных социальных групп, опирающееся на знание этапов исторического развития России (включая основные события, основных исторических деятелей) в контексте мировой истории и ряда культурных традиций мира (в зависимости от среды и задач образования), включая мировые религии, философские и этические учения.

УК-5.3 Умеет недискриминационно и конструктивно взаимодействовать с людьми с учетом их социокультурных особенностей в целях успешного выполнения профессиональных задач и усиления социальной интеграции.

УК-6 Способен управлять своим временем, выстраивать и реализовывать траекторию саморазвития на основе принципов образования в течение всей жизни

УК-6.1 Применяет знание о своих ресурсах и их пределах (личностных, ситуативных, временных и т.д.), для успешного выполнения порученной работы.

УК-6.2 Понимает важность планирования перспективных целей собственной деятельности с учетом условий, средств, личностных возможностей, этапов карьерного роста, временной перспективы развития деятельности и требований рынка труда.

УК-6.3 Критически оценивает эффективность использования времени и других ресурсов при решении поставленных задач, а также относительно полученного результата.

УК-6.4 Демонстрирует интерес к учебе и использует предоставляемые возможности для приобретения новых знаний и навыков.

УК-7 Способен поддерживать должный уровень физической подготовленности для обеспечения полноценной социальной и профессиональной деятельности

УК-7.1 Поддерживает должный уровень физической подготовленности для обеспечения полноценной социальной и профессиональной деятельности и соблюдает нормы здорового образа жизни.

УК-7.2 Использует основы физической культуры для осознанного выбора здоровьесберегающих технологий с учетом внутренних и внешних условий реализации конкретной профессиональной деятельности.

УК-8 Способен создавать и поддерживать в повседневной жизни и в профессиональной деятельности безопасные условия жизнедеятельности для сохранения природной среды, обеспечения устойчивого развития общества, в том числе при угрозе и возникновении чрезвычайных ситуаций и военных конфликтов

УК-8.1 Обеспечивает безопасные и/или комфортные условия труда на рабочем месте, в т.ч. с помощью средств защиты.

УК-8.2 Выявляет и устраняет проблемы, связанные с нарушениями техники безопасности на рабочем месте.

УК-8.3 Осуществляет действия по предотвращению возникновения чрезвычайных ситуаций (природного и техногенного происхождения) на рабочем месте, в т.ч. с помощью средств защиты.

УК-9 Способен использовать базовые дефектологические знания в социальной и профессиональной сферах

УК-9.1 Знает понятие инклюзивной компетентности, ее компоненты и структуру; особенности применения базовых дефектологических знаний в социальной и профессиональной сферах

УК-9.2 Умеет планировать и осуществлять профессиональную деятельность с лицами с ограниченными возможностями здоровья и инвалидами

УК-9.3 Владеет навыками взаимодействия в социальной и профессиональной сферах с лицами с ограниченными возможностями здоровья и инвалидами

УК-10 Способен принимать обоснованные экономические решения в различных областях жизнедеятельности

УК-10.1 Демонстрирует базовые знания экономики в различных областях жизнедеятельности

УК-10.2 Определяет экономическую эффективность применения различных решений в областях жизнедеятельности

УК-10.3 Владеет навыками применения экономических инструментов

УК-11 Способен формировать нетерпимое отношение к коррупционному поведению

УК-11.1 Знает действующие правовые нормы, обеспечивающие борьбу с коррупцией в различных областях жизнедеятельности; способы профилактики коррупции и формирования нетерпимого отношения к ней

УК-11.2 Умеет планировать, организовывать и проводить мероприятия, обеспечивающие формирование гражданской позиции и предотвращение коррупции в социуме

УК-11.3 Владеет навыками взаимодействия в обществе на основе нетерпимого отношения к коррупции

Общепрофессиональные компетенции:

ОПК-1 Способен применять естественнонаучные и общепрофессиональные знания, методы математического анализа и моделирования в профессиональной деятельности;

ОПК-1.1 Демонстрирует знание основных законов математических, естественнонаучных и общепрофессиональных дисциплин, необходимых для решения типовых задач в сфере профессиональной деятельности

ОПК-1.2 Использует знания основных законов математических и естественных наук для решения стандартных задач в сфере профессиональной деятельности

ОПК-1.3 Применяет современные технологии в решении типовых задач в сфере профессиональной деятельности

ОПК-2 Способен осуществлять профессиональную деятельность с учетом экономических, экологических и социальных ограничений на всех этапах жизненного цикла транспортно-технологических машин и комплексов;

ОПК-2.1 Способен осуществлять профессиональную деятельность с учетом экономических ограничений на всех этапах жизненного цикла транспортно-технологических машин и комплексов;

ОПК-2.2 Способен осуществлять профессиональную деятельность с учетом экологических, ограничений на всех этапах жизненного цикла транспортно-технологических машин и комплексов

ОПК-2.3 Способен осуществлять профессиональную деятельность с учетом социальных и других ограничений на всех этапах жизненного цикла транспортно-технологических машин и комплексов

ОПК-3 Способен в сфере своей профессиональной деятельности проводить измерения и наблюдения, обрабатывать и представлять экспериментальные данные и результаты испытаний;

ОПК-3.1 Определяет объекты исследования и использует современные методы исследований

ОПК-3.3 Обобщает результаты измерений и осуществляет формализацию итоговых решений

ОПК-4 Способен понимать принципы работы современных информационных технологий и использовать их для решения задач профессиональной деятельности

ОПК-4.1 Знает современные информационные технологии и программные средства, в том числе отечественного производства при решении задач профессиональной деятельности

ОПК-4.2 Умеет выбирать современные информационные технологии и программные средства, в том числе отечественного производства при решении задач профессиональной деятельности

ОПК-4.3 Владеет навыками применения современных информационных технологий и программных средств, в том числе отечественного производства, при решении задач профессиональной деятельности

ОПК-5 Способен принимать обоснованные технические решения, выбирать эффективные и безопасные технические средства и технологии при решении задач профессиональной деятельности;

ОПК-5.1 Владеет навыками решения стандартных задач профессиональной деятельности, выбирая эффективные и безопасные технические средства и технологии

ОПК-5.2 Осуществляет обоснование характеристик объектов профессиональной деятельности

ОПК-5.3 Осуществляет оценку преимуществ и недостатков выбранного конструктивного решения

ОПК-6 Способен участвовать в разработке технической документации с использованием стандартов, норм и правил, связанных с профессиональной деятельностью.

ОПК-6.1 Знает основные стандарты оформления технической документации на различных стадиях жизненного цикла информационной системы

ОПК-6.2 Умеет применять стандарты оформления технической документации на различных стадиях жизненного цикла информационной системы

ОПК-6.3 Владеет навыками составления технической документации на различных этапах жизненного цикла информационной системы

Профессиональные компетенции

ПКУВ-1 Организация процесса перевозки груза в цепи поставок

ПКУВ-1.1 Организация логистической деятельности по перевозке грузов в цепи поставок

ПКУВ-1.2 Организация работы с подрядчиками на рынке транспортных услуг

ПКУВ-1.3 Организация процесса улучшения качества оказания логистических услуг по перевозке грузов в цепи поставок

2. Описание показателей и критериев оценивания компетенций на различных этапах их формирования, описание шкалы оценивания

Планируемые результаты освоения компетенции (в рамках дисциплины, модуля, практики)	Критерии оценивания результатов обучения				Наименование оценочного средства
	неудовлетворительно	удовлетворительно	хорошо	отлично	
Универсальные компетенции (УК)					
УК-1 Способен осуществлять поиск, критический анализ и синтез информации, применять системный подход для решения поставленных задач					
УК-1.1 Анализирует задачу, выделяя ее базовые составляющие, осуществляет декомпозицию задачи					
УК-1.2 Находит и критически анализирует информацию, необходимую для решения поставленной задачи					
УК-1.3 Рассматривает возможные варианты решения задачи, оценивая их достоинства и недостатки					
УК-1.4 Грамотно, логично, аргументированно формирует собственные суждения и оценки. Отличает факты от мнений, интерпретаций, оценок и т.д. в рассуждениях других участников деятельности					
УК-1.5 Определяет и оценивает последствия возможных решений задачи					
Знать: - особенности системного и критического мышления и демонстрировать готовность к нему; - логические формы и процедуры, демонстрировать способность к рефлексии по поводу собственной и мыслительной деятельности.	Фрагментарные знания	Неполные знания	Сформированные, но содержащие отдельные пробелы знания	Сформированные систематические знания	Государственный экзамен, выпускная квалификационная работа, доклад по ВКР
Уметь: - анализировать источники информации с точки зрения временных и пространственных условий их возникновения; - анализировать ранее сложившиеся в науке оценки информации; - аргументированно формировать собственное суждение и оценку информации.	Частичные умения	Неполные умения	Умения полные, допускаются небольшие ошибки	Сформированные умения	

<p>Владеть:</p> <ul style="list-style-type: none"> - навыками сопоставления разных источников информации с целью выявления их противоречий и поиска достоверных суждений; - навыками определения практических последствий изложенного решения задачи. 	Частичное владение навыками	Несистематическое применение навыков	В систематическом применении навыков допускаются пробелы	Успешное и систематическое применение навыков	
<p>УК-2 Способен определять круг задач в рамках поставленной цели и выбирать оптимальные способы их решения, исходя из действующих правовых норм, имеющихся ресурсов и ограничений</p> <p>УК-2.1 Формулирует в рамках поставленной цели проекта совокупность взаимосвязанных задач, обеспечивающих ее достижение. Ожидаемые результаты решения выделенных задач.</p> <p>УК-2.2 Проектирует решение конкретной задачи проекта, выбирая оптимальный способ ее решения, исходя из действующих правовых норм и имеющихся ресурсов и ограничений.</p> <p>УК-2.3 Решает конкретные задачи проекта заявленного качества и за установленное время.</p> <p>УК-2.4 Публично представляет результаты решения конкретной задачи проекта.</p>					
<p>Знать:</p> <ul style="list-style-type: none"> - необходимые для осуществления профессиональной деятельности системные знания в области экономики, основные методы оценки разных способов решения профессиональных задач. 	Фрагментарные знания	Неполные знания	Сформированные, но содержащие отдельные пробелы знания	Сформированные систематические знания	Государственный экзамен, выпускная квалификационная работа, доклад по ВКР
<p>Уметь:</p> <ul style="list-style-type: none"> - проводить анализ поставленной цели и формулировать задачи, необходимые для ее достижения, анализировать альтернативные варианты; - определять круг задач в рамках профессиональной деятельности, планировать собственную деятельность исходя из имеющихся 	Частичные умения	Неполные умения	Умения полные, допускаются небольшие ошибки	Сформированные умения	

<p>ресурсов;</p> <ul style="list-style-type: none"> - соотносить главное и второстепенное, решать поставленные задачи в профессиональной деятельности; - выполнять действия, связанные с решением исследовательских задач, предполагающих получение нового знания, требующих разработки инновационных подходов и методов решения. 					
<p>Владеть:</p> <ul style="list-style-type: none"> - технологией разработки и реализации проектов, навыками применения современного инструментария для решения экономических задач; - методикой построения, анализа и применения моделей для оценки состояния и прогноза развития экономических процессов и явлений. 	<p>Частичное владение навыками</p>	<p>Несистематическое применение навыков</p>	<p>В систематическом применении навыков допускаются пробелы</p>	<p>Успешное и систематическое применение навыков</p>	
<p>УК-3 Способен осуществлять социальное взаимодействие и реализовывать свою роль в команде</p> <p>УК-3.1 Понимает эффективность использования стратегии сотрудничества для достижения поставленной цели, определяет свою роль в команде.</p> <p>УК-3.2 Понимает особенности поведения выделенных групп людей, с которыми работает/взаимодействует, учитывает их в своей деятельности (выбор категорий групп людей осуществляется образовательной организацией в зависимости от целей подготовки – по возрастным особенностям, по этническому или религиозному признаку, социально незащищенные слои населения и т.п.).</p> <p>УК-3.3 Прогнозирует результаты (последствия) личных действий и планирует последовательность шагов для достижения заданного результата.</p> <p>УК-3.4 Эффективно взаимодействует с другими членами команды, в т.ч. участвует в обмене информацией, знаниями и опытом, и презентации результатов работы команды.</p>					
<p>Знать:</p> <ul style="list-style-type: none"> - методики выстраивания последовательности действий для 	<p>Фрагментарные знания</p>	<p>Неполные знания</p>	<p>Сформированные, но содержащие отдельные пробелы знания</p>	<p>Сформированные систематические знания</p>	<p>Государственный экзамен, выпускная</p>

достижения заданного результата (решения лингвистической задачи);					квалификационная работа, доклад по ВКР
Уметь: - разрабатывать план групповых и организационных коммуникаций (коммуникационных процессов) в ходе решения лингвистической задачи; - формулировать задачи для достижения поставленной перед командой цели; - разрабатывать командную стратегию;	Частичные умения	Неполные умения	Умения полные, допускаются небольшие ошибки	Сформированные умения	
Владеть: - умением анализировать, проектировать и организовывать межличностную и групповую коммуникацию в команде для достижения поставленной цели.	Частичное владение навыками	Несистематическое применение навыков	В систематическом применении навыков допускаются пробелы	Успешное и систематическое применение навыков	
<p>УК-4 Способен осуществлять деловую коммуникацию в устной и письменной формах на государственном языке Российской Федерации и иностранном(ых) языке(ах)</p> <p>УК-4.1 Выбирает на государственном и иностранном (ых) языках коммуникативно приемлемые стиль делового общения, вербальные и невербальные средства взаимодействия с партнерами.</p> <p>УК-4.2 Использует информационно- коммуникационные технологии при поиске необходимой информации в процессе решения стандартных коммуникативных задач на государственном и иностранном (ых) языках.</p> <p>УК-4.3 Ведет деловую переписку, учитывая особенности стилистики официальных и неофициальных писем, социокультурные различия в формате корреспонденции на государственном и иностранном (ых) языках.</p> <p>УК-4.4 Демонстрирует интегративные умения использовать диалогическое общение для сотрудничества в академической коммуникации общения:</p> <ul style="list-style-type: none"> • внимательно слушая и пытаясь понять суть идей других, даже если они противоречат собственным воззрениям; • уважая высказывания других, как в плане содержания, так и в плане формы; • критикуя аргументированно и конструктивно, не задевая чувств других; адаптируя речь и язык жестов к ситуациям взаимодействия. <p>УК-4.5 Демонстрирует умение выполнять перевод профессиональных текстов с иностранного (ых) на государственный язык и</p>					

обратно.

<p>Знать:</p> <ul style="list-style-type: none">- основные понятия культуры и этики речи;- нормативные, коммуникативные, этические аспекты устной и письменной речи;- функциональные стили современного языка;- основы ораторского искусства и особенности аргументации;- стили делового общения;- вербальные и невербальные средства взаимодействия с партнерами;	Фрагментарные знания	Неполные знания	Сформированные, но содержащие отдельные пробелы знания	Сформированные систематические знания	Государственный экзамен, выпускная квалификационная работа, доклад по ВКР
<p>Уметь:</p> <ul style="list-style-type: none">- вести обмен деловой информацией в устной и письменной формах на государственном языке;- использовать знание языковых норм, знания о коммуникативных качествах речи в межличностном общении и профессиональной деятельности;- представлять свою точку зрения при деловом общении и в публичных выступлениях;	Частичные умения	Неполные умения	Умения полные, допускаются небольшие ошибки	Сформированные умения	
<p>Владеть:</p> <ul style="list-style-type: none">- современными информационно-коммуникативными средствами в процессе общения;	Частичное владение навыками	Несистематическое применение навыков	В систематическом применении навыков допускаются пробелы	Успешное и систематическое применение навыков	

<p>- навыками коммуникации в профессиональной области; - методами совершенствования навыков грамотного письма и говорения.</p>					
<p>УК-5 Способен воспринимать межкультурное разнообразие общества в социально-историческом, этическом и философском контекстах</p>					
<p>УК-5.1 Находит и использует необходимую для саморазвития и взаимодействия с другими информацию о культурных особенностях и традициях различных социальных групп.</p>					
<p>УК-5.2 Демонстрирует уважительное отношение к историческому наследию и социокультурным традициям различных социальных групп, опирающееся на знание этапов исторического развития России (включая основные события, основных исторических деятелей) в контексте мировой истории и ряда культурных традиций мира (в зависимости от среды и задач образования), включая мировые религии, философские и этические учения.</p>					
<p>УК-5.3 Умеет недискриминационно и конструктивно взаимодействовать с людьми с учетом их социокультурных особенностей в целях успешного выполнения профессиональных задач и усиления социальной интеграции.</p>					
<p>Знать: - историю развития общества;</p>	<p>Фрагментарные знания</p>	<p>Неполные знания</p>	<p>Сформированные, но содержащие отдельные пробелы знания</p>	<p>Сформированные систематические знания</p>	<p>Государственный экзамен, выпускная квалификационная работа, доклад по ВКР</p>
<p>Уметь: - анализировать закономерности исторического развития;</p>	<p>Частичные умения</p>	<p>Неполные умения</p>	<p>Умения полные, допускаются небольшие ошибки</p>	<p>Сформированные умения</p>	
<p>Владеть: - специальной терминологией, историческими знаниями и использовать их при анализе современной ситуации.</p>	<p>Частичное владение навыками</p>	<p>Несистематическое применение навыков</p>	<p>В систематическом применении навыков допускаются пробелы</p>	<p>Успешное и систематическое применение навыков</p>	
<p>УК-6 Способен управлять своим временем, выстраивать и реализовывать траекторию саморазвития на основе принципов образования в течение всей жизни</p>					
<p>УК-6.1 Применяет знание о своих ресурсах и их пределах (личностных, ситуативных, временных и т.д.), для успешного выполнения порученной работы.</p>					
<p>УК-6.2 Понимает важность планирования перспективных целей собственной деятельности с учетом условий, средств, личностных возможностей, этапов карьерного роста, временной перспективы развития деятельности и требований рынка труда.</p>					
<p>УК-6.3 Критически оценивает эффективность использования времени и других ресурсов при решении поставленных задач, а также относительно полученного результата.</p>					
<p>УК-6.4 Демонстрирует интерес к учебе и использует предоставляемые возможности для приобретения новых знаний и навыков.</p>					

<p>Знать: - основы планирования профессиональной траектории с учетом особенностей как профессиональной, так и других видов деятельности и требований рынка труда;</p>	Фрагментарные знания	Неполные знания	Сформированные, но содержащие отдельные пробелы знания	Сформированные систематические знания	Государственный экзамен, выпускная квалификационная работа, доклад по ВКР
<p>Уметь: - расставлять приоритеты профессиональной деятельности и способы ее совершенствования на основе самооценки; - планировать самостоятельную деятельность в решении профессиональных задач; - подвергать критическому анализу проделанную работу; - находить и творчески использовать имеющийся опыт в соответствии с задачами саморазвития;</p>	Частичные умения	Неполные умения	Умения полные, допускаются небольшие ошибки	Сформированные умения	
<p>Владеть: - навыками выявления стимулов для саморазвития; - навыками определения реалистических целей профессионального роста</p>	Частичное владение навыками	Несистематическое применение навыков	В систематическом применении навыков допускаются пробелы	Успешное и систематическое применение навыков	

Общепрофессиональные компетенции (ОПК)

УК-7 Способен поддерживать должный уровень физической подготовленности для обеспечения полноценной социальной и профессиональной деятельности

УК-7.1 Поддерживает должный уровень физической подготовленности для обеспечения полноценной социальной и профессиональной деятельности и соблюдает нормы здорового образа жизни.

УК-7.2 Использует основы физической культуры для осознанного выбора здоровьесберегающих технологий с учетом внутренних и внешних условий реализации конкретной профессиональной деятельности.

<p>Знать: - нормы здорового образа жизни и требования к уровню физической подготовленности, обеспечивающему полноценную социальную и профессиональную деятельность.</p>	Фрагментарные знания	Неполные знания	Сформированные, но содержащие отдельные пробелы знания	Сформированные систематические знания	Государственный экзамен, выпускная квалификационная работа, доклад по ВКР
<p>Уметь: - использовать методы и средства физической культуры для обеспечения полноценной социальной и профессиональной деятельности, для повышения своих функциональных и двигательных возможностей, для достижения личностных, жизненных целей.</p>	Частичные умения	Неполные умения	Умения полные, допускаются небольшие ошибки	Сформированные умения	
<p>Владеть: - средствами и методами укрепления индивидуального здоровья и физического самосовершенствования.</p>	Частичное владение навыками	Несистематическое применение навыков	В систематическом применении навыков допускаются пробелы	Успешное и систематическое применение навыков	
<p>УК-8 Способен создавать и поддерживать в повседневной жизни и в профессиональной деятельности безопасные условия жизнедеятельности для сохранения природной среды, обеспечения устойчивого развития общества, в том числе при угрозе и возникновении чрезвычайных ситуаций и военных конфликтов</p> <p>УК-8.1 Обеспечивает безопасные и/или комфортные условия труда на рабочем месте, в т.ч. с помощью средств защиты.</p> <p>УК-8.2 Выявляет и устраняет проблемы, связанные с нарушениями техники безопасности на рабочем месте.</p> <p>УК-8.3 Осуществляет действия по предотвращению возникновения чрезвычайных ситуаций (природного и техногенного происхождения) на рабочем месте, в т.ч. с помощью средств защиты.</p>					
<p>Знать: - потенциальные факторы риска для жизни и здоровья людей; - критерии безопасности и/или комфортности, условий труда на рабочем месте;</p>	Фрагментарные знания	Неполные знания	Сформированные, но содержащие отдельные пробелы знания	Сформированные систематические знания	Государственный экзамен, выпускная квалификационная работа, доклад по ВКР

<p>- основные подходы и методы защиты производственного персонала и населения при возникновении чрезвычайных ситуаций природного и техногенного происхождения.</p>					
<p>Уметь: - идентифицировать опасные факторы в разных сферах жизни; - оценивать степень опасности возможных последствий чрезвычайных ситуаций природного и техногенного происхождения; - применять индивидуальные и коллективные средства защиты</p>	<p>Частичные умения</p>	<p>Неполные умения</p>	<p>Умения полные, допускаются небольшие ошибки</p>	<p>Сформированные умения</p>	
<p>Владеть: - навыками организации мероприятий по охране труда и техники безопасности на рабочем месте; - практическими навыками по предотвращению возникновения и ликвидации последствий чрезвычайных ситуаций природного и техногенного происхождения; - приемами и/или способами оценки последствий чрезвычайных ситуаций различного происхождения</p>	<p>Частичное владение навыками</p>	<p>Несистематическое применение навыков</p>	<p>В систематическом применении навыков допускаются пробелы</p>	<p>Успешное и систематическое применение навыков</p>	
<p>УК-9 Способен использовать базовые дефектологические знания в социальной и профессиональной сферах</p>					
<p>УК-9.1 Знает понятие инклюзивной компетентности, ее компоненты и структуру; особенности применения базовых дефектологических знаний в социальной и профессиональной сферах</p>					
<p>УК-9.2 Умеет планировать и осуществлять профессиональную деятельность с лицами с ограниченными возможностями здоровья и инвалидами</p>					

УК-9.3 Владеет навыками взаимодействия в социальной и профессиональной сферах с лицами с ограниченными возможностями здоровья и инвалидами

<p>Знать: - основы дефектологии и инклюзии; - особенности взаимодействия с людьми с инвалидностью и ограниченными возможностями здоровья</p>	Фрагментарные знания	Неполные знания	Сформированные, но содержащие отдельные пробелы знания	Сформированные систематические знания	Государственный экзамен, выпускная квалификационная работа, доклад по ВКР
<p>Уметь: - дифференцированно применять базовые дефектологические знания в социальной и профессиональной сферах с учетом особенностей лиц с отклонениями в состоянии здоровья; - планировать и осуществлять профессиональную деятельность с лицами с ОВЗ и инвалидами; - проявлять терпимость к особенностям лиц с ограниченными возможностями здоровья в социальной и профессиональной сферах</p>	Частичные умения	Неполные умения	Умения полные, допускаются небольшие ошибки	Сформированные умения	
<p>Владеть: - навыками использования базовых дефектологических знаний в социальной и профессиональной сферах</p>	Частичное владение навыками	Несистематическое применение навыков	В систематическом применении навыков допускаются пробелы	Успешное и систематическое применение навыков	

УК-10 Способен принимать обоснованные экономические решения в различных областях жизнедеятельности
 УК-10.1 Демонстрирует базовые знания экономики в различных областях жизнедеятельности
 УК-10.2 Определяет экономическую эффективность применения различных решений в областях жизнедеятельности
 УК-10.3 Владеет навыками применения экономических инструментов

<p>Знать: - основы экономики и экономической культуры; - основы финансовой грамотности</p>	Фрагментарные знания	Неполные знания	Сформированные, но содержащие отдельные пробелы знания	Сформированные систематические знания	Государственный экзамен, выпускная квалификационная работа, доклад по ВКР
<p>Уметь: - принимать обоснованные экономические решения в различных областях жизнедеятельности; - применять экономические знания для решения профессиональных задач</p>	Частичные умения	Неполные умения	Умения полные, допускаются небольшие ошибки	Сформированные умения	
<p>Владеть: - экономической культурой; - способностью принимать обоснованные экономические и финансовые решения в различных областях жизнедеятельности</p>	Частичное владение навыками	Несистематическое применение навыков	В систематическом применении навыков допускаются пробелы	Успешное и систематическое применение навыков	

УК-11 Способен формировать нетерпимое отношение к коррупционному поведению

УК-11.1.Использует в профессиональной сфере действующие правовые нормы, обеспечивающие борьбу с коррупцией.

УК-11.2. Использует в социальной и профессиональной сферах навыки взаимодействия на основе нетерпимого отношения к коррупции.

Знать: - правовые нормы, обеспечивающие борьбу с коррупцией, основы социальных и профессиональных антикоррупционных взаимоотношений.	Фрагментарные знания	Неполные знания	Сформированные, но содержащие отдельные пробелы знания	Сформированные систематические знания	Государственный экзамен, выпускная квалификационная работа, доклад по ВКР
Уметь: - использовать положения современного законодательства в области противодействия коррупции, использовать в социальной и профессиональной сферах навыки взаимодействия на основе нетерпимого отношения к коррупции.	Частичные умения	Неполные умения	Умения полные, допускаются небольшие ошибки	Сформированные умения	
Владеть: - навыками применения правовых норм, регулирующих борьбу с коррупцией, навыками антикоррупционных взаимоотношений в социальной и профессиональной сфере.	Частичное владение навыка	Несистематическое применение навыков	В систематическом применении навыков допускаются пробелы	Успешное и систематическое применение навыков	

Общепрофессиональные компетенции (ОПК)**ОПК-1 Способен применять естественнонаучные и общепрофессиональные знания, методы математического анализа и моделирования в профессиональной деятельности;**

ОПК-1.1 Демонстрирует знание основных законов математических, естественнонаучных и общепрофессиональных дисциплин, необходимых для решения типовых задач в сфере профессиональной деятельности

ОПК-1.2 Использует знания основных законов математических и естественных наук для решения стандартных задач в сфере профессиональной деятельности

ОПК-1.3 Применяет современные технологии в решении типовых задач в сфере профессиональной деятельности

<p>Знать: - основы математики, физики, химии, общепрофессиональных дисциплин; - методы математического анализа и моделирования в профессиональной деятельности;</p>	Фрагментарные знания	Неполные знания	Сформированные, но содержащие отдельные пробелы знания	Сформированные систематические знания	Государственный экзамен, выпускная квалификационная работа, доклад по ВКР
<p>Уметь: - решать стандартные профессиональные задачи с применением естественнонаучных и общепрофессиональных знаний; - применять методы математического анализа и моделирования в профессиональной деятельности;</p>	Частичные умения	Неполные умения	Умения полные, допускаются небольшие ошибки	Сформированные умения	
<p>Владеть: - навыками теоретического и экспериментального исследования объектов профессиональной деятельности методами естественнонаучных и общепрофессиональных дисциплин</p>	Частичное владение навыками	Несистематическое применение навыков	В систематическом применении навыков допускаются пробелы	Успешное и систематическое применение навыков	
<p>ОПК-2 Способен осуществлять профессиональную деятельность с учетом экономических, экологических и социальных ограничений на всех этапах жизненного цикла транспортно-технологических машин и комплексов; ОПК-2.1 Способен осуществлять профессиональную деятельность с учетом экономических ограничений на всех этапах жизненного цикла транспортно-технологических машин и комплексов; ОПК-2.2 Способен осуществлять профессиональную деятельность с учетом экологических, ограничений на всех этапах жизненного цикла транспортно-технологических машин и комплексов ОПК-2.3 Способен осуществлять профессиональную деятельность с учетом социальных и других ограничений на всех этапах жизненного цикла транспортно-технологических машин и комплексов</p>					

<p>Знать:</p> <ul style="list-style-type: none"> - основы экономики, экологии, технологии логистического процесса; - этапы жизненного цикла транспортно-технологических машин и комплексов; - социальные ограничения на всех этапах жизненного цикла транспортно-технологических машин и комплексов; 	Фрагментарные знания	Неполные знания	Сформированные, но содержащие отдельные пробелы знания	Сформированные систематические знания	Государственный экзамен, выпускная квалификационная работа, доклад по ВКР
<p>Уметь:</p> <ul style="list-style-type: none"> - решать профессиональные задачи с учетом экономических, экологических и социальных ограничений на всех этапах жизненного цикла транспортно-технологических машин и комплексов; 	Частичные умения	Неполные умения	Умения полные, допускаются небольшие ошибки	Сформированные умения	
<p>Владеть:</p> <ul style="list-style-type: none"> - навыками применения экономических, экологических и социальных ограничений на всех этапах жизненного цикла транспортно-технологических машин и комплексов 	Частичное владение навыками	Несистематическое применение навыков	В систематическом применении навыков допускаются пробелы	Успешное и систематическое применение навыков	
<p>ОПК-3 Способен в сфере своей профессиональной деятельности проводить измерения и наблюдения, обрабатывать и представлять экспериментальные данные и результаты испытаний;</p> <p>ОПК-3.1 Определяет объекты исследования и использует современные методы исследований</p> <p>ОПК-3.3 Обобщает результаты измерений и осуществляет формализацию итоговых решений</p>					
<p>Знать:</p> <ul style="list-style-type: none"> - физические методы исследования; - теорию погрешностей технических измерений; - технологии обработки и 	Фрагментарные знания	Неполные знания	Сформированные, но содержащие отдельные пробелы знания	Сформированные систематические знания	Государственный экзамен, выпускная квалификационная работа, доклад по ВКР

представления экспериментальных данных и результатов испытаний;					
Уметь: - проводить измерения и наблюдения; - обрабатывать и представлять экспериментальные данные и результаты испытаний в сфере своей профессиональной деятельности;	Частичные умения	Неполные умения	Умения полные, допускаются небольшие ошибки	Сформированные умения	
Владеть: - навыками измерения, обработки и результатов испытаний в сфере своей профессиональной деятельности; - способностью представлять результаты экспериментов в сфере своей профессиональной деятельности	Частичное владение навыками	Несистематическое применение навыков	В систематическом применении навыков допускаются пробелы	Успешное и систематическое применение навыков	
ОПК-4 Способен понимать принципы работы современных информационных технологий и использовать их для решения задач профессиональной деятельности ОПК-4.1 Знает современные информационные технологии и программные средства, в том числе отечественного производства при решении задач профессиональной деятельности ОПК-4.2 Умеет выбирать современные информационные технологии и программные средства, в том числе отечественного производства при решении задач профессиональной деятельности ОПК-4.3 Владеет навыками применения современных информационных технологий и программных средств, в том числе отечественного производства, при решении задач профессиональной деятельности					

<p>Знать: - современные информационные технологии, применяемые в профессиональной деятельности; - программные средства для решения задач профессиональной деятельности;</p>	Фрагментарные знания	Неполные знания	Сформированные, но содержащие отдельные пробелы знания	Сформированные систематические знания	Государственный экзамен, выпускная квалификационная работа, доклад по ВКР
<p>Уметь: - решать задачи профессиональной деятельности с использованием современных информационных технологий; - применять программные и аппаратные средства для решения задач профессиональной деятельности;</p>	Частичные умения	Неполные умения	Умения полные, допускаются небольшие ошибки	Сформированные умения	
<p>Владеть: - навыками решения задач профессиональной деятельности с использованием современных информационных технологий; - способностью применять программные и аппаратные средства для решения задач профессиональной деятельности</p>	Частичное владение навыками	Несистематическое применение навыков	В систематическом применении навыков допускаются пробелы	Успешное и систематическое применение навыков	
<p>ОПК-5 Способен принимать обоснованные технические решения, выбирать эффективные и безопасные технические средства и технологии при решении задач профессиональной деятельности;</p> <p>ОПК-5.1 Владеет навыками решения стандартных задач профессиональной деятельности, выбирая эффективные и безопасные технические средства и технологии</p> <p>ОПК-5.2 Осуществляет обоснование характеристик объектов профессиональной деятельности</p> <p>ОПК-5.3 Осуществляет оценку преимуществ и недостатков выбранного конструктивного решения</p>					
<p>Знать: - эффективные и безопасные технические средства, и технологии, применяемые для</p>	Фрагментарные знания	Неполные знания	Сформированные, но содержащие отдельные пробелы знания	Сформированные систематические знания	Государственный экзамен, выпускная квалификационная работа, доклад по ВКР

решения задач профессиональной деятельности; - методы принятия обоснованных технических решений;					ная работа, доклад по ВКР
Уметь: - принимать обоснованные технические решения; - выбирать эффективные и безопасные технические средства, и технологии при решении задач профессиональной деятельности;	Частичные умения	Неполные умения	Умения полные, допускаются небольшие ошибки	Сформированные умения	
Владеть: - методами принятия обоснованных технических решений; способность выбирать эффективные и безопасные технические средства и технологии при решении задач профессиональной деятельности	Частичное владение навыками	Несистематическое применение навыков	В систематическом применении навыков допускаются пробелы	Успешное и систематическое применение навыков	
ОПК-6 Способен участвовать в разработке технической документации с использованием стандартов, норм и правил, связанных с профессиональной деятельностью. ОПК-6.1 Знает основные стандарты оформления технической документации на различных стадиях жизненного цикла информационной системы ОПК-6.2 Умеет применять стандарты оформления технической документации на различных стадиях жизненного цикла информационной системы ОПК-6.3 Владеет навыками составления технической документации на различных этапах жизненного цикла информационной системы					
Знать: - особенности технической документации; - стандарты, нормы и правила, связанные с профессиональной деятельностью;	Фрагментарные знания	Неполные знания	Сформированные, но содержащие отдельные пробелы знания	Сформированные систематические знания	Государственный экзамен, выпускная квалификационная работа, доклад по ВКР

<p>Уметь:</p> <ul style="list-style-type: none"> - разрабатывать техническую документацию; - применять стандарты, нормы и правила, связанные с профессиональной деятельностью; 	Частичные умения	Неполные умения	Умения полные, допускаются небольшие ошибки	Сформированные умения	
<p>Владеть:</p> <ul style="list-style-type: none"> - навыками разработки технической документации; - способностью при разработке технической документации применять стандарты, нормы и правилами, связанные с профессиональной деятельностью 	Частичное владение навыками	Несистематическое применение навыков	В систематическом применении навыков допускаются пробелы	Успешное и систематическое применение навыков	

Профессиональные компетенции (ПКУВ)

ПКУВ-1 Организация процесса перевозки груза в цепи поставок
ПКУВ-1.1 Организация логистической деятельности по перевозке грузов в цепи поставок
ПКУВ-1.2 Организация работы с подрядчиками на рынке транспортных услуг
ПКУВ-1.3 Организация процесса улучшения качества оказания логистических услуг по перевозке грузов в цепи поставок

<p>Знать:</p> <ul style="list-style-type: none"> - основы процессного управления; - основы логистики и управления цепями поставок; - цели компании, распределение обязанностей в подразделении; - корпоративные информационные системы; - управление персоналом; - порядок разработки бизнес-планов; - назначение и функции различных подразделений организации; - основы системного анализа; - методологию организации 	Фрагментарные знания	Неполные знания	Сформированные, но содержащие отдельные пробелы знания	Сформированные систематические знания	Государственный экзамен, выпускная квалификационная работа, доклад по ВКР
---	----------------------	-----------------	--	---------------------------------------	---

<p>перевозок грузов в цепи поставок;</p> <ul style="list-style-type: none"> - нормативные правовые акты, регламентирующие перевозки; - особенности перевозки специальных, опасных, негабаритных грузов различными видами транспорта; - правила перевозки грузов по видам транспорта; - правила и порядок оформления транспортно-сопроводительных, транспортно-экспедиционных документов; - организационную структуру управления организацией. 					
<p>Уметь:</p> <ul style="list-style-type: none"> - анализировать информацию и оперативно формировать отчеты о результатах перевозки; - анализировать и проверять документы на соответствие правилам и порядку оформления транспортно-сопроводительных, транспортно-экспедиционных, страховых и претензионных документов, договоров, соглашений, контрактов; - работать в различных корпоративных информационных системах. 	<p>Частичные умения</p>	<p>Неполные умения</p>	<p>Умения полные, допускаются небольшие ошибки</p>	<p>Сформированные умения</p>	
<p>Владеть:</p> <ul style="list-style-type: none"> - постановкой целей, задач работникам подразделений, участвующим в процессе перевозки груза в цепи поставок; - контролем выполнения 	<p>Частичное владение навыками</p>	<p>Несистематическое применение навыков</p>	<p>В систематическом применении навыков допускаются пробелы</p>	<p>Успешное и систематическое применение навыков</p>	

<p>операционных заданий, своевременным выполнением поручений работниками, вовлеченными в оказание логистической услуги;</p> <ul style="list-style-type: none"> - разработкой эффективных схем взаимоотношений в процессе оказания логистической услуги перевозки груза в цепи поставок; - систематизацией документов, регламентирующих взаимодействие участников логистического процесса перевозки груза; - получением и анализом информации о планируемых мероприятиях по приемке и отправке грузов, их периодичности, количественных характеристиках; - составлением графиков грузопотоков, определением способов доставки, вида транспорта; - организация планирования услуг, этапов, сроков доставки; - организацией формирования пакета документов для отправки груза; - контролем поступления информации о прибытии груза. 					
---	--	--	--	--	--

3. Методические материалы, определяющие результаты освоения образовательной программы

Вопросы к итоговому государственному экзамену

1. Важнейшие логистические операции и работы на транспорте.
2. Грузовой поток, совокупный грузовой поток и его измерители.
3. Характеристика важнейших элементов в транспортной логистике.
4. Понятие, задачи и функции логистики.
5. Роль контейнеризации и пакетирования в логистике.
6. Логистика. Макро- и микрологистика.
7. Функциональная подсистема управления перевозками.
8. Информационное обеспечение транспортного процесса.
9. Автоматизация и управление на транспорте.
10. Автоматическая идентификация в транспортной деятельности.
11. Идентификация транспортных средств.
12. Грузы на транспорте.
13. Тара, упаковка и маркировка груза
14. Методы определения качества грузов
15. Перевозка грузов в контейнерах и пакетами.
16. Способы и технологии формирования укрупненной грузовой единицы
17. Правила перевозки грузов
18. Перевозка навалочных грузов.
19. Перевозка скоропортящихся грузов.
20. Перевозка опасных грузов.
21. Перевозка строительных грузов.
22. Перевозка грузов большой массы и негабаритных грузов.
23. Перевозка животных и птиц и подкарантинных грузов.
24. Значение правового регулирования деятельности транспорта.
25. Органы управления транспортной деятельностью.
26. Договор перевозки грузов.
27. Переадресовка груза.
28. Претензии и иски
29. Договор перевозки пассажиров, багажа.
30. Договор об организации перевозок.
31. Трудовые отношения в транспортном праве.
32. Страхование на автомобильном транспорте.
33. Административная ответственность
34. Юридические и физические лица.
35. Предпринимательская деятельность
36. Грузоподъемность подвижного состава и ее использование.
37. Виды маршрутов при организации грузовых перевозок.
38. Понятие и назначение транспортного узла.
39. Грузооборот и грузопотоки.
40. Область использования контейнерных перевозок.
41. Выбор типа подвижного состава и его влияние на технико-эксплуатационные показатели деятельности АТП.

42. Определение производительности подвижного состава грузового автомобильного транспорта.
43. Структура договора на перевозку грузов и его специфика.
44. Показатели работы подвижного состава на линии.
45. Оперативное управление автомобильными перевозками.
46. Принципы классификации грузового, пассажирского и специализированного подвижного состава автомобильного транспорта.
47. Основные технические характеристики базовых отечественных и иностранных автотранспортных средств.
48. Классификация, основные типы специализированного подвижного состава, выпускаемого автомобильной промышленностью России. Основные типы Техничко-эксплуатационные требования, предъявляемые к самосвальным автотранспортным средствам.
49. Назначение и область применения автотранспортных фургонов.
50. Назначение и область применения автотранспортных цистерн.
51. Назначение и область применения самопогрузочных автотранспортных средств.
52. Техничко-эксплуатационные требования и особенности эксплуатации автотранспортных средств для перевозки леса, металла, труб, готовых деталей строительных конструкций, тяжелых неделимых и крупногабаритных грузов.
53. Принципы классификации погрузочно-разгрузочных машин и устройств.
54. Назначение и основные типы грузозахватных устройств.

4. Программа итогового государственного экзамена

Дисциплины, включенные в программу государственного экзамена:

- Транспортная логистика;
- Цифровые технологии в профессиональной деятельности;
- Грузоведение;
- Транспортное право;
- Грузовые перевозки;
- Транспортные и погрузочно-разгрузочные средства.

Транспортная логистика

1. Важнейшие логистические операции и работы на транспорте.

Маркировка и упаковка. Погрузочно-разгрузочные работы. Пакетирование и хранение. Контейнеризация.

2. Грузовой поток, совокупный грузовой поток и его измерители.

Понятие грузового потока. Количественные и качественные измерители совокупного грузового потока.

3. Характеристика важнейших элементов в транспортной логистике.

Груз. Тара. Упаковка. Тяговые средства. Подвижной состав. Терминал.

4. Понятие, задачи и функции логистики.

История развития логистики. Движение материального потока. Управление материальным потоком. Три этапа развития логистики. Базисные, ключевые и поддерживающие функции.

5. Роль контейнеризации и пакетирования в логистике.

Основные понятия контейнерного пункта. Работа терминала. Условия пакетирования грузовых товаров. Виды пакетирования.

6. Логистика. Макро- и микрологистика.

Основные локальные вопросы в рамках одного предприятия. Управление материальными потоками в регионах, в стране. Схема логистического процесса на предприятии и между предприятиями

Цифровые технологии в профессиональной деятельности

1. Функциональная подсистема управления перевозками.

Понятие. Информационные блоки управления. АСУ АТП. Входящие и исходящие информационные потоки. Автоматизированные рабочие места участников перевозочного процесса. Информационные потоки при управлении автотранспортом.

2. Информационное обеспечение транспортного процесса.

Базы и банки данных. Система управления базами данных. Основные функции СУБД. Современные средства связи. Информационно-телекоммуникационная инфраструктура. Инфраструктура транспортно-информационной системы.

3. Автоматизация и управление на транспорте.

Понятия и определения. Структура АИС и АИТ. Признаки классификации АСУ. Информационные потребности пользователя. Информационные ресурсы. Типовая структура АСУ. Подсистемы АСУ. Управление автотранспортным производством как объектом автоматизации.

4. Автоматическая идентификация в транспортной деятельности.

Понятие. Методы автоматической идентификации. Радиочастотная идентификация. Штриховое кодирование. Штрих-коды. Сканирующие устройства. Транспортная этикетка.

5. Идентификация транспортных средств.

Тахографы. Датчики, используемые для определения местонахождения ТС. Автоматизация контроля работы автобусов. Технология Bluetooth. Автоматизация слежения за грузами. Методы восстановления трассы движения транспортного средства. Навигационные системы на автотранспорте.

Грузоведение

1. Грузы на транспорте.

Понятие груза. Основные признаки классификации грузов. Транспортные характеристики грузов.

2. Тара, упаковка и маркировка груза

Понятие тары и упаковки. Виды транспортной тары и ее назначение. Упаковочные материалы. Основные эксплуатационные дефекты тары: вспучивание, сдавливание, неполное смыкание тары, недостаточное наполнение. Правила маркировки грузов.

3. Методы определения качества грузов

Понятие качества груза. Факторы, определяющие свойства и качества груза. Органолептический, лабораторный и натурный методы.

4. Перевозка грузов в контейнерах и пакетами.

Особенности перевозки грузов в контейнерах автомобильным транспортом. Применение контейнеров на других видах транспорта.

5. Способы и технологии формирования укрупненной грузовой единицы

Понятие «укрупненная грузовая единица». Целесообразность укрупнения грузовых мест. Пакетирование грузов. Средства пакетирования и их классификация.

6. Правила перевозки грузов

Правила приема грузов к перевозке. Правила пломбирования грузов. Правила выдачи и переадресовки грузов.

7. Перевозка навалочных грузов.

Характеристика навалочных грузов. Правила перевозки смерзающихся грузов. Профилактические меры, предохраняющие грузы от смерзания.

8. Перевозка скоропортящихся грузов.

Понятие «скоропортящийся груз». Биохимические процессы в грузе. Основные требования к качеству предъявляемых к перевозке скоропортящихся грузов. Требования к совместной перевозке скоропортящихся грузов. Подвижной состав для перевозки скоропортящихся грузов.

9. Перевозка опасных грузов.

Понятие «опасные грузы». Нормативно-правовое обеспечение перевозки опасных грузов. Классификация и маркировка опасных грузов. Требования к организации перевозок опасных грузов.

10. Перевозка строительных грузов.

Строительные грузы. Перевозка цемента. Бетонные смеси и строительные растворы. Перевозка кирпича и длинномерных грузов.

11. Перевозка грузов большой массы и негабаритных грузов.

Негабаритные и тяжеловесные грузы (понятие). Категории автотранспортных средств, перевозящих КГТ грузы. Основные правила перевозки КГТ грузов.

12. Перевозка животных и птиц и подкарантийных грузов.

Правила перевозки животных на автомобильном транспорте. Правила перевозки подкарантийных грузов. Правила перевозки грузов, подконтрольных Госветнад

Транспортное право.

1. Значение правового регулирования деятельности транспорта.

Понятие и предмет транспортного права. Источники транспортного права и их виды. Понятие «транспортное обязательство»

2. Органы управления транспортной деятельностью.

Виды транспорта. Виды сообщений на каждом виде транспорта. Способы государственного регулирования транспортной деятельности. Правовое положение земель транспорта.

3. Договор перевозки грузов.

Предмет договора. Характеристика договора. Порядок заключения. Основные права и обязанности перевозчика и грузоотправителя. Перевозочные документы.

4. Переадресовка груза.

Порядок переадресовки груза, сдачи грузов перевозчиком. Порядок составления коммерческого акта и акта общей формы.

5. Претензии и иски

Порядок предъявления претензий перевозчику. Порядок предъявления исков, вытекающих из договора перевозки грузов. Исковая давность.

6. Договор перевозки пассажиров, багажа.

Предмет договора. Характеристика договора. Порядок заключения. Основные права и обязанности перевозчика и пассажира. Перевозочные документы.

7. Договор об организации перевозок.

Понятие и предмет договоров. Виды договора об организации перевозок. Субъекты договора. Основные обязательства сторон.

8. Трудовые отношения в транспортном праве.

Понятие трудового договора (контракта). Понятие и виды рабочего времени и времени отдыха. Порядок учета рабочего времени. Трудовые споры.

9. Страхование на автомобильном транспорте.

Специфика страхования на автотранспорте. Страхование автотранспорта. Страхование гражданской ответственности владельцев транспортных средств. Страхование грузов и пассажиров.

10. Административная ответственность

Понятие проступка. Понятие административной ответственности. Основания и порядок привлечения к административной ответственности. Виды административной ответственности.

11. Юридические и физические лица.

Понятие юридического и физического лица. Виды юридических лиц. Правоспособность, дееспособность физических лиц.

12. Предпринимательская деятельность

Создание и ликвидация юридических лиц. Государственная регистрация юридических лиц. Ответственность юридических лиц по обязательствам.

Грузовые перевозки

1. Грузоподъемность подвижного состава и ее использование.

Коэффициент статистического и динамического использования грузоподъемности. Методика их расчетов. Способы повышения использования грузоподъемности подвижного состава.

2. Виды маршрутов при организации грузовых перевозок.

Понятие о маршрутах движения подвижного состава, их классификация. Определение основных технико-экономических показателей и производительности подвижного состава на различных маршрутах.

3. Понятие и назначение транспортного узла.

Формы регулирования взаимоотношений транспортно-экспедиционных

предприятий, транспортных узлов и клиентуры. Сущность непрерывного плана-графика работы транспортного узла (НПРТУ).

4. Грузооборот и грузопотоки.

Объем перевозок, грузооборот, их структура и характеристика. Коэффициент неравномерности и повторности перевозок. Грузовые потоки. Методика составления схем перевозок, эпюр и картограмм грузопотоков.

5. Область использования контейнерных перевозок.

Организация работы подвижного состава по прямому варианту.

Контейнерные перевозки в смешанном сообщении. Организация обменных пунктов и терминалов. Использование принципов логистики в управлении терминальной технологии. Транспортно-технологический процесс доставки грузов в контейнерах в смешанном сообщении.

6. Выбор типа подвижного состава и его влияние на технико-эксплуатационные показатели деятельности АТП.

Транспортные, дорожные, и климатические факторы, влияющие на выбор типа подвижного состава. Влияние производительности автомобиля и себестоимость перевозок.

7. Определение производительности подвижного состава грузового автомобильного транспорта.

Влияние отдельных показателей на производительность подвижного состава. Оценка эффективности использования производительности автомобилей и труда водителей.

8. Структура договора на перевозку грузов и его специфика.

Договор на перевозки грузов автомобильным транспортом, его содержание и значение. Прейскурантные и договорные тарифы. Структура договорного тарифа и его расчет. Определение доходов.

9. Показатели работы подвижного состава на линии.

Влияние технико-эксплуатационных параметров на маршрут движения.

10. Оперативное управление автомобильными перевозками.

Оперативное планирование перевозок грузов. Разработка суточного плана перевозок. Организация выпуска автомобилей на линию. Оперативное диспетчерское руководство и контроль за работой подвижного состава на линии.

Транспортные и погрузочно-разгрузочные средства

1. Принципы классификации грузового, пассажирского и специализированного подвижного состава автомобильного транспорта.

Допустимые параметры габаритных размеров и масс автомобилей и автопоездов в России и за рубежом (рекомендации ЕС, другие стандарты). Общие технические требования, предъявляемые к автотранспортным средствам в соответствии с действующими стандартами России и ЕС.

2. Основные технические характеристики базовых отечественных и иностранных автотранспортных средств.

Преимущества, недостатки и сферы целесообразного использования специализированных автотранспортных средств в народном хозяйстве. Грузы и их влияние на специализацию автотранспортных средств.

3. Классификация, основные типы специализированного подвижного состава, выпускаемого автомобильной промышленностью России. Основные типы специализированных автотранспортных средств, разработанных и созданных в организациях различных отраслей народного хозяйства. Типы специализированных автомобилей и автопоездов за рубежом.

4. Техничко-эксплуатационные требования, предъявляемые к самосвальным автотранспортным средствам.

Основные технические характеристики отечественных и зарубежных самосвальных автотранспортных средств.

5. Назначение и область применения автотранспортных фургонов.

Техничко-эксплуатационные требования, предъявляемые к автомобилям и автопоездам фургонам. Классификация автомобилей и автопоездов фургонов, особенности их конструктивного использования. Специализация автотранспортных средств, оборудованных кузовами-фургонами в зависимости от рода перевозимого груза. Автотранспортные фургоны для перевозки скоропортящихся

грузов. Техничко-эксплуатационные требования к подвижному составу для перевозки скоропортящихся грузов. Техническое обустройство автотранспортных средств для перевозки скоропортящихся грузов.

6. Назначение и область применения автотранспортных цистерн.

Техничко-эксплуатационные требования, предъявляемые к автомобилям и автопоездам цистернам. Основные особенности современных конструкций. Виды автотранспортных цистерн в зависимости от рода перевозимых грузов. Техническое обустройство различных видов автотранспортных цистерн. Основные технические данные автотранспортных цистерн. Зарубежные аналоги.

7. Назначение и область применения самопогрузочных автотранспортных средств.

Основные виды и параметры отечественных и зарубежных конструкций самопогрузчиков. Техничко-эксплуатационные требования, предъявляемые к автомобилям и автопоездам самопогрузчикам. Техническое обустройство самопогрузочных автотранспортных средств. Требования Государственного стандарта России.

8. Техничко-эксплуатационные требования и особенности эксплуатации автотранспортных средств для перевозки леса, металла, труб, готовых деталей строительных конструкций, тяжелых неделимых и крупногабаритных грузов.

Основные типы автотранспортных средств, применяемых в России и за рубежом.

9. Принципы классификации погрузочно-разгрузочных машин и устройств.

Определение основных параметров погрузочно-разгрузочной техники, применяемой на автомобильном транспорте. Грузоподъемность погрузочно-разгрузочных машин. Значения грузоподъемностей по ГОСТ. Вылет стрелы, длина стрелы, высота подъема и угол поворота стрелы погрузочно-разгрузочной машины (механизма).

10. Назначение и основные типы грузозахватных устройств.

Универсальные грузозахватные приспособления: грузовые крюки, петли. Существующие государственные стандарты для грузовых крюков. Применение строп и соответствующие стандарты. Использование подвесок для подъемно-транспортных операций. Подбор стального каната. Специальные захваты. Область применения клещевых захватов. Грузоподъемные магниты и вакуумные захваты. Области их применения и особенности эксплуатации. Грузозахватные приспособления для сыпучих (навалых) грузов: ковши, бадьи, грейдеры и характеристики их объемов.

5. Выпускная квалификационная работа

В соответствии с Положением об итоговой государственной аттестации выпускников высших учебных заведений установлен следующий порядок:

1. Председатель ГАК представляет автора и его работу членам ГАК.
2. Секретарь ГАК зачитывает отзыв научного руководителя, рецензию на представленную бакалаврскую работу.
3. Выступление студента.
4. Члены ГАК задают вопросы докладчику. Студент имеет право в случае необходимости попросить время для обдумывания ответа.
5. Председатель ГАК предоставляет заключительное слово защищающемуся студенту, в котором он может поблагодарить своего научного руководителя за оказанную помощь при написании бакалаврской работе, председателя и членов ГАК за внимание, с которым была выслушана представленная работа.

После защиты всех представленных в этот день бакалаврской работы, председатель и члены ГАК с учетом мнений и оценок научного руководителя выставляют окончательную оценку каждой работе.

Оценивается работа по 4-х балльной системе (отлично, хорошо, удовлетворительно, неудовлетворительно).

Оценка защиты бакалаврской работы производится на закрытом заседании ГАК. При оценке принимаются во внимание соответствие бакалаврской работы предъявляемым требованиям, качество выполнения и оформления работы, а также содержательность доклада и ответов на вопросы. Оценка объявляется после окончания защиты всех работ на открытом заседании ГАК. Секретарь комиссии заносит оценку защиты бакалаврской работы в зачетную книжку студента, на титульном листе бакалаврской работы отмечает прием защиты (номер протокола и дата защиты).

Результаты защиты оцениваются по всей совокупности имеющихся данных, в том числе: по содержанию ВКР с позиции степени научной ценности (применение системы «Антиплагиат»); оформлению ВКР; докладу выпускника; ответам выпускника на вопросы при защите; характеристике выпускника научным руководителем работы; рецензии на работу.

Решение ГАК об оценке защиты оформляется протоколом и объявляются в тот же день. Результаты защиты определяются отметками: «отлично», «хорошо», «удовлетворительно», «неудовлетворительно».

При неудовлетворительном итоге защиты ГАК может признать целесообразным повторное проведение защиты той же работы либо вынести решение о закреплении за выпускником новой темы и определить срок повторной защиты.

Студент, получивший при защите бакалаврской работы неудовлетворительную оценку, отчисляется университета. В этом случае ему выдается академическая справка установленного образца.

Студент, не защитивший бакалаврскую работу, допускается к повторной защите в соответствии с требованиями Министерства образования и разработанными на их основе требованиями университета.

При повторной защите бакалаврской работы она должна быть обоснована и дополнена новым материалом или же студент разрабатывает другую тему, которая устанавливается кафедрой.

После защиты бакалаврские работы возвращаются в деканат, регистрируются и сдаются в архив на хранение.

Результаты защиты объявляются в тот же день после оформления протокола заседания ГАК. Результаты ВКР могут быть рекомендованы к публикации или внедрению

Разработчик



Я. С. Ткачева

Фонд оценочных средств для проведения промежуточной аттестации обучающихся по дисциплине Б1.О.17 Материаловедение по направлению подготовки бакалавров 23.03.01 Технология транспортных процессов комплексов по профилю подготовки «Логистика на транспорте»
Перечень компетенций с указанием этапов их формирования в процессе освоения образовательной программы

Этапы формирования компетенции		Наименование учебных дисциплин, формирующих компетенции в процессе освоения образовательной программы
УК-1. Способен осуществлять поиск, критический анализ и синтез информации, применять системный подход для решения поставленных задач		
УК-1.1. Анализирует задачу, выделяя ее базовые составляющие, осуществляет декомпозицию задачи		
1	1	Химия
1,2	1,2	Физика
1,2,3	1,2,3	Математика
3	3	Материаловедение
4	6	Специальные разделы математики
8	9	Преддипломная практика
8	9	Подготовка к сдаче и сдача государственного экзамена
8	9	Выполнение, подготовка к процедуре защиты и защита выпускной квалификационной работы
УК-1.2. Находит и критически анализирует информацию, необходимую для решения поставленной задачи		
1	1	Химия
1,2	1,2	Физика
1,2,3	1,2,3	Математика
3	3	Материаловедение
4	6	Специальные разделы математики
7	3	Основы транспортно-экспедиционного обслуживания
4	4	Технологическая (производственно-технологическая) практика
8	9	Подготовка к сдаче и сдача государственного экзамена
8	9	Выполнение, подготовка к процедуре защиты и защита выпускной квалификационной работы
УК-1.3. Рассматривает возможные варианты решения задачи, оценивая их достоинства и недостатки		
1	1	Химия
1,2	1,2	Физика
1,2,3	1,2,3	Математика
3	3	Материаловедение
4	6	Специальные разделы математики
6	6	Эксплуатационная практика
8	9	Подготовка к сдаче и сдача государственного экзамена
8	9	Выполнение, подготовка к процедуре защиты и защита выпускной квалификационной работы
УК-1.4. Грамотно, логично, аргументированно формирует собственные суждения и оценки. Отличает факты от мнений, интерпретаций, оценок и т.д. в рассуждениях других участников деятельности		
1	1	Философия

1	1	Химия
1,2	1,2	Физика
1,2,3	1,2,3	Математика
3	3	Политология
3	3	Материаловедение
4	6	Специальные разделы математики
4	4	Технологическая (производственно-технологическая) практика
8	9	Подготовка к сдаче и сдача государственного экзамена
8	9	Выполнение, подготовка к процедуре защиты и защита выпускной квалификационной работы

УК-1.5. Определяет и оценивает последствия возможных решений задачи

1	1	Химия
1,2	1,2	Физика
1,2,3	1,2,3	Математика
3	3	Материаловедение
3	6	Специальные разделы математики
8	9	Подготовка к сдаче и сдача государственного экзамена
8	9	Выполнение, подготовка к процедуре защиты и защита выпускной квалификационной работы

ОПК-1. Способен применять естественнонаучные и общинженерные знания, методы математического анализа и моделирования в профессиональной деятельности;

ОПК-1.1. Демонстрирует знание основных законов математических, естественнонаучных и общепрофессиональных дисциплин, необходимых для решения типовых задач в сфере профессиональной деятельности

1	1	Химия
1,2,3	1,2	Физика
1,2,3	1,2,3	Математика
2	2	Начертательная геометрия и инженерная графика
3	3	Механика
3	3	Материаловедение
4	6	Специальные разделы математики
8	9	Подготовка к сдаче и сдача государственного экзамена
8	9	Выполнение, подготовка к процедуре защиты и защита выпускной квалификационной работы

ОПК-1.2. Использует знания основных законов математических и естественных наук для решения стандартных задач в сфере профессиональной деятельности

1	1	Химия
1,2,3	1,2	Физика
1,2,3	1,2,3	Математика
2	2	Начертательная геометрия и инженерная графика
3	3	Механика
3	3	Материаловедение
4	6	Специальные разделы математики
6	6	Эксплуатационная практика
8	9	Подготовка к сдаче и сдача государственного экзамена
8	9	Выполнение, подготовка к процедуре защиты и защита выпускной квалификационной работы

Описание показателей и критериев оценивания компетенций на различных этапах их формирования, описание шкалы оценивания

Планируемые результаты освоения компетенции	Критерии оценивания результатов обучения				Наименование оценочного средства
	неудовлетворительно	удовлетворительно	хорошо	отлично	
<p>УК-1. Способен осуществлять поиск, критический анализ и синтез информации, применять системный подход для решения поставленных задач</p> <p>УК-1.1. Анализирует задачу, выделяя ее базовые составляющие, осуществляет декомпозицию задачи</p> <p>УК-1.2. Находит и критически анализирует информацию, необходимую для решения поставленной задачи</p> <p>УК-1.3. Рассматривает возможные варианты решения задачи, оценивая их достоинства и недостатки</p> <p>УК-1.4. Грамотно, логично, аргументированно формирует собственные суждения и оценки. Отличает факты от мнений, интерпретаций, оценок и т.д. в рассуждениях других участников деятельности</p> <p>УК-1.5. Определяет и оценивает последствия возможных решений задачи</p>					
<p>Знать:</p> <ul style="list-style-type: none"> - особенности системного и критического мышления и демонстрировать готовность к нему; - логические формы и процедуры, демонстрировать способность к рефлексии по поводу собственной и мыслительной деятельности. 	Фрагментарные знания	Неполные знания	Сформированные, но содержащие отдельные пробелы знания	Сформированные систематические знания	контрольная работа, тесты, письменный опрос, рефераты, доклады, экзамен
<p>Уметь:</p> <ul style="list-style-type: none"> - анализировать источники информации с точки зрения временных и пространственных условий их возникновения; - анализировать ранее сложившиеся в науке оценки информации; - аргументированно формировать собственное суждение и оценку информации. 	Частичные умения	Неполные умения	Учения полные, допускаются небольшие ошибки	Сформированные умения	
<p>Владеть:</p> <ul style="list-style-type: none"> - навыками сопоставления разных 	Частичное владение навыками	Несистематическое применение навыков	В систематическом применении	Успешное и систематическое	

<p>источников информации с целью выявления их противоречий и поиска достоверных суждений;</p> <p>- навыками определения практических последствий изложенного решения задачи.</p>			<p>навыков допускаются пробелы</p>	<p>применение навыков</p>	
<p>ОПК-1. Способен применять естественнонаучные и общепрофессиональные знания, методы математического анализа и моделирования в профессиональной деятельности</p> <p>ОПК-1.1 Демонстрирует знание основных законов математических, естественнонаучных и общепрофессиональных дисциплин, необходимых для решения типовых задач в сфере профессиональной деятельности</p> <p>ОПК-1.2 Использует знания основных законов математических и естественных наук для решения стандартных задач в сфере профессиональной деятельности</p>					
<p>Знать:</p> <p>- основы математики, физики, химии, общепрофессиональных дисциплин;</p> <p>- методы математического анализа и моделирования в профессиональной деятельности;</p>	<p>Фрагментарные знания</p>	<p>Неполные знания</p>	<p>Сформированные, но содержащие отдельные пробелы знания</p>	<p>Сформированные систематические знания</p>	<p>контрольная работа, тесты, письменный опрос, рефераты, доклады, круглый стол, экзамен</p>
<p>Уметь:</p> <p>- решать стандартные профессиональные задачи с применением естественнонаучных и общепрофессиональных знаний;</p> <p>- применять методы математического анализа и моделирования в профессиональной деятельности;</p>	<p>Частичные умения</p>	<p>Неполные умения</p>	<p>Учения полные, допускаются небольшие ошибки</p>	<p>Сформированные умения</p>	
<p>Владеть:</p> <p>- навыками теоретического и экспериментального исследования объектов профессиональной деятельности методами естественнонаучных и общепрофессиональных дисциплин</p>	<p>Частичное владение навыками</p>	<p>Несистематическое применение навыков</p>	<p>В систематическом применении навыков допускаются пробелы</p>	<p>Успешное и систематическое применение навыков</p>	

Типовые контрольные задания и иные материалы, необходимые для оценки знаний, умений, навыков и (или) опыта деятельности, характеризующих этапы формирования компетенций в процессе освоения образовательной программы

Данный раздел должен содержать контролирующие материалы по дисциплине, в числе которых могут быть кейс-задания, задания для контрольной работы, тестовые задания, темы эссе, темы рефератов, примерная тематика курсовых работ, вопросы к зачету, вопросы к экзамену и др..

Задания для контрольной работы (приведены несколько вариантов)

Вариант 1

1. Жаропрочные, износостойкие, инструментальные и штамповочные сплавы
2. Классификация конструкционных сталей.

Вариант 2

1. Деформация металлов. Упругая и пластическая деформация.
2. Строение металлических сплавов.

Вариант 3

1. Термическая обработка сталей.
2. Микроструктура сталей с различным содержанием углерода.

Тесты

Вариант № 1

- 1) Дислокация является дефектом строения
 1. Точечным
 2. Линейным
 3. Поверхностным
 4. Объемным
- 2) Метод измерения твердости металлов, при котором в образец вдавливают четырехгранную пирамиду и затем измеряют диаметр отпечатка, называется методом
 1. Шора
 2. Викерса
 3. Бринелля
 4. Роквелла
- 3) Свойство материала поглощать энергию развиваемых в нем трещин называется
 1. Твердостью
 2. Долговечностью
 3. Износостойкостью
 4. Прочностью
 5. Ударной вязкостью
- 4) Металлы имеют _____ кристаллическую решетку
 1. Атомную
 2. Ионную
 3. Молекулярную
 4. Металлическую
- 5) На рисунке изображена ячейка _____ кристаллической решетки
 1. Кубической
 2. Кубической гранецентрированной
 3. Кубической объемноцентрированной
 4. Гексагональной плотноупакованной

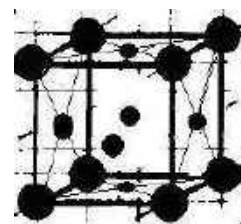

Строение металлов

Вариант № 2

1) Метод измерения твердости металлов, при котором в образец вдавливают металлический конус и затем измеряют глубину его проникновения, называется методом

1. Шора
2. Викерса
3. Бринелля
4. Роквелла

2) На рисунке изображена ячейка _____ кристаллической

1. Кубической
2. Кубической гранецентрированной
3. Кубической объемноцентрированной
4. Гексагональной плотноупакованной

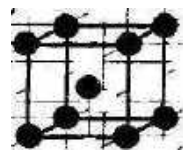

решетки

3) Каким образом объемные дефекты строения влияют на прочность металлов

1. Прочность снижается
2. Прочность повышается
3. Влияние на прочность зависит от количества дефектов
4. Не оказывают существенного влияния

4) Плотность упаковки – это

1. Количество атомов, находящееся в узлах кристаллической решетки
2. Количество атомов, окружающее центральный атом
3. Целое количество атомов, находящееся внутри ячейки кристаллической решетки
4. Количество атомов в кристалле вещества

5) Деформация, исчезающая после снятия нагрузки, называется

1. Упругой
2. Линейной
3. Угловой
4. Пластической

Строение металлов

Вариант № 3

1) Метод измерения твердости металлов, при котором в образец вдавливают металлический шарик и затем измеряют диаметр отпечатка, называется методом

1. Шора
2. Викерса
3. Бринелля
4. Роквелла

2) Какова плотность упаковки в кубической гранецентрированной решетке?

1. 1 атом
2. 2 атома
3. 3 атома
4. 4 атома

3) На рисунке изображена ячейка _____ кристаллической решетки

1. Кубической
2. Кубической гранецентрированной
3. Кубической объемноцентрированной
4. Гексагональной плотноупакованной

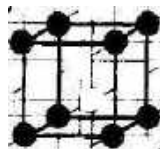

4) Свойство материала сопротивляться внедрению в него более твердого тела называется

1. Твердостью
2. Долговечностью
3. Износостойкостью
4. Прочностью

5. Ударной вязкостью
- 5) Каким образом линейные дефекты строения влияют на прочность металлов
1. Прочность снижается
 2. Прочность повышается
 3. Влияние на прочность зависит от количества линейных дефектов
 4. Не оказывают существенного влияния

Строение металлов

Вариант № 4

- 1) Какова плотность упаковки в кубической объемноцентрированной решетке?
 1. 1 атом
 2. 2 атома
 3. 3 атома
 4. 4 атома
- 2) Плотность упаковки – это
 1. Количество атомов, находящееся в узлах кристаллической решетки
 2. Количество атомов, окружающее центральный атом
 3. Целое количество атомов, находящееся внутри ячейки кристаллической решетки
 4. Количество атомов в кристалле вещества
- 3) На рисунке изображен метод измерения твердости
 1. Бринеля
 2. Роквелла
 3. Викерса
 4. Мооса
- 4) На рисунке изображена ячейка _____ кристаллической решетки
 1. Кубической
 2. Кубической гранецентрированной
 3. Кубической объемноцентрированной
 4. Гексагональной плотноупакованной
- 5) Какой тип решетки имеет α -железо?
 1. Кубическую
 2. Кубическую гранецентрированную
 3. Кубическую объемноцентрированную
 4. Гексагональную плотноупакованную

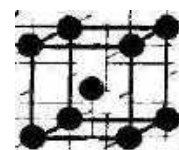
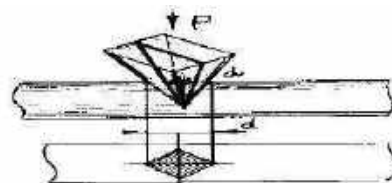

Строение металлов

Вариант № 5

- 1) Какова плотность упаковки в кубической решетке?
 1. 1 атом
 2. 2 атома
 3. 3 атома
 4. 4 атома
- 2) Для кристаллического состояния вещества характерно
 1. Наличие только ближнего порядка в расположении частиц
 2. Высокая электропроводность
 3. Ковкость
 4. Наличие дальнего порядка в расположении частиц
- 3) Металлы имеют _____ кристаллическую решетку
 1. Атомную
 2. Ионную

3. Молекулярную
4. Металлическую
- 4) Укажите характерные свойства металлов (не менее 3 ответов)
 1. Хрупкость
 2. Высокая теплопроводность
 3. диэлектрик
 4. Ковкость
 5. Электропроводность
 6. Низкая теплопроводность
- 5) Какой тип решетки имеет β -железо?
 1. Кубическую
 2. Кубическую гранцентрированную
 3. Кубическую объемноцентрированную
 4. Гексагональную плотноупакованную

Ключ к тесту

№ вар-та \ № вопр	1	2	3	4	5
1	2	4	3	2	1
2	2	3	4	3	4
3	5	1	1	3	4
4	4	3	1	3	2,5,4
5	1	1	3	3	2

Термическая и химико-термическая обработка

Вариант № 1

- № 1** Улучшением стали называется
1. Отжиг на перлит
 2. Закалка на мартенсит и последующий высокий отпуск на сорбит
 3. Закалка на троостит
 4. Закалка на мартенсит и низкий отпуск
- № 2** Эвтектоидные стали при полной закалке нагревают выше
1. A_{cm}
 2. A_{c3}
 3. A_{c1}
 4. A_{c2}
- № 3** При низком отпуске мартенсит превращается в
1. Троостит отпуска
 2. Перлит отпуска
 3. Мартенсит отпуска
 4. Сорбит отпуска
- № 4** Цементация, это насыщение поверхностного слоя
1. Углеродом
 2. Цинком
 3. Азотом
 4. Кремнием
- № 5** Назовите основную цель среднего отпуска
1. Повысить вязкость
 2. Повысить пластичность
 3. Повысить упругость
 4. Сохранить твердость
 5. Повысить износостойкость

Вариант № 2

№ 1 Мартенситная структура эвтектоидной стали может быть получена при

1. При изотермической выдержке при температуре A_{c1}
2. Полном отжиге
3. Нагреве выше A_{c3}
4. Охлаждении со скоростью выше критической скорости закалки

№ 2 Полный отжиг доэвтектоидных сталей проводят при

1. На $30-50^{\circ}$ выше M_n
2. На $30-50^{\circ}$ выше A_{cm}
3. На $30-50^{\circ}$ выше A_{c3}
4. На $30-50^{\circ}$ выше A_{c1}

№ 3 Нормализация отличается от отжига

1. Скоростью нагрева
2. Температурой нагрева
3. Скоростью охлаждения
4. Продолжительностью выдержки

№ 4 Дайте определение структуры троостита

1. Пересыщенный твердый раствор углерода в α -железе
2. Химическое соединение Fe_3C
3. твердый раствор углерода в α -железе
4. измельченная смесь феррита и перлита
5. твердый раствор углерода в γ -железе

№ 5 Какой вид отжига применяют для снятия явления наклепа после обработки металла давлением

1. Полный
2. Диффузионный
3. Изотермический
4. Рекристаллизационный
5. Для снятия остаточных напряжений
6. неполный

Вариант № 3

№ 1 Равновесную структуру углеродистой стали можно получить

1. Улучшением
2. Нормализацией
3. Отжигом
4. Закалкой

№ 2 Азотирование, это насыщение поверхностного слоя

1. Углеродом
2. Цинком
3. Азотом
4. Кремнием

№ 3 Оптимальная температура нагрева под закалку стали У11 составляет...

1. $1000^{\circ}C$
2. $870^{\circ}C$
3. $727^{\circ}C$
4. $770^{\circ}C$

№ 4 Для снятия остаточных напряжений после обработки металла резанием применяют

1. нормализацию
2. отжиг
3. отпуск

4. закалку
- № 5** Какая среда позволяет наиболее резко охладить сталь при закалке
1. Вместе с печью
 2. Воздух
 3. Масло
 4. Вода
 5. Расплавленная соль

Вариант № 4

- № 1** Мелкозернистую структуру углеродистой стали можно получить
1. Улучшением
 2. Нормализацией
 3. Отжиг
 4. Закалка
- № 2** Структура углеродистой стали после закалки называется
1. Мартенсит
 2. Бейнит
 3. Перлит
 4. Аустенит
- № 3** Для устранения химической неоднородности, возникающей при кристаллизации металлов, применяют...
1. нормализацию
 2. полный отжиг
 3. улучшение
 4. гомогенизирующий отжиг
- № 4** Оптимальная температура нагрева под закалку стали У13 составляет...
1. 1000°C
 2. 870°C
 3. 727°C
 4. 770°C
- № 5** Назовите среду охлаждения при нормализации
1. Вместе с печью
 2. Воздух
 3. Масло
 4. Вода
 5. Расплавленная соль

Вариант № 5

- № 1** После цементации детали подвергают
1. Закалке и высокому отпуску
 2. Закалке и низкому отпуску
 3. Нормализации
 4. Дополнительной обработки не требуется
- № 2** При низком отпуске мартенсит превращается в
1. Троостит отпуска
 2. Перлит отпуска
 3. Мартенсит отпуска
 4. Сорбит отпуска
- № 3** Алитирование, это насыщение поверхностного слоя
1. Углеродом
 2. Кремнием
 3. Азотом
 4. Алюминием

№ 4 Оптимальная температура нагрева под нормализацию стали У10 составляет...

1. 1000⁰С
2. 870⁰С
3. 727⁰С
4. 770⁰С

№ 5 Назовите цель закалки

1. Повысить твердость
2. Повысить прочность
3. Повысить износостойкость
4. понизить твердость
5. Повысить хрупкость

Ключ к тесту

№ вар-та \ № вопр	1	2	3	4	5
1	2	4	2	4	2
2	3	3	3	1	3
3	3	3	4	4	4
4	1	4	2	4	4
5	4	4	4	2	1

Темы рефератов

Рабочей программой не предусмотрены

Темы докладов

1. Электротехнические материалы, резина. Поведение материалов в эксплуатации.
2. Полимерные материалы, их свойства и классификация.
3. Сущность и основные направления литейного производства.
4. Элементы модельной оснастки в литейном производстве. Операции процесса получения отливок.
5. Литейные свойства материалов. Специальные способы литья: достоинства и область применения каждого способа. Процесс получения отливок в металлических формах (кокилях).
6. Центробежное литье. Литье по выплавленным моделям.
7. Основные виды сварки. Классификация сварки металлов по физическим принципам.
8. Сварка плавлением. Процесс электродуговой сварки. Достоинства, недостатки, область применения. Аппаратура, применяемая для электродуговой сварки.
9. Сварка в среде защитных газов, сварка под флюсом.
10. Контактная сварка, особенности, применение.
11. Газовая сварка. Технология, состав газового пламени. Инжекторная горелка, ее устройство и принцип работы.
12. Процесс холодной сварки (прессовой). Укажите его достоинства, недостатки и область применения.

Примерный перечень вопросов к зачету

13. Особенности кристаллического строения металлов и их свойства.
14. Кристаллические решетки металлов и их основные типы. Полиморфизм металлов.
15. Дефекты кристаллических решеток. Их влияние на свойства металлов.
16. Теоретическая и фактическая прочность металлов и влияние на нее дефектов кристаллических решеток.

17. Строение слитка спокойной стали.
18. Свойства металлов и сплавов. Их классификация.
19. Деформация металлов. Упругая и пластическая деформация.
20. Строение металлических сплавов.
21. Диаграммы состояния металлических сплавов, их типы.
22. Компоненты и фазы в сплавах железа с углеродом.
23. Поллиморфные модификации железа.
24. Механические свойства углеродистых сталей.
25. Классификация конструкционных сталей.
26. Стали углеродистые обыкновенного качества. Их маркировка.
27. Стали углеродистые качественные. Их маркировка.
28. Влияние углерода и постоянных примесей на свойства сталей.
29. Микроструктура сталей с различным содержанием углерода.
30. Чугуны. Их структура, механические и литейные свойства.
31. Виды чугунов и способы их получения. Графитизация чугунов.
32. Термическая обработка сталей.
33. Химико-термическая обработка сталей.
34. Легированные стали. Влияние легирующих элементов. Маркировка легированных сталей. Свойства легированных сталей различных марок.
35. Инструментальные стали. Их маркировка. Конструкционные сплавы и стали.
36. Жаропрочные, износостойкие, инструментальные и штамповочные сплавы
37. Автоматные стали, их назначение. Сплавы атомной энергетики.
38. Цветные металлы и сплавы на их основе. Маркировка.
39. Электротехнические материалы, резина. Поведение материалов в эксплуатации.
40. Полимерные материалы, их свойства и классификация.
41. Сущность и основные направления литейного производства.
42. Элементы модельной оснастки в литейном производстве. Операции процесса получения отливок.
43. Литейные свойства материалов. Специальные способы литья: достоинства и область применения каждого способа. Процесс получения отливок в металлических формах (кокилях).
44. Центробежное литье. Литье по выплавленным моделям.
45. Основные виды сварки. Классификация сварки металлов по физическим принципам.
46. Сварка плавлением. Процесс электродуговой сварки. Достоинства, недостатки, область применения. Аппаратура, применяемая для электродуговой сварки.
47. Сварка в среде защитных газов, сварка под флюсом.
48. Контактная сварка, особенности, применение.
49. Газовая сварка. Технология, состав газового пламени. Инжекторная горелка, ее устройство и принцип работы.
50. Процесс холодной сварки (прессовой). Укажите его достоинства, недостатки и область применения.

Преподаватель:



Хадыкина Е.А.

Согласовано:

зав. выпускающей кафедрой



Ткачева Я.С.

рабочей программы учебной дисциплины "Б1.О.22 Специальные разделы математики"

направления подготовки бакалавров "23.03.01 Технология транспортных процессов"

профиль подготовки "Логистика на транспорте"

программа подготовки "бакалавр"

Фонд оценочных средств для проведения промежуточной аттестации обучающихся по дисциплине (модулю)

1. Перечень компетенций с указанием этапов их формирования в процессе освоения образовательной программы

Этапы формирования компетенции (номер семестр согласно учебному плану)			Наименование учебных дисциплин, формирующие компетенции в процессе освоения образовательной программы
ОФО	ЗФО	ОЗФО	
ОПК-1.1 Демонстрирует знание основных законов математических, естественнонаучных и общепрофессиональных дисциплин, необходимых для решения типовых задач в сфере профессиональной деятельности			
1	1		Химия
2	2		Начертательная геометрия и инженерная графика
3	3		Механика
3	3		Материаловедение
4	6		Специальные разделы математики
4	4		Технологическая (производственно-технологическая) практика
ОПК-1.2 Использует знания основных законов математических и естественных наук для решения стандартных задач в сфере профессиональной деятельности			
1	1		Химия
2	2		Начертательная геометрия и инженерная графика
3	3		Механика
3	3		Материаловедение
4	6		Специальные разделы математики
6	6		Эксплуатационная практика
ОПК-3.1 Определяет объекты исследования и использует современные методы исследований			
4	6		Специальные разделы математики
2	2		Ознакомительная практика
ОПК-3.2 Проводит анализ полученных экспериментальных данных и результатов испытаний			
4	6		Специальные разделы математики
6	6		Эксплуатационная практика
ОПК-3.3 Обобщает результаты измерений и осуществляет формализацию итоговых решений			
4	6		Специальные разделы математики
4	4		Технологическая (производственно-технологическая) практика
УК-1.1 Анализирует задачу, выделяя ее базовые составляющие, осуществляет декомпозицию задачи			
1	1		Философия
12	12		Физика
123	123		Математика
4	6		Специальные разделы математики
8	9		Преддипломная практика
УК-1.2 Находит и критически анализирует информацию, необходимую для решения поставленной задачи			
12	12		Физика
123	123		Математика
3	3		Политология



Этапы формирования компетенции (номер семестр согласно учебному плану)			Наименование учебных дисциплин, формирующие компетенции в процессе освоения образовательной программы
ОФО	ЗФО	ОЗФО	
4	6		Специальные разделы математики
7	3		Основы транспортно-экспедиционного обслуживания
4	4		Технологическая (производственно-технологическая) практика
УК-1.3 Рассматривает возможные варианты решения задачи, оценивая их достоинства и недостатки			
12	12		Физика
123	123		Математика
4	6		Специальные разделы математики
6	6		Эксплуатационная практика
3	3		Политология
УК-1.4 Грамотно, логично, аргументированно формирует собственные суждения и оценки. Отличает факты от мнений, интерпретаций, оценок и т.д. в рассуждениях других участников деятельности			
1	1		Философия
12	12		Физика
123	123		Математика
3	3		Политология
4	6		Специальные разделы математики
4	4		Технологическая (производственно-технологическая) практика
УК-1.5 Определяет и оценивает последствия возможных решений задачи			
1	1		Философия
12	12		Физика
123	123		Математика
4	6		Специальные разделы математики
2	2		Ознакомительная практика

2. Описание показателей и критериев оценивания компетенций на различных этапах их формирования, описание шкалы оценивания

Планируемые результаты освоения компетенции	Критерии оценивания результатов обучения				Наименование оценочного средства
	неудовлетворительно	удовлетворительно	хорошо	отлично	
1	2	3	4	5	6
УК-1: Способен осуществлять поиск, критический анализ и синтез информации, применять системный подход для решения поставленных задач					
УК-1.1 Анализирует задачу, выделяя ее базовые составляющие, осуществляет декомпозицию задачи					
Знать: - логические формы и процедуры, способствующие рефлексии по поводу собственной и мыслительной деятельности.	Фрагментарные знания	Неполные знания	Сформированные, но содержащие отдельные пробелы знания	Сформированные систематические знания	материалы по дисциплине: тесты, вопросы, контрольная работа
Уметь: - аргументированно формировать собственное суждение и оценку информации.	Частичные умения	Неполные умения	Умения полные, допускаются небольшие ошибки	Сформированные умения	
Владеть: - навыками сопоставления разных источников	Частичное владение навыками	Несистематическое применение навыков	В систематическом применении навыков допускаются	Успешное и систематическое применение навыков	



Планируемые результаты освоения компетенции	Критерии оценивания результатов обучения				Наименование оценочного средства
	неудовлетворительно	удовлетворительно	хорошо	отлично	
1	2	3	4	5	6
информации с целью выявления их противоречий и поиска достоверных суждений.			пробелы		
УК-1: Способен осуществлять поиск, критический анализ и синтез информации, применять системный подход для решения поставленных задач					
УК-1.2 Находит и критически анализирует информацию, необходимую для решения поставленной задачи					
Знать: - особенности системного и критического мышления и демонстрировать готовность к нему;- логические формы и процедуры, демонстрировать способность к рефлексии по поводу собственной и мыслительной деятельности.	Фрагментарные знания	Неполные знания	Сформированные, но содержащие отдельные пробелы знания	Сформированные систематические знания	материалы по дисциплине: тесты, вопросы, контрольная работа
Уметь: - анализировать источники информации с точки зрения временных и пространственных условий их возникновения.	Частичные умения	Неполные умения	Умения полные, допускаются небольшие ошибки	Сформированные умения	
Владеть: - навыками определения практических последствий изложенного решения задачи.	Частичное владение навыками	Несистематическое применение навыков	В систематическом применении навыков допускаются пробелы	Успешное и систематическое применение навыков	
УК-1: Способен осуществлять поиск, критический анализ и синтез информации, применять системный подход для решения поставленных задач					
УК-1.3 Рассматривает возможные варианты решения задачи, оценивая их достоинства и недостатки					
Знать: - логические формы и процедуры, способствующие рефлексии по поводу собственной и мыслительной деятельности.	Фрагментарные знания	Неполные знания	Сформированные, но содержащие отдельные пробелы знания	Сформированные систематические знания	материалы по дисциплине: тесты, вопросы, контрольная работа
Уметь: - аргументированно формировать собственное суждение и оценку информации.	Частичные умения	Неполные умения	Умения полные, допускаются небольшие ошибки	Сформированные умения	
Владеть: - навыками определения практических последствий изложенного решения задачи.	Частичное владение навыками	Несистематическое применение навыков	В систематическом применении навыков допускаются пробелы	Успешное и систематическое применение навыков	
УК-1: Способен осуществлять поиск, критический анализ и синтез информации, применять системный подход для					



Планируемые результаты освоения компетенции	Критерии оценивания результатов обучения				Наименование оценочного средства
	неудовлетворительно	удовлетворительно	хорошо	отлично	
1	2	3	4	5	6
решения поставленных задач					
УК-1.4 Грамотно, логично, аргументированно формирует собственные суждения и оценки. Отличает факты от мнений, интерпретаций, оценок и т.д. в рассуждениях других участников деятельности					
Знать: - основные термины и базовые элементы, методы исследований в системе социально-гуманитарного знания.	Фрагментарные знания	Неполные знания	Сформированные, но содержащие отдельные пробелы знания	Сформированные систематические знания	материалы по дисциплине: тесты, вопросы, контрольная работа
Уметь: - критически оценивать информацию, независимо от источника, самостоятельно приобретать и систематизировать знания, аргументированно отстаивать свою точку зрения.	Частичные умения	Неполные умения	Умения полные, допускаются небольшие ошибки	Сформированные умения	
Владеть: - конкретной методологией и базовыми методами социально-гуманитарных дисциплин, позволяющими осуществлять решение широкого класса задач научно-исследовательского и прикладного характера.	Частичное владение навыками	Несистематическое применение навыков	В систематическом применении навыков допускаются пробелы	Успешное и систематическое применение навыков	
УК-1: Способен осуществлять поиск, критический анализ и синтез информации, применять системный подход для решения поставленных задач					
УК-1.5 Определяет и оценивает последствия возможных решений задачи					
Знать: - логические формы и процедуры, способствующие рефлексии по поводу собственной и мыслительной деятельности.	Фрагментарные знания	Неполные знания	Сформированные, но содержащие отдельные пробелы знания	Сформированные систематические знания	материалы по дисциплине: тесты, вопросы, контрольная работа
Уметь: - аргументированно формировать собственное суждение и оценку информации.	Частичные умения	Неполные умения	Умения полные, допускаются небольшие ошибки	Сформированные умения	
Владеть: - навыками определения практических последствий изложенного решения задачи.	Частичное владение навыками	Несистематическое применение навыков	В систематическом применении навыков допускаются пробелы	Успешное и систематическое применение навыков	
ОПК-1: Способен применять естественнонаучные и общепрофессиональные знания, методы математического анализа и моделирования в профессиональной деятельности					
ОПК-1.1 Демонстрирует знание основных законов математических, естественнонаучных и общепрофессиональных					



Планируемые результаты освоения компетенции	Критерии оценивания результатов обучения				Наименование оценочного средства
	неудовлетворительно	удовлетворительно	хорошо	отлично	
1	2	3	4	5	6
дисциплин, необходимых для решения типовых задач в сфере профессиональной деятельности					
Знать: - основы математики, физики, химии, общепрофессиональных дисциплин; - методы математического анализа и моделирования в профессиональной деятельности;	Фрагментарные знания	Неполные знания	Сформированные, но содержащие отдельные пробелы знания	Сформированные систематические знания	материалы по дисциплине: тесты, вопросы, контрольная работа
Уметь: - решать стандартные профессиональные задачи с применением естественнонаучных и общепрофессиональных знаний; - применять методы математического анализа и моделирования в профессиональной деятельности;	Частичные умения	Неполные умения	Умения полные, допускаются небольшие ошибки	Сформированные умения	
Владеть: - навыками теоретического и экспериментального исследования объектов профессиональной деятельности методами естественнонаучных и общепрофессиональных дисциплин	Частичное владение навыками	Несистематическое применение навыков	В систематическом применении навыков допускаются пробелы	Успешное и систематическое применение навыков	
ОПК-1: Способен применять естественнонаучные и общепрофессиональные знания, методы математического анализа и моделирования в профессиональной деятельности					
ОПК-1.2 Использует знания основных законов математических и естественных наук для решения стандартных задач в сфере профессиональной деятельности					
Знать: - основы математики, физики, химии, общепрофессиональных дисциплин; - методы математического анализа и моделирования в профессиональной деятельности;	Фрагментарные знания	Неполные знания	Сформированные, но содержащие отдельные пробелы знания	Сформированные систематические знания	материалы по дисциплине: тесты, вопросы, контрольная работа
Уметь: - решать стандартные профессиональные задачи с применением естественнонаучных и общепрофессиональных знаний; - применять методы математического анализа и моделирования в профессиональной деятельности;	Частичные умения	Неполные умения	Умения полные, допускаются небольшие ошибки	Сформированные умения	



Планируемые результаты освоения компетенции	Критерии оценивания результатов обучения				Наименование оценочного средства
	неудовлетворительно	удовлетворительно	хорошо	отлично	
1	2	3	4	5	6
й деятельности;					
Владеть: - навыками теоретического и экспериментального исследования объектов профессиональной деятельности методами естественнонаучных и инженерных дисциплин	Частичное владение навыками	Несистематическое применение навыков	В систематическом применении навыков допускаются пробелы	Успешное и систематическое применение навыков	
ОПК-3: Способен в сфере своей профессиональной деятельности проводить измерения и наблюдения, обрабатывать и представлять экспериментальные данные и результаты испытаний					
ОПК-3.1 Определяет объекты исследования и использует современные методы исследований					
Знать: - физические методы исследования; - теорию погрешностей технических измерений; - технологии обработки и представления экспериментальных данных и результатов испытаний;	Фрагментарные знания	Неполные знания	Сформированные, но содержащие отдельные пробелы знания	Сформированные систематические знания	материалы по дисциплине: тесты, вопросы, контрольная работа
Уметь: - проводить измерения и наблюдения; - обрабатывать и представлять экспериментальные данные и результаты испытаний в сфере своей профессиональной деятельности;	Частичные умения	Неполные умения	Умения полные, допускаются небольшие ошибки	Сформированные умения	
Владеть: - навыками измерения, обработки и результатов испытаний в сфере своей профессиональной деятельности;- способностью представлять результаты экспериментов в сфере своей профессиональной деятельности;	Частичное владение навыками	Несистематическое применение навыков	В систематическом применении навыков допускаются пробелы	Успешное и систематическое применение навыков	
ОПК-3: Способен в сфере своей профессиональной деятельности проводить измерения и наблюдения, обрабатывать и представлять экспериментальные данные и результаты испытаний					
ОПК-3.2 Проводит анализ полученных экспериментальных данных и результатов испытаний					
Знать: - физические методы исследования; - теорию погрешностей технических	Фрагментарные знания	Неполные знания	Сформированные, но содержащие отдельные пробелы знания	Сформированные систематические знания	материалы по дисциплине: тесты, вопросы, контрольная работа



Планируемые результаты освоения компетенции	Критерии оценивания результатов обучения				Наименование оценочного средства
	неудовлетворительно	удовлетворительно	хорошо	отлично	
1	2	3	4	5	6
измерений; - технологии обработки и представления экспериментальных данных и результатов испытаний;					
Уметь: - проводить измерения и наблюдения; - обрабатывать и представлять экспериментальные данные и результаты испытаний в сфере своей профессиональной деятельности;	Частичные умения	Неполные умения	Умения полные, допускаются небольшие ошибки	Сформированные умения	
Владеть: - навыками измерения, обработки и результатов испытаний в сфере своей профессиональной деятельности;- способностью представлять результаты экспериментов в сфере своей профессиональной деятельности;	Частичное владение навыками	Несистематическое применение навыков	В систематическом применении навыков допускаются пробелы	Успешное и систематическое применение навыков	
ОПК-3: Способен в сфере своей профессиональной деятельности проводить измерения и наблюдения, обрабатывать и представлять экспериментальные данные и результаты испытаний					
ОПК-3.3 Обобщает результаты измерений и осуществляет формализацию итоговых решений					
Знать: - физические методы исследования; - теорию погрешностей технических измерений; - технологии обработки и представления экспериментальных данных и результатов испытаний;	Фрагментарные знания	Неполные знания	Сформированные, но содержащие отдельные пробелы знания	Сформированные систематические знания	материалы по дисциплине: тесты, вопросы, контрольная работа
Уметь: - проводить измерения и наблюдения; - обрабатывать и представлять экспериментальные данные и результаты испытаний в сфере своей профессиональной деятельности;	Частичные умения	Неполные умения	Умения полные, допускаются небольшие ошибки	Сформированные умения	
Владеть: - навыками	Частичное владение	Несистематическое применение	В систематическом	Успешное и систематическое	



Планируемые результаты освоения компетенции	Критерии оценивания результатов обучения				Наименование оценочного средства
	неудовлетворительно	удовлетворительно	хорошо	отлично	
1	2	3	4	5	6
измерения, обработки и результатов испытаний в сфере своей профессиональной деятельности;- способностью представлять результаты экспериментов в сфере своей профессиональной деятельности;	навыками	навыков	применении навыков допускаются пробелы	применение навыков	

3. Типовые контрольные задания и иные материалы, необходимые для оценки знаний, умений, навыков и (или) опыта деятельности, характеризующих этапы формирования компетенций в процессе освоения образовательной программы

Вопросы

1. Что называется дифференциальным уравнением?
2. Что такое порядок дифференциального уравнения?
3. Как ставится задача Коши для дифференциального уравнения первого порядка?
4. Что называется дифференциальным уравнением первого порядка с разделяющимися переменными?
5. В чем состоит схема решения дифференциального уравнения первого порядка с разделяющимися переменными?
6. Что называется однородным дифференциальным уравнением первого порядка?
7. В чем состоит схема решения однородного дифференциального уравнения первого порядка?
8. Что называется линейным неоднородным дифференциальным уравнением первого порядка?
9. В чем состоит схема решения линейного неоднородного дифференциального уравнения первого порядка?
10. Что называется уравнением Бернулли?
11. В чем состоит схема решения уравнения Бернулли?
12. Какие дифференциальные уравнения второго порядка решаются при помощи понижения порядка?
13. В чем состоит схема решения дифференциальных уравнений, допускающих понижение порядка?
14. Как ставится задача Коши для дифференциального уравнения второго порядка?
15. Что называется линейным однородным дифференциальным уравнением второго порядка с постоянными коэффициентами?
16. Что называется характеристическим многочленом для дифференциального уравнения второго порядка с постоянными коэффициентами?
17. В чем состоит схема решения линейных однородных дифференциальных уравнений второго порядка с постоянными коэффициентами?



18. Что называется линейным неоднородным дифференциальным уравнением второго порядка с постоянными коэффициентами?
19. В чем состоит схема решения линейных неоднородных дифференциальных уравнений второго порядка с постоянными коэффициентами?
20. Дайте определение дифференциального уравнения с частными производными.
21. Как определить порядок дифференциального уравнения с частными производными?
22. Что называется решением дифференциального уравнения с частными производными?
23. В чем различие общего решения и общего интеграла дифференциального уравнения с частными производными?
24. Чем отличаются начальные и граничные условия?
25. Какой порядок имеет уравнение переноса?
26. Какой физический процесс описывает уравнение переноса?
27. Какое уравнение называется уравнением с частными производными второго порядка?
28. Чем отличаются линейные и квазилинейные дифференциальные уравнения с частными производными второго порядка?
29. Какова цель замены независимых переменных и перехода к новому дифференциальному уравнению второго порядка?
30. какие уравнения называются характеристическими уравнениями?
31. Какие типы линейных дифференциальных уравнений с частными производными второго порядка вы знаете?
32. Что нужно вычислить, чтобы установить тип дифференциального уравнения с частными производными второго порядка?
33. Какое уравнение с частными производными второго порядка называется волновым?

34. Чем отличаются краевые задачи первого и второго рода?
35. Как найти решение по методу Даламбера?
36. В чем состоит метод разделения переменных или метод Фурье?
37. Какая задача носит название задачи Штурма-Лиувилля?
38. Чем метод Даламбера предпочтительнее метода Фурье?

Контрольная работа № 1. Дифференциальные уравнения первого порядка

Задание 1. Найти общее решение дифференциального уравнения первого порядка с разделяющимися переменными

$$4x dx - 3y dy = x^2 y dy.$$

Задание 2. Найти общее решение линейного дифференциального уравнения первого порядка

$$y' + \frac{4x}{x^2 + 1} y = \frac{1}{x^2 + 1}.$$

Задание 3. Найти общее решение однородного дифференциального уравнения первого порядка

$$2y' = \frac{y^2}{x^2} + 6\frac{y}{x} + 3.$$

Задание 4. Найти общий интеграл дифференциального уравнения в полных дифференциалах

$$(x^2 + y^2 + y) dx + (2xy + x + e^y) dy = 0.$$



Контрольная работа № 2. Дифференциальные уравнения высших порядков

Задание 1. Найти частное решение линейного однородного дифференциального уравнения второго порядка с постоянными коэффициентами, удовлетворяющее начальным условиям

$$y'' - 6y' + 9y = 0, y(0) = 3, \\ y'(0) = -5$$

Задание 2. Найти общее решение линейного неоднородного дифференциального уравнения второго порядка с постоянными коэффициентами

$$y'' - 6y' + 13y = x^2 e^{3x}.$$

Контрольная работа № 3. Системы дифференциальных уравнений

Задание 1. Найти решение системы, удовлетворяющее начальным условиям

$$\begin{cases} x' = 5x + 5y, \\ y' = -4x + y, \end{cases} \\ x(0) = 0, y(0) = 0.$$

Задание 2. Найти решение системы матричным методом

$$\begin{cases} x' = 6x - 12y - z, \\ y' = x - 3y - z, \\ z' = -4x + 12y + 3z. \end{cases}$$

Задание 3. Найти общее решение системы

$$\begin{cases} x' = 4x - 3y + t^2, \\ y' = 3x + 4y - e^t. \end{cases}$$

Контрольная работа № 4. Уравнения математической физики

Задание 1. Определить тип уравнения и привести его к каноническому виду:

$$u_{xx} + 2u_{xy} - 3u_{yy} + 2u_x + 7u_y - 3u = 0.$$

Задание 2. Найти общее решение гиперболического уравнения:

$$u_{xx} + 4u_{xy} + 3u_{yy} = 0.$$

Задание 3. Найти общее решение параболического уравнения:

$$u_{xx} + 4u_{xy} + 4u_{yy} + u_x - 2u_y = 0.$$

Задание 4. Найти общее решение эллиптического уравнения:

$$u_{xx} + 2u_{xy} + 5u_{yy} = 0.$$

Задание 5. Решить задачу Коши для волнового уравнения на прямой (метод Даламбера):

$$u_{tt} = u_{xx}, \quad u(x, 0) = 1/(1+x^2), \quad u_t(x, 0) = 0.$$

Задание 6. Решить первую смешанную задачу для однородного волнового уравнения на отрезке (метод Фурье):

$$u_{tt} = u_{xx}, \quad x \in (0, 2), \quad t \in (0, \infty), \\ u(x, 0) = 0, \quad u_t(x, 0) = x(2-x), \quad u(0, t) = u(2, t) = 0.$$



**Контрольная работа № 5. Приложения специальных функций в
математической физике**

Задание 1. Решить краевую задачу Дирихле для уравнения Лапласа в цилиндре:

$$\Delta u = 0, \quad 0 \leq r < 2, \quad 0 < z < 1, \quad u|_{z=0} = 4 - r^2, \quad 0 \leq r < 2,$$

$$u|_{r=2} = 0, \quad 0 < z < 1, \quad u|_{z=1} = 0, \quad 0 \leq r < 2.$$

Задание 2. Решить краевую задачу Дирихле для уравнения Лапласа в шаре:

$$\Delta u = 0, \quad 0 \leq r < 2, \quad u|_{r=2} = 3 + 2 \cos \vartheta + 6 \cos^2 \vartheta.$$

Задание 3. Решить краевую задачу Дирихле для уравнения Гельмгольца в круге:

$$\Delta u + u = 0, \quad 0 \leq r < 2, \quad u|_{r=2} = 2 \cos^3 \varphi - \sin^3 \varphi + \sin \varphi.$$

Контрольные вопросы и задания для проведения промежуточной аттестации.

**Примерный перечень вопросов к зачету по дисциплине
«Специальные разделы математики»**

1. Дифференциальные уравнения первого порядка, разрешенные относительно производной. Существование и единственность решения задачи Коши.
2. Уравнения с разделяющимися переменными.
3. Однородные уравнения первого порядка.
4. Линейные уравнения. Уравнение Бернулли, Риккати.
5. Уравнение в полных дифференциалах. Интегрирующий множитель.
6. Уравнения первого порядка, не разрешенные относительно производной. Особые решения.
7. Простейшие типы дифференциальных уравнений, не разрешенных относительно производной (неполные уравнения).
8. Дифференциальные уравнения высших порядков. Случаи понижения порядка.
9. Линейные дифференциальные уравнения n -го порядка с переменными коэффициентами. Метод Лагранжа.



10. Линейные дифференциальные уравнения n -го порядка с постоянными коэффициентами. Метод Эйлера.
11. Построение однородного линейного уравнения по фундаментальной системе решений.
12. Понижение порядка однородного линейного уравнения при помощи линейно независимых частных решений.
13. Линейные уравнения второго порядка с постоянными коэффициентами и колебательные явления.
14. Краевая задача для дифференциального уравнения второго порядка. Функция Грина.
15. Нормальные системы обыкновенных дифференциальных уравнений первого порядка. Теорема существования и единственности.
16. Связь между уравнениями высшего порядка и системами дифференциальных уравнений.
17. Линейные системы дифференциальных уравнений. Фундаментальная матрица. Определитель Вронского.
18. Метод Эйлера решения линейных однородных систем с постоянными коэффициентами.
19. Матричный метод решения линейных однородных систем с постоянными коэффициентами.
20. Линейные неоднородные системы. Метод вариации произвольной постоянной.
21. Метод Эйлера решения неоднородных систем.
22. Нули решений линейных однородных дифференциальных уравнений второго порядка. Теорема Штурма.

23. Теорема сравнения.
24. Линейные системы с периодическими коэффициентами. Мультипликаторы.
25. Теорема о приводимости линейной системы.
26. Краевая задача для линейной системы. Функция Грина.
27. Периодические решения линейных систем.
28. Понятие дифференциальных уравнений в частных производных (ДУЧП).
29. Классификация ДУЧП по форме.
30. Вывод волнового уравнения.
31. Вывод уравнения теплопроводности.
32. Классификация ДУЧП 2-го порядка по типам.
33. Понятие краевых задач для уравнений математической физики.
34. Начальные и граничные условия для основных ДУЧП 2-го порядка; 1-я, 2-я и 3-я краевые задачи.
35. Краевые задачи без начальных условий.
36. Краевые задачи без граничных условий.
37. Краевые задачи на полубесконечной прямой.
38. Метод Даламбера решения ДУЧП.
39. Метод Фурье решения ДУЧП.
40. Задача о колебании струны.



41. Уравнение теплопроводности. Функция температурного влияния мгновенного точечного источника тепла.
42. Общее решение 1-й краевой задачи для одномерного неоднородного уравнения теплопроводности.
43. Фундаментальное решение. Общее решение 1-й краевой задачи для одномерного неоднородного уравнения теплопроводности с неоднородными начальными условиями.
44. Решение полной 1-й краевой задачи для уравнения теплопроводности. 18. Решение задачи Коши (без граничных условий) для уравнения теплопроводности.
45. Решение 1-й краевой задачи на бесконечной прямой для уравнения теплопроводности.
46. Решение 1-й краевой задачи на полубесконечной прямой для уравнения теплопроводности.
47. Интеграл Пуассона.
48. Постановки краевых задач для уравнений эллиптического типа. Примеры.
49. Законы Фурье.
50. Уравнение Лапласа в полярной, цилиндрической, сферической системах координат.

4. Методические материалы, определяющие процедуры оценивания знаний, умений и навыков, и опыта деятельности, характеризующих этапы формирования компетенций

Требования к контрольной работе

Контрольная работа – средство проверки умений применять полученные знания для решения задач определенного типа по теме или разделу.

Контрольная работа представляет собой один из видов самостоятельной работы обучающихся. По сути – это изложение ответов на определенные теоретические вопросы по учебной дисциплине, а также решение практических задач. Контрольные проводятся для того, чтобы развить у обучающихся способности к анализу научной и учебной литературы, умение обобщать, систематизировать и оценивать практический и научный материал, укреплять навыки овладения понятиями определенной науки и т.д.

При оценке контрольной работы преподаватель руководствуется следующими критериями:

- работа была выполнена автором самостоятельно;
- обучающийся подобрал достаточный список литературы, который необходим для осмысления темы контрольной работы;
- автор сумел составить логически обоснованный план, который соответствует поставленным задачам и сформулированной цели;
- обучающийся проанализировал материал;
- обучающийся сумел обосновать свою точку зрения;
- контрольная работа оформлена в соответствии с требованиями;
- автор защитил контрольную работу и успешно ответил на все вопросы преподавателя.



Контрольная работа, выполненная небрежно, без соблюдения правил, предъявляемых к ее оформлению, возвращается без проверки с указанием причин, которые доводятся до обучающегося. В этом случае контрольная работа выполняется повторно.

Вариант контрольной работы выдается в соответствии с порядковым номером в списке студентов.

Критерии оценки знаний при написании контрольной работы

Отметка «отлично» выставляется обучающемуся, показавшему всесторонние, систематизированные, глубокие знания вопросов контрольной работы и умение уверенно применять их на практике при решении конкретных задач, свободное и правильное обоснование принятых решений.

Отметка «хорошо» выставляется обучающемуся, если он твердо знает материал, грамотно и по существу излагает его, умеет применять полученные знания на практике, но допускает в ответе или в решении задач некоторые неточности, которые может устранить с помощью дополнительных вопросов преподавателя.

Отметка «удовлетворительно» выставляется обучающемуся, показавшему фрагментарный, разрозненный характер знаний, недостаточно правильные формулировки базовых понятий, нарушения логической последовательности в изложении программного материала, но при этом он владеет основными понятиями выносимых на контрольную работу тем, необходимыми для дальнейшего обучения и может применять полученные знания по образцу в стандартной ситуации.

Отметка «неудовлетворительно» выставляется обучающемуся, который не знает большей части основного содержания выносимых на контрольную работу вопросов тем дисциплины, допускает грубые ошибки в формулировках основных понятий и не умеет использовать полученные знания.

Требования к написанию реферата

Реферат – продукт самостоятельной работы обучающегося, представляющий собой краткое изложение содержания и результатов индивидуальной учебно-исследовательской деятельности. Автор раскрывает суть исследуемой проблемы, приводит различные точки зрения, а также собственные взгляды на нее.

Реферат должен быть структурирован (по главам, разделам, параграфам) и включать разделы: введение, основную часть, заключение, список использованной литературы. В зависимости от тематики реферата к нему могут быть оформлены приложения, содержащие документы, иллюстрации, таблицы, схемы и т.д.

Критерии оценивания реферата:

Отметка «отлично» выполнены все требования к написанию и защите реферата: обозначена проблема и обоснована её актуальность, сделан краткий анализ различных точек зрения на рассматриваемую проблему и логично изложена собственная позиция, сформулированы выводы, тема раскрыта полностью, выдержан объём, соблюдены требования к внешнему оформлению, даны правильные ответы на дополнительные вопросы.

Отметка «хорошо» - основные требования к реферату и его защите выполнены, но при этом допущены недочёты. В частности, имеются неточности в изложении материала, отсутствует логическая последовательность в суждениях, не выдержан объём реферата, имеются упущения в оформлении, не допускает существенных неточностей в ответе на дополнительный вопрос.



Отметка «удовлетворительно» - имеются существенные отступления от требований к реферированию. В частности, тема освещена лишь частично, допущены фактические ошибки в содержании реферата или при ответе на дополнительные вопросы, во время защиты отсутствует вывод.

Отметка «неудовлетворительно» - тема реферата не раскрыта, обнаруживается существенное непонимание проблемы.

Требования к выполнению тестового задания

Тест – система стандартизированных заданий, позволяющая автоматизировать процедуру измерения уровня знаний и умений обучающегося.

В тестовых заданиях используются четыре типа вопросов:

- закрытая форма – наиболее распространенная форма и предлагает несколько альтернативных ответов на поставленный вопрос. Например, обучающемуся задается вопрос, требующий альтернативного ответа «да» или «нет», «является» или «не является», «относится» или «не относится» и т.п. Тестовое задание, содержащее вопрос в закрытой форме, включает в себя один или несколько правильных ответов и иногда называется выборочным заданием. Закрытая форма вопросов используется также в тестах-задачах с выборочными ответами. В тестовом задании в этом случае сформулированы условие задачи и все необходимые исходные данные, а в ответах представлены несколько вариантов результата решения в числовом или буквенном виде. Обучающийся должен решить задачу и показать, какой из представленных ответов он получил;

- открытая форма – вопрос в открытой форме представляет собой утверждение, которое необходимо дополнить. Данная форма может быть представлена в тестовом задании, например, в виде словесного текста, формулы (уравнения), графика, в которых пропущены существенные составляющие - части слова или буквы, условные обозначения, линии или изображения элементов схемы и графика. Обучающийся должен по памяти вставить соответствующие элементы в указанные места («пропуски»);

- установление соответствия – в данном случае обучающемуся предлагают два списка, между элементами которых следует установить соответствие;

установление последовательности – предполагает необходимость установить правильную последовательность предлагаемого списка слов или фраз.

Тесты сгруппированы по темам. Количество тестовых вопросов в разделе различно, что обусловлено объемом изучаемого материала и ее трудоемкостью.

Формулировки вопросов построены по следующим основным принципам:

Выбрать верные варианты ответа.

В пункте приведены конкретные вопросы и варианты ответов. Обучающемуся предлагается выбрать номер правильного ответа из предлагаемых вариантов. При этом следует учесть важное требование: в ответах к заданию обязательно должен быть верный ответ и он должен быть только один.

Обучающийся должен выбрать верный ответ на поставленный вопрос и сверить его с правильным ответом, который дается в конце.

Критерии оценки знаний при проведении тестирования

Отметка «отлично» выставляется при условии правильного ответа не менее чем 85% тестовых заданий;

Отметка «хорошо» выставляется при условии правильного ответа не менее чем 70 % тестовых заданий;

Отметка «удовлетворительно» выставляется при условии правильного ответа не менее 50 %;

Отметка «неудовлетворительно» выставляется при условии правильного ответа менее чем на 50 % тестовых заданий.

Результаты текущего контроля используются при проведении промежуточной аттестации.



Требования к проведению зачета

Зачет – форма проверки знаний, умений и навыков, приобретенных обучающимися в процессе усвоения учебного материала лекционных, практических и семинарских занятий по дисциплине.

Критерии оценки знаний на зачете:

Зачет может проводиться в форме устного опроса или по вопросам, с предварительной подготовкой или без подготовки, по усмотрению преподавателя.

Вопросы утверждаются на заседании кафедры и подписываются заведующим кафедрой. Преподаватель может проставить зачет без опроса или собеседования тем студентам, которые активно участвовали в семинарских занятиях.

Шкала оценивания: двухбалльная шкала – не зачтено (не выполнено); зачтено (выполнено).

Оценка «зачтено» ставится обучающемуся, ответ которого свидетельствует:

- о полном знании материала по программе;

- о знании рекомендованной литературы,

- о знании концептуально-понятийного аппарата всего курса и принимавший активное участия на семинарских занятиях, а также содержит в целом правильное и аргументированное изложение материала.

Оценка «не зачтено» ставится обучающемуся, имеющему существенные пробелы в знании основного материала по программе, а также допустившему принципиальные ошибки при изложении материала.

Разработчик:



Хаконова Ирина Магомедовна

Зав. кафедрой:



Демина Татьяна Ивановна

Зав. выпускающей кафедрой:

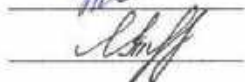

Ткачева Яна Сергеевна



рабочей программы учебной дисциплины "Б1.О.35 Управление персоналом на транспорте"

направления подготовки бакалавров "23.03.01 Технология транспортных процессов"

профиль подготовки "Логистика на транспорте"

программа подготовки "бакалавр"

Фонд оценочных средств для проведения промежуточной аттестации обучающихся по дисциплине (модулю)

1. Перечень компетенций с указанием этапов их формирования в процессе освоения образовательной программы

Этапы формирования компетенции (номер семестр согласно учебному плану)			Наименование учебных дисциплин, формирующие компетенции в процессе освоения образовательной программы
ОФО	ЗФО	ОЗФО	
ОПК-2.3 Способен осуществлять профессиональную деятельность с учетом социальных и других ограничений на всех этапах жизненного цикла транспортно-технологических машин и комплексов			
8	8		Управление персоналом на транспорте
6	6		Эксплуатационная практика
УК-6.2 Понимает важность планирования перспективных целей собственной деятельности с учетом условий, средств, личностных возможностей, этапов карьерного роста, временной перспективы развития деятельности и требований рынка труда.			
2	2		Психология
4	4		Технологическая (производственно-технологическая) практика
8	8		Управление персоналом на транспорте

2. Описание показателей и критериев оценивания компетенций на различных этапах их формирования, описание шкалы оценивания

Планируемые результаты освоения компетенции	Критерии оценивания результатов обучения				Наименование оценочного средства
	неудовлетворительно	удовлетворительно	хорошо	отлично	
1	2	3	4	5	6
УК-6: Способен управлять своим временем, выстраивать и реализовывать траекторию саморазвития на основе принципов образования в течение всей жизни					
УК-6.2 Понимает важность планирования перспективных целей собственной деятельности с учетом условий, средств, личностных возможностей, этапов карьерного роста, временной перспективы развития деятельности и требований рынка труда.					
Знать: - основы планирования профессиональной траектории с учетом особенностей как профессиональной, так и других видов деятельности, и требований рынка труда.	Фрагментарные знания	Неполные знания	Сформированные, но содержащие отдельные пробелы знания	Сформированные систематические знания	Материалы по дисциплине: задания для контрольной работы, вопросы к зачету, кейс-задания и др.
Уметь: - расставлять приоритеты профессиональной деятельности и способы ее совер	Частичные умения	Неполные умения	Умения полные, допускаются небольшие ошибки	Сформированные умения	



Планируемые результаты освоения компетенции	Критерии оценивания результатов обучения				Наименование оценочного средства
	неудовлетворительно	удовлетворительно	хорошо	отлично	
1	2	3	4	5	6
шенствования на основе самооценки; - планировать самостоятельную деятельность в решении профессиональных задач.					
Владеть: - навыками определения реалистических целей профессионального роста.	Частичное владение навыками	Несистематическое применение навыков	В систематическом применении навыков допускаются пробелы	Успешное и систематическое применение навыков	
ОПК-2: Способен осуществлять профессиональную деятельность с учетом экономических, экологических и социальных ограничений на всех этапах жизненного цикла транспортно-технологических машин и комплексов					
ОПК-2.3 Способен осуществлять профессиональную деятельность с учетом социальных и других ограничений на всех этапах жизненного цикла транспортно-технологических машин и комплексов					
Знать: - основы экономики, экологии, технологии логистического процесса; - этапы жизненного цикла транспортно-технологических машин и комплексов; - социальные ограничения на всех этапах жизненного цикла транспортно-технологических машин и комплексов;	Фрагментарные знания	Неполные знания	Сформированные, но содержащие отдельные пробелы знания	Сформированные систематические знания	Материалы по дисциплине: задания для контрольной работы, вопросы к зачету, кейс-задания и др.
Уметь: - решать профессиональные задачи с учетом экономических, экологических и социальных ограничений на всех этапах жизненного цикла транспортно-технологических машин и комплексов;	Частичные умения	Неполные умения	Умения полные, допускаются небольшие ошибки	Сформированные умения	
Владеть: - навыками применения экономических, экологических и социальных ограничений на всех этапах жизненного цикла транспортно-технологических машин и комплексов;	Частичное владение навыками	Несистематическое применение навыков	В систематическом применении навыков допускаются пробелы	Успешное и систематическое применение навыков	

3. Типовые контрольные задания и иные материалы, необходимые для оценки знаний, умений, навыков и (или) опыта деятельности, характеризующих этапы формирования компетенций в процессе освоения образовательной программы



Темы для дискуссий:

1. Стратегия управления персоналом организации
2. Заработная плата как основа денежного материального стимулирования персонала.
3. Профилактики и разрешения конфликтов в организации.
4. Обучение персонала: основные концептуальные подходы к обучению.
5. Особенности оценки результатов труда различных категорий работников.
6. Оценка результатов труда рабочих.
7. Оценка результатов труда руководителей и специалистов.

Задача № 1. В базовом периоде численность персонала предприятия составила 1250 чел. В плановом периоде намечено увеличить объем выпускаемой продукции на 6%, фонд зарплаты на 5%, среднюю зарплату на 4%. Определить возможный рост производительности труда и плановую численность персонала.

Задача № 2. На производственном участке 500 объектов обслуживания, норма обслуживания для наладчиков – 25 единиц оборудования в смену. Участок работает в 2 смены. Определить явочную и списочную численность рабочих-наладчиков, если номинальный фонд рабочего времени одного рабочего в год – 262 дня, реальный фонд – 250 дней.

Задача № 3. Определить изменение численности работающих на предприятии, если рост выпуска продукции запланирован на 12%, а производительность труда в плановом периоде возрастет на 8%.

Задача № 4. Рассчитать изменение численности персонала и повышение производительности труда, если объем производства возрастает на 11%, ФЗП – на 7%, средняя зарплата одного рабочего – на 5%.

Задача № 5. Среднесписочная численность рабочих на предприятии 1229 чел. В течение года уволено по разным причинам 180 чел., в т.ч. по личному желанию и за нарушения – 125 чел. Принято на работу – 170 чел. Рассчитать коэффициенты оборота: по приему, увольнению, коэффициент текучести.

Задача № 6. Определить списочную численность персонала, если явочная составляет 230 чел., номинальный фонд рабочего времени – 260 дней, реальный – 245 дней.

Задача № 7. На предприятии 45 чел. направили на обучение. В том числе 25 чел. по программе 20 часов, стоимость часа – 850 руб. и 20 чел. по программе 40 часов, стоимость часа – 600 руб. Определить величину затрат на обучение работников в целом и отдельно по каждой группе.

Задача № 8. Рассчитайте, сколько необходимо дополнительно принять работников, если запланировано увеличить выпуск продукции на 25%, внедрить комплекс мероприятий, позволяющих увеличить производительность труда на 12%. Численность работников предприятия в базовом году составляла 1250 чел.

Задача № 9. Среднесписочная численность работающих на предприятии 2100 чел. В течение года уволено по разным причинам 250 чел., в т.ч. по личному желанию и за нарушения 180 чел. Принято на работу – 230 чел. Рассчитать коэффициенты оборота: по приему, увольнению, текучести кадров.

Задача № 10. Рассчитать потребность во внешнем наборе, если можно перевести из других структурных подразделений 10 чел. Планируется увеличить объем выпуска продукции



на 20% при неизменном уровне производительности труда. Численность базового периода – 360 чел.

Задача № 11. Численность работников на начало года составляла 300 чел. В течение года принято – 25 чел. Выбыло: на пенсию – 10 чел., по сокращению штатов – 12 чел., по собственному желанию – 20 чел. Рассчитайте среднесписочную численность, а также показатели движения кадров – коэффициенты по приему, выбытию и текучести.

Задача № 12. Определить списочную численность персонала, если явочная численность составляет 230 чел., номинальный фонд рабочего времени одного рабочего – 255 дней, реальный – 235 дней.

Задача № 13. Определить коэффициент текучести кадров, коэффициенты оборота по приему и выбытию, если на начало года численность работников составляла 950 чел., в течение года принято 235 чел., уволено всего 300 чел., в т.ч. по собственному желанию 150 чел., за нарушения трудовой дисциплины 10 чел.

Контрольные тесты

Тест

1. Какое управленческое действие не относится к функциям менеджмента персонала?
 - а) планирование;
 - б) прогнозирование;
 - в) мотивация;
 - г) составление отчетов;
 - д) организация.
2. Управленческий персонал включает:
 - а) вспомогательных рабочих;
 - б) сезонных рабочих;
 - в) младший обслуживающий персонал;
 - г) руководителей, специалистов;
 - д) основных рабочих.
3. Японскому менеджменту персонала не относится:
 - а) пожизненный наем на работу;
 - б) принципы старшинства при оплате и назначении;
 - в) коллективная ответственность;
 - г) неформальный контроль;
 - д) продвижение по карьерной иерархии зависит от профессионализма и успешно выполненных задач, а не от возраста рабочего или стажа.
4. С какими дисциплинами не связана система наук о труде и персонале?



- а) «Экономика труда»;
- б) «Транспортная психология»;
- в) «Психология»;
- г) «Физиология труда»;
- д) «Социология труда».

5. Должностная инструкция на предприятии разрабатывается с целью:

- а) определение определенных квалификационных требований, обязанностей, прав и ответственности персонала предприятия;
- б) найма рабочих на предприятие;
- в) отбора персонала для занятия определенной должности;
- г) согласно действующему законодательству;
- д) достижения стратегических целей предприятия.

6. Изучение кадровой политики предприятий-конкурентов направленно:

- а) на разработку новых видов продукции;
- б) на определение стратегического курса развития предприятия;
- в) на создание дополнительных рабочих мест;
- г) на перепрофилирование деятельности предприятия;
- д) на разработку эффективной кадровой политики своего предприятия.

7. Что включает инвестирование в человеческий капитал?

- а) вкладывание средств в производство;
- б) вкладывание средств в новые технологии;
- в) расходы на повышение квалификации персонала;
- г) вкладывание средств в строительство новых сооружений.
- д) вкладывание средств в совершенствование организационной структуры предприятия.

8. Человеческий капитал - это:

- а) форма инвестирования в человека, т. е. затраты на общее и специальное образование, накопление суммы здоровья от рождения и через систему воспитания до работоспособного возраста, а также на экономически значимую мобильность.
- б) вкладывание средств в средства производства;
- в) нематериальные активы предприятия.
- г) материальные активы предприятия;



д) это совокупность форм и методов работы администрации, обеспечивающих эффективный результат.

9. Функции управления персоналом представляют собой:

а) комплекс направлений и подходов работы в с кадрами, ориентированный на удовлетворение производственных и социальных потребностей предприятия;

б) комплекс направлений и подходов по повышению эффективности функционирования предприятия;

в) комплекс направлений и подходов по увеличению уставного фонда организации;

г) комплекс направлений и подходов по совершенствованию стратегии предприятия;

д) комплекс направлений и мероприятий по снижению себестоимости продукции.

10. Потенциал специалиста - это:

а) совокупность возможностей, знаний, опыта, устремлений и потребностей;

б) здоровье человека;

в) способность адаптироваться к новым условиям;

г) способность повышать квалификацию без отрыва от производства;

д) способность человека производить продукцию

11. Горизонтальное перемещение рабочего предусматривает такую ситуацию:

а) переводение с одной работы на другую с изменением заработной платы или уровня ответственности;

б) переводение с одной работы на другую без изменения заработной ты или уровня ответственности;

в) освобождение рабочего;

г) понижение рабочего в должности;

д) повышение рабочего в должности.

12. Профессиограмма - это:

а) перечень прав и обязанностей работников;

б) описание общетрудовых и специальных умений каждого работника на предприятии;

в) это описание особенностей определенной профессии, раскрывающее содержание профессионального труда, а также требования, предъявляемые к человеку.

г) перечень профессий, которыми может овладеть работник в пределах его компетенции;

д) перечень всех профессий.

13. Какой раздел не содержит должностная инструкция?

а) «Общие положения»;



- б) «Основные задачи»;
- в) «Должностные обязанности»;
- г) «Управленческие полномочия»;
- д) «Выводы».

14. Интеллектуальные конфликты основаны:

- а) на столкновении приблизительно равных по силе, но противоположно направленных нужд, мотивов, интересов и увлечений в одного и того человека;
- б) на столкновенье вооруженных групп людей;
- в) на борьбе идей в науке, единстве и столкновении таких противоположностей, как истинное и ошибочное;
- г) на противостоянии добра и зла, обязанностей и совести;
- д) на противостоянии справедливости и несправедливости.

15. Конфликтная ситуация - это:

- а) столкновенье интересов разных людей с агрессивными действиями;
- б) предметы, люди, явления, события, отношения, которые необходимо привести к определенному равновесию для обеспечения комфортного состояния индивидов, которые находятся в поле этой ситуации;
- в) состояние переговоров в ходе конфликта;
- г) определение стадий конфликта;
- д) противоречивые позиции сторон по поводу решения каких-либо вопросов.

16. На какой стадии конфликта появляется явное (визуальное) проявление острых разногласий, достигнутое в процессе конфликта:

- а) начало;
- б) развитие;
- в) кульминация;
- г) окончание;
- д) . послеконфликтный синдром как психологический опыт.

17. Латентный период конфликта характеризуется такой особенностью:

- а) стороны еще не заявили о своих претензиях друг к другу;
- б) одна из сторон признает себя побежденной или достигается перемирие;
- в) публичное выявление антагонизма как для самих сторон конфликта, так и для посторонних наблюдателей;
- г) крайнее агрессивное недовольство, блокирование стремлений, продолжительное отрицательное эмоциональное переживание, которое дезорганизует сознание и



деятельность;

д) отсутствуют внешние агрессивные действия между конфликтующими сторонами, но при этом используются косвенные способы воздействия.

18. Стиль поведения в конфликтной ситуации, характеризующийся активной борьбой индивида за свои интересы, применением всех доступных ему средств для достижения поставленных целей – это:

- а) приспособление, уступчивость;
- б) уклонение;
- в) противоборство, конкуренция;
- г) сотрудничество;
- д) компромисс.

19. Комплексная оценка работы - это:

- а) оценка профессиональных знаний и умений с помощью контрольных вопросов;
- б) определение совокупности оценочных показателей качества, сложности и эффективности работы и сравнение с предыдущими периодами с помощью весовых коэффициентов;
- в) оценка профессиональных знаний, привычек и уровня интеллекта с помощью контрольных вопросов;
- г) определение профессиональных знаний и привычек с помощью специальных тестов с их дальнейшей расшифровкой.
- д) оценка профессиональных знаний, привычек и уровня интеллекта с помощью социологических опросов.

20. Коллегиальность в управлении - это ситуация, когда:

- а) персонал определенного подразделения — это коллеги по отношению друг к другу;
- б) только руководитель организации может управлять персоналом, но некоторые полномочия он может делегировать своим подчиненным;
- в) существует децентрализация управления организацией;
- г) работодатели работают в тесном контакте друг с другом и связаны узами сотрудничества и взаимозависимости, составляют управленческий штат.
- д) существует централизация управления организацией.

21. Какая подсистема кадрового менеджмента направлена на разработку перспективной кадровой политики:

- а) функциональная;
- б) тактическая;
- в) управляющая;
- г) обеспечивающая;



д) стратегическая.

22. Целью какой школы было создание универсальных принципов управления:

а) школа научного управления;

б) классическая школа или школа административного управления;

в) школа человеческих отношений;

г) школа науки о поведении;

д) школа науки управления или количественных методов.

23. Кадровый потенциал предприятия – это:

а) совокупность работающих специалистов, устраивающихся на работу, обучающихся и повышающих квалификацию с отрывом от производства;

б) совокупность работающих специалистов;

в) совокупность устраивающихся на работу;

г) совокупность обучающихся и повышающих квалификацию с отрывом от производства;

д) совокупность перемещающихся по служебной лестнице.

24. Какое положение предусматривает теория приобретенных потребностей Д. МакКлеланда:

а) выделение гигиеничных и мотивирующих факторов;

б) распределение всех рабочих на желающих работать и тех, кто не желает работать;

в) наличие у рабочего потребности в достижении, в соучастии, во власти;

г) потребность человека быть справедливо вознагражденным;

д) все потребности человека расположенные в определенной иерархии.

25. Какая теория мотивации относится к процессуальным теориям?

а) теория нужд А. Маслоу;

б) теория ожидания В. Врума;

в) теория приобретенных потребностей Д. МакКлеланда;

г) теория существования, связи и роста К. Альдерфера;

д) теория двух факторов Ф. Гецберга.

26. Валентность согласно теории В. Врума - это:

а) мера вознаграждения;

б) мера ожидания;

в) ожидание определенного вознаграждения в ответ на достижение результата;



г) мера ценности или приоритетности;

д) ожидание желаемого результата от затраченных дополнительных усилий.

27. Основным положением какой теории является то, что люди субъективно определяют отношение полученного вознаграждения к затраченным усилиям и соотносят с вознаграждением других людей?

а) теории нужд А. Маслоу;

б) теории ожидания В. Врума;

в) расширенной модели ожидания Портера — Лоулера;

г) теории приобретенных потребностей Д. Мак-Клелланда;

д) теории равенства С. Адамса.

28. Теория усиления Б. Ф. Скиннера основанная на таком положении:

а) выделение гигиеничных и мотивирующих факторов;

б) поведение людей обусловлено последствиями их деятельности в подобной ситуации в прошлом;

в) все потребности человека расположенные в определенной иерархии;

г) потребность человека основана на справедливом вознаграждении;

д) наличие у рабочего потребности в достижении, в соучастии, во власти;

29. К содержательным мотивационным теориям относятся теории:

а) Б. Ф. Скиннера;

б) С. Адамса;

в) В. Врума;

г) модель Портера – Лоулера;

д) Ф. Герцберга.

30. Какое положение относится к теории мотивации Портера-Лоулера:

а) результативный труд ведет к удовлетворению работников;

б) человек ответственный;

в) поведение людей обусловлено последствиями их деятельности в подобной ситуации в прошлом;

г) человек стремится делегировать полномочия;

д) человек удовлетворен лишь экономическим стимулированием.

31. Какие потребности в теории А. Маслоу являются базовыми(находящиеся на нижнем уровне иерархии потребностей)?

а) физиологические;



- б) защищенности и безопасности;
- в) принадлежности и причастности;
- г) признание и уважение;
- д) самовыражение.

32. Какое положение не относится к теории мотивации Ф. Герцберга:

- а) отсутствие гигиенических факторов ведет к неудовлетворенности трудом;
- б) наличие мотиваторов может лишь частично и неполно компенсировать отсутствие факторов гигиены;
- в) в обычных условиях наличие гигиенических факторов воспринимается как естественное и не оказывает мотивационного воздействия;
- г) максимальное позитивное мотивационное воздействие достигается с помощью мотиваторов при наличии факторов гигиены;
- д) максимальное позитивное мотивационное воздействие достигается с помощью мотиваторов при отсутствии факторов гигиены;

33. Какое количество групп потребностей выделяет теоретическая модель мотивации К. Альдерфера:

- а) две;
- б) три;
- в) четыре;
- г) пять;
- д) шесть.

34. Средний уровень зарплаты одного работника рассчитывается:

- а) как отношение качественной продукции к общему объему товарной продукции;
- б) как отношение прибыли к себестоимости произведенной продукции;
- в) как отношение себестоимости к стоимости товарной продукции;
- г) как отношение объема произведенной продукции к общей численности работников;
- д) как отношение общего фонда оплаты труда к общей численности персонала.

35. Какой стиль руководства не включает модель, описывающая зависимость стиля руководства от ситуации, предложенная Т. Митчелом и Р. Хаусом?

- а) «стиль поддержки»;
- б) «инструментальный» стиль;
- в) стиль ориентированный «на достижение»;
- г) стиль руководства, ориентированный на участие подчиненных в принятии решений;



д) стиль «предлагать».

36. Какой стиль лидерства не включает теория жизненного цикла П. Херси и К. Бланшара?

а) стиль «давать указания»;

б) «продавать указания»;

в) «информировать».

г) «участвовать»;

д) «делегировать»;

37. Какое количество вариантов руководства выделяет модель стилей руководства Врума-Йеттона:

а) три;

б) четыре;

в) пять;

г) шесть;

д) семь.

38. Какой из пяти основных стилей руководства, согласно двухмерной модели поведения руководителя (управленческая решетка Блейка и Мутона), является самым эффективным?

а) «страх перед бедностью»;

б) «Команда» (групповое управление) ;

в) «Дом отдыха – загородный клуб»;

г) «Власть – подчинение – задача»;

д) «Посредине пути»;

39. Какой вид власти подразумевает веру исполнителя в то, что влияющий имеет возможность удовлетворять его потребности:

а) власть, основанная на принуждении;

б) власть, основанная на вознаграждении;

в) экспертная власть;

г) эталонная власть;

д) законная власть.

40. Какой вид власти подразумевает веру исполнителя в то, что влияющий имеет возможность заставлять и полное право наказывать:

а) власть, основанная на принуждении;



- б) власть, основанная на вознаграждении;
- в) экспертная власть;
- г) эталонная власть;
- д) законная власть.

41. Какой вид власти подразумевает веру исполнителя в то, что руководитель обладает специальными знаниями и компетенцией, которые позволят удовлетворить его потребности:

- а) власть, основанная на принуждении;
- б) власть, основанная на вознаграждении;
- в) экспертная власть;
- г) эталонная власть;
- д) законная власть.

42. Какой вид власти подразумевает веру исполнителя в то, что влияющий имеет право отдавать приказание и что его долг подчиняться им:

- а) власть, основанная на принуждении;
- б) власть, основанная на вознаграждении;
- в) экспертная власть;
- г) эталонная власть;
- д) законная власть.

43. При каком виде власти характеристики и свойства влияющего настолько привлекательны для исполнителя, что он хочет быть таким же как влияющий:

- а) власть, основанная на принуждении;
- б) власть, основанная на вознаграждении;
- в) экспертная власть;
- г) эталонная власть;
- д) законная власть.

44. Определение квалификации специалиста, уровня знаний либо отзыв о его способностях, деловых и иных качествах:

- а) аттестация;
- б) дискриминация;
- в) авторизация;
- г) должностная инструкция;
- д) апробация.



45. Руководитель, имеющий достаточный объем власти, чтобы навязывать свою волю исполнителям.

- а) автократичный руководитель;
- б) демократичный руководитель;
- в) либеральный руководитель;
- г) консультативный руководитель;
- д) инструментальный руководитель.

46. Конфликты в зависимости от способа разрешения, делятся на:

- а) социальные, национальные, этнические, межнациональные, организационные, эмоциональные;
- б) антагонистические, компромиссные;
- в) вертикальные, горизонтальные;
- г) открытые, скрытые, потенциальные;
- д) внутриличностные, межличностные, внутригрупповые, межгрупповые.

47. Затраты на здравоохранение, воспитание, физическое формирование, интеллектуальное развитие, получение общего образования, приобретение специальности – это:

- а) инвестиции в строительство спортивных комплексов;
- б) инвестиции в человеческий капитал;
- в) инвестиции в новые технологии;
- г) инвестиции в производство;
- д) инвестиции в учебно-оздоровительные комплексы.

48. Показатель, характеризуется изменением индексов цен на товары и услуги, которые входят в состав потребительских корзин минимального потребительского бюджета:

- а) индексы цен;
- б) индекс стоимости жизни;
- в) индексы продукции сельского хозяйства;
- г) индексы продукции животноводства;
- д) индексы продукции растениеводства.

49. Неосязаемая личная собственность: продукт интеллектуальной деятельности, который проявляется в эффекте использования в различных сферах жизни общества:

- а) нематериальная собственность;
- б) интеллектуальная собственность;



- в) радиочастотный ресурс;
- г) материальная собственность;
- д) аэрокосмические разработки.

50. Регулирует взаимоотношения между работодателями, т. е. покупателями продуктов интеллектуального труда и самими субъектами интеллектуальной деятельности по поводу формирования цены интеллектуального труда:

- а) инфраструктура финансового рынка;
- б) аграрные биржи;
- в) инфраструктура рынка интеллектуального труда;
- г) фонды содействия предпринимательству;
- д) собственники интеллектуального труда.

51. Что не включает инфраструктура рынка интеллектуального труда:

- а) биржи труда;
- б) аграрные биржи;
- в) фонды и центры занятости;
- г) центры, институты переподготовки и повышения квалификации специалистов;
- д) электронные рынки труда (автоматизированные банки данных);

52. Навыки, необходимые для того, чтобы правильно понимать других людей и эффективно взаимодействовать с ними:

- а) семантические;
- б) коммуникативные;
- в) невербальные;
- г) вербальные;
- д) профессиональные.

53. Какой признак характерен для формальной группы (коллектива) в организации:

- а) объединение по интересам и целям;
- б) отсутствует четкая ролевая структура – разделение труда и управления;
- в) признак социальной общности (например, по национальным признакам, признакам социального происхождения);
- г) группы имеют различную социальную значимость в обществе, на предприятии – положительной или отрицательной направленности;

д) структура коллективов и групп определяется соответствующими официальными документами, предусматривающими круг обязанностей и прав как всего коллектива, так и отдельных, входящих в ее состав работников.



54. Расчетный показатель, учитывающий логическое мышление, способность добиваться поставленной цели, объективность самооценки, умение формулировать обоснованные суждения:

- а) коэффициент интеллектуального развития (IQ);
- б) коэффициент тарифной сетки;
- в) производительность труда;
- г) годовая заработная плата;
- д) величина человеческого капитала.

55. Какой компонент не включает трудовой потенциал человека:

- а) здоровье человека;
- б) образование;
- в) профессионализм;
- г) творческий потенциал (умение работать, мыслить по новому);
- д) депозитные счета в банках.

56. Что такое адаптация персонала?

а) совершенствование теоретических знаний и практических навыков с целью повышения профессионального мастерства работников, усвоение ими передовой техники, технологии, средств производства;

б) деятельность, которая проводится осознанно для улучшения способностей персонала, которые необходимы для выполнения работы или для развития потенциала работников;

в) участие в найме и отборе персонала с учетом требований конкретных профессий и рабочих мест с целью наилучшей профориентации работников;

г) взаимоотношения работника и организации, которые основываются на постепенном приспособлении сотрудников к новым профессиональным, социальным и организационно-экономическим условиям работы;

д) участие персонала в аттестации.

57. Разделение труда предусматривает:

а) выполнение одним работником всех функций и действий по изготовлению конкретного изделия;

б) разделение труда согласно систематизированным трудовым функциям;

в) тщательный расчет расходов работы на производство продукции и услуг.

г) выполнение одним работником всех функций и действий по изготовлению комплекса изделий;

д) выполнение несколькими работниками одной функции по изготовлению комплексного изделия.



58. Нормированное рабочее время включает:

а) все расходы времени, которые объективно необходимы для выполнения конкретной задачи;

б) общую продолжительность рабочей смены, на протяжении которой работник осуществляет трудовые функции;

в) время подготовительно-заготовительных работ для выполнения задачи;

г) время обслуживания рабочего места;

д) а) все расходы времени, которые объективно необходимы для выполнения всех задач.

59. Норма выработки основана:

а) на установлении норм расходов времени;

б) на определении количества продукции, которая должна быть изготовлена одним работником;

в) на установлении норм расходов работы;

г) на времени обслуживания рабочего места;

д) на необходимом количестве рабочих мест, размере производственных площадей и других производственных объектов, закрепленных для обслуживания за одним работником или бригадой.

60. Метод оценки персонала, предусматривающий беседу с работником в режиме «вопрос-ответ» по заранее составленной схеме или без таковой для получения дополнительных сведений о человеке – это метод:

а) интервьюирования;

б) анкетирования;

в) социологического опроса;

г) тестирования;

д) наблюдения.

61. Осознанное побуждение личности к определенному действию – это:

а) мотив;

б) потребности;

в) притязания;

г) ожидания;

д) стимулы.

62. Блага, материальные ценности, на получение которых направлена трудовая деятельность человека – это:

а) мотив;



- б) потребности;
- в) притязания;
- г) ожидания;
- д) стимулы.

63. Методы предполагающие передачу сотрудникам сведений, которые позволяют им самостоятельно организовывать свое поведение и свою деятельность – это:

- а) различные методы стимулирования;
- б) методы информирования;
- в) методы убеждения;
- г) методы административного принуждения;
- д) экономические методы.

64. Среди качественных показателей эффективности системы управления выделите количественный показатель:

- а) уровень квалификации работников аппарата управления;
- б) обоснованность и своевременность принятия решений управленческим персоналом;
- в) уровень использования научных методов, организационной и вычислительной техники;
- г) уровень организационной культуры;
- д) величина затрат на содержание управленческого аппарата в общем фонде заработной платы персонала.

65. Отношение прироста производительности труда к приросту средней заработной платы - это:

- а) уровень текучести кадров;
- б) рентабельность производства;
- в) фонд оплаты труда;
- г) уровень трудовой дисциплины;
- д) отношение темпов увеличения производительности труда к заработной плате.

66. Отношением числа уволенных работников к общей численности персонала рассчитывается:

- а) уровень трудовой дисциплины;
- б) надежность работы персонала;
- в) текучесть кадров;
- г) социально-психологический климат в коллективе;



д) коэффициент трудового вклада.

67. Отношение числа случаев нарушения трудовой и исполнительской дисциплины к общей численности персонала – это показатель:

а) надежности работы персонала;

б) уровня трудовой дисциплины;

в) текучести кадров;

г) социально-психологического климата в коллективе;

д) коэффициента трудового вклада.

68. Какой вид безработицы характеризует наилучший для экономики резерв рабочей силы, способный достаточно оперативно совершать межотраслевые перемещения в зависимости от колебания спроса и предложения рабочей силы?

а) структурная безработица;

б) технологическая безработица;

в) естественная безработица;

г) экономическая безработица;

д) вынужденная безработица.

69. Создатели какой школы управления полагали, что используя наблюдения, замеры, логику и анализ можно усовершенствовать многие операции ручного труда, добиваясь их более эффективного выполнения?

а) классическая школа или школа административного управления;

б) школа человеческих отношений;

в) школа науки о поведении;

г) школа научного управления;

д) школа науки управления или количественных методов.

70. Ученые какой школы управления впервые определили менеджмент как «обеспечение выполнения работы с помощью других лиц»?

а) школа научного управления;

б) классическая школа или школа административного управления;

в) школа человеческих отношений;

г) школа науки о поведении;

д) школа науки управления или количественных методов.

71. Исследователи какой школы управления рекомендовали использовать приемы управления человеческими отношениями, включающие более эффективные действия непосредственных начальников, консультации с работниками и предоставление им более широких возможностей общения на работе?



- а) школа научного управления;
- б) классическая школа или школа административного управления;
- в) школа науки о поведении;
- г) школа человеческих отношений;
- д) школа науки управления или количественных методов.

72. Исследователи какой школы управления изучали различные аспекты социального взаимодействия, мотивации, характера власти и авторитета, организационной структуры, коммуникации в организациях, лидерства, изменение содержания работы и качества трудовой жизни?

- а) школа научного управления;
- б) классическая школа или школа административного управления;
- в) школа человеческих отношений;
- г) школа науки о поведении;
- д) школа науки управления или количественных методов.

73. Ключевой характеристикой какой школы управления является замена словесных рассуждений и описательного анализа моделями, символами и количественными значениями?

- а) школа научного управления;
- б) классическая школа или школа административного управления;
- в) школа человеческих отношений;
- г) школа науки о поведении;
- д) школа науки управления или количественных методов.

74. Какой из 14 принципов управления, выделенных Анри Файолем, позволит добиться более высоких результатов при том же объеме усилий:

- а) единовластие (единоначалие);
- б) разделение труда (специализация);
- в) единство направления и единый план работы;
- г) скалярная цепочка управления;
- д) стабильность рабочего места для персонала.

75. Согласно какому принципу, выделенному Анри Файолем, человек должен получать приказы только от одного начальника и подчиняться только ему?

- а) единоначалие;
- б) скалярная цепочка управления;
- в) порядок;



г) инициатива;

д) полномочия и ответственность.

76. Какая из школ в теории развития кадрового менеджмента сформулировала функции управления:

а) школа научного управления;

б) классическая школа или школа административного управления;

в) школа человеческих отношений;

г) школа науки о поведении;

д) школа науки управления или количественных методов.

77. Какой из подходов помогает интегрировать вклады всех школ, которые в разное время доминировали в теории и практике управления:

а) ситуационный подход;

б) процессный подход;

в) системный подход?

78. Модель "Z" содержит в себе основные идеи американского и японского менеджмента и большинством специалистов расценивается как идеальная. В ней сочетаются система индивидуальных ценностей и групповые формы взаимодействия. Какая из перечисленных идей характерна для американского менеджмента:

а) долгосрочная работа на предприятии;

б) принятие стратегических и управленческих решений, основанных на принципе консенсуса;

в) индивидуальная ответственность;

г) медленное должностное продвижение, что позволяет точно оценить способности сотрудников;

д) повышенное внимание к личности работника, его семейным и бытовым заботам.

79. Какой из представленных факторов эффективности деятельности предприятия больше всего способствует стимулированию деятельности работников:

а) стратегическая цель;

б) информация;

в) методы управления;

г) система мотивации;

д) подбор кадров.

80. Какая из приведенных рекомендаций мотивирует работников на полную самоотдачу в интересах предприятия:

а) установить осмысленные стандарты, воспринимаемые сотрудниками;



- б) установить двухстороннее общение;
- в) избегать чрезмерного контроля;
- г) установить жесткие, но достижимые стандарты;
- д) вознаграждать за достижение стандарта.

81. Существует четыре основных типа поведения человека, формирование которых происходит на основе отношения людей к нормам поведения и ценностям предприятия. Для какого типа поведения характерна высокая надежность:

а) преданный и дисциплинированный (полностью принимает ценности и нормы поведения, его действия не вступают в противоречие с интересами организации);

б) "оригинал" (приемлет ценности предприятия, но не приемлет существующие на нем нормы поведения, порождает много трудностей во взаимоотношениях с коллегами и руководством);

в) "приспособленец" (не приемлет ценностей предприятия, старается вести себя, полностью следуя нормам и формам поведения, принятым на предприятии);

г) "бунтарь" (не приемлет ни норм поведения, ни ценностей предприятия, все время входит в противоречие с окружением и создает конфликтные ситуации).

82. Согласно теории "X", руководитель должен:

- а) принуждать подчиненных;
- б) угрожать подчиненным;
- в) понять их и стимулировать работу;
- г) уважать подчиненных;
- д) выполнять работу за них.

83. С точки зрения теории "Y" менеджер должен верить в потенциал человека и относиться к подчиненным как к ответственным людям, стремящимся к полной самореализации. По этой теории:

- а) работа не противна природе человека;
- б) работа доставляет людям удовлетворение;
- в) работники пытаются получить от компании все, что можно;
- г) человек не любит работать;
- д) человек готов работать только за высокое материальное вознаграждение.

84. Для того чтобы эффективно использовать деньги как мотиватор и избегать их воздействия как демотиватор, следует:

а) платить конкурентную заработную плату для привлечения и удержания специалистов;

б) платить такую заработную плату, которая отражает стоимость работы для предприятия на основе справедливости;



в) связать плату с качеством выполнения или результатом, чтобы награда была соизмерима с усилиями работника;

г) заверить работника, что его усилия будут поощрены соответствующей наградой;

д) платить заработную плату не менее прожиточного минимума.

85. Согласно какому принципу, выделенному Анри Файолем, для того чтобы обеспечить верность и поддержку работников, они должны получать плату за свою службу?

а) единоначалие;

б) скалярная цепь;

в) порядок;

г) вознаграждение персонала;

д) полномочия и ответственность.

86. Какой тип власти влияет на людей через привитые культурой ценности:

а) власть, основанная на принуждении;

б) власть, основанная на вознаграждении;

в) традиционная или законная власть;

г) экспертная власть;

д) власть харизмы (влияние силой примера).

87. Основным социально-психологическим фактором, влияющим на эффективность деятельности группы, является:

а) содержание (выполняемое группой специфическое, самостоятельное задание);

б) структура (порядок организации группы — распределение ролей его участников);

в) культура (разработанные группой основные допущения относительно способов восприятия мыслей и чувств во время выполнения задания);

г) процесс (способ взаимодействия работников при выполнении определенной задачи, например, процедура принятия решения в группе).

88. Укрепляя авторитет, менеджер должен следить за тем, чтобы он не подавлял, не сковывал инициативу подчиненных. Какой из приведенных разновидностей псевдоавторитета (ложного авторитета) лишает людей уверенности, инициативы, порождает перестраховку и даже нечестность:

а) авторитет расстояния — руководитель считает, что его авторитет возрастает, если он дистанцируется от подчиненных и держится с ними официально;

б) авторитет доброты — "всегда быть добрым". Доброта снижает требовательность;

в) авторитет педантизма — руководитель прибегает к мелочной опеке и жестко определяет подчиненным все стадии выполнения задания, тем самым сковывая их творчество и инициативу;

г) авторитет чванства — руководитель высокомерен, гордится и старается всюду



подчеркнуть свои бывшие или мнимые нынешние заслуги;

д) авторитет подавления – руководитель прибегает к угрозам, вселяет страх в подчиненных, ошибочно полагая, что такие приемы укрепят его авторитет.

89. Какой тип роли в неформальной группе отводится человеку, вырабатывающему новые подходы к старым проблемам, предлагающему новые идеи и стратегии?

- а) координатор;
- б) креативщик;
- в) критик;
- г) исполнитель;
- д) администратор.

90. Какая информация не относится к передаваемой по каналам неформальных коммуникаций:

- а) предстоящие сокращения производственных рабочих;
- б) грядущие перемещения и повышения;
- в) подробное изложение спора двух руководителей на последнем совещании по сбыту;
- г) слухи о предстоящих изменениях в структуре организации;
- д) приказы и распоряжения генерального директора.

91. Выделите основной тип поведения, характерный для харизматического лидера (харизма – личное обаяние):

а) сосредоточение внимания на вопросах особой важности, концентрация коммуникаций на главных вопросах с целью привлечения других к анализу, решению проблем и планированию действий;

б) способность идти на риск, но только основанный на тщательных расчетах шансов на успех, и таким образом, чтобы создать возможности участвовать другим;

в) искусное взаимодействие с пониманием и сопереживанием, уверенность в том, что такое эффективное двустороннее взаимодействие получается только с помощью активного слушания и обратной связи;

г) выражение активной заботы о людях, в том числе и о самом себе, моделирование, самоуважение и усиление в других чувства собственного достоинства, вовлечение людей в принятие важных решений;

д) демонстрация последовательности и надежности в своем поведении, открытое выражение своих взглядов и следование им в практических делах.

92. Какой из представленных стилей руководства необходимо применять в экстремальных (чрезвычайных) ситуациях:

- а) демократический;
- б) авторитарный;
- в) либеральный;



г) анархический;

д)нейтральный.;

93. Стиль руководства, при котором придерживаются принципов невмешательства, члены коллектива поощряются к творческому самовыражению, – это:

а) авторитарный;

б) демократический;

в) анархический;

г) кооперативный;

д) попустительский.

94. Управленческая сетка, или решетка Р. Блейка и Д. Моутона, включает пять основных подходов руководства и представляет собой таблицу 9x9 позиций. Вертикаль (девять значений матричного кода) означает заботу о человеке. Девять значений по горизонтали означают заботу о производстве. Какой из стилей является оптимальным для разработки стратегии в конфликтных ситуациях:

а) авторитарный (достигается высокий производственный результат без внимания к человеческим отношениям – матричный код 9.1);

б) социально-психологический (повышенное внимание к человеческим потребностям создает дружественную атмосферу и соответствующий темп производства – код 1.9);

в) либеральный (минимальное внимание к результатам производства и человеку – код 1.1);

г) кооперативный (высокие результаты получают заинтересованные сотрудники, преследующие совместную цель – код 9.9);

д) компромиссный (удовлетворительные результаты, средняя удовлетворенность работой, склонность к компромиссам и традициям тормозят развитие оптимистического взгляда – код 5.5).

95. Когда в процессе производственной деятельности сталкиваются интересы разных людей или специальных групп, то основной причиной конфликта является:

а) распределение ресурсов;

б) неудовлетворенные коммуникации;

в) различия в целях;

г) различия в представлениях и ценностях;

д) различие в манере поведения и жизненном опыте.

96. Какой из стилей разрешения конфликтов направлен на поиски решения за счет взаимных уступок, на выработку промежуточного решения, устраивающего обе стороны, при котором особо никто не выигрывает, но и не теряет.

а) стиль конкуренции;

б) стиль уклонения;



г) стиль приспособления;

д) стиль компромисса.

97. Коммуникационные сети показывают:

а) степень разделения труда на предприятии;

б) уровень централизации полномочий;

в) схему структуры деятельности предприятия;

г) всю совокупность связей между элементами предприятия;

д) горизонтальные коммуникации.

98. Цена рабочей силы – это:

а) это целесообразная деятельность человека (людей), направленная на изменение и преобразование действительности для удовлетворения своих потребностей, создание материальных благ и услуг (или) духовных ценностей;

б) заработная плата и бенефиты, реально выплачиваемые работодателем с учетом государственного регулирования в этой области;

в) мера воплощенной в человеке способности приносить доход. Включает врожденные способности и талант, а также образование и приобретенную квалификацию.

г) спрос и предложение на интеллектуальный труд;

д) совокупность его возможностей к творческому труду.

99. Что не является задачей системы управления персоналом?

а) социально-психологическая диагностика персонала;

б) планирование потребности в кадрах;

в) анализ и регулирование групповых и личных взаимоотношений руководителя и подчиненных;

г) маркетинг кадров;

д) всё вышеперечисленное входит в задачи системы управления персоналом.

100. Что не является функциями управления персоналом?

а) прогнозирование и планирование потребности и обеспеченности кадрами, мотивации и комплектования персонала;

б) оформление и учет персонала; создание оптимальных условий труда; подготовка и движение персонала;

в) нормирование труда; анализ и развитие способов стимулирования труда;

г) оценка, координирование и контроль результатов деятельности;

д) всё вышеперечисленное является функциями управления персоналом.



Вопросы к зачету

1. Управление персоналом как практическая деятельность и наука.
2. Современные концепции управления персоналом.
3. Цели и функции системы управления персоналом.
4. Закономерности и принципы управления персоналом.
5. Персонал, его основные характеристики и структура.
6. Принципы построения системы управления персоналом на предприятии транспорта.
7. Методы построения системы управления персоналом.
8. Методы управления персоналом.
9. Организационные структуры управления персоналом.
10. Сущность и цели кадровой политики. Типы кадровой политики.
11. Стратегия управления персоналом на предприятиях транспорта.
12. Сущность и цели кадрового планирования.
13. Оперативный план работы с персоналом организации.
14. Планирование и прогнозирование потребности в персонале.
15. Маркетинг персонала.
16. Подбор и расстановка персонала: принципы и основные задачи.
17. Управление социальной защитой персонала.
18. Организация труда персонала: сущность и задачи.
19. Управление трудовой адаптацией персонала.
20. Понятие и цели деловой карьеры.
21. Этапы деловой карьеры и её планирование.
22. Управление кадровым резервом: планирование и организация работы с кадровым резервом.
23. Организация обучения персонала: основные понятия и концепции.
24. Организация обучения персонала: виды и методы обучения персонала.
25. Аттестация и управление служебным продвижением персонала.
26. Мотивация и стимулирование трудовой деятельности.
27. Нематериальные методы стимулирования персонала.
28. Системы и методы материального стимулирования персонала.
29. Формы и системы оплаты труда на предприятиях транспорта.



30. Методы управления конфликтами и стрессами.
31. Корпоративная (организационная) культура, её сущность и функции.
32. Расходы на персонал и их структура.
33. Оценка результатов труда персонала на предприятиях транспорта.

Задания на контрольную работу

Вариант №1

1. Формирование корпоративной культуры предприятия транспорта.
2. Управление персоналом как практическая деятельность и наука.
3. Закономерности и принципы управления персоналом.

Вариант №2

1. Управление персоналом на современном предприятии транспорта.
2. Персонал предприятия: структура и основные характеристики.
3. Стратегия управления персоналом на предприятиях транспорта.

Вариант №3

1. Кадровая политика предприятия транспорта.
2. Система управления персоналом предприятия транспорта.
3. Кадровый учёт в системе управления персоналом.

Вариант №4

1. Организационные структуры управления персоналом на предприятии транспорта.
2. Управление мотивацией персонала на предприятии.
3. Оперативное планирование управления персоналом.

Вариант №5

1. Планирование потребности в персонале на предприятии транспорта.
2. Технология набора персонала.
3. Подбор и расстановка персонала.

Вариант №6

1. Технологии адаптации персонала.
2. Управление трудовой адаптацией персонала.
3. Современные проблемы мотивации персонала

Вариант №7



1. Стимулирование труда персонала в современной организации транспорта.
2. Оплата труда как инструмент управления трудовым поведением.
3. Развитие персонала как объект управления.

Вариант №8

1. Технологии развития персонала.
2. Оценка персонала: сущность, формы, методы.
3. Система профессионального обучения персонала на предприятии транспорта.

Вариант №9

1. Организация профессионального обучения персонала предприятия транспорта.
2. Управление деловой карьерой персонала.
3. Управление карьерой менеджеров.

Вариант №10

1. Управление кадровым резервом организации.
2. Актуальные проблемы удержания персонала в организации.
3. Управление социальной защитой персонала.

4. Методические материалы, определяющие процедуры оценивания знаний, умений и навыков, и опыта деятельности, характеризующих этапы формирования компетенций

Методические материалы при приеме зачета

Зачет – вид мероприятия промежуточной аттестации, в результате которого обучающий получает оценку в шкале «зачет» / «незачет». Дифференцированный зачет – вид зачета, в результате которого обучающийся получает оценку в четырех бальной шкале («отлично», «хорошо», «удовлетворительно», «неудовлетворительно»). Зачет может приниматься как в устной форме (которая предполагает ответы обучающихся на теоретические вопросы), так и выставляться по результатам выполнения обучающимися установленных программой видов работ. Для разных обучающихся учебной группы могут быть определены разные формы сдачи зачета в зависимости от качества их работы в семестре (ах) изучения дисциплины. Вопросы к зачету, задания, которые должны выполнить обучающиеся в семестре, (и форму его проведения) обучающиеся получают на первом занятии по дисциплине в данном семестре по решению преподавателя.

Результат зачета	Критерии оценивания компетенций
не зачтено	Обучающийся не знает значительной части программного материала (менее 50 % правильно выполненных заданий от общего объема работы), допускает существенные ошибки, неуверенно, с большими затруднениями выполняет практические работы, не



	подтверждает освоение компетенций, предусмотренных программой зачета.
зачтено	Обучающийся показывает знания только основного материала, но не усвоил его деталей, допускает неточности, недостаточно правильные формулировки, в целом, не препятствует усвоению последующего программного материала, нарушения логической последовательности в изложении программного материала, испытывает затруднения при выполнении практических работ, подтверждает освоение компетенций, предусмотренных программой зачета на минимально допустимом уровне.
	Обучающийся показывает твердо знает материал, грамотно и по существу излагает его, не допуская существенных неточностей в ответе на вопрос, правильно применяет теоретические положения при решении практических вопросов и задач, владеет необходимыми навыками и приемами их выполнения, допуская некоторые неточности; демонстрирует хороший уровень освоения материала, информационной и коммуникативной культуры и в целом подтверждает освоение компетенций, предусмотренных программой зачета.
	Обучающийся глубоко и прочно усвоил программный материал, исчерпывающе, последовательно, четко и логически стройно его излагает, умеет тесно увязывать теорию с практикой, свободно справляется с задачами, вопросами и другими видами применения знаний, причем не затрудняется с ответом при видоизменении заданий, использует в ответе материал монографической литературы, правильно обосновывает принятое решение, владеет разносторонними навыками и приемами выполнения практических задач, подтверждает полное освоение компетенций, предусмотренных программой зачета.

Критерии оценивания выполнения кейс-заданий:

Отметка «отлично» – работа выполнена в полном объеме с соблюдением необходимой последовательности действий; работа проведена в условиях, обеспечивающих получение правильных результатов и выводов.

Отметка «хорошо» – работа выполнена правильно с учетом 1-2 мелких погрешностей или 2-3 недочетов, исправленных самостоятельно по требованию преподавателя.

Отметка «удовлетворительно» – работа выполнена правильно не менее чем наполовину, допущены 1-2 погрешности или одна грубая ошибка.

Отметка «неудовлетворительно» – допущены 2 (и более) грубые ошибки в ходе работы, которые обучающийся не может исправить даже по требованию преподавателя или работа не выполнена полностью.

Критерии оценки знаний при написании контрольной работы

Отметка «отлично» выставляется обучающемуся, показавшему всесторонние, систематизированные, глубокие знания вопросов контрольной работы и умение уверенно применять их на практике при решении конкретных задач, свободное и правильное обоснование принятых решений.

Отметка «хорошо» выставляется обучающемуся, если он твердо знает материал, грамотно и по существу излагает его, умеет применять полученные знания на практике, но допускает в ответе или в решении задач некоторые неточности, которые может устранить с помощью дополнительных вопросов преподавателя.

Отметка «удовлетворительно» выставляется обучающемуся, показавшему фрагментарный, разрозненный характер знаний, недостаточно правильные формулировки базовых понятий, нарушения логической последовательности в изложении программного материала, но при этом он владеет основными понятиями выносимых на контрольную работу тем, необходимыми для дальнейшего обучения и может применять полученные знания по образцу в стандартной ситуации.

Отметка «неудовлетворительно» выставляется обучающемуся, который не знает



большей части основного содержания выносимых на контрольную работу вопросов тем дисциплины, допускает грубые ошибки в формулировках основных понятий и не умеет использовать полученные знания.

Критерии оценки знаний при проведении тестирования

Отметка «отлично» выставляется при условии правильного ответа не менее чем 85% тестовых заданий;

Отметка «хорошо» выставляется при условии правильного ответа не менее чем 70 % тестовых заданий;

Отметка «удовлетворительно» выставляется при условии правильного ответа не менее 50 %;



Отметка «неудовлетворительно» выставляется при условии правильного ответа менее чем на 50 % тестовых заданий.

Результаты текущего контроля используются при проведении промежуточной аттестации.

Разработчик:

Зав. кафедрой:

Зав. выпускающей кафедрой:

Шапвалова Наталья Георгиевна

Ткачева Яна Сергеевна

Ткачева Яна Сергеевна



рабочей программы учебной дисциплины "Б1.В.10.02 Устройство автомобилей"

направления подготовки бакалавров "23.03.01 Технология транспортных процессов"

профиль подготовки "Логистика на транспорте"

программа подготовки "бакалавр"

Фонд оценочных средств для проведения промежуточной аттестации обучающихся по дисциплине (модулю)

1. Перечень компетенций с указанием этапов их формирования в процессе освоения образовательной программы

Этапы формирования компетенции (номер семестр согласно учебному плану)			Наименование учебных дисциплин, формирующие компетенции в процессе освоения образовательной программы
ОФО	ЗФО	ОЗФО	
ПКУВ-1.3 Организация процесса улучшения качества оказания логистических услуг по перевозке грузов в цепи поставок			
7	5		Методы обследования транспортных процессов
7	7		Мультимодальные транспортные технологии
234	45		Модуль получения квалификации "Контролер технического состояния автотранспортных средств"
34	45		Организация транспортных услуг и безопасность транспортного процесса
12	12		Модуль получения квалификации "Слесарь по ремонту автомобилей"
2	2		Техника транспорта, обслуживание и ремонт
1	1		Устройство автомобилей
6	6		Транспортные и погрузо-разгрузочные средства
6	6		Транспортно-складские комплексы
8	8		Экономическая оценка инвестиций на транспорте
8	8		Инновационная деятельность на транспорте
8	9		Организация специальных грузовых перевозок
8	9		Преддипломная практика

2. Описание показателей и критериев оценивания компетенций на различных этапах их формирования, описание шкалы оценивания

Планируемые результаты освоения компетенции	Критерии оценивания результатов обучения				Наименование оценочного средства
	неудовлетворительно	удовлетворительно	хорошо	отлично	
1	2	3	4	5	6
ПКУВ-1: Организация процесса перевозки груза в цепи поставок					
ПКУВ-1.3 Организация процесса улучшения качества оказания логистических услуг по перевозке грузов в цепи поставок					
Знать: - основы гражданского законодательства ; - правовые основы транспорт	Фрагментарные знания	Неполные знания	Сформированные, но содержащие отдельные пробелы знания	Сформированные систематические знания	Методические материалы: вопросы к зачету



Планируемые результаты освоения компетенции	Критерии оценивания результатов обучения				Наименование оценочного средства
	неудовлетворительно	удовлетворительно	хорошо	отлично	
1	2	3	4	5	6
но-логистической деятельности; - коммерческую политику компании; - политику компании в области клиентского сервиса; - корпоративную структуру компании; - основы корпоративного документооборота; - профессиональную терминологию на иностранном языке (INCOTERMS, EDI)					
Уметь: - устанавливать требования клиентов к результату перевозки и ранжировать их по степени значимости для клиентов; - профессионально работать с претензионной документацией; - анализировать информацию и формировать отчеты; - оформлять документы на нес оответствующую услугу; - проводить переговоры с клиентами из различных отраслей экономики.	Частичные умения	Неполные умения	Умения полные, допускаются небольшие ошибки	Сформированные умения	
Владеть: - переговорами с клиентами по претензионным случаям; - определением причастных и виновных лиц; - определением причин, повлекших предъявление претензии; - разработкой инструкций по предотвращению претензий; - рассмотрением отдельных прецедентов с сотрудниками	Частичное владение навыками	Несистематическое применение навыков	В систематическом применении навыков допускаются пробелы	Успешное и систематическое применение навыков	



Планируемые результаты освоения компетенции	Критерии оценивания результатов обучения				Наименование оценочного средства
	неудовлетворительно	удовлетворительно	хорошо	отлично	
1	2	3	4	5	6
компания (при необходимости); - взаимодействием с клиентами по качеству сервиса; - составлением реестра наиболее часто задаваемых клиентами вопросов; - организацией мониторинга эффективности подрядчиков, переадресацией им претензий клиента в случае некачественного сервиса со стороны подрядчика.					

3. Типовые контрольные задания и иные материалы, необходимые для оценки знаний, умений, навыков и (или) опыта деятельности, характеризующих этапы формирования компетенций в процессе освоения образовательной программы

Перечень вопросов к зачету по дисциплине.

1. Роль и значение автомобильного транспорта в народном хозяйстве и социальной сфере
- 2.Классификация и индексация автомобилей.
- 3.Краткие технические характеристики изучаемых автомобилей.
4. Общее устройство назначение и расположение основных агрегатов и узлов автомобилей изучаемых марок.
5. Общее устройство и основные параметры двигателя
6. Определение понятия "двигатель". Назначение и классификация двигателей.
- 7.Механизмы и системы двигателя.
8. Основные параметры двигателя: верхняя и нижняя мертвые точки, ход поршня, объем камеры сгорания, полный и рабочий объем цилиндра, литраж, степень сжатия.
9. Определение терминов: рабочие циклы, такт, четырехтактный двигатель, двухтактный двигатель.
10. Понятие о мощности двигателя.
- 11.Рабочие циклы четырехтактных двигателей с искровым зажиганием и дизелей.



12. Число цилиндров двигателя и их расположение.
13. Рабочий цикл многоцилиндрового двигателя.
14. Кривошипно-шатунный механизм.
15. Газораспределительный механизм
16. Назначение кривошипно-шатунного механизма.
17. Схемы компоновок двигателей.
18. Устройство кривошипно-шатунного механизма, деталей.
19. Блок цилиндров, головка блока или головка цилиндров, формы камер сгорания, поршневая группа, шатуны, коленчатый вал и маховик, картер двигателя, крепление двигателя или силового агрегата к раме или кузову.
20. Система охлаждения.
21. Система смазки
22. Назначение системы охлаждения. Влияние на работу двигателя, излишнего или недостаточного охлаждения.
23. Типы системы охлаждения. Общее устройство и работа жидкостной системы охлаждения.
24. Значение постоянства теплового режима двигателя. Способы поддержания постоянного теплового режима двигателя.
25. Охлаждающая жидкость. Устройство узлов системы охлаждения. Подогрев системы охлаждения перед пуском двигателя. Преимущества и недостатки жидкостной и воздушной систем охлаждения.
26. Система питания бензинового двигателя с искровым зажиганием. Система питания дизельного двигателя.
27. Назначение системы питания. Типы систем питания двигателей с искровым зажиганием.
28. Общее устройство и работа системы питания карбюраторного двигателя.
29. Топливо для двигателей с искровым зажиганием. Понятие о детонации, ее признаки и причины.
30. Октановое число. Понятие о горючей и рабочей смеси, коэффициент избытка воздуха.



31. Устройство и работа узлов системы подачи, топлива и воздуха, горючей смеси и отвода отработавших газов. Влияние состава отработавших газов на загрязнение окружающей среды. Способы снижения токсичности отработавших газов.
32. Общие схемы систем впрыска легкого топлива с электронным управлением: центрального одноточечного, распределенного многоточечного. Элементы систем впрыска топлива.
33. Устройство и работа каталитических нейтрализаторов выхлопных газов.
36. Источники электрического тока. Системы зажигания. Системы электрического пуска двигателя
37. Применение электрической энергии на автомобиле. Принципиальная схема электрооборудования автомобиля.
38. Источники и потребители электрического тока.
39. Принципиальные схемы источников тока. Принцип действия аккумуляторных батарей и генераторов переменного тока. Системы электрического пуска двигателя
40. Назначение трансмиссии автомобиля. Составные части трансмиссий.
41. Сцепление - назначение и основные типы (фрикционное однодисковое и двухдисковое, гидромукфы и гидротрансформаторы).
42. Механический и гидравлический приводы выключения сцепления. Усилители выключения сцепления (механический, пневмогидравлический, пневматический).
43. Кузова, кабина
44. Назначение карданной передачи. Классификация карданных передач и их расположение на автомобиле.
45. Усилители рулевого привода, назначение, типы, устройство, работа. Влияние состояния рулевого управления на безопасность движения.
46. Понятие о люфтах рулевых тяг и люфте рулевого колеса.

4. Методические материалы, определяющие процедуры оценивания знаний, умений и навыков, и опыта деятельности, характеризующих этапы формирования компетенций

Методические материалы при приеме зачета

Зачет - вид мероприятия промежуточной аттестации, в результате которого обучающий получает оценку в шкале «зачет» / «незачет». Зачет может приниматься как в устной форме (которая предполагает ответы студентов на теоретические вопросы), так и выставляться по



результатам выполнения студентами установленных программой видов работ. Для разных обучающихся учебной группы могут быть определены разные формы сдачи зачета в зависимости от качества их работы в семестре (ах) изучения дисциплины. Вопросы к зачету, задания, которые должны выполнить студенты в семестре, (и форму его проведения) студенты получают на первом занятии по дисциплине в данном семестре по решению преподавателя.

Критерии оценивания компетенций	
не зачтено	Студент не знает значительной части программного материала (менее 50 % правильно выполненных заданий от общего объема работы), допускает существенные ошибки, неуверенно, с большими затруднениями выполняет практические работы, не подтверждает освоение компетенций, предусмотренных программой зачета.
зачтено	<p>Студент показывает знания только основного материала, но не усвоил его деталей, допускает неточности, недостаточно правильные формулировки, в целом, не препятствует усвоению последующего программного материала, нарушения логической последовательности в изложении программного материала, испытывает затруднения при выполнении практических работ, подтверждает освоение компетенций, предусмотренных программой зачета на минимально допустимом уровне.</p> <p>Студент показывает твердо знает материал, грамотно и по существу излагает его, не допуская существенных неточностей в ответе на вопрос, правильно применяет теоретические положения при решении практических вопросов и задач, владеет необходимыми навыками и приемами их выполнения, допуская некоторые неточности; демонстрирует хороший уровень освоения материала, информационной и коммуникативной культуры и в целом подтверждает освоение компетенций, предусмотренных программой зачета.</p> <p>Студент глубоко и прочно усвоил программный материал, исчерпывающе, последовательно, четко и логически стройно его излагает, умеет тесно увязывать теорию с практикой, свободно справляется с задачами, вопросами и другими видами применения знаний, причем не затрудняется с ответом при видоизменении заданий, использует в ответе материал монографической литературы, правильно обосновывает принятое решение, владеет разносторонними навыками и приемами выполнения практических задач, подтверждает полное освоение компетенций, предусмотренных программой зачета.</p>

Разработчик:

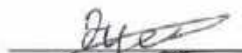

Гукетлев Эльдар Юсуфович

Зав. кафедрой:



Ткачева Яна Сергеевна

Зав. выпускающей кафедрой:



Ткачева Яна Сергеевна



рабочей программы учебной дисциплины "Б1.О.18 Адыгейский язык"

направления подготовки бакалавров "23.03.01 Технология транспортных процессов"

профиль подготовки "Логистика на транспорте"

программа подготовки "бакалавр"

Фонд оценочных средств для проведения промежуточной аттестации обучающихся по дисциплине (модулю)

1. Перечень компетенций с указанием этапов их формирования в процессе освоения образовательной программы

Этапы формирования компетенции (номер семестр согласно учебному плану)			Наименование учебных дисциплин, формирующие компетенции в процессе освоения образовательной программы
ОФО	ЗФО	ОЗФО	
УК-4.1 Выбирает коммуникативно приемлемые формы делового общения на государственном и иностранном языках, вербальные и невербальные средства взаимодействия с партнерами			
123	123		Иностранный язык
1	1		Русский язык и культура речи
3	2		Адыгейский язык
4	4		Деловой иностранный язык
6	6		Эксплуатационная практика
УК-4.2 Использует информационно- коммуникационные технологии при поиске необходимой информации в процессе решения стандартных коммуникативных задач на государственном и иностранном (ых) языках.			
1	1		Русский язык и культура речи
3	2		Адыгейский язык
2	2		Ознакомительная практика
8	9		Преддипломная практика
УК-4.4 Демонстрирует интегративные умения использовать диалогическое общение для сотрудничества в академической коммуникации общения: • внимательно слушая и пытаюсь понять суть идей других, даже если они противоречат собственным воззрениям; • уважая высказывания других, как в плане содержания, так и в плане формы; • критикуя аргументированно и конструктивно, не задевая чувств других; адаптируя речь и язык жестов к ситуациям взаимодействия			
1	1		Русский язык и культура речи
3	2		Адыгейский язык
8	9		Преддипломная практика
УК-4.3 Ведет деловую переписку, учитывая особенности стилистики официальных и неофициальных писем, социокультурные различия в формате корреспонденции на государственном и иностранном (ых) языках.			
123	123		Иностранный язык
1	1		Русский язык и культура речи
4	4		Деловой иностранный язык
4	4		Технологическая (производственно-технологическая) практика
3	2		Адыгейский язык

2. Описание показателей и критериев оценивания компетенций на различных этапах их формирования, описание шкалы оценивания

Планируемые результаты освоения компетенции	Критерии оценивания результатов обучения				Наименование оценочного средства
	неудовлетворительно	удовлетворительно	хорошо	отлично	
1	2	3	4	5	6
УК-4: Способен осуществлять деловую коммуникацию в устной и письменной формах на государственном языке Российской Федерации и иностранном(ых) языке(ах)					
УК-4.4 Демонстрирует интегративные умения использовать диалогическое общение для сотрудничества в академической коммуникации общения: • внимательно слушая и пытаюсь понять суть идей других, даже если они противоречат собственным воззрениям; • уважая высказывания других, как в плане содержания, так и в плане					



Планируемые результаты освоения компетенции	Критерии оценивания результатов обучения				Наименование оценочного средства
	неудовлетворительно	удовлетворительно	хорошо	отлично	
1	2	3	4	5	6
формы; критикую аргументированно и конструктивно, не задевая чувств других; адаптирую речь и язык жестов к ситуациям взаимодействия					
Знать: - этические нормы языка; понятия «речевое взаимодействие», «диалогическое общение» для сотрудничества в академической коммуникации общения; - особенности ораторского искусства;	Фрагментарные знания	Неполные знания	Сформированные, но содержащие отдельные пробелы знания	Сформированные систематические знания	
Уметь: - осуществлять коммуникацию без искажения смысла при письменном и устном общении; вести диалогическую и монологическую речь с использованием наиболее употребительных лексико-грамматических средств в основных коммуникативных ситуациях официального и неофициального общения с учетом специфики тем коммуникаций;	Частичные умения	Неполные умения	Умения полные, допускаются небольшие ошибки	Сформированные умения	
Владеть: - различными речевыми формами: описание, сообщение, разъяснение, рассуждение; - этическими нормами языка; - формами группового общения: беседа, интервью; богатым словарным запасом на основе проработанных текстов и прочитанных произведений.	Частичное владение навыками	Несистематическое применение навыков	В систематическом применении навыков допускаются пробелы	Успешное и систематическое применение навыков	
УК-4: Способен осуществлять деловую коммуникацию в устной и письменной формах на государственном языке Российской Федерации и иностранном(ых) языке(ах)					
УК-4.3 Ведет деловую переписку, учитывая особенности стилистики официальных и неофициальных писем, социокультурные различия в формате корреспонденции на государственном и иностранном (ых) языках.					
Знать: - основы составления, оформления и редактирования	Фрагментарные знания	Неполные знания	Сформированные, но содержащие отдельные пробелы знания	Сформированные систематические знания	контролирующие материалы по дисциплине, в числе которых



Планируемые результаты освоения компетенции	Критерии оценивания результатов обучения				Наименование оценочного средства
	неудовлетворительно	удовлетворительно	хорошо	отлично	
1	2	3	4	5	6
научных и официально-деловых текстов, особенности коммуникативных стратегий и тактик в деловой сфере профессиональной деятельности; - особенности стилистики официальных и неофициальных писем; - социокультурные различия в формате корреспонденции; - правила организации личной и деловой письменной коммуникации; - речевой этикет, отражающий особенности культуры страны изучаемого языка.					могут быть: кейс-задания, задания для контрольной работы, тестовые задания, темы рефератов, докладов и другие.
Уметь: - определять природу, структуру и основные элементы деловой коммуникации, соблюдать стилистические и языковые нормы в официально-деловом письменном тексте, строить, оформлять и редактировать основные официально-деловые тексты, анализировать коммуникативные стратегии и тактики в деловой сфере профессиональной деятельности;- осуществлять обмен деловой корреспонденцией на иностранном языке с учетом языковых норм и социокультурных различий.	Частичные умения	Неполные умения	Умения полные, допускаются небольшие ошибки	Сформированные умения	
Владеть: - навыками использования современных принципов деловой	Частичное владение навыками	Несистематическое применение навыков	В систематическом применении навыков допускаются пробелы	Успешное и систематическое применение навыков	



Планируемые результаты освоения компетенции	Критерии оценивания результатов обучения				Наименование оценочного средства
	неудовлетворительно	удовлетворительно	хорошо	отлично	
1	2	3	4	5	6
коммуникации в профессиональной деятельности; стилистическими и языковыми нормами официально-делового стиля.- навыками организации письменной иноязычной речи; - навыками употребления функционально дифференцированных языковых средств в соответствии с конкретными коммуникативными целями.					
УК-4: Способен осуществлять деловую коммуникацию в устной и письменной формах на государственном языке Российской Федерации и иностранном(ых) языке(ах)					
УК-4.2 Использует информационно-коммуникативные технологии при поиске необходимой информации в процессе решения стандартных коммуникативных задач на государственном и иностранном (ых) языках.					
Знать: - основные понятия культуры и этики речи; нормативные, коммуникативные, этические аспекты устной и письменной речи; - информационно-коммуникационные технологии;	Фрагментарные знания	Неполные знания	Сформированные, но содержащие отдельные пробелы знания	Сформированные систематические знания	контролирующие материалы по дисциплине, в числе которых могут быть: кейс-задания, задания для контрольной работы, тестовые задания, темы рефератов, докладов и другие.
Уметь: - вести поиск необходимой деловой информации для решения стандартных коммуникативных задач; - использовать знание языковых норм;	Частичные умения	Неполные умения	Умения полные, допускаются небольшие ошибки	Сформированные умения	
Владеть: - навыками решения стандартных коммуникативных задач; - методами совершенствования навыков грамотного письма и говорения.	Частичное владение навыками	Несистематическое применение навыков	В систематическом применении навыков допускаются пробелы	Успешное и систематическое применение навыков	
УК-4: Способен осуществлять деловую коммуникацию в устной и письменной формах на государственном языке Российской Федерации и иностранном(ых) языке(ах)					
УК-4.1 Выбирает коммуникативно приемлемые формы делового общения на государственном и иностранном языках, вербальные и невербальные средства взаимодействия с партнерами					
Знать: - основные законы языка, понятия культуры и этики речи; функциональные	Фрагментарные знания	Неполные знания	Сформированные, но содержащие отдельные пробелы знания	Сформированные систематические знания	контролирующие материалы по дисциплине, в числе которых могут быть: кейс-задания, задания



Планируемые результаты освоения компетенции	Критерии оценивания результатов обучения				Наименование оценочного средства
	неудовлетворительно	удовлетворительно	хорошо	отлично	
1	2	3	4	5	6
<p>стили современного языка; стили делового общения; вербальные и невербальные средства коммуникации; - нормативные, коммуникативные, этические аспекты устной и письменной речи; - вербальные и невербальные средства профессионально-делового взаимодействия; принципы построения публичной речи, ведения дискуссий и круглых столов.</p>					для контрольной работы, тестовые задания, темы рефератов, докладов и другие.
<p>Уметь: - вести обмен деловой информацией в устной и письменной формах на государственном языке; - использовать знания о коммуникативных качествах речи в межличностном общении и профессиональной деятельности; - выбирать языковые средства, уместные для конкретной коммуникативной ситуации.</p>	Частичные умения	Неполные умения	Умения полные, допускаются небольшие ошибки	Сформированные умения	
<p>Владеть: - современными информационно-коммуникативными средствами в процессе общения; навыками вербальной и невербальной коммуникации в профессиональной области. - навыками передачи связных аргументированных высказываний; навыками построения высказывания с учетом</p>	Частичное владение навыками	Несистематическое применение навыков	В систематическом применении навыков допускаются пробелы	Успешное и систематическое применение навыков	



Планируемые результаты освоения компетенции	Критерии оценивания результатов обучения				Наименование оценочного средства
	неудовлетворительно	удовлетворительно	хорошо	отлично	
1	2	3	4	5	6
литературных норм и коммуникативной ситуации; - навыками использования коммуникативно приемлемых стилей делового общения и представления своей точки зрения в ходе публичных выступлений.					

3. Типовые контрольные задания и иные материалы, необходимые для оценки знаний, умений, навыков и (или) опыта деятельности, характеризующих этапы формирования компетенций в процессе освоения образовательной программы

Контрольные вопросы и задания для проведения текущего контроля

1. Просклоняйте существительные

Мэлы, матэ, унэ, чэты, еджаклу, псы, Мыекъяупэ, студент, гьомлапхъ, мылэрыс, оред, тучан, институт, клалэ, пшъашъэ, джанэ.

2. Измените число существительных

лазэ, лапэ, стол, чэмы, нэ, лэ, пхъашлэ, сае, цыгъо, кьалэ, усэ.

3. Допишите падежное окончание существительных

1. Клэлэеджакло.... школым маклох.

2. Нанэ джан...едых.

3. Клалэхэр щагу... щэджэгух.

4. Кымафэ... ос кьэсы.

5. Аслъан карашдаш... сурэт ешы.

6. Чылэм унэ... дэтхэр иных.



7. Хьаклэ... ун... ис.

8. Сэ урасыбзэ.... сэгущылэ.

9. Тхьапэ... фыжыы.

4. Вставьте вместо точек нужные по смыслу слова

1. Сэ унэ....

2. Татэ иуатэ....

3. 3. Пшъашъэр....

4. Асиет ынэ...

5. Шъо матэ....

6. Тэ тетради, тхылъи....

5. Просклоняйте существительные: унэ, клалэ, мэлы.

6. Перепишите и перевидите слова на русский язык

Тхылъы, гуцыл, нэ, пэ, лэ, пшъашъэ, клалэ, лэшъу, пцэжъый, дахэ, ины, мастэ, мадэ, мылэрыс, тэтэжъ, нэнэжъ, ны, ты, бзыу, опсэу, хъярклэ.

7. Составьте со словами словосочетания

Шъабэ, дахэ, фыжыы, ины лъагэ, лашу, гъэшлэгъон, чэфы, цыклу, занкл, псынклэ	къужъ, пшъашъэ, осы, тхьапэ, унэ, стол, гъогу, тхылъ, клалэ, орэд
--	---

8. Прочитайте и переведите текст на русский язык

1. Классыр ины, дахэ.

2. Столыр хъурае, ины.

3. Мы урамыр занклэ, шъуамбгъо.



4. Алыи унэ ин иI.
5. Синанэ класэ джэнэ дахэхэр сфидыгъэх.
6. Непэ жъыбгъэ чъылэ къепщэ.
7. КIымэфэ чъылэр къэсыгъ.
8. Тыгъуасэ ошх фабэ къещхыгъ.

9. Вставъте нужные по смысу слова

1. Цыфым гущылэ.... икласэх.
2. Адыгэхэм гъомлапхъэ.... ашIых.
3. Тисымэджэщ врач... чIэтых.
4. Тигъунэгъухэм хъэ яI.
5. Лэгъэ... столым тетых, лэгъэ... шкафым дэтых.
6. Непэ Iудэнэ.... къэсщэфыгъэх.

Слова, для вставки: къабзэхэр, фыжъхэр, бзэджэ, шойхэр, Iазэхэр, IашIухэр, дахэхэр.

10. Переведите текст на адыгейский язык

Я хочу сшить красивое платье. Наступил новый учебный год. Мы любим сладкие яблоки. У отца дом большой. Белый снег идет. Осенью листья дерева желтые, красные.

11. Переведите предложения на русский язык

Тэ чэм тиI. Татэ зы мэл иI. Мыр мэлы, ар чэмы. Сэ Iанэ сиI. Сэ сэтхэ, о одэ. Сасэ матIэ. О орэд къэпIощт. Сэ письмэ сэтхы. Ащ джанэ еды.

12. Поставъте глаголы в будущем времени

Матхэ, мадэ, мэчъые, мэтIысы, едждэ, ит, ис, чIэс, чIэт, матIэ, мачъэ.



13. Проспрягайте следующие глаголы

Сыдах, сыузынчъ, матхэ, сэчъэ.

14. Перепишите предложения, вместо точек поставьте нужные по смыслу слова

Фатимэрэ, Риммэрэ лы гэжъуагъэ... (ашхы, зэдашхышт, зэдашхы). КIалэхэр псым (есых, зэдесых, зэдесыштых, щызэдесых). Тыгъуасэ тадыжъ хъакIэхэр... (кIон, къэкIох, къэкIуагъэх, кIощтых). Тэ тыгъуасэ урокитф... (иI, тиI, тилагъ, тилэшт). Непэ тыгъэр дахэу...(къепсыгъ, къепсы, къепсышт).

15. Прочитайте и переведите текст на русский язык

Сэ Iапэ сиI. Тэ матэ тиI. Татэ мэл иI. Сэ тетрадь сиI. Тэ стол тиI.

16. Прочитайте и запомните вопросительные местоимения и их ответы

Хэт мыр? Кто это? Мыр Алым – Это Алий.

Сыд мыр? Что это? Мыр ручк – Это ручка.

Мыр мэлы – Это овца.

Мыр чэмы – Это корова.

Хэт щысыр? Кто сидит? Асиет щыс – Асиет сидит.

Хэт щытыр? Кто стоит? Казбек щыт – Казбек стоит.

Сыд щысыр? Что сидит? Чэмыр щыс – Корова сидит.

Сыд щытыр? Что стоит? Чэтыр щыт – Курица стоит.

Хэт дахэр, иныр? Кто красивый, большой? Аскэр дахэ, ины – Аскер красивый, большой.

Сыд дахэр, иныр? Что красивый, борльшой? Столыр дахэ, ины – Стол красивый, большой.

Чэмыр дахэ, ины – Корова красивая, большая.

17. Переведите предложения на адыгейский язык



Кто это? Что это? Кто стоит? Кто красивый? Что красивый? Асиет сидит. Казбек стоит. Корова сидит. Курица стоит.

18. Вставьте вместо точек нужные личные местоимения

....дахэ сэтхэ. тичэлэ шлу тэлъэгъу. ... шъуищагу ина? ... мэзым маклох.къужъыр сэшхы.неуц чылэм тыклоцтсыстудентдэгъоу еджэ...

19. Переведите предложения на русский язык и подчеркните числительные

Классым столитф ит. Сэ тетрадь пшыклубгъу си. Вазэм мэлэрысэ тлокл илъ. Унэм клэлих къыхъагъ. Татэ мэлий ил. Сэ яцэнэрэ классым сыщеджэ. Сшы апэрэ курсым ис. Аслъан иунагъо клэлибл ис. Сэ пшъэшъэгъуитлу си.

20. Составьте предложения с числительными: *зы, цы, тфы, апэрэ, ятлонэрэ, яцэнэрэ.*

21. Напишите шесть предложений с числительными.

22. Переведите предложения на адыгейский язык

Я учусь на третьем курсе. Пятый этаж. Пятнадцать картин. Маме шестьдесят лет. В нашем классе семь девочек и одиннадцать мальчиков. У друга два дома. На столе стоит три графина.

23. Прочитайте и переведите слова на русский язык

Щыл, ренэу, гъэ, мыгъэ, тыдэ, нычэпэ, лэжьыгъэ, етланэ, хатэ, мыщ.

24. Переведите предложения на русский язык и подчеркните наречия

Мыгъэ класэу ос къэсыгъ. Сыдигъо тадэжь укъэклоцта? Неуц шъуадэжь сыкъэклоцт. Тыдэ клуагъэхэми зэныбджэгъухэр зэгъусэх. Нычэпэ оцх чъылэ къещхыгъ. Тэ джыри мы тхылъым теджагъэп. Римэ пчэдыжърэ ренэу ышыпхъу ефэпэжьы. Модыкли мыдыкли плъэгъурэр мэзы.

25. Вставьте подходящие по смыслу наречия: *джыдэдэм, тыгъуасэ, пчыхъашъхъэ, непэ, ненуц, бэрэ*

Тыдэ?	Сыдигъуа?	Сыд щышлэщтыр?
Садэжь	укъэклоцта?



Уадэжь	тыщытхэщт
Ащ ыдэжь	шъукложь
Тадэжь	шъукъеблагъ
Шъуадэжь	къыщещхыгъа?
Ахэмэ адэжь	тыщэлэ

26. Переведите предложения на русский язык и определите время и лицо причастия

Едждэрэ кIалэр Iуш. Стхыгъэ письмэр столым телъ. Къэчъэщт кIалэхэр стадионным дэтэгъэх. ТитхакIохэм атхыгъэ усэхэр сикIасэх. Пшъашъэм дэгущыIэхэр кIалэр тистудент.

27. Определите время причастия, переведите на русский язык

схьырэр	схьыгъэр	схьыщтыр
сIорэр	сIуахъэо	сIощтыр
сшырэр	сшхыгъэр	сшхыщтыр
стхырэр	стхыгъэр	стхыщтыр

28. Образуйте причастия

от динамических глаголов: мэшхы, матIэ, мэджэгу, мэбыбы, мэчъые, мэгъы, мэгупшысэ, мадэ;

от статических глаголов: щыс, гос, тес, дэс, щыль, иI, пыт, щыI.

29. Проспрягайте следующие причастия: сшхырэр, сIорэр, схьырэр.

30. Переведите словосочетания с деепричастиям

Шхэзэ макIо, щыльэу еджэ, чъэзэ тефагъ, кIозэ мэчъые, щысэу мадэ, гушIозэ къэкIуагъ.

31. Образуйте от глаголов деепричастие с суффиксами - зэ, -эу

Ит, мажъо, щыль, зефапэ, еплъы, ешъо, тес, делэ, мэджэгу, дэкIуае, еджэ.



32. Составьте предложения с непереходными глаголами: еплъы, мэбыбы, сэгупшысэ, отIэ, елъэ, есых.

33. Сравни приставки принадлежности

Имущественная принадлежность	Родственная принадлежность	Органическая принадлежность
сичыл	сянэжъ	сынэ, сIэ
уикъутыр	уятэжъ	унэ, плъакъо
икъал	ыш	ыгу, ынэгу
тиеджапI	тянэхэр	тыбгыхэр, тIэхэр
шъуиун	шъуянэшхэр	шъуцэхэр, шъушъхъэхэр
яхэгъэгу	яIахъылхэр	анэхэр, анапцэхэр

В адыгейском языке приставки, обозначающие принадлежность, делятся на приставки:

1. имущественной принадлежности (си-, уи-, и-, ти-, шъуи-, я-);

2. органической и родственной принадлежности (ся-, уя-, ы-, тя-, шъуя-, я-) [сы- (с-), у- (п-), ы-, ты- (т-), шъу-, а-].

34. Перевидите словосочетания на адыгейский язык и выделите приставки

Мои книги, твоя улица, её платье, ваша школа, их класс, моя рука, твой нос, его родители, наши руки, ваша мать, их улица.

4. Методические материалы, определяющие процедуры оценивания знаний, умений и навыков, и опыта деятельности, характеризующих этапы формирования компетенций

Вопросу к зачету

1. Адыгейский язык и его диалекты.

2. Адыгейский алфавит: изображение звуков, строение и значение букв.



3. Распределение гласных звуков в адыгейском языке.
4. Типы артикуляции согласных звуков.
5. Сложные буквы с литерами Ъ, Ь, 1, У.
6. Синонимы, омонимы и антонимы.
7. Способы словообразования.
8. Грамматические категории и синтаксические функции имени существительного.
9. Притяжательные приставки и их грамматические особенности.
10. Склонение имен существительных. Типы склонения.
11. Морфологические признаки и синтаксические функции прилагательного.
12. Качественные и относительные прилагательные.
13. Сочетание прилагательного с существительным.
14. Лексико - грамматические разряды местоимений.
15. Разряды числительных и способы их образования.
16. Сочетание числительного с существительным.
17. Морфологические признаки и синтаксические функции глагола.
18. Переходные и непереходные глаголы, их спряжение.
19. Динамические и статические глаголы, их спряжение.
20. Превербы.
21. Категории глагола.
22. Причастие, его образование.



23. Изменение деепричастий по временам и числам.
24. Виды и способы образования наречий.
25. Общая характеристика служебных частей речи.
26. Типы словосочетаний.
27. Типы простых предложений по составу и по цели высказывания.
28. Подлежащее и способы его выражения.
29. Сказуемое и его виды.
30. Прямое и косвенное дополнение.
31. Определение.
32. обстоятельство.
33. Предложения с прямой и косвенной речью.
34. Типы и средства связи между частями сложносочиненных предложений.
35. Структурные особенности и типы бессоюзных сложных предложений.

Тестовые задания

Вариант 1

1. Какое двуязычие в Республике Адыгея?

а) полное;

б) неполное;

в) адыгейско-русское;



г) русско-адыгейское.

2. Сколько государственных языков в Республике Адыгея?

а) один;

б) два;

в) три;

г) десятки;

3. Является ли адыгейский язык государственным языком Республики Адыгея?

а) да;

б) нет;

4. Является ли русский язык государственным языком Республики Адыгея?

а) нет;

б) да.

5. Совпадает ли количество букв русского и адыгейского алфавитов?

а) да, совпадает;

б) нет, не совпадает.

6. Сколько букв в адыгейском алфавите?

а) 33 буквы;

б) 34 буквы;

в) 66 букв;

г) 52 буквы.



7. Сколько гласных букв в адыгейском алфавите?

а) три;

б) десять.

8. Наличествуют ли в адыгейском языке лабиализованные (губные) звуки?

а) да;

б) нет.

9. Сколько согласных лабиализованных (губных) букв в адыгейском алфавите?

а) четыре;

б) десять;

в) четырнадцать.

10. Сколько согласных букв в адыгейском алфавите?

а) 23;

б) 55;

в) 56;

11. Есть ли беззвучные буквы в адыгейском алфавите?

а) да;

б) нет.

12. Читаются и произносятся одинаково буквы адыгейского и русского алфавитов?

а) да, читаются одинаково;

б) нет, читаются по-разному.



13. Сопровождаются ли огласовкой «ы» при их отдельном произношении согласные буквы адыгейского алфавита?

а) да;

б) нет.

14. Сколько согласных звуков в слове хьакIэ [хьакIэ] «гость»?

а) два;

б) четыре.

15. Сколько гласных звуков и букв в слове гъунэгъу [гъуынэгъу] «сосед»?

а) два звука и одна буква;

б) два звука и три буквы.

16. Сколько согласных букв в слове джанэ «платье»?

а) три буквы;

б) две буквы.

17. Сколько сложных букв образуются с участием литеры ь ?

а) две буквы;

б) три буквы;

в) семь букв.

18. Сколько сложных букв образуются с участием литеры ъ ?

а) две буквы;

б) семь букв;

в) 12 букв.



19. Сколько сложных букв образуются с участием литеры І ?

- а) семь букв;
- б) одна буква;
- в) 12 букв.

Вариант 2

1. Сколько государственных языков в Республике Адыгея?

- а) один;
- б) два;
- в) три;
- г) десять.

2. Какие народы РА являются автохтонами Кавказа?

- а) адыги;
- б) грузины;
- в) татары;
- г) украинцы.

3. Сколько букв в адыгейском алфавите?

- а) 33 буквы;
- б) 34 буквы;
- в) 64 буквы;
- г) 52 буквы.



4. Сколько всего лабиализованных (губных) звуков в адыгейском алфавите?

а) четыре;

б) десять;

в) четырнадцать;

г) пять.

5. Сколько согласных букв в слове джанэ «платье»?

а) три буквы;

б) две буквы;

в) пять букв;

г) одна буква.

6. Сколько сложных букв образуются с участием литеры ь ?

а) две буквы;

б) три буквы;

в) семь букв;

г) десять букв.

7. Сколько двухзначных букв образуются с участием литеры ь ?

а) две буквы;

б) семь букв;

в) двенадцать букв;

г) двадцать букв.



8. Сколько сложных букв образуются с участием литеры I ?

а) семь двузначных букв;

б) одна буква;

в) двенадцать букв;

г) десять букв.

9. Кто является автором слов гимна Республики Адыгея?

а) И. Машбаш;

б) Р. Нехай;

в) С. Панеш;

г) Т. Керашев.

10. Кто является автором музыки гимна Республики Адыгея?

а) Ч. Анзароков;

б) У. Тхабисимов;

в) Г. Чич;

г) Р. Сиюхов.

11. При приветствии обращаются к одному лицу:

а) шъуимафэ шу!

б) уимафэ шу!

в) шъуипчэдыжь шу!

г) хъяркIэ!



12. Какой суффикс образует форму множественного числа?

а) гъ;

б) щт;

в) х(хэ);

г) н.

13. Кем был составлен первый «Букварь черкесского языка»?

а) Д. Ашхамафом;

б) У. Берсеем;

в) Ш. Ногмовым.

14. На основе, какой графики составлен действующий алфавит адыгейского языка?

а) русской;

б) латинской;

в) арабской.

15. Когда отмечают в Республике Адыгея «День адыгской письменности»?

а) 14 апреля;

б) 14 ноября;

в) 14 марта.

Требования к выполнению тестового задания

Тест – система стандартизированных заданий, позволяющая автоматизировать процедуру измерения уровня знаний и умений обучающегося.



В тестовых заданиях используются четыре типа вопросов:

- закрытая форма - наиболее распространенная форма и предлагает несколько альтернативных ответов на поставленный вопрос. Например, обучающемуся задается вопрос, требующий альтернативного ответа «да» или «нет», «является» или «не является», «относится» или «не относится» и т.п.

Тестовое задание, содержащее вопрос в закрытой форме, включает в себя один или несколько правильных ответов и иногда называется выборочным заданием. Закрытая форма вопросов используется также в тестах-задачах с выборочными ответами. В тестовом задании в этом случае сформулированы условие задачи и все необходимые исходные данные, а в ответах представлены несколько вариантов результата решения в числовом или буквенном виде.

Обучающийся должен решить задачу и показать, какой из представленных ответов он получил;

- открытая форма - вопрос в открытой форме представляет собой утверждение, которое необходимо дополнить. Данная форма может быть представлена в тестовом задании, например, в виде словесного текста, формулы (уравнения), графика, в которых пропущены существенные составляющие - части слова или буквы, условные обозначения, линии или изображения элементов схемы и графика. Обучающийся должен по памяти вставить соответствующие элементы в указанные места («пропуски»);

- установление соответствия - в данном случае обучающемуся предлагают два списка, между элементами которых следует установить соответствие;

- установление последовательности - предполагает необходимость установить правильную последовательность предлагаемого списка слов или фраз.

Тесты сгруппированы по темам. Количество тестовых вопросов в разделе различно, что обусловлено объемом изучаемого материала и ее трудоемкостью.

Формулировки вопросов построены по следующим основным принципам:

Выбрать верные варианты ответа.

В пункте приведены конкретные вопросы и варианты ответов.

Магистру предлагается выбрать номер правильного ответа из предлагаемых вариантов.

При этом следует учесть важное требование: в ответах к заданию обязательно должен быть верный ответ и он должен быть только один.

Магистр должен выбрать верный ответ на поставленный вопрос и сверить его с правильным ответом, который дается в конце.



Критерии оценки знаний при проведении тестирования

Отметка «отлично» выставляется при условии правильного ответа не менее чем 85% тестовых заданий;

Отметка «хорошо» выставляется при условии правильного ответа не менее чем 70 % тестовых заданий;

Отметка «удовлетворительно» выставляется при условии правильного ответа не менее 50 %;

Отметка «неудовлетворительно» выставляется при условии правильного ответа менее чем на 50 % тестовых заданий.

Результаты текущего контроля используются при проведении промежуточной аттестации.

Требования к проведению круглого стола, дискуссий, полемики, диспута, дебатов

Круглый стол, дискуссия, полемика, диспут, дебаты – оценочные средства, позволяющие включить обучающихся в процесс обсуждения спорного вопроса, проблемы и оценить их умение аргументировать собственную точку зрения. Обучающиеся высказывают свое мнение по проблеме, заданной преподавателем.

Критерии оценивания круглого стола, дискуссий, полемики, диспута, дебатов:

- знание и понимание современных тенденций развития российского образования и общества, в целом, и регионального, в частности;
- масштабность, глубина и оригинальность суждений;
- аргументированность, взвешенность и конструктивность предложений;
- умение вести дискуссию;
- умение отстаивать свое мнение;
- активность в обсуждении;
- общая культура и эрудиция.

Шкала оценивания: четырехбалльная шкала – 0 – критерий не отражён; 1 – недостаточный уровень проявления критерия; 2 – критерий отражен в основном,



присутствует на отдельных этапах; 3 – критерий отражен полностью.

Критерии оценки знаний студентов на зачете

Зачет – форма проверки знаний, умений и навыков, приобретенных обучающимися в процессе усвоения учебного материала лекционных, практических и семинарских занятий по дисциплине.

Зачет может проводиться в форме устного опроса или по вопросам, с предварительной подготовкой или без подготовки, по усмотрению преподавателя.

Вопросы утверждаются на заседании кафедры и подписываются заведующим кафедрой. Преподаватель может проставить зачет без опроса или собеседования тем студентам, которые активно участвовали в семинарских занятиях.

Наличие общих представлений о месте адыгских языков среди других языков Кавказа. Умение чтения простого текста на адыгейском языке с использованием словаря.

«Зачтено» - выставляется при условии, если студент показывает хорошие знания изученного учебного материала; самостоятельно, логично и последовательно излагает и интерпретирует материалы учебного курса; полностью раскрывает смысл предлагаемого вопроса; владеет основными терминами и понятиями изученного курса; показывает умение переложить теоретические знания на предполагаемый практический опыт.

«Не зачтено» - выставляется при наличии серьезных упущений в процессе изложения учебного материала; в случае отсутствия знаний основных понятий и определений курса или присутствии большого количества ошибок при интерпретации основных определений; если студент показывает значительные затруднения при ответе на предложенные основные и дополнительные вопросы; при условии отсутствия ответа на основной и дополнительный вопросы.

Критерии оценки знаний студентов при проведении тестирования

Оценка «отлично» выставляется при условии правильного ответа студента не менее чем 85% тестовых заданий;

Оценка «хорошо» выставляется при условии правильного ответа студента не менее чем 70% тестовых заданий;

Оценка «удовлетворительно» выставляется при условии правильного ответа студента не менее - 51%; .

Оценка «неудовлетворительно» - выставляется при условии правильного ответа студента менее чем на 50% тестовых заданий.

Разработчик:

Подписано простой ЭП 28.11.2022

Чич Роза Шамсудиновна



Зав. кафедрой:

Подписано простой ЭП 01.12.2022

Кумпилова Анжелика Руслановна

Зав. выпускающей кафедрой:

Подписано простой ЭП 02.12.2022

Ткачева Яна Сергеевна



рабочей программы учебной дисциплины "Б1.О.11 История и культура адыгов"

направления подготовки бакалавров "23.03.01 Технология транспортных процессов"

профиль подготовки "Логистика на транспорте"

программа подготовки "бакалавр"

Фонд оценочных средств для проведения промежуточной аттестации обучающихся по дисциплине (модулю)

1. Перечень компетенций с указанием этапов их формирования в процессе освоения образовательной программы

Этапы формирования компетенции (номер семестр согласно учебному плану)			Наименование учебных дисциплин, формирующие компетенции в процессе освоения образовательной программы
ОФО	ЗФО	ОЗФО	
УК-5.1 Отмечать и анализировать особенности межкультурного взаимодействия (преимущества и возможные проблемные ситуации), обусловленные различием этических, религиозных и ценностных систем			
1	1		История (история России, всеобщая история)
2	2		История и культура адыгов
6	6		Транспортные и погрузо-разгрузочные средства
6	6		Транспортно-складские комплексы
2	2		Ознакомительная практика
УК-5.2 Демонстрирует уважительное отношение к историческому наследию и социокультурным традициям различных социальных групп, опирающееся на знание этапов исторического развития России (включая основные события, основных исторических деятелей) в контексте мировой истории и ряда культурных традиций мира (в зависимости от среды и задач образования), включая мировые религии, философские и этические учения.			
1	1		История (история России, всеобщая история)
2	2		История и культура адыгов
2	2		Ознакомительная практика
УК-5.3 Придерживаться принципов недискриминационного взаимодействия основанного на толерантном восприятии культурных особенностей представителей различных этносов и конфессий, при личном и массовом общении для выполнения поставленной цели			
1	1		История (история России, всеобщая история)
2	2		История и культура адыгов
2	2		Ознакомительная практика

2. Описание показателей и критериев оценивания компетенций на различных этапах их формирования, описание шкалы оценивания

Планируемые результаты освоения компетенции	Критерии оценивания результатов обучения				Наименование оценочного средства
	неудовлетворительно	удовлетворительно	хорошо	отлично	
1	2	3	4	5	6
УК-5: Способен воспринимать межкультурное разнообразие общества в социально-историческом, этическом и философском контекстах					
УК-5.3 Придерживаться принципов недискриминационного взаимодействия основанного на толерантном восприятии культурных особенностей представителей различных этносов и конфессий, при личном и массовом общении для выполнения поставленной цели					
Знать: - принципы толерантного отношения к культурным особенностям представителей различных этносов и конфессий; -	Фрагментарные знания	Неполные знания	Сформированные, но содержащие отдельные пробелы знания	Сформированные систематические знания	контрольная работа, тесты, письменный опрос, рефераты, доклады, круглый стол, зачет



Планируемые результаты освоения компетенции	Критерии оценивания результатов обучения				Наименование оценочного средства
	неудовлетворительно	удовлетворительно	хорошо	отлично	
1	2	3	4	5	6
основные типы мировоззрения;- типы социального взаимодействия на групповом и индивидуальном уровнях.					
Уметь: - реализовывать не дискриминационное толерантное восприятие культурных особенностей в личном и массовом общении и выполнении поставленной задачи; - конструктивно взаимодействовать с представителями разных социокультурных типов.	Частичные умения	Неполные умения	Умения полные, допускаются небольшие ошибки	Сформированные умения	
Владеть: - способностью придерживается принципов недискриминационного взаимодействия и толерантного восприятия культурных особенностей представителей различных этносов и конфессий;- навыком эффективной коммуникации на основе толерантности.	Частичное владение навыками	Несистематическое применение навыков	В систематическом применении навыков допускаются пробелы	Успешное и систематическое применение навыков	
УК-5: Способен воспринимать межкультурное разнообразие общества в социально-историческом, этическом и философском контекстах					
УК-5.2 Демонстрирует уважительное отношение к историческому наследию и социокультурным традициям различных социальных групп, опирающееся на знание этапов исторического развития России (включая основные события, основных исторических деятелей) в контексте мировой истории и ряда культурных традиций мира (в зависимости от среды и задач образования), включая мировые религии, философские и этические учения.					
Знать: - историю развития общества; - основные типы мировоззрения.	Фрагментарные знания	Неполные знания	Сформированные, но содержащие отдельные пробелы знания	Сформированные систематические знания	контрольная работа, тесты, письменный опрос, рефераты, доклады, круглый стол, зачет
Уметь: - анализировать закономерности исторического развития; - реализовывать уважительное отношение к историческому наследию и социокультурным традициям различных	Частичные умения	Неполные умения	Умения полные, допускаются небольшие ошибки	Сформированные умения	



Планируемые результаты освоения компетенции	Критерии оценивания результатов обучения				Наименование оценочного средства
	неудовлетворительно	удовлетворительно	хорошо	отлично	
1	2	3	4	5	6
социальных групп, опирающееся на знание этапов культурно-исторического и социокультурного развития России и других регионов в контексте ряда культурных традиций мира;- анализировать закономерности исторического развития.					
Владеть: - специальной терминологией, историческими знаниями и использовать их при анализе современной ситуации. - навыком эффективной коммуникации на основе толерантности.	Частичное владение навыками	Несистематическое применение навыков	В систематическом применении навыков допускаются пробелы	Успешное и систематическое применение навыков	
УК-5: Способен воспринимать межкультурное разнообразие общества в социально-историческом, этическом и философском контекстах					
УК-5.1 Отмечать и анализировать особенности межкультурного взаимодействия (преимущества и возможные проблемные ситуации), обусловленные различием этических, религиозных и ценностных систем					
Знать: - особенности межкультурного взаимодействия; - основные типы мировоззрения.	Фрагментарные знания	Неполные знания	Сформированные, но содержащие отдельные пробелы знания	Сформированные систематические знания	контрольная работа, тесты, письменный опрос, рефераты, доклады, круглый стол, зачет
Уметь: - выявлять обусловленные различием этических, религиозных и ценностных систем особенности межкультурного взаимодействия; преодолевать культурный барьер, воспринимая межкультурные различия; - конструктивно взаимодействовать с представителями разных социокультурных типов.	Частичные умения	Неполные умения	Умения полные, допускаются небольшие ошибки	Сформированные умения	
Владеть: - способностью использовать набор коммуникативных средств и делать их правильный	Частичное владение навыками	Несистематическое применение навыков	В систематическом применении навыков допускаются пробелы	Успешное и систематическое применение навыков	



Планируемые результаты освоения компетенции	Критерии оценивания результатов обучения				Наименование оценочного средства
	неудовлетворительно	удовлетворительно	хорошо	отлично	
1	2	3	4	5	6
выбор в зависимости от ситуации общения;- навыком эффективной коммуникации на основе толерантности.					

3. Типовые контрольные задания и иные материалы, необходимые для оценки знаний, умений, навыков и (или) опыта деятельности, характеризующих этапы формирования компетенций в процессе освоения образовательной программы

7.3.1. Задания для контрольной работы

Тема 1. Этнические процессы на Северном Кавказе в эпоху камня, бронзы и раннего железа.

1. Первобытнообщинная формация каменного века на Северном Кавказе.
2. Земледельческо-скотоводческие племена Северо-Западного Кавказа в эпоху бронзового века.
3. Меоты – предки адыгов.

В ходе выполнения контрольной работы следует показать условное подразделение каменного века на палеолит, мезолит, и неолит. Рассмотреть различные точки зрения относительно первоначального заселения Северо-Западного Кавказа людьми. Перечислить наиболее известные памятники каменного века. Изучить формы хозяйства древних людей в регионе.

Во втором вопросе необходимо выяснить ареал расселения, особенности социально-экономического и культурного развития племен майкопской и дольменной археологических культур, охарактеризовать их основные памятники. Особое внимание уделить изучению Майкопского кургана. Проанализировать различные мнения об этнической принадлежности и происхождении племен майкопской культуры. Показать многообразие местных дольменов, выявить их основные типы. Необходимо изучить ареал расселения прикубанской культуры и время ее существования. Показать влияние перехода человека в эпоху железного века, которые привели к крупным сдвигам в развитии производительных сил, его последствия. Дать характеристику поселениям племен прикубанской культуры.

В рамках третьего вопроса изучить письменные источники, благодаря которым, впервые становятся известны названия племен и народностей Северного Причерноморья, Крыма и Северного Кавказа. Очертить границы территории расселения меотов, время их существования по этапам. Изучить различные точки зрения об этнической принадлежности меотов. Привести доказательные примеры сложения адыгской общности в Закубанье на основе непрерывного развития меотской культуры (с последних веков до н.э. до раннего средневековья VII - VIII вв.). Дать характеристику экономики, общественного строя, культурного развития меотов. В центре внимания работы должна быть проблема этногенетической связи меотов и адыгов.

Тема 2. Этнокультурные и социально-политические особенности становления адыгского общества в I тыс. до н.э. - начале I тыс. н.э.

1. Меоты и степной мир: этнокультурное влияние.



2. Греческая колонизация и связи меоты с греческими полисами Восточного Причерноморья.

3. Адыги в эпоху раннего средневековья: образование зихского и касожского политических объединений в VI - VIII вв.

4. Адыго-русские взаимоотношения в X-XII вв.

При освещении данной темы следует охарактеризовать этнокультурные связи адыгов в эпоху раннего средневековья. Показать характер взаимоотношений древних адыгов с кочевыми ираноязычными (киммерийцами, скифами, сарматами, аланами) и тюркоязычными (гуннами, аварами, хазарами, кипчаками) кочевниками. Отметить результаты взаимовлияния их культур, которые стали одним из компонентов этногенеза адыгов.

Особое внимание следует уделить изучению воздействия античной культуры на этногенез адыгов с момента возникновения древнегреческих колоний в Северном Причерноморье. Показать взаимовлияния греческой и древнеадыгской культур. Охарактеризовать особенности социально-политических, экономических взаимоотношений синдо-меоты с Боспорским царством.

В работе должен быть четко прослежен процесс формирования Зихского племенного союза. Необходимо раскрыть вопрос о проникновении христианства в адыгскую среду в период правления императора Юстиниана.

В ходе выполнения работы, необходимо проследить процесс завершения формирования единой адыгской народности.

Тема 3. Монгольская экспансия и этнополитическая ситуация на Северном Кавказе XIII - XV вв.

1. Адыги и Золотая Орда.

2. Образование Кабарды.

3. Генуэзские колонии в Черкесии.

4. Черкесские мамлюки в Сирии и Египте.

Раскрытие этой темы требует анализа основных этапов монгольских завоевательных походов на Северном Кавказе. Следует обратить внимание на эволюцию взаимоотношений адыгов и татаро-монголов. Показать роль черкесских воинских формирований в системе вооруженных сил золотоордынских ханов, а также участие адыгов в политических событиях Орды. Рассмотреть вопрос, связанный с происхождением и этимологией этнонима «черкес».

В работе необходимо охарактеризовать этнополитическую ситуацию, сложившуюся на Северном Кавказе в результате монгольских походов. Особое внимание уделить изучению процесса миграции части адыгов в пределы современной Кабарды.

Следует выявить причины и цель появления генуэзских колоний на Черноморском побережье Кавказа во второй половине XIII в. Показать основные статьи экспорта и импорта генуэзских торговцев в Черкесии. Особое внимание уделить работоторговле и ее последствиям. Охарактеризовать особенности социально-политических взаимоотношений адыгов с генуэзцами. Показать попытки распространения католицизма среди адыгов и их последствия.

Необходимо изучить вопрос, связанный с сосредоточением власти в руках черкесских мамлюков в Сирии и Египте в середине XIII в. Показать их роль в развитии государства.

Тема 4. Адыги в системе международных отношений XV - XVIII вв.



1. Крымско-османская агрессия в Черкесии и борьба адыгов за независимость в XV – XVII вв. Исламизация адыгского общества.

2. Военно-политические контакты адыгов и Русского государства в 50-60 гг. XVI в.

3. Международное положение Черкесии в XVIII в.

В ходе выполнения контрольной работы следует осветить политические события, связанные с подчинением Крымского ханства Османской империи и ее последствия для адыгов. Следует обратить внимание на политику Османской империи и крымских ханов по отношению к Черкесии в XVI - XVII в. Показать борьбу адыгов с крымско-турецкой агрессией. Уделить внимание аталыческим связям черкесских князей с феодальными домами Крыма.

Особое внимание уделить религиозному состоянию и процессу распространения ислама среди адыгов.

Отвечая на третий вопрос, необходимо показать характер адыго-русских отношений в 50-х гг. XVI в. Выявить основные причины установления военно-политических контактов адыгов и Русского государства. Охарактеризовать адыгские посольства в Москву в XVI в. и их последствия.

Необходимо показать процесс обострения противоречий между Османской империей и Россией на Северо-Западном Кавказе в начале XVIII в. и укрепление позиций России в регионе во второй половине столетия. Показать международное положение Черкесии и ее борьбу за независимость.

Тема 5. Социально-экономическое и политическое развитие адыгов в XVIII – начале XIX вв.

1. Этнотерриториальный ареал и численность адыгской этнической общности.

2. Экономическое развитие адыгов.

3. Особенности общественно-политического развития адыгов: раскол на демократический и аристократический типы общества.

4. Сословно-классовая структура адыгского общества. Социальная борьба.

При выполнении работы необходимо показать границы Черкесии. Показать субэтническое деление адыгов, их этнотерриториальный ареал, численность. Указать на процесс этнической консолидации.

Охарактеризовать систему экономики и торговли. Раскрыть проблему торговых отношений адыгов с внешним миром, коснуться вопроса работорговли.

В работе должен быть четко прослежен процесс демократизации общественно-политического устройства натухайцев, абадзехов, шапсугов. Необходимо дать характеристику феодальным княжествам Западной Черкесии, описать их политическое устройство: функции князя, хасэ, институт судопроизводства.

Необходимо проанализировать значительные сдвиги, которые произошли в социальной жизни адыгов в XVIII в. Дать характеристику социальной стратификации адыгского общества, показать особенности взаимоотношений господствующего и низшего слоев населения. Описать социальную борьбу, в которой особое место занимает Бзюкская битва.

Тема 6. Традиционные общественные институты адыгов и их влияние на культуру народа.



1. Гостеприимство.
2. Покровительство.
3. Аталычество.
4. Наездничество.
5. Кровная месть.

При освещении данной темы следует охарактеризовать состояние традиционных общественных институтов в условиях традиционной общественной структуры. Показать их значение в системе межэтнических отношений адыгов с народами Северного Кавказа. Дать характеристику основополагающим принципам гостеприимства и тесно связанным с ним институтом куначества-покровительства.

Изучить одну из форм установления родства и обычай воспитания детей вне родной семьи – аталычество. Выявить основные его разновидности. Показать его позитивные и негативные стороны.

При изучении института наездничества как уникальной системы военного воспитания, необходимо выявить его основные функции и особенности.

Показать место и роль кровной мести в жизни адыгского общества, необходимость ее существования в адыгской системе правосудия.

Тема 7. Феномен адыгской этики (адыгагъэ) и морально-правового кодекса (адыгэ хабзэ) в системе соционормативной культуры адыгов.

1. Адыгская этика (адыгагъэ).
2. Морально-правовой кодекс (адыгэ хабзэ).

Необходимо рассмотреть адыгскую этику (адыгагъэ) в контексте общечеловеческих ценностей. Отметить ментальные особенности адыгской этики. При выполнении работы привлечь упоминания зарубежных путешественников об адыгском этикете. Показать отражение принципов адыгского этикета в фольклоре. Выявить основные моральные принципы, понятия и нормы адыгской этики (человечность, почтительность, мужество, честь, разум), дать краткую характеристику.

При рассмотрении второго вопроса показать системную организацию адыгского этикета (адыгэ хабзэ). Подробно изучить принципы, институты общения и нормы адыгского этикета - деликатность и сдержанность, уважение старших, почитание женщины, почитание гостя.

В итоге работы показать роль адыгагъэ и адыгэ хабзэ в жизни адыгского общества.

Тема 8. Борьба адыгов за независимость в годы Кавказской войны конец XVIII – 1864 г.

1. Геополитическое положение Северо-Западного Кавказа во второй половине XVIII - первой половине XIX в.
2. Адрианопольский мирный договор 1829 г. и активизация политики России на Северо-Западном Кавказе.
3. Борьба адыгов за независимость.



4. Вынужденное переселение адыгов в Османскую империю как следствие военно-колониаторской политики царизма.

В работе следует отразить геополитическую ситуацию на Северном Кавказе и внутреннюю социально-экономическую обстановку в Черкесии. Показать влияние результатов русско-турецких войн на изменение международного положения Северо-Западного Кавказа. Изучить завоевание Кабарды царизмом.

Особое внимание уделить подписанию Адрианопольского мирного договора 1829 г. и подробно описать расширение экспансии царизма на Северо-Западном Кавказе. Выявить основные методы, применяемые царизмом при завоевании региона. Отметить первую волну переселения адыгов в Османскую империю 30-40-е гг. XIX в. Подробно изучить строительство Черноморской береговой линии, Лабинской, Майкопской, Белореченской и др. укрепленных линий, а также процесс колонизации региона в ходе войны.

Необходимо выявить и подробно описать основные этапы борьбы адыгов за независимость. Проанализировать административно-политические реформы в Черкесии. Показать деятельность наибов Шамиля на Северо-Западном Кавказе. Дать характеристику Сочинского меджлиса 1861 г. и его результатам.

При освещении заключительного этапа Кавказской войны, проследить процесс реализации плана главнокомандующего Кавказской армии Барятинского, в соответствии с которым осуществлялось дальнейшее завоевание края – выселение коренного населения в Османскую империю и заселение края новыми поселенцами. Особое внимание уделить процессу вынужденного переселения адыгов в пределы Османской империи. В заключении показать итоги трансформации этнической структуры Северо-Западного Кавказа, новую этнолокализацию адыгов, оставшихся на Родине.

Тема 9. Адыгская диаспора

1. Формирование адыгской диаспоры.
2. Адыги в политической и социально-экономической структурах Османской империи.
3. Адыги в странах мира.
4. Современное положение диаспоры

Раскрытие данной темы требует анализа заключительного этапа Кавказской войны, выявления основных причин и особенностей формирования адыгской диаспоры. Необходимо проследить процесс вынужденного переселения адыгов, показать условия, в которых оказались кавказские переселенцы. Изучить географию первоначального расселения, численность адыгов в Османской империи во 2-й половине XIX в.

Показать место и роль адыгов в политической и социально-экономической структурах Османской империи. Необходимо затронуть вопрос, связанный с проблемой культурно-психологической адаптации и интеграции адыгов в Османском обществе.

Проследить дальнейшую судьбу адыгов-переселенцев, в результате распада Османской империи. Показать жизнь адыгской диаспоры в арабских странах (Сирия, Иордания, Палестина, Ливия, Израиль), а также в Балканских странах.

Необходимо показать современное положение адыгской диаспоры в странах мира: численность, политико-правовой статус.

Тема 10. Советская Адыгея в 1917- 20-е годы XX в.

1. Становление советской власти в Адыгее.



2. Адыгея в годы гражданской войны и иностранной интервенции 1918-1920 гг.
3. Социально-экономическое положение Адыгеи после гражданской войны.
4. Национально-государственное строительство. Образование Адыгейской Автономной области.

Необходимо рассмотреть основные события, связанные с падением монархии в стране и приходом к власти большевиков. Изучить маневры Кубанского войскового правительства после октябрьской революции в Петрограде. Показать настроения различных слоев населения в сложившейся сложной политической обстановке. Изучить события, связанные с установлением Советской власти в Майкопском отделе, созданием новых органов власти.

Во втором вопросе охарактеризовать расстановку классовых сил и отношение к Советской власти. Показать формирование отрядов Красной армии и Добровольческой армии на Кубани и в Адыгее. Изучить военные действия летом-осенью 1918 г., особое внимание уделить действиям Таманской армии. Охарактеризовать политику А.Деникина на Кубани и в Адыгее и подпольную борьбу с «деникинщиной». Необходимо определить суть террора, причины его развязывания и осуществление «белого» и «красного» террора в Адыгее. Изучить действия 1-й конной армии в Майкопе. Выявить основные причины победы Красной армии в Гражданской войне.

Необходимо изучить политику «военного коммунизма» в Адыгее и выясните необходимость ее замены после войны НЭПом. Важно дать характеристику работы I съезда горцев Кубано-Черноморской области. Показать изменения, которые произошли в социальной и аграрной политике государства в связи с переходом к НЭПу.

При изучении вопроса национально-государственного строительства, необходимо показать национальную программу большевиков. Необходимо выделить основные этапы образования ААО, дать им общую характеристику. Особое внимание уделить деятельности Ш.-Г.У. Хакурате.

Тема 11. Форсированное строительство «государственного социализма» в рамках Адыгейской Автономной области в 30-е гг. XX в.

1. Индустриализация Адыгеи.
2. Коллективизация сельского хозяйства области.
3. Социальная жизнь и внутривнутриполитические процессы.

В начале работы необходимо показать основные цели индустриализации в СССР и процесс ее реализации в Адыгее. Изучить ее стартовые возможности в области. Охарактеризовать основные направления индустриализации Адыгеи, подвести итоги.

Во втором вопросе следует выделить процессы, характерные для развития сельского хозяйства в период коллективизации в области. Охарактеризовать и показать результаты «сплошной» коллективизации. Показать роль 25-тысячников в форсировании темпов коллективизации. Обосновать причины малопродуктивности колхозов. Особое внимание уделить вопросу ликвидации кулачества в ААО.

Охарактеризовать общественно-политическую жизнь в условиях административно-командной системы. Особое внимание уделить вопросу отношения Советской власти к религии.

В рамках развернувшейся кампании громких процессов, сфабрикованных НКВД, необходимо изучить процессы и массовые репрессии, осуществлявшиеся в Адыгейской Автономной области и их результаты.



Тема 12. Адыгея в годы Великой Отечественной войны 1941 - 1945 гг.

1. Начало войны. Мобилизация сил и средств на нужды войны.
2. Адыгея в период фашистской оккупации (август 1942 – февраль 1943 гг.).
3. Партизанское движение в Адыгее в годы войны.
4. Жители Адыгеи на фронтах Великой Отечественной войны.
5. Ликвидация последствий оккупации

При освещении данной темы следует показать место Северного Кавказа в планах немецкого командования. Описать ситуацию в ААО в начале войны: мобилизация сил и средств. Подробно изучить процесс перестройки жизни области на военный лад. Показать, как решалась проблема кадров для народного хозяйства, какие новые формы соцсоревнования родились в период войны.

Необходимо выявить причины и сущность оккупационного режима в Адыгее, его последствия.

Показать роль партизанского движения в борьбе против фашистских захватчиков. Подробно осветить освобождение Кавказа от врага. Охарактеризовать процесс ликвидации последствий войны.

Тема 13. Социально-экономическое и культурное развитие Адыгейской Автономной области в 50 - 80-е гг. XX в.

1. Адыгейская Автономная область в середине 50-х – середине 60-х гг.
2. Адыгейская Автономная область в середине 60-х – 80-е гг.
3. Адыгея в период перестройки.

При выполнении работы необходимо отметить начало кардинальных преобразований в экономике Адыгейской Автономной области и страны в целом. Необходимо показать уровень развития промышленности области, успехи в экономике. Выявить новые предприятия, вступившие в строй. Проследить изменения в развитии транспорта и связи. Охарактеризовать положение, сложившееся в сельском хозяйстве. Особое внимание уделить изучению изменений в общественно-политической и духовной жизни, в связи с хрущевской «оттепелью». В связи с успехами в экономике, необходимо показать перемены в социальном положении населения области. Отметить успехи в сфере образования, науки и культуры.

Изучая период середины 60-х – 80-е гг. необходимо изучить предпринятые попытки интенсификации производства и их итоги. Охарактеризовать положение в сельском хозяйстве. Особое внимание уделить строительству оросительных систем. Подробно коснуться строительства Краснодарского водохранилища. Выявить причины убыточности хозяйств и медленных темпов производства. Дать оценку противоречивым процессам в общественно-политической жизни региона, показать, как они сказались на благосостоянии и культурном уровне населения.

При изучении третьего вопроса важно дать краткую характеристику нового стратегического курса - перестройки по стране. Необходимо показать трудности перестройки, их причины. Охарактеризовать новые формы хозяйствования на селе, появившиеся в данный период. Показать преобразования в общественно-политической жизни, повлекшие изменение политической системы, расширение демократии и гласности. Уделить внимание деятельности общественных организаций в области. Подвести итоги перестройки в ААО.



Тема 14. Республика Адыгея - полноправный субъект Российской Федерации

1. Изменение государственного статуса Адыгеи.
2. Социально-экономическое и политическое развитие РА в 1990-х – начале XXI в.
3. Основные тенденции и явления в культуре современной РА.

В ходе выполнения контрольной работы следует дать характеристику общественно-политического состояния советского общества 80-90-х гг. Необходимо сформулировать причины и факторы, которые привели СССР к развалу и обострению межнациональных конфликтов. Показать издержки, которые существовали в Адыгейской Автономной области из-за отсутствия правового статуса. Особое внимание уделить описанию событий, связанных с провозглашением республики Адыгея и выходом из состава Краснодарского края. Изучить три варианта проектов Декларации о государственном суверенитете и дальнейшее правовое оформление нового государственного статуса Адыгеи. Охарактеризовать влияние событий августа 1991 г. на ситуацию в Адыгее. Показать итоги выборов в Верховный Совет РА, избрание президента республики.

Охарактеризовать социально-экономическое и политическое развитие РА в 1990-х – начале XXI в. Воспроизвести хронологию важнейших событий истории Адыгеи за последние годы. Дать характеристику состояния межнациональных отношений в РА.

Показать влияние демократических процессов на развитие образования, науки и культуры. Охарактеризовать состояние адыгейской литературы, деятельность учреждений культуры республики.

7.3.2. Тестовые задания для оценки остаточных знаний

1. В 1897 г. Веселовский исследовал

- а) Греческие города-колонии б) Майкопский курган в) Дольмены Богатырской поляны

2. Какие народы эпохи бронзы заложили основы этногенеза как адыгского так и абхазского народов

- а) Дольменная культура б) Меотская культура в) ираноязычные народы г) тюркские племена

3. Погребальный памятник, сложенный, как правило, из огромных плит

- а) курган б) дольмен в) кромлех

4. Расцвет Майкопской культуры приходится на

- а) III т. до н. э. б) I т. до н. э. в) I т. н. э.

5. С возникновением какого русского княжества связано установление адыго - русских контактов в X -XII вв.



а) Ростовского б) Тмутараканского в) Черниговского

6. В XIII-XV вв. господствующее положение в торговле на Северо-Западном Кавказе приобретают

а) венецианцы б) генуэзцы в) византийцы г) арабы

7. Политика Крымского ханства была полностью зависима от

а) Золотой Орды б) Османской империи в) Казанского ханства г) Русского государства

8. Соционормативный институт, сыгравший важную роль в установлении тесных крымско-адыгских связей

а) гостеприимство б) кровная месть в) аталычество г) вассалитет

9. Главу Крымского государства - хана назначал

а) парламент б) совет старейшин в) общенародное собрание г) турецкий султан

10. Среди адыгской феодальной знати существовала социальная категория, которая имела крымское происхождение

а) пши б) хануко в) уорк г) эфенди

11. В попытках найти союзника против крымской агрессии в XVI в. адыгские князья во главе с Машуком обратились за поддержкой к

а) турецкому султану б) русскому царю в) византийскому императору г) иранскому шаху

12. На Черноморском побережье Северо-Западного Кавказа турки основали крепости

а) Кафа, Бахчисарай б) Копя, КолоЛимен в) Анапа, Суджук-Кале г) Баязет, Стамбул

13. Основным видом хозяйственной деятельности адыгов являлось

а) промышленность б) скотоводство в) торговля г) сельское хозяйство

14. Важнейшими политическими институтами в Черкесии выступали

а) княжеская власть, феодальная иерархия б) соседская община, род в) суд по адату



г) народное собрание (хасэ)

15. Самой богатой и влиятельной социальной группой в адыгском обществе являлись

а) пши-уорк б) унаут в) пши г) хануко

16. Самый суровый вид наказания у адыгов по адату

а) штраф в пользу потерпевших б) общественное порицание в) тюремное заключение
г) изгнание из общества

17. Договор по которому Россия получила все Черноморское побережье от устья р. Кубань до пристани Св. Николая

а) Кючук-Кайнарджийский договор б) Адрианопольский договор в) Парижский мир

18. В каком году начинается планомерное продвижение царских войск внутрь Черкесии с целью «усмирения» края

а) 1817 б) 1830 в) 1853

19. Махаджирство - это

а) воинственное течение ислама б) вынужденное переселение адыгов в Турцию в) Совет адыгов созданный в 1861 г.

20. Год окончания Кавказской войны

а) 1859 б) 1817 в) 1864

21. В рамках Кубанской области адыги проживали в

а) Майкопского, Екатеринодарского и Баталпашинского отделов

б) Майкопского, Баталпашинского и Темрюкского отделов

в) Екатеринодарского, Кавказского и Майкопского отделов

22. В результате военной реформы для адыгов

а) введена рекрутская повинность б) заменялась воинским налогом в) служили на общих основаниях



23. Аталычество- это

а) умыкание невест б) один из элементов гостеприимства в) воспитание и обучение детей в чужой семье

24. Бесценным творением в духовной культуре адыгов являлся

а) Повесть временных лет б) Адыгее в) Нартский эпос

25. Зафаку, уджи, исламей - это

а) легенды б) сказки в) танцы

26. Хан-Гирей - это

а) крымский хан б) адыгский общественный деятель 1-й пол. XIX в. в) царский генерал

27. Первый поезд прибыл в Майкоп

а) 1901 г. б) 1907 г. в) 1910 г. 1913 г.

28. В каком году была образована ААО

а) 1922 г. б) 1924 г. в) 1959 г.

29. Период фашистской оккупации в Адыгее

а) август 1942 - февраль 1943 б) август 1943 - февраль 1944 в) март - 1942 - август 1943

30. Первый президент РА

а) А. А. Джаримов б) Х. М. Совмен в) А. К. Тхакушинов

7.3.3. Темы рефератов

1. Этногенез адыгов
2. Адыги и Боспорское царство
3. Этнокультурное взаимовлияние адыгов и ираноязычных кочевников
4. Адыги в эпоху раннего средневековья: социально-экономическое и политическое развитие
5. Адыги и Генуэские колонии



6. Черкесский султанат в Сирии и Египте в XIV - XVI вв.
7. Религия адыгов: от язычества к мусульманству
8. Этнокультурные взаимоотношения адыгов с Крымским ханством
9. Адыги в борьбе с крымско-турецкой агрессией в XV-XVIII вв.
10. Черкесия в XVIII-XIX вв.: социально-экономическое и политическое развитие
11. Материальная культура адыгов
12. Духовная культура адыгов
13. Нартский эпос адыгов
14. Адыгэ хабзэ
15. Адыгские легенды
16. Адыгский этикет
17. Соционормативные институты адыгов: аталычество, гостеприимство, куначество, абречество, наездничество, кровная месть, левират (по выбору студента).
18. Вооружение адыгов
19. Обычаи и традиции адыгов
20. Адыги в системе международных отношений в конце XVIII- начале XIX вв.
21. Народно-освободительная борьба адыгов в условиях Кавказской войны XIX в.
22. Миграционная политика Российской империи на Северо-Западном Кавказе в конце XVIII – XIX вв: выселение адыгов и колонизация территории.
23. Военная и гражданская колонизация Северо-Западного Кавказа во второй половине XIX в.
24. Трансформация этнической структуры Северо-Западного Кавказа в XIX в.
25. Образование города Майкоп
26. Интеграция адыгов в состав Российской империи в конце XIX в.
27. Черкесская (адыгская) диаспора: история и современность.
28. Кубанская область в период российских революций 1905-1917 гг.
29. Участие адыгов в Первой мировой войне
30. Адыгея в годы Гражданской войны
31. Образование Адыгейской Автономной области. Адыгея в годы НЭПа
32. Сталинская модернизация в Адыгее в 30-е годы XX в.: индустриализация и коллективизация
33. Адыгея в годы Великой Отечественной войны 1941-1945 гг.
34. Адыгея в середине 40-х – середине 60-х годов XX в.



35. Адыгея в годы «застоя»
36. Краснодарское водохранилище
37. Образование Республики Адыгея
38. Исторические и политические портреты (по выбору студента)
39. Культура советской Адыгеи (период по выбору студента)
40. История моего аула (по выбору студента)

7.3.4. Вопросы к зачету по дисциплине «История и культура адыгов»

1. Ранний этап этногенеза адыгов: майкопская и дольменная археологические культуры.
2. Племена меотов и начало формирования адыгского этноса.
3. Этнокультурные связи древних адыгов с ираноязычными и тюркоязычными племенами.
4. Культурное взаимовлияние меотов с греческими городами-колониями.
5. Адыги в эпоху раннего средневековья: политическое, социально-экономическое и культурное развитие в IV-XII вв.
6. Адыги в системе международных отношений в X-XV вв.: взаимодействие с Тмутараканью и генуэзскими колониями.
7. Монгольская экспансия и ее последствия. Адыги и Золотая Орда: эволюция взаимоотношений.
8. Адыги в системе международных отношений в конце XV- середине XVIII вв. Османская политика в Черкесии. Взаимоотношения с Крымским ханством.
9. Черкесия в XVIII - начале XIX вв.: этнотерриториальное деление, особенности социально-экономического развития.
10. Черкесия в XVIII - начале XIX вв.: общественно-политические преобразования.
11. Традиционная культура адыгов XVIII - XIX вв.: материальная культура.
12. Традиционная культура адыгов XVIII - XIX вв.: духовная культура.
13. Соционормативные институты адыгов: аталычество, гостеприимство, куначество, абречество, наездничество, кровная месть.
14. Адыги в системе международных отношений в конце XVIII - первой половине XIX в. Адрианопольский договор 1829 г., его значение.
15. Начало военной экспансии царизма в Западной Черкесии, основные этапы и методы. Военные действия царизма на Северо-Западном Кавказе на завершающем этапе Кавказской войны в 1861-1864 гг.
16. Борьба адыгов за независимость в условиях Кавказской войны: основные этапы, последствия.
17. Западные адыги на последнем этапе Кавказской войны. Черкесский Меджлис.
18. Переселение адыгов в Османскую империю во второй половине XIX в.: причины, ход,



последствия.

19. Формирование адыгской (черкесской) диаспоры в странах Ближнего и Среднего Востока во второй половине XIX в.

20. Интеграция адыгов в состав Российской империи в 60-90-е годы XIX в.: политические и социально-экономические аспекты.

21. Характеристика хозяйственной жизни адыгов рубежа XIX-XX вв.

22. Адыгское просветительство в первой половине XIX в. С. Хан-Гирей, Ш. Ногмов.

23. Культура адыгов Северо-Западного Кавказа во второй половине XIX - начале XX в.

24. Кубанская область в начале XX в.: установление Советской власти, гражданская война.

25. Национально-государственное строительство в Адыгее в 20-е годы XX в. Положение автономии в системе межнациональных отношений на Северном Кавказе.

26. Особенности социально-экономического, политического и культурного развития Адыгеи в 20-е гг. XX в.

27. Адыгея в условиях индустриализации и коллективизации в 30-е гг. XX в.

28. Адыгея в период Великой Отечественной войны 1941-1945 гг. Послевоенное восстановление народного хозяйства.

29. Особенности социально-экономического, политического развития Адыгеи в 50-60-е гг. XX в.

30. Особенности социально-экономического, политического развития Адыгеи в 70- середине 80-х гг. XX в.

31. Культурное развитие Советской Адыгеи в 50-е – 80-е гг. XX в.

32. Адыгея в годы перестройки.

33. Становление современной государственности адыгов: образование республики, принятие Конституции.

34. Адыгская (черкесская) диаспора в странах Ближнего и Среднего Востока на современном этапе: география, численность, условия проживания. Развитие общественных, культурных и гуманитарных связей с адыгской диаспорой.

35. Социально-экономическое, политическое и культурное развитие Адыгеи в 90-е - начале XXI в.

4. Методические материалы, определяющие процедуры оценивания знаний, умений и навыков, и опыта деятельности, характеризующих этапы формирования компетенций

7.4.1. Требования к контрольной работе

Контрольная работа представляет собой один из видов самостоятельной работы



обучающихся. По сути – это изложение ответов на определенные теоретические вопросы по учебной дисциплине, а также решение практических задач. Контрольные проводятся для того, чтобы развить у обучающихся способности к анализу научной и учебной литературы, умение обобщать, систематизировать и оценивать практический и научный материал, укреплять навыки овладения понятиями определенной науки и т. д.

При оценке контрольной преподаватель руководствуется следующими критериями:

- работа была выполнена автором самостоятельно;
- обучающийся подобрал достаточный список литературы, который необходим для осмысления темы контрольной;
- автор сумел составить логически обоснованный план, который соответствует поставленным задачам и сформулированной цели;
- обучающийся проанализировал материал;
- контрольная работа отвечает всем требованиям четкости изложения и аргументированности, объективности и логичности, грамотности и корректности;
- обучающийся сумел обосновать свою точку зрения;
- контрольная работа оформлена в соответствии с требованиями;
- автор защитил контрольную и успешно ответил на все вопросы преподавателя.

Контрольная работа, выполненная небрежно, не по своему варианту, без соблюдения правил, предъявляемых к ее оформлению, возвращается без проверки с указанием причин, которые доводятся до обучающегося. В этом случае контрольная работа выполняется повторно.

Вариант контрольной работы выдается в соответствии с порядковым номером в списке студентов.

Критерии оценки знаний при написании контрольной работы

Отметка «отлично» выставляется обучающемуся, показавшему всесторонние, систематизированные, глубокие знания вопросов контрольной работы и умение уверенно применять их на практике при решении конкретных задач, свободное и правильное обоснование принятых решений.

Отметка «хорошо» выставляется обучающемуся, если он твердо знает материал, грамотно и по существу излагает его, умеет применять полученные знания на практике, но допускает в ответе или в решении задач некоторые неточности, которые может устранить с помощью дополнительных вопросов преподавателя.

Отметка «удовлетворительно» выставляется обучающемуся, показавшему фрагментарный, разрозненный характер знаний, недостаточно правильные формулировки базовых понятий, нарушения логической последовательности в изложении программного материала, но при этом он владеет основными понятиями выносимых на контрольную работу тем, необходимыми для дальнейшего обучения и может применять полученные знания по образцу в стандартной ситуации.

Отметка «неудовлетворительно» выставляется обучающемуся, который не знает большей части основного содержания выносимых на контрольную работу вопросов тем дисциплины, допускает грубые ошибки в формулировках основных понятий и не умеет использовать полученные знания.

7.4.2. Требования к выполнению тестового задания



Тестирование является одним из основных средств формального контроля качества обучения. Это метод, основанный на стандартизированных заданиях, которые позволяют измерить психофизиологические и личностные характеристики, а также знания, умения и навыки испытуемого.

Основные принципы тестирования, следующие:

- связь с целями обучения - цели тестирования должны отвечать критериям социальной полезности и значимости, научной корректности и общественной поддержки;
- объективность - использование в педагогических измерениях этого принципа призвано не допустить субъективизма и предвзятости в процессе этих измерений;
- справедливость и гласность - одинаково доброжелательное отношение ко всем обучающимся, открытость всех этапов процесса измерений, своевременность ознакомления обучающихся с результатами измерений;
- систематичность - систематичность тестирований и самопроверок каждого учебного модуля, раздела и каждой темы; важным аспектом данного принципа является требование репрезентативного представления содержания учебного курса в содержании теста;
- гуманность и этичность - тестовые задания и процедура тестирования должны исключать нанесение какого-либо вреда обучающимся, не допускать ущемления их по национальному, этническому, материальному, расовому, территориальному, культурному и другим признакам;

Важнейшим является принцип, в соответствии с которым тесты должны быть построены по методике, обеспечивающей выполнение требований соответствующего федерального государственного образовательного стандарта.

В тестовых заданиях используются четыре типа вопросов:

- закрытая форма - является наиболее распространенной и предлагает несколько альтернативных ответов на поставленный вопрос. Например, обучающемуся задается вопрос, требующий альтернативного ответа «да» или «нет», «является» или «не является», «относится» или «не относится» и т.п. Тестовое задание, содержащее вопрос в закрытой форме, включает в себя один или несколько правильных ответов и иногда называется выборочным заданием. Закрытая форма вопросов используется также в тестах-задачах с выборочными ответами. В тестовом задании в этом случае сформулированы условие задачи и все необходимые исходные данные, а в ответах представлены несколько вариантов результата решения в числовом или буквенном виде. Обучающийся должен решить задачу и показать, какой из представленных ответов он получил.
- открытая форма - вопрос в открытой форме представляет собой утверждение, которое необходимо дополнить. Данная форма может быть представлена в тестовом задании, например, в виде словесного текста, формулы (уравнения), графика, в которых пропущены существенные составляющие - части слова или буквы, условные обозначения, линии или изображения элементов схемы и графика. Обучающийся должен по памяти вставить соответствующие элементы в указанные места («пропуски»).
- установление соответствия - в данном случае обучающемуся предлагают два списка, между элементами которых следует установить соответствие;
- установление последовательности - предполагает необходимость установить правильную последовательность предлагаемого списка слов или фраз.

Критерии оценки знаний при проведении тестирования

Отметка «отлично» выставляется при условии правильного ответа не менее чем 85% тестовых заданий;



Отметка «хорошо» выставляется при условии правильного ответа не менее чем 70 % тестовых заданий;

Отметка «удовлетворительно» выставляется при условии правильного ответа не менее 50 %;

Отметка «неудовлетворительно» выставляется при условии правильного ответа менее чем на 50 % тестовых заданий.

Результаты текущего контроля используются при проведении промежуточной аттестации.

7.4.3. Требования к написанию реферата

Контрольная работа (реферат) – это самостоятельная студенческая работа по избранной теме, выполненная на основе изучения различных исторических документов, материалов справочников, статистических данных, монографической литературы, текущей прессы. На сравнительно небольшом материале студент должен научиться отбирать, систематизировать, анализировать факты, сопоставлять различные точки зрения. Контрольная работа выполняется в письменном виде (реферат). Рефераты различаются по форме изложения материала:

Работа над рефератом предполагает несколько этапов: выбор темы, составление плана, чтение и осмысление литературы, изложение темы и оформление реферата.

Выбор темы. Правильный выбор темы во многом определяет дальнейший успех работы. Тематика рефератов обширна. Некоторые из предложенных тем можно продолжить исследовать при изучении других общественных дисциплин, рассматривая их не с исторической точки зрения, а с философской, экономической и др. Если окажется, что тема слишком широка, лучше ограничиться одной проблемой. Важно сформулировать основное тематическое задание: что я хочу сказать? Решая его, студент неизбежно придёт к необходимости определить круг рассматриваемых вопросов.

Составление плана. Первый вариант плана составляется, когда уже определена тема и прочитан соответствующий раздел в учебнике. План будет развиваться вместе с накоплением фактов, осмыслением имеющейся информации. Работа над планом реферата дисциплинирует мысли, создаёт ясность, определённую при изложении текста. Основные разделы плана определяются темой реферата. Таких узловых пунктов можно наметить 2–3. Каждая из глав может быть разделена на более мелкие параграфы. Это деление будет носить предварительный характер, поскольку в дальнейшем вопросы плана будут уточняться в зависимости от имеющегося материала, его изучения и переработки. Составив рабочий план, можно приступить к изучению дополнительной литературы.

План контрольной работы должен состоять из введения, основной части, заключения и списка использованной литературы. Во введении обосновывается актуальность темы, прослеживается её связь с проблемами современного общества, объясняются причины интереса студента к данному историческому вопросу. В основной части излагается содержание темы. В заключении подводятся итоги исследования, делаются выводы.

Работа с литературой. Отсутствие у студентов опыта работы с литературой может привести к случайному подбору книг. В методическом пособии приведён список как основной учебной, так и дополнительной литературы. Её следует использовать не только для написания контрольной работы, но и для подготовки к семинарам, зачётам и экзаменам.

Основной ошибкой студентов при чтении литературы является стремление набрать как можно больше материала, так как всё кажется важным и значимым. Нужно научиться выбирать главное. Такое чтение требует не только размышления, но и необходимость составлять заметки, фиксировать прочитанную информацию. Хорошие выписки из изученной литературы являются основой будущего реферата. Записи следует делать систематизировано.

Информация из Интернета, также может служить подготовительным материалом для



последующего самостоятельного изложения темы контрольной работы.

Изложение темы. Написание реферата – самый трудный этап. Здесь требуется умение мыслить, сопоставлять различные факты, сравнивать противоположные точки зрения. Следует учиться формулировать собственные мысли на основе прочитанного материала. В процессе письменного изложения студент сталкивается с рядом трудностей. Одной из распространенных ошибок является стремление “втиснуть” в текст как можно больше фактического материала. Это приводит к увеличению объема реферата и к утрате четкости в изложении основных идей темы исследования. Следует помнить, что важна не сумма факторов, а значимость каждого отдельного факта, его место в общем развитии мысли.

Другой распространенной ошибкой при написании реферата является логическая нестройность различных смысловых частей. Изложение может идти от общего к частному, или от частного к общему. Узловыми моментами текста являются обобщения, которые и создают прочную логическую основу реферата. Нужно стремиться к ясному, точному изложению текста, избегая громоздких, запутанных фраз. Всё содержание реферата должно быть связано одной мыслью. Переход от одного параграфа к другому должен быть логическим.

Третьей распространённой ошибкой является механическое копирование научных текстов. Часто komponуются 2-3 научные статьи. Такая работа выполняется формально. Реферат должен стать небольшим самостоятельным исследованием, что проявляется в отборе материала, в его анализе, усвоении и изложении.

Законченным можно считать реферат, который будет включать: хорошее знание литературы по данной проблеме, глубокое понимание сущности темы и логически стройное её изложение.

Оформление контрольной работы (реферата). Оформление контрольной работы осуществляется в соответствии с ниже указанными требованиями:

Объём работы 17- 20 страниц печатного текста.

Шрифт Times New Roman, кегль 12, межстрочный интервал 1,5. поля: слева 3, снизу, сверху, справа – 2 мм.

Структура реферата:

- Титульный лист
- План работы
- Введение, где обосновывается Ваш интерес к выбранной теме, формируются цель и задачи, представлен историографический обзор (уровень ее изученности в исторической литературе). Введение оформляется на 1-2 страницах.
- Основная часть контрольной работы должна включать не более 5 параграфов, где раскрывается основное содержание темы. После каждого из параграфов делается краткий вывод по его содержанию.
- Заключение (1-2 страницы) содержит развернутые выводы по изложенной теме.
- Список использованной литературы должен содержать не менее пяти названий книг, журнальных статей и других источников, использованных студентом в процессе работы. Он оформляется на последней странице

Текст контрольной работы должен содержать ссылки на используемые статистические данные или приводимые цитаты. Ссылки оформляются в виде концевых сносок.

Критерии оценивания реферата



При оценке реферата используются следующие критерии:

- новизна текста;
- обоснованность выбора источника;
- степень раскрытия сущности вопроса;
- соблюдения требований к оформлению.

Отметка «отлично» выполнены все требования к написанию и защите реферата: обозначена проблема и обоснована её актуальность, сделан краткий анализ различных точек зрения на рассматриваемую проблему и логично изложена собственная позиция, сформулированы выводы, тема раскрыта полностью, выдержан объём, соблюдены требования к внешнему оформлению, даны правильные ответы на дополнительные вопросы.

Отметка «хорошо» - основные требования к реферату и его защите выполнены, но при этом допущены недочёты. В частности, имеются неточности в изложении материала, отсутствует логическая последовательность в суждениях, не выдержан объём реферата, имеются упущения в оформлении, не допускает существенных неточностей в ответе на дополнительный вопрос.

Отметка «удовлетворительно» - имеются существенные отступления от требований к реферированию. В частности, тема освещена лишь частично, допущены фактические ошибки в содержании реферата или при ответе на дополнительные вопросы, во время защиты отсутствует вывод.

Отметка «неудовлетворительно» - тема реферата не раскрыта, обнаруживается существенное непонимание проблемы.

Тематика рефератов выдается преподавателем в конце семинарского занятия.

7.4.4. Требования к проведению зачета

Зачет – это форма промежуточной аттестации, форма проверки знаний и навыков студентов, полученных на лекционных, семинарских/практических занятиях, а также в ходе самостоятельных работ. Для подготовки к зачету дан примерный перечень вопросов. Зачет может проводиться путем устного или письменного опроса, тестирования, выполнения реферата или научного доклада.

Зачет проводится в устной форме по билетам: студент должен выполнить два задания (на подготовку ответа на каждое из них отводится 15 минут).

Критерии оценки знаний на зачете

1. **Оценка «зачтено»** ставится, если студент демонстрирует уверенное, достаточное либо необходимое знание дисциплины.

Уверенное знание дисциплины означает, что:

- студент самостоятельно и исчерпывающе отвечает на все вопросы билета, отвечает на дополнительные вопросы по темам билета;
- в случае сомнения – отвечает самостоятельно на все дополнительные вопросы по другим темам дисциплины.

Уверенное знание предмета означает, что студент может самостоятельно формулировать определение понятий, называя при этом (без помощи преподавателя) все существенные признаки; знает и понимает содержание правовых категорий, может применять их практически: приводить примеры, решать правовые задачи; демонстрирует знание формы



правления, государственного устройства, и политического режима современного российского государства, системы и структуры государственной власти РФ, основ местного самоуправления, демонстрирует знание действующего законодательства; самостоятельно предметно мыслит: способен давать свое суждение по проблемным правовым и политическим вопросам.

2. Оценка «зачтено» ставится также, если студент демонстрирует достаточное (целостное) знание дисциплины, т.е.:

- отвечает самостоятельно на все вопросы билета, при необходимости - с помощью «наводящих» вопросов преподавателя; отвечает на дополнительные вопросы по темам билета;

- в случае сомнения - отвечает самостоятельно на дополнительные вопросы по другим темам дисциплины.

Достаточное знание предмета означает, что студент освоил категориальный аппарат; свободно ориентируется в структуре государства и государственной власти РФ, в видах правоотношений и регулирующем их законодательстве, способен применять теоретические знания практически: приводить примеры, решать правовые задачи.

3. Оценка «зачтено» может быть поставлена также в случае, если студент демонстрирует необходимое знание дисциплины, т.е. освоение ее базовых разделов:

- самостоятельно отвечает на 50% вопросов билета (один из двух), ориентируется в другом вопросе билета после наводящих вопросов преподавателя либо отвечает самостоятельно на дополнительные вопросы по другим базовым темам дисциплины;

- в случае сомнения - ориентируется в вопросах по другим разделам дисциплины.

Необходимое знание предмета означает, что студенту понятен категориальный аппарат дисциплины; студент в целом ориентируется в государственном устройстве, в различных правоотношениях и законодательстве, их регулирующем, способен логически мыслить, отвечая на правовые вопросы.

4. Оценка «незачет» ставится, если студент не ответил ни на один вопрос билета (ни самостоятельно, ни с помощью «наводящих» вопросов преподавателя); не знает правовых категорий дисциплины; не ориентируется в правовых отраслях и законодательстве, регулирующем правоотношения в данной сфере.

Разработчик: _____ Подписано простой ЭП 13.12.2022 _____ Адзинова Зарема Юрьевна

Зав. кафедрой: _____ Подписано простой ЭП 15.12.2022 _____ Кудаева Светлана Григорьевна

Зав. выпускающей кафедрой: _____ Подписано простой ЭП 15.12.2022 _____ Ткачева Яна Сергеевна



рабочей программы учебной дисциплины "Б1.О.16 Механика"

направления подготовки бакалавров "23.03.01 Технология транспортных процессов"

профиль подготовки "Логистика на транспорте"

программа подготовки "бакалавр"

Фонд оценочных средств для проведения промежуточной аттестации обучающихся по дисциплине (модулю)

1. Перечень компетенций с указанием этапов их формирования в процессе освоения образовательной программы

Этапы формирования компетенции (номер семестр согласно учебному плану)			Наименование учебных дисциплин, формирующие компетенции в процессе освоения образовательной программы
ОФО	ЗФО	ОЗФО	
ОПК-1.1 Демонстрирует знание основных законов математических, естественнонаучных и общепрофессиональных дисциплин, необходимых для решения типовых задач в сфере профессиональной деятельности			
1	1		Химия
2	2		Начертательная геометрия и инженерная графика
3	3		Механика
3	3		Материаловедение
4	6		Специальные разделы математики
4	4		Технологическая (производственно-технологическая) практика
ОПК-1.2 Использует знания основных законов математических и естественных наук для решения стандартных задач в сфере профессиональной деятельности			
1	1		Химия
2	2		Начертательная геометрия и инженерная графика
3	3		Механика
3	3		Материаловедение
4	6		Специальные разделы математики
6	6		Эксплуатационная практика
ОПК-1.3 Применяет современные технологии в решении типовых задач в сфере профессиональной деятельности			
2	2		Начертательная геометрия и инженерная графика
3	3		Механика
2	2		Ознакомительная практика

2. Описание показателей и критериев оценивания компетенций на различных этапах их формирования, описание шкалы оценивания

Планируемые результаты освоения компетенции	Критерии оценивания результатов обучения				Наименование оценочного средства
	неудовлетворительно	удовлетворительно	хорошо	отлично	
1	2	3	4	5	6
ОПК-1: Способен применять естественнонаучные и общеинженерные знания, методы математического анализа и моделирования в профессиональной деятельности					
ОПК-1.1 Демонстрирует знание основных законов математических, естественнонаучных и общепрофессиональных дисциплин, необходимых для решения типовых задач в сфере профессиональной деятельности					
Знать: - основы математики, физики, химии, общеинженерных дисциплин; - методы математического анализа и	Фрагментарные знания	Неполные знания	Сформированные, но содержащие отдельные пробелы знания	Сформированные систематические знания	вопросы к экзамену ,тесты ,устный опрос ,вопросы к зачету



Планируемые результаты освоения компетенции	Критерии оценивания результатов обучения				Наименование оценочного средства
	неудовлетворительно	удовлетворительно	хорошо	отлично	
1	2	3	4	5	6
моделирования в профессиональной деятельности;					
Уметь: - решать стандартные профессиональные задачи с применением естественнонаучных и общеинженерных знаний; - применять методы математического анализа и моделирования в профессиональной деятельности;	Частичные умения	Неполные умения	Умения полные, допускаются небольшие ошибки	Сформированные умения	
Владеть: - навыками теоретического и экспериментального исследования объектов профессиональной деятельности методами естественнонаучных и общеинженерных дисциплин	Частичное владение навыками	Несистематическое применение навыков	В систематическом применении навыков допускаются пробелы	Успешное и систематическое применение навыков	
ОПК-1: Способен применять естественнонаучные и общеинженерные знания, методы математического анализа и моделирования в профессиональной деятельности					
ОПК-1.2 Использует знания основных законов математических и естественных наук для решения стандартных задач в сфере профессиональной деятельности					
Знать: - основы математики, физики, химии, общеинженерных дисциплин; - методы математического анализа и моделирования в профессиональной деятельности;	Фрагментарные знания	Неполные знания	Сформированные, но содержащие отдельные пробелы знания	Сформированные систематические знания	вопросы к экзамену ,тесты ,устный опрос ,вопросы к зачету
Уметь: - решать стандартные профессиональные задачи с применением естественнонаучных и общеинженерных знаний; - применять методы математического анализа и моделирования в профессиональной деятельности;	Частичные умения	Неполные умения	Умения полные, допускаются небольшие ошибки	Сформированные умения	
Владеть: - навыками теоретического и экспериментального исследования объектов профессиональной деятельности	Частичное владение навыками	Несистематическое применение навыков	В систематическом применении навыков допускаются пробелы	Успешное и систематическое применение навыков	



Планируемые результаты освоения компетенции	Критерии оценивания результатов обучения				Наименование оценочного средства
	неудовлетворительно	удовлетворительно	хорошо	отлично	
1	2	3	4	5	6
методами естественнонаучных и общеинженерных дисциплин					
ОПК-1: Способен применять естественнонаучные и общеинженерные знания, методы математического анализа и моделирования в профессиональной деятельности					
ОПК-1.3 Применяет современные технологии в решении типовых задач в сфере профессиональной деятельности					
Знать: - основы математики, физики, химии, общеинженерных дисциплин; - методы математического анализа и моделирования в профессиональной деятельности;	Фрагментарные знания	Неполные знания	Сформированные, но содержащие отдельные пробелы знания	Сформированные систематические знания	вопросы к экзамену ,тесты ,устный опрос ,вопросы к зачету
Уметь: - решать стандартные профессиональные задачи с применением естественнонаучных и общеинженерных знаний; - применять методы математического анализа и моделирования в профессиональной деятельности;	Частичные умения	Неполные умения	Умения полные, допускаются небольшие ошибки	Сформированные умения	
Владеть: - навыками теоретического и экспериментального исследования объектов профессиональной деятельности методами естественнонаучных и общеинженерных дисциплин	Частичное владение навыками	Несистематическое применение навыков	В систематическом применении навыков допускаются пробелы	Успешное и систематическое применение навыков	

3. Типовые контрольные задания и иные материалы, необходимые для оценки знаний, умений, навыков и (или) опыта деятельности, характеризующих этапы формирования компетенций в процессе освоения образовательной программы

Задания для контрольной работы (приведено несколько вариантов)

1. Материальная точка движется по следующему закону: $x(t) = t$, $2 y(t) = t - 2t$. Найти скорость, ускорение, касательное и нормальное ускорения точки и радиус кривизны траектории при $t = 1$.

2. Материальная точка движется по следующему закону: $x(t) = \sin(2t)$, $y(t) = -2\cos(2t)$. Найти скорость, ускорение, касательное и нормальное ускорения точки и радиус кривизны траектории при $t = \pi$.



3. Найти скорость и ускорение точки А и скорость ползуна В кривошипно-шатунного механизма в положении, когда кривошип ОА перпендикулярен направляющей ползуна В, если угловая скорость и угловое ускорение кривошипа в данный момент времени равны ω и ϵ соответственно. Длина кривошипа ОА равна l . Направляющая ползуна проходит через точку О.

4. Найти скорость и ускорение ползуна В кривошипно-шатунного механизма в положении, когда кривошип ОА параллелен направляющей ползуна, а шатун АВ составляет с ней угол α . Угловая скорость и угловое ускорение кривошипа в данный момент времени равны ω и ϵ соответственно. Длина кривошипа ОА равна l , длина шатуна АВ равна d .

5. Полая трубка в форме окружности радиуса R вращается с угловой скоростью ω вокруг вертикальной оси Oz , содержащей диаметр окружности. В трубке находится маленький шарик массы m , который может двигаться внутри трубки без трения. Определить высоту h относительно нижней точки трубки для того положения шарика, в котором он может находиться в равновесии относительно трубки, а также нормальную реакцию, действующую на шарик в указанном положении.

6. Прямолинейный стержень своим концом О прикреплен к вертикальной оси Oz и составляет с ней угол α . На стержень надето колечко массы m , которое может скользить вдоль стержня без трения. Вся система вращается вокруг оси Oz , причем колечко находится в равновесии относительно стержня на расстоянии l от точки О, измеряемом вдоль стержня. Найти угловую скорость вращения системы и определить нормальную реакцию, действующую на колечко в указанном положении.

7. Маховик, вращавшийся вокруг неподвижной вертикальной оси с некоторой постоянной угловой скоростью ω_0 , начинает тормозиться под действием момента M_1 , развиваемого электрическим тормозом. Найти, через какое время маховик остановится, если его момент

инерции относительно оси вращения равен J , момент трения в подшипниках постоянен и равен M_2 , а момент M_1 пропорционален угловой скорости ($M_1 = k\omega$).

8. Твердое тело, находившееся в покое, приводится во вращение вокруг неподвижной вертикальной оси постоянным моментом, равным M . При этом возникает момент сил сопротивления, пропорциональный квадрату угловой скорости: $M_1 = a\omega^2$. Найти закон изменения угловой скорости и максимальную угловую скорость тела, если момент инерции тела относительно оси вращения равен J .

Тесты

Типовые тестовые задания

<p>1. Однородный брус весом G удерживается под действием силы $F =$ Н в положении указанном на рисунке. Определить вес бруса.</p>	<p>20 Н</p>	<p>30 Н</p>	<p>100 Н</p>	<p>40 Н</p>
---	-------------	-------------	--------------	-------------



2. Невесомый брус длиной 1 м в точке A имеет жесткую заделку. Определить момент реакции заделки	*5 Нм	15 Нм	50 Нм	10 Нм
3. Невесомый брус AB в точке A имеет момент реакции $=100\text{ Нм}$. Какой должна быть интенсивность q распределенной нагрузки?	*50 Н/м	125 Н/м	150 Н/м	75 Н/м
4. Если $q=100\text{ Н/м}$, $AC=CB=1\text{ м}$ то не	*50 Н	100 Н	200 Н	125 Н

учитывая вес бруса определить реакцию в точке B				
---	--	--	--	--



5. Что называется линией действия силы?	*прямая, по которой направлен вектор силы	Перпендикуляр к силе	линия параллельная силе	линия, расположенная в плоскости
6. Какие параметры характеризуют силу?	*модуль, точка приложения, направление силы	значение и время действия силы	проекция силы на оси координат	масса и скорость тела
7. Две силы величиной $=1H$ и $=2H$ действуют в одной точке, образуя между собой угол 60° . Определить величину равнодействующей этих сил.	* 7	15	30	10
8. Какие силы называются сходящимися?	*силы, линии действия которых сходятся в	силы, приложенные в одной точке	силы, пересекающиеся в одной точке	силы, приложенные в начале координат

	одной точке			т
9. Брус АВ весом $2H$ имеет в точках А, В шарнирную связь. Определить реакцию в точке В	*2 Н	10Н	15 Н	4 Н



10. Что называется парой сил?	*система двух сил, равных по модулю, действующих вдоль параллельных прямых в противоположных направлениях	система двух сил, расположенных в одной плоскости, имеющих одинаковое направление	система двух сил, имеющих одинаковое направление и значение	система двух сил, расположенных в параллельных плоскостях и равных по модулю
11. Что называется главным вектором системы сил?	*геометрическую сумму всех действующих сил	силу, имеющую максимальное значение	силу, имеющую минимальное значение	силу, приложенную в начале координат
12. Что изучается в разделе динамика?	*механическое	Равновесие сил	Равновесие тел без	Равновесие тел с

теоретической механики?	движение тел с учетом сил и массы тела		учета массы тела	геометрической точки зрения



13. От чего зависит в общем случае сила, действующая на тело?	*от времени, положения тела и скорости	от скорости и ускорения	от точки приложения и времени	от времени, скорости и формы
14. Что такое инертность тела?	*свойство тела, при котором быстро или медленно изменяется ускорение	свойство, при котором быстро или медленно изменяются силы	свойство тела, при котором быстро или медленно изменяется скорость	свойство, при котором быстро или медленно изменяется положение тела
15. Что такое масса тела?	*физическая величина определяющая инертность тела	Величина, характеризующая силу	величина, характеризующая скорость тела	величина, характеризующая ускорение тела
16. Если $AC=CB=1м$, $F=H$, то чему равны реакции в точке В невесомого бруса АВ	*1	7	3	5

17. Если $F=16Н$, $P=6Н$, определить сумму проекций сил на ось OY	*19 Н	27 Н	20 Н	25 Н



18. В каких случаях имеют место законы классической механики?	*в случае, когда скорость тела намного меньше скорости света	в случае, когда скорость тела больше скорости света	в случае, когда скорость тела равна скорости света	в случае, когда скорость тела равна нулю
19. Как называется первый закон динамики?	*законом инерции	законом тел	законом масс	законом сил
20. Как называется второй закон динамики?	* Основным законом динамики	законом действия	законом противодействия	законом инерции
21. Как называется третий закон динамики?	*законом действия и противодействия	законом действия	законом инерции	законом противодействия
22. Как называется четвертый закон динамики?	*законом независимости действия сил	законом действия	законом противодействия	основным законом

23. Что называют главным моментом системы сил?	*геометрическую сумму моментов всех сил относительно данного центра	момент всех сил относительно главных осей	момент, имеющий максимальное значение	момент, равный нулю относительно главных осей
--	---	---	---------------------------------------	---



24. Что такое инерциальная система отсчета?	*система отсчета, к которой имеют место законы классической механики	Десятичная система отсчета	Естественная координатная система	Двоичная система отсчета
25. Какие колебания называются гармоническими?	*колебания, происходящие по закону $x = A \cos kt$	Колебания, происходящие по закону $x = Ax^2 + B$	колебания, происходящие по закону $x = Ax + B$	Колебания, происходящие по закону $x = xet$
26. Что называется амплитудой колебаний?	*наибольшее отклонение точки от центра колебаний	Наименьшее отклонение точки от центра	Расстояние до оси симметрии	Отклонение от оси симметрии

27. Какое движение твердого тела называют поступательным?	*движение, при котором прямая движется параллельно самой себе	движение по прямой линии	подвижение по произвольной траектории	движение с постоянной скоростью
---	---	--------------------------	---------------------------------------	---------------------------------



28. Какое движение твердого тела называют вращательным?	* движение относительно прямой, соединяющей две неподвижные точки твердого тела	движение, при котором твердое тело вращается с постоянной скоростью	движение, при котором твердое тело вращается	движение, при котором твердое тело вращается с постоянным ускорением
29. Укажите дифференциальное уравнение свободных колебаний материальной точки.	* $\ddot{x} + k^2 x = 0$	$\ddot{x} + b\dot{x} + k^2 x = 0$	$\ddot{x} + k^2 x = H \sin pt$	$\ddot{x} + b\dot{x} + k^2 x = H \sin pt$
30. Укажите дифференциальное уравнение затухающих колебаний материальной точки.	* $\ddot{x} + b\dot{x} + k^2 x = 0$	$\ddot{x} + k^2 x = 0$	$\ddot{x} + b\dot{x} + k^2 x = H \sin pt$	$\ddot{x} + k^2 x = H \sin pt$
31. Укажите дифференциальное уравнение вынужденных колебаний при отсутствии сопротивления материальной точки.	$\ddot{x} + k^2 x = H \sin pt$	$\ddot{x} + b\dot{x} + k^2 x = 0$	$\ddot{x} + b\dot{x} + k^2 x = H \sin pt$	$\ddot{x} + k^2 x = 0$

колебаний при отсутствии сопротивления материальной точки.				
32. Укажите дифференциальное уравнение вынужденных колебаний при наличии вязкого сопротивления	* $\ddot{x} + b\dot{x} + k^2 x = H \sin pt$	$\ddot{x} + k^2 x = 0$	$\ddot{x} + k^2 x = H \sin pt$	$\ddot{x} + b\dot{x} + k^2 x = 0$



материальной точки.	= $H \sin pt$			
33. Когда возникает явление резонанса?	* когда частота возмущающей силы равна частоте собственных колебаний	когда частота возмущающей силы меньше частоты собственных колебаний	когда частота возмущающей силы больше частоты собственных колебаний	когда частота собственных колебаний равна нулю
34. Что называется периодом колебаний?	* промежуток времени, в течение которого точка совершает одно полное колебание	промежуток времени, за который точка изменяет скорость	промежуток времени, за который точка изменяет координаты	промежуток времени, в течение которого точка совершает колебание

35. Когда момент относительно оси будет равен нулю?	* когда сила параллельна оси и когда линия действия силы пересекает ось	когда сила равна нулю	когда сила пересекает ось	когда сила перпендикулярна к оси
---	---	-----------------------	---------------------------	----------------------------------



<p>36. Когда момент относительно Z $m/c^2 \omega$ точки будет равен нулю?</p>	<p>*когда линия действия силы проходит через центр момента или когда величина силы равно нулю</p>	<p>когда сила равна нулю</p>	<p>когда сила параллельна оси и когда линия действия силы пересекает ось</p>	<p>когда сила пересекает ось</p>
<p>37. Какими способами можно задать движение?</p>	<p>*векторным, координатным, естественным</p>	<p>векторным и аналитическим</p>	<p>графическим, аналитическим</p>	<p>графическим, аналитическим</p>
<p>38. Диск катится без скольжения. Если $v_C = 1m/c$, $\omega = 1m/$, $R=1m$, найти ускорение точки B для указанного положения</p>	<p>*1,4</p>	<p>2</p>	<p>3</p>	<p>2,2</p>

<p>39. Точка движется с постоянной скоростью $1m/c$ по ободу диска радиуса $0,2m$. Определить нормальное ускорение точки</p>	<p>*5</p>	<p>40</p>	<p>25</p>	<p>15</p>



40. Точка движется согласно закону $X=, Y=$. Определить траекторию точки.	*окружност ь	парабола	эллипс	прямая
41. Единица измерения равномерно распределенной нагрузки?	kH m	kH m^2 m	$kH m$	* kH
42. Точка совершает движение согласно закону $X=, Y=$. Определить ускорение точки для момента $t=1c$.	* p^2	$15p^2$	$10p^2$	$6p^2$
43. Что называется	*уравнени	закон, по	закон, по	закон, по
	я, которые	которому	которому	которому
законом движения	однознач-	изменя-	изменяет-	изменяет-
твердого тела?	но опреде-	ется ско-	ся ускоре-	ся значе-
	ляют по-	рость те-	ние тела	ние силы,

	ложение тела в любой момент времени	ла при его движении	при его движении	вызван- шей это движение
--	-------------------------------------	---------------------	------------------	--------------------------



44. Тело вращается вокруг неподвижной оси согласно закону $\varphi = 2t^2$. Найти угловое ускорение для момента, когда угловая скорость $\omega = 6$	*12 с-2	17 с-2	18 с-2	15 с-2
45. Чему равна сила упругости?	* $F = cl$	$R = mx\&$	$F = fN$	$F = mg$
46. Чему равна сила вязкого трения?	* $R = mx\&$	$F = cl$	$F = mg$	$F = fN$
47. Если $\omega = 1$, $OA = 2m$, $AB = 4m$, то чему равна угловая скорость шатуна АВ для указанного положения на рисунке	*1 с-1	2 с-1	5 с-1	2,5 с-1
48. Если $v = 3m/c$, $v = 1m/c$, $AB = 20m$, то чему равна угловая скорость ?	*5	10	15	13

49. Если для указанного на чертеже положения $OA = 1m$, $v = 4m/c$, то чему равна угловая скорость стержня OA?	* 4 с-1	12 с-1	8 с-1	5 с-1



50. Если радиус диска 1 м , а скорость точки А равна 1 м/с , то чему равна скорость точки В?	* 2 м/с	2 м/с	3 м/с	10 м/с

Примерный список вопросов к зачету

1. Сила, система сил.
2. Аксиомы статики.
3. Связи и их реакции.
4. Геометрический метод определения равнодействующей пространственной и плоской систем сходящихся сил.
5. Условие равновесия пространственной и плоской систем сходящихся сил в геометрической форме.
6. Проекция силы на ось и на плоскость.
7. Определение силы по ее проекциям на координатные оси.
8. Аналитический метод определения равнодействующей пространственной и плоской систем сходящихся сил.
9. Условия равновесия пространственной и плоской систем сходящихся сил в аналитической форме.



10. Момент силы относительно точки.
11. Пара сил. Момент пары сил.
12. Условие равновесия системы пар, расположенных в одной плоскости.
13. Теорема о параллельном переносе силы. Приведение произвольной плоской системы сил к одной силе и к одной паре.
14. Условия равновесия произвольной плоской системы сил.
15. Трение скольжения.
16. Трение качения.
17. Момент силы относительно точки как вектор.
18. Момент силы относительно оси.
19. Момент пары как вектор.
20. Условие равновесия системы пар, расположенных в разных плоскостях.
21. Условия равновесия пространственной системы сил.
22. Центр тяжести. Способы определения координат центров тяжести тел.
23. Способы задания движения точки.
24. Определение скорости и ускорения точки при различных способах задания движения.
25. Основные задачи кинематики твердого тела. Обобщенные координаты тела.
26. Поступательное движение твердого тела.
27. Вращательное движение твердого тела вокруг неподвижной оси.
28. Сложное движение точки. Определение абсолютной скорости и абсолютного ускорения точки в случае поступательного и непоступательного переносного движения.
29. Плоскопараллельное движение твердого тела. Разложение движения плоской фигуры,



движущейся в своей плоскости на поступательное вместе с произвольно выбранным полюсом и вращательное вокруг полюса.

30. Мгновенный центр скоростей. Определение скоростей точек плоской фигуры с использованием мгновенного центра скоростей. Теорема о проекциях скоростей двух точек плоской фигуры, движущейся в своей плоскости на прямую, проходящую через эти точки.

31. Движение твердого тела, имеющего одну неподвижную точку. Угловая скорость и угловое ускорение тела. Скорости и ускорения точек тела.

32. Общий случай движения свободного твердого тела.

33. Сложное движение твердого тела. Сложение поступательных движений. Сложение вращений вокруг параллельных осей. Сложение вращений вокруг пересекающихся осей.

34. Законы динамики.

35. Дифференциальные уравнения движения свободной материальной точки.

36. Принцип Даламбера для материальной точки.

37. Дифференциальные уравнения относительного движения материальной точки.

38. Гармонические колебания материальной точки.

39. Затухающие колебания материальной точки.

40. Вынужденные колебания материальной точки при отсутствии сопротивления.

41. Механическая система. Классификация сил, действующих на механическую систему. Центр масс системы.

42. Моменты инерции. Примеры вычисления моментов инерции некоторых однородных тел.

43. Зависимость между моментами инерции тела относительно параллельных осей.

44. Теоремы об изменении количества движения материальной точки и механической системы.

45. Теорема о движении центра масс механической системы.

46. Теоремы об изменении кинетического момента материальной точки и механической системы.



47. Теоремы об изменении кинетической энергии материальной точки и механической системы.
48. Дифференциальное уравнение вращательного движения твердого тела вокруг неподвижной оси.
49. Дифференциальные уравнения плоскопараллельного движения тела.
50. Элементарная теория гироскопических явлений.
51. Принцип Даламбера для механической системы.
52. Классификация связей.
53. Обобщенные координаты и число степеней свободы механической системы.
54. Принцип возможных перемещений.
55. Условия равновесия системы в обобщенных координатах.
56. Общее уравнение динамики.
57. Дифференциальные уравнения движения системы в обобщенных координатах.

Задания для контрольной работы (приведено несколько вариантов)

1. Материальная точка движется по следующему закону: $x(t) = t$, $y(t) = t - 2t$. Найти скорость, ускорение, касательное и нормальное ускорения точки и радиус кривизны траектории при $t = 1$.

2. Материальная точка движется по следующему закону: $x(t) = \sin(2t)$, $y(t) = -2\cos(2t)$. Найти скорость, ускорение, касательное и нормальное ускорения точки и радиус кривизны траектории при $t = \pi$.

3. Найти скорость и ускорение точки А и скорость ползуна В кривошипно-шатунного механизма в положении, когда кривошип ОА перпендикулярен направляющей ползуна В, если угловая скорость и угловое ускорение кривошипа в данный момент времени равны ω и ϵ соответственно. Длина кривошипа ОА равна l . Направляющая ползуна проходит через точку О.

4. Найти скорость и ускорение ползуна В кривошипно-шатунного механизма в положении, когда кривошип ОА параллелен направляющей ползуна, а шатун АВ составляет с ней угол α . Угловая скорость и угловое ускорение кривошипа в данный момент времени равны ω и ϵ соответственно. Длина кривошипа ОА равна l , длина шатуна АВ равна d .

5. Полая трубка в форме окружности радиуса R вращается с угловой скоростью ω вокруг вертикальной оси Oz , содержащей диаметр окружности. В трубке находится маленький шарик массы m , который может двигаться внутри трубки без трения. Определить высоту h относительно нижней точки трубки для того положения шарика, в котором он может



находиться в равновесии относительно трубки, а также нормальную реакцию, действующую на шарик в указанном положении.

6. Прямолинейный стержень своим концом O прикреплен к вертикальной оси Oz и составляет с ней угол α . На стержень надето колечко массы m , которое может скользить вдоль стержня без трения. Вся система вращается вокруг оси Oz , причем колечко находится в равновесии относительно стержня на расстоянии l от точки O , измеряемом вдоль стержня. Найти угловую скорость вращения системы и определить нормальную реакцию, действующую на колечко в указанном положении.

7. Маховик, вращавшийся вокруг неподвижной вертикальной оси с некоторой постоянной угловой скоростью ω_0 , начинает тормозиться под действием момента M_1 , развиваемого электрическим тормозом. Найти, через какое время маховик остановится, если его момент

инерции относительно оси вращения равен J , момент трения в подшипниках постоянен и равен M_2 , а момент M_1 пропорционален угловой скорости ($M_1 = k\omega$).

8. Твердое тело, находившееся в покое, приводится во вращение вокруг неподвижной вертикальной оси постоянным моментом, равным M . При этом возникает момент сил сопротивления, пропорциональный квадрату угловой скорости: $M_1 = a\omega^2$. Найти закон изменения угловой скорости и максимальную угловую скорость тела, если момент инерции тела относительно оси вращения равен J .

Тесты

Типовые тестовые задания

<p>1. Однородный брус весом G удерживается под действием силы $F = \text{Н}$ в положении указанном на рисунке. Определить вес бруса.</p>	*20 Н	30 Н	100 Н	40 Н
<p>2. Невесомый брус длиной l м в точке A имеет жесткую заделку. Определить момент реакции заделки</p>	*5 Нм	15 Нм	50 Нм	10 Нм



3. Невесомый брус АВ в точке А имеет момент реакции =100Нм. Какой должна быть интенсивность q распределенной нагрузки?	*50 Н/м	125 Н/м	150 Н/м	75 Н/м
4. Если $q=100\text{Н/м}$, $AC=CB=1\text{м}$ то не	*50 Н	100 Н	200 Н	125 Н

учитывая вес бруса определить реакцию в точке В				
5. Что называется линией действия силы?	*прямая, по которой направлен вектор силы	Перпендикуляр к силе	линия параллельная силе	линия, расположенная в плоскости
6. Какие параметры характеризуют силу?	*модуль, точка приложения, направление силы	значение и время действия силы	проекция силы на оси координат	масса и скорость тела



<p>7. Две силы величиной $=1H$ и $=2H$ действуют в одной точке, образуя между собой угол 60°. Определить величину равнодействующей этих сил.</p>	* 7	15	30	10
<p>8. Какие силы называются сходящимися?</p>	*силы, линии действия которых сходятся в	силы, приложенные в одной точке	силы, пересекающиеся в одной точке	силы, приложенные в начале координат

	одной точке			т
<p>9. Брус АВ весом $2H$ имеет в точках А, В шарнирную связь. Определить реакцию в точке В</p>	*2 Н	10Н	15 Н	4 Н
<p>10. Что называется парой сил?</p>	*система двух сил, равных по модулю, действующих вдоль параллельных прямых в противоположных направлениях	система двух сил, расположенных в одной плоскости, имеющих одинаковое направление	система двух сил, имеющих одинаковое направление и значение	система двух сил, расположенных в параллельных плоскостях и равных по модулю



11. Что называется главным вектором системы сил?	*геометрическую сумму всех действующих сил	силу, имеющую максимальное значение	силу, имеющую минимальное значение	силу, приложенную в начале координат
12. Что изучается в разделе динамика	*механическое	Равновесие сил	Равновесие тел без	Равновесие тел с

теоретической механики?	движение тел с учетом сил и массы тела		учета массы тела	геометрической точки зрения
13. От чего зависит в общем случае сила, действующая на тело?	*от времени, положения тела и скорости	от скорости и ускорения	от точки приложения и времени	от времени, скорости и формы
14. Что такое инертность тела?	*свойство тела, при котором быстро или медленно изменяется ускорение	свойство, при котором быстро или медленно изменяются силы	свойство тела, при котором быстро или медленно изменяется скорость	свойство, при котором быстро или медленно изменяется положение тела



15. Что такое масса тела?	*физическая величина определяющая инертность тела	Величина, характеризующая силу	величина, характеризующая скорость тела	величина, характеризующая ускорение тела
16. Если $AC=CB=1м$, $F=H$, то чему равны реакции в точке В невесомого бруса АВ	*1	7	3	5

17. Если $F=16Н$, $P=6Н$, определить сумму проекций сил на ось OY	*19 Н	27 Н	20 Н	25 Н
18. В каких случаях имеют место законы классической механики?	*в случае, когда скорость тела намного меньше скорости света	в случае, когда скорость тела больше скорости света	в случае, когда скорость тела равна скорости света	в случае, когда скорость тела равна нулю
19. Как называется первый закон	*законом инерции	законом тел	законом масс	законом сил



динамики?				
20. Как называется второй закон динамики?	* Основным законом динамики	законом действия	законом противодействия	законом инерции
21. Как называется третий закон динамики?	*законом действия и противодействия	законом действия	законом инерции	законом противодействия
22. Как называется четвертый закон динамики?	*законом независимости действия сил	законом действия	законом противодействия	основным законом

23. Что называют главным моментом системы сил?	*геометрическую сумму моментов всех сил относительно данного центра	момент всех сил относительно главных осей	момент, имеющий максимальное значение	момент, равный нулю относительно главных осей
24. Что такое инерциальная система отсчета?	*система отсчета, к которой имеют место законы классической механики	Десятичная система отсчета	Естественная координатная система	Двоичная система отсчета



25. Какие колебания называются гармоническими?	*колебания, происходящие по закону $x = A \cos kt$	Колебания, происходящие по закону $x = Ax^2 + B$	колебания, происходящие по закону $x = Ax + B$	Колебания, происходящие по закону $x = xet$
26. Что называется амплитудой колебаний?	*наибольшее отклонение точки от центра колебаний	Наименьшее отклонение точки от центра	Расстояние до оси симметрии	Отклонение от оси симметрии

27. Какое движение твердого тела называют поступательным?	*движение, при котором прямая движется параллельно самой себе	движение по прямой линии	подвижение по произвольной траектории	движение с постоянной скоростью
28. Какое движение твердого тела называют вращательным?	*движение относительно прямой, соединяющей две неподвижные точки твердого тела	движение, при котором твердое тело вращается с постоянной скоростью	движение, при котором твердое тело вращается	движение, при котором твердое тело вращается с постоянным ускорением
	* $\ddot{x} + k^2 x = 0$	$\ddot{x} + bx +$	$\ddot{x} + k^2 x =$	$\ddot{x} + bx + k^2$



29. Укажите дифференциальное уравнение свободных колебаний материальной точки.		$k^2 x =$ $= 0$	$= H \sin pt$	$x =$ $= H \sin pt$
30. Укажите дифференциальное уравнение затухающих колебаний материальной точки.	$* \ddot{x} + b\dot{x} + k^2 x =$ $x =$ $= 0$	$\ddot{x} + k^2 x = 0$	$\ddot{x} + b\dot{x} + k^2 x =$ $x =$ $= H \sin pt$	$\ddot{x} + k^2 x =$ $= H \sin pt$
31. Укажите дифференциальное уравнение вынужденных колебаний при отсутствии сопротивления материальной точки.	$\ddot{x} + k^2 x =$ $* \ddot{x} + k^2 x =$ $= H \sin pt$	$\ddot{x} + b\dot{x} + k^2 x =$ $= 0$	$\ddot{x} + b\dot{x} + k^2 x =$ $x =$ $= H \sin pt$	$\ddot{x} + k^2 x = 0$

колебаний при отсутствии сопротивления материальной точки.				
32. Укажите дифференциальное уравнение вынужденных колебаний при наличии вязкого сопротивления материальной точки.	$* \ddot{x} + b\dot{x} + k^2 x =$ $x =$ $= H \sin pt$	$\ddot{x} + k^2 x = 0$	$\ddot{x} + k^2 x =$ $= H \sin pt$	$\ddot{x} + b\dot{x} + k^2 x =$ $x =$ $= 0$
33. Когда возникает явление резонанса?	$* \text{ когда частота возмущающей силы равна частоте собственных колебаний}$	$\text{ когда частота возмущающей силы меньше частоты собственных колебаний}$	$\text{ когда частота возмущающей силы больше частоты собственных колебаний}$	$\text{ когда частота собственных колебаний равна нулю}$



34. Что называется периодом колебаний?	*промежут ок времени, в течение которого точка совершает одно полное колебание	проме- жуток времени, за кото- рый точ- ка изме- няет ско- рость	промежу- ток време- ни, за ко- торый точка из- меняет ко- ординаты	промежу- ток вре- мени, в течение которого точка со- вершает колеба- ние

35. Когда момент относительно оси будет равен нулю?	*когда си- ла парал- лельна оси и когда линия дей- ствия силы пересекает ось	когда сила равна нулю	когда сила пересекает ось	когда си- ла пер- пенди- кулярна к оси
36. Когда момент относительно Z м/с ² о точки будет равен нулю?	*когда ли- ния дей- ствия силы проходит через центр мо- мента или когда ве- личина си- лы равно нулю	когда сила равна нулю	когда сила парал- лельна оси и когда линия действия силы пе- ресекает ось	когда си- ла пере- секает ось



37. Какими способами можно задать движение?	*векторны м, коорди- натным, естествен- ным	вектор- ным и аналити- ческим	графиче- ским, ана- литиче- ским	графиче- ским, аналити- ческим
38. Диск катится без скольжения. Если $v = 1\text{ м/с}$, $\omega = 1\text{ м/с}$, $R = 1\text{ м}$, найти ускорение точки B для указанного положения	*1,4	2	3	2,2

39. Точка движется с постоянной скоростью 1 м/с по ободу диска радиуса $0,2\text{ м}$. Определить нормальное ускорение точки	*5	40	25	15
40. Точка движется согласно закону $X = \dots$, $Y = \dots$. Определить траекторию точки.	*окружнос ть	парабола	эллипс	прямая
41. Единица измерения равномерно распределенной нагрузки?	кН м	кН м^2 м	кН м	* кН



42. Точка совершает движение согласно закону $X=$, $Y=$. Определить ускорение точки для момента $t=1c$.	* p^2	$15p^2$	$10p^2$	$6p^2$
43. Что называется	*уравнени	закон, по	закон, по	закон, по
	я, которые	которому	которому	которому
законом движения	однознач-	изменя-	изменяет-	изменяет-
твердого тела?	но опреде-	ется ско-	ся ускоре-	ся значе-
	ляют по-	рость те-	ние тела	ние силы,

	ложение тела в лю- бой мо- мент вре- мени	ла при его дви- жении	при его движении	вызвав- шей это движение
44. Тело вращается вокруг неподвижной оси согласно закону $\varphi = 2t^2$. Найти угловое ускорение для момента, когда угловая скорость $\omega = 6$	* $12 c^{-2}$	$17 c^{-2}$	$18 c^{-2}$	$15 c^{-2}$
45. Чему равна сила упругости?	* $F = cl$	$R = mx&$	$F = fN$	$F = mg$
46. Чему равна сила вязкого трения?	* $R = mx&$	$F = cl$	$F = mg$	$F = fN$



47. Если $\omega = 1$, $OA = 2\text{ м}$, $AB = 4\text{ м}$, то чему равна угловая скорость шатуна АВ для указанного положения на рисунке	*1 с ⁻¹	2 с ⁻¹	5 с ⁻¹	2,5 с ⁻¹
48. Если $\omega = 3\text{ м/с}$, $\omega = 1\text{ м/с}$, $AB = 2\text{ ОМ}$, то чему равна угловая скорость ?	*5	10	15	13

49. Если для указанного на чертеже положения $OA = 1\text{ м}$, $\omega = 4\text{ м/с}$, то чему равна угловая скорость стержня ОА?	* 4 с ⁻¹	12 с ⁻¹	8 с ⁻¹	5 с ⁻¹
50. Если радиус диска 1 м , а скорость точки А равна 1 м/с , то чему равна скорость точки В?	* 2 м/с	2 м/с	3 м/с	10 м/с



--	--	--	--	--

Примерный список вопросов к зачету

1. Сила, система сил.
2. Аксиомы статики.
3. Связи и их реакции.
4. Геометрический метод определения равнодействующей пространственной и плоской систем сходящихся сил.
5. Условие равновесия пространственной и плоской систем сходящихся сил в геометрической форме.
6. Проекция силы на ось и на плоскость.
7. Определение силы по ее проекциям на координатные оси.
8. Аналитический метод определения равнодействующей пространственной и плоской систем сходящихся сил.
9. Условия равновесия пространственной и плоской систем сходящихся сил в аналитической форме.
10. Момент силы относительно точки.
11. Пара сил. Момент пары сил.
12. Условие равновесия системы пар, расположенных в одной плоскости.
13. Теорема о параллельном переносе силы. Приведение произвольной плоской системы сил к одной силе и к одной паре.
14. Условия равновесия произвольной плоской системы сил.
15. Трение скольжения.
16. Трение качения.
17. Момент силы относительно точки как вектор.
18. Момент силы относительно оси.
19. Момент пары как вектор.
20. Условие равновесия системы пар, расположенных в разных плоскостях.
21. Условия равновесия пространственной системы сил.
22. Центр тяжести. Способы определения координат центров тяжести тел.
23. Способы задания движения точки.
24. Определение скорости и ускорения точки при различных способах задания движения.
25. Основные задачи кинематики твердого тела. Обобщенные координаты тела.



26. Поступательное движение твердого тела.
27. Вращательное движение твердого тела вокруг неподвижной оси.
28. Сложное движение точки. Определение абсолютной скорости и абсолютного ускорения точки в случае поступательного и непоступательного переносного движения.
29. Плоскопараллельное движение твердого тела. Разложение движения плоской фигуры, движущейся в своей плоскости на поступательное вместе с произвольно выбранным полюсом и вращательное вокруг полюса.
30. Мгновенный центр скоростей. Определение скоростей точек плоской фигуры с использованием мгновенного центра скоростей. Теорема о проекциях скоростей двух точек плоской фигуры, движущейся в своей плоскости на прямую, проходящую через эти точки.
31. Движение твердого тела, имеющего одну неподвижную точку. Угловая скорость и угловое ускорение тела. Скорости и ускорения точек тела.
32. Общий случай движения свободного твердого тела.
33. Сложное движение твердого тела. Сложение поступательных движений. Сложение вращений вокруг параллельных осей. Сложение вращений вокруг пересекающихся осей.
34. Законы динамики.
35. Дифференциальные уравнения движения свободной материальной точки.
36. Принцип Даламбера для материальной точки.
37. Дифференциальные уравнения относительного движения материальной точки.
38. Гармонические колебания материальной точки.
39. Затухающие колебания материальной точки.
40. Вынужденные колебания материальной точки при отсутствии сопротивления.
41. Механическая система. Классификация сил, действующих на механическую систему. Центр масс системы.
42. Моменты инерции. Примеры вычисления моментов инерции некоторых однородных тел.
43. Зависимость между моментами инерции тела относительно параллельных осей.
44. Теоремы об изменении количества движения материальной точки и механической системы.
45. Теорема о движении центра масс механической системы.
46. Теоремы об изменении кинетического момента материальной точки и механической системы.
47. Теоремы об изменении кинетической энергии материальной точки и механической системы.
48. Дифференциальное уравнение вращательного движения твердого тела вокруг неподвижной оси.
49. Дифференциальные уравнения плоскопараллельного движения тела.



50. Элементарная теория гироскопических явлений.
51. Принцип Даламбера для механической системы.
52. Классификация связей.
53. Обобщенные координаты и число степеней свободы механической системы.
54. Принцип возможных перемещений.
55. Условия равновесия системы в обобщенных координатах.
56. Общее уравнение динамики.
57. Дифференциальные уравнения движения системы в обобщенных координатах.

4. Методические материалы, определяющие процедуры оценивания знаний, умений и навыков, и опыта деятельности, характеризующих этапы формирования компетенций

Критерии оценки знаний студентов при проведении тестирования

1. Индивидуальная балльная оценка:

- оценка «отлично» выставляется при условии правильного ответа студента не менее чем 85% тестовых заданий;

- оценка «хорошо» выставляется при условии правильного ответа студента не менее чем 70% тестовых заданий;

- оценка «удовлетворительно» - не менее 51 %;

- оценка «неудовлетворительно» - если студент правильно ответил менее чем на 50% тестовых заданий.

2. Показатели уровня усвоения учебного элемента или дисциплины в целом:

- процент студентов, правильно выполнивших задание;

- процент студентов, освоивших все дидактические единицы дисциплины.

Требования к выполнению контрольной работы

Контрольная работа представляет собой один из видов самостоятельной работы обучающихся. По сути – это изложение ответов на определенные теоретические вопросы по учебной дисциплине, а также решение практических задач. Контрольные проводятся для того, чтобы развить у обучающихся способности к анализу научной и учебной литературы,



умение обобщать, систематизировать и оценивать практический и научный материал, укреплять навыки овладения понятиями определенной науки и другие.

При оценке контрольной преподаватель руководствуется следующими критериями:

- работа была выполнена автором самостоятельно;
- обучающийся подобрал достаточный список литературы, который необходим для осмысления темы контрольной;
- автор сумел составить логически обоснованный план, который соответствует поставленным задачам и сформулированной цели;
- обучающийся проанализировал материал;
- контрольная работа отвечает всем требованиям четкости изложения и аргументированности, объективности и логичности, грамотности и корректности;
- обучающийся сумел обосновать свою точку зрения;
- контрольная работа оформлена в соответствии с требованиями;
- автор защитил контрольную работу и успешно ответил на все вопросы преподавателя.

Контрольная работа, выполненная небрежно, не по своему варианту, без соблюдения правил, предъявляемых к ее оформлению, возвращается без проверки с указанием причин, которые доводятся до обучающегося. В этом случае контрольная работа выполняется повторно.

Вариант контрольной работы выдается в соответствии с порядковым номером в списке студентов.

Требования к расчетно-графической работе

Расчетно-графическая работа представляет собой один из видов самостоятельной работы обучающихся. По сути – это изложение ответов на определенные теоретические вопросы по учебной дисциплине с решением практических задач. Расчетно-графические работы проводятся для того, чтобы развить у обучающихся способность к анализу научной и учебной литературы, умение обобщать, систематизировать и оценивать практический и научный материал, укреплять навыки овладения понятиями определенной науки и другие.

При оценке расчетно-графической работы преподаватель руководствуется следующими критериями:

- работа была выполнена автором самостоятельно;



- обучающийся освоил лекционный материал, который необходим для осмысления темы работы;

- автор сумел составить логически обоснованный план, который соответствует поставленным задачам и сформулированной цели;

- обучающийся проанализировал дополнительный материал в виде основной дополнительной литературы, информации сайтов интернета;

- расчетно-графическая работа отвечает всем требованиям четкости изложения и аргументированности, объективности и логичности, грамотности и корректности;

- обучающийся сумел обосновать свою точку зрения;

- расчетно-графическая работа оформлена в соответствии с требованиями;

- автор защитил расчетно-графическую работу и успешно ответил на все вопросы преподавателя.

Расчетно-графическая работа, выполненная небрежно, без соблюдения правил, предъявляемых к ее оформлению, возвращается без проверки с указанием причин, которые доводятся обучающемуся. В этом случае работа выполняется повторно.

Критерии оценки знаний при написании расчетно-графической работы

Отметка «отлично» выставляется обучающемуся, показавшему всесторонние, систематизированные, глубокие знания вопросов работы и умение уверенно применять их на практике при решении конкретных задач, свободное и правильное обоснование принятых решений.

Отметка «хорошо» выставляется обучающемуся, если он твердо знает материал, грамотно и по существу излагает его, умеет применять полученные знания на практике, но допускает в ответе или в решении задач некоторые неточности, которые может устранить с помощью дополнительных вопросов преподавателя.

Отметка «удовлетворительно» выставляется обучающемуся, показавшему фрагментарный, разрозненный характер знаний, недостаточно правильные формулировки базовых понятий, нарушения логической последовательности в изложении программного материала, но при этом он владеет основными понятиями выносимых на расчетно-графическую работу тем, необходимыми для дальнейшего обучения и может применять полученные знания по образцу в стандартной ситуации.

Отметка «неудовлетворительно» выставляется обучающемуся, который не знает большей части основного содержания выносимых на расчетно-графическую работу вопросов тем дисциплины, допускает грубые ошибки в формулировках основных понятий и не умеет использовать полученные знания.

Обучающийся для полного освоения материала должен выполнить весь комплекс расчетно-графических работ. Получить общую среднеарифметическую оценку.



Критерии оценки знаний при написании контрольной работы

Отметка «отлично» выставляется обучающемуся, показавшему всесторонние, систематизированные, глубокие знания вопросов контрольной работы и умение уверенно применять их на практике при решении конкретных задач, свободное и правильное обоснование принятых решений.

Отметка «хорошо» выставляется обучающемуся, если он твердо знает материал, грамотно и по существу излагает его, умеет применять полученные знания на практике, но допускает в ответе или в решении задач некоторые неточности, которые может устранить с помощью дополнительных вопросов преподавателя.

Отметка «удовлетворительно» выставляется обучающемуся, показавшему фрагментарный, разрозненный характер знаний, недостаточно правильные формулировки базовых понятий, нарушения логической последовательности в изложении программного материала, но при этом он владеет основными понятиями выносимых на контрольную работу тем, необходимыми для дальнейшего обучения и может применять полученные знания по образцу в стандартной ситуации.

Отметка «неудовлетворительно» выставляется обучающемуся, который не знает большей части основного содержания выносимых на контрольную работу вопросов тем дисциплины, допускает грубые ошибки в формулировках основных понятий и не умеет использовать полученные знания.

Результаты промежуточной аттестации

Зачет

Зачет по дисциплине (модулю) служит для оценки работы обучающегося в течение семестра (семестров) и призван выявить уровень, прочность и систематичность полученных им теоретических и практических знаний, приобретения навыков самостоятельной работы, развития творческого мышления, умение синтезировать полученные знания и применять их в решении профессиональных задач.

Критерии оценки знаний на зачете

Зачет может проводиться в форме устного опроса по билетам (вопросам) или без билетов, с предварительной подготовкой или без подготовки, по усмотрению преподавателя. Преподаватель вправе задавать вопросы сверх билета, а также, помимо теоретических вопросов, давать задачи по программе данного курса.

Вопросы к зачету утверждаются на заседании кафедры и подписываются заведующим

Преподаватель может проставить зачет без опроса или собеседования тем студентам, которые активно участвовали в семинарских занятиях.

Зачет выставляется в случае, если студент глубоко и прочно усвоил весь программный материал, исчерпывающе, последовательно, грамотно и логически стройно его излагает, тесно увязывает теорию с практикой. Студент не затрудняется с ответом при видоизменении задания, свободно справляется с задачами, заданиями и другими видами применения знаний,



показывает знания законодательного и нормативно-технического материалов, правильно обосновывает принятые решения, владеет разносторонними навыками и приемами выполнения практических работ, обнаруживает умение самостоятельно обобщать и излагать материал, не допуская ошибок.

Разработчик:	Подписано простой ЭП 20.04.2023	Надыров Рафаиль Гайзиевич
Зав. кафедрой:	<hr/> Подписано простой ЭП 12.05.2023	Меретуков Заур Айдамирович
Зав. выпускающей кафедрой:	<hr/> Подписано простой ЭП 15.05.2023	Ткачева Яна Сергеевна



ФОНД ОЦЕНОЧНЫХ СРЕДСТВ

**Б1.В.10. Модуль получения квалификации «Слесарь по ремонту автомобилей»
по направлению подготовки 23.03.01 Технология транспортных процессов
программа подготовки бакалавров «Логистика на транспорте»**

1. Перечень компетенций в процессе освоения образовательной программы

Этапы формирования компетенции (согласно учебному плану)		Наименование дисциплин и практик формирующих компетенции в процессе освоения ОП (жирным шрифтом выделить текущую практику)
ПКУВ-1: Организация процесса перевозки груза в цепи поставок		
ПКУВ-1.3 Организация процесса улучшения качества оказания логистических услуг по перевозке грузов в цепи поставок		
7	5	Методы обследования транспортных процессов
7	7	Мультимодальные транспортные технологии
2,3,4	4,5	Модуль получения квалификации "Контролер технического состояния автомототранспортных средств
3,4	4,5	Организация транспортных услуг и безопасность транспортного процесса
1,2	1,2	Модуль получения квалификации "Слесарь по ремонту автомобилей"
2	2	Техника транспорта, обслуживание и ремонт
1	1	Устройство автомобилей
6	6	Транспортные и погрузо-разгрузочные средства
6	6	Транспортно-складские комплексы
8	8	Экономическая оценка инвестиций на транспорте
8	8	Инновационная деятельность на транспорте
8	9	Преддипломная практика

2. Описание показателей и критериев оценивания компетенций на различных этапах их формирования, описание шкалы оценивания

Описание показателей и критериев оценивания компетенций на различных этапах их формирования, описание шкалы оценивания

Планируемые результаты освоения компетенции	Критерии оценивания результатов обучения				Наименование оценочного средства
	неудовлетворительн о	удовлетворительно	хорошо	отлично	
ПКУВ-1: Организация процесса перевозки груза в цепи поставок					
ПКУВ-1.3 Организация процесса улучшения качества оказания логистических услуг по перевозке грузов в цепи поставок					
Знать: - основы гражданского законодательства; - правовые основы транспортно-логистической деятельности; - коммерческую политику компании; - политику компании в области клиентского сервиса; - корпоративную структуру компании; - основы корпоративного документооборота; - профессиональную терминологию на иностранном языке (INCOTERMS, EDI)	Фрагментарные знания	Неполные знания	Сформированные, но содержащие отдельные пробелы знания	Сформированные систематические знания	тесты практическая работа
Уметь: - устанавливать требования клиентов к результату перевозки и ранжировать их по степени значимости для клиентов; - профессионально работать с претензионной документацией; - анализировать информацию и формировать отчеты; - оформлять документы на несоответствующую услугу; - проводить переговоры с клиентами из различных отраслей экономики.	Частичные умения	Неполные умения	Умения полные, допускаются небольшие ошибки	Сформированные умения	
Владеть: - переговорами с клиентами по претензионным случаям; - определением причастных и виновных лиц; -определением причин, повлекших предъявление претензии; - разработкой инструкций по предотвращению претензий; - рассмотрением отдельных прецедентов с сотрудниками компании (при	Частичное владение навыками	Несистематическое применение навыков	В систематическом применении навыков допускаются пробелы	Успешное и систематическое применение навыков	

необходимости); - взаимодействием с клиентами по качеству сервиса; - составлением реестра наиболее часто задаваемых клиентами вопросов; - организацией мониторинга эффективности подрядчиков, переадресацией им претензий клиента в случае некачественного сервиса со стороны подрядчика					
--	--	--	--	--	--

7.3. Типовые контрольные задания и иные материалы, необходимые для оценки знаний, умений, навыков и (или) опыта деятельности, характеризующих этапы формирования компетенций в процессе освоения образовательной программы

Б1.В.10. Модуль получения квалификации «Слесарь по ремонту автомобилей»

Вопросы к экзамену Б1.В.10.01 Техника транспорта, обслуживание и ремонт

1. Какие стоят задачи перед технической эксплуатацией автомобилей?
2. Какие существуют виды технического состояния автомобилей, его узлов и агрегатов?
3. Как классифицируются отказы автомобилей?
4. Какие существуют закономерности изнашивания элементов автомобилей?
5. Какие существуют основные виды отказов механического сцепления автомобилей?
6. Какие существуют основные виды отказов механической коробки передач автомобилей?
7. Какие существуют основные виды отказов главной передачи автомобилей?
8. Какие существуют основные виды отказов электрооборудования автомобилей?
9. Какие существуют основные виды отказов систем управления автомобилем?
10. Какие существуют основные виды отказов двигателя автомобилей?
11. Как классифицируются условия эксплуатации автомобилей?
12. Какими свойствами определяется надежность автомобиля, его систем, агрегатов и элементов?
13. Какими показателями оценивается безотказность автомобилей?
14. Какими показателями оценивается ремонтпригодность автомобилей?
15. Какими показателями оценивается долговечность автомобилей?
16. Какие существуют виды закономерностей, характеризующих изменение технического состояния автомобилей, его систем, агрегатов и элементов?
17. Какой зависимостью описывается изменение технического состояния автомобилей по их наработке?
18. Какими основными законами распределения случайных величин описываются закономерности случайных процессов изменения технического состояния автомобилей?
19. Что понимается под цепью Маркова?
20. Для каких целей строится граф состояний автомобилей?
21. Какими показателями оцениваются закономерности процессов восстановления?
22. Какими показателями оценивается процесс механизации технического обслуживания и ремонта автомобилей?
23. Какие существуют методы интенсификации производства?
24. Какие задачи стоят перед техническим диагностированием автомобилей?
25. Что входит в состав диагностического обеспечения объекта диагностирования?
26. Какими показателями оценивается контролепригодность автомобилей?
27. С помощью каких видов параметров можно оценить техническое состояние автомобиля, его системы, агрегата или элемента?
28. Какие существуют связи между структурными и диагностическими параметрами?
29. Какими показателями оцениваются диагностические параметры?
30. Какие операции входят в процесс технического диагностирования?
31. Какие элементы определяют понятие алгоритма диагностирования?
32. Какие виды диагноза могут быть поставлены при оценке работоспособности автомобиля, его системы, агрегата?
33. Какие виды диагноза могут быть поставлены при поиске места отказа или неисправности автомобиля, его системы, агрегата?
34. Между какими параметрами описывает связь диагностическая матрица?

35. Какие виды средств технического диагностирования используются на автомобильном транспорте?
36. Какие нормативные документы определяют действующую систему технического обслуживания и ремонта?
37. Какие нормативы определены системой технического обслуживания и ремонта автомобилей?
38. Какая структура определена системой технического обслуживания и ремонта автомобилей?
39. Какие существуют стратегии обеспечения работоспособности автомобилей?
40. Какие существуют тактики обеспечения и поддержания работоспособности автомобилей?
41. Как называется действующая система технического обслуживания и ремонта автомобилей?
42. По какому показателю осуществляется планирование постановки автомобилей на обслуживание?
43. С помощью каких коэффициентов осуществляется корректирование периодичности технического обслуживания автомобилей?
44. Какое диагностическое оборудование используется при контроле токсичности автомобильных двигателей?
45. Какие основные операции выполняются при техническом обслуживании системы питания карбюраторного двигателя?
46. Какие основные операции выполняются при техническом обслуживании аккумуляторных батарей?
47. Какие основные операции выполняются при техническом обслуживании системы питания карбюраторного двигателя?
48. Какие основные операции выполняются при техническом обслуживании элементов трансмиссии?
49. Какие основные операции выполняются при техническом обслуживании тормозной системы?
50. Какие основные операции выполняются при техническом обслуживании рулевого управления?

Вопросы к зачету Б1.В.10.02 Устройство автомобилей

1. Введение. Общее устройство автомобиля.
2. Автомобильные двигатели. Общее устройство и основные параметры двигателя.
3. Рабочий процесс четырехтактных двигателей
4. Порядок работы двигателя
5. Назначение и работа кривошипно-шатунного механизма
6. Конструкция кривошипно-шатунного механизма
7. Газораспределительный механизм назначение и характеристика
8. Конструкция и работа газораспределительного механизма
9. Назначение и характеристика системы охлаждения
10. Конструкция и работа жидкостной системы охлаждения
11. Назначение и характеристика системы смазки.
12. Устройство и работа системы смазки.
13. Назначение системы питания
14. Конструкция и работа системы питания бензинового двигателя
15. Назначение, устройство и работа простейшего карбюратора
16. Система питания бензинового двигателя с впрыском топлива. Впускной и выпускной газопроводы
17. Система питания двигателя от газобаллонной установки.
18. Общее устройство и работа системы питания дизельного двигателя.
19. Смесеобразование в дизельных двигателях
20. Механизмы и узлы магистрали давления. 20/44

21. Назначение и устройства системы зажигания.
22. Приборы и аппараты системы зажигания
23. Назначение и типы трансмиссии
24. Назначение и типы сцепления
25. Устройство сцеплений
26. Назначение и типы коробки передач
27. Гидромеханические коробки передач
28. Назначение и устройства раздаточной коробки передач
29. Назначение и типы карданной передачи
30. Назначение и типы мостов
31. Главная передача. Дифференциал и полуоси
32. Конструкция ведущих мостов
33. Назначение и типы рам
34. Передний управляемый мост
35. Назначение, основные устройства и типы подвесок

Тестовые задания для проведения остаточного контроля знаний

Вопрос 1 Карданные шарниры равных угловых скоростей имеют всегда...

- A) возможность удлинения.
- B) большой угол наклона.
- C) равномерную передачу крутящего момента.
- D) возможность удлинения и большой угол наклона.

Вопрос 2 Какие детали шарикового карданного шарнира с делительными канавками передают крутящий момент?

- A) Один периферийный шарик
- B) Два периферийных шарика
- C) Четыре периферийных шарика
- D) Центральный шарик

Вопрос 3 Укажите максимальный угол между валами при использовании кардана равных угловых скоростей?

- A) 25°
- B) 30°
- C) 35°
- D) 40°

Вопрос 4 Что позволяет изменить расстояние между карданными шарнирами при движении автомобиля?

- A) Пластическая деформация карданного вала
- B) Угловое перемещение вала
- C) Шлицевые соединения в конструкции вала
- D) Деформация рессор

Вопрос 5 Карданный вал устанавливается всегда в трансмиссию, когда...

- A) двигатель установлен вдоль.
- B) двигатель установлен впереди.
- C) двигатель установлен позади.
- D) при приводе на задние колеса двигатель установлен впереди.

Вопрос-6 Чему равно максимально возможное осевое смещение карданного вала с упругим полукарданным шарниром?

- A) примерно 5 мм

- В) примерно 10 мм
- С) примерно 20 мм
- Д) Упругие полукарданные шарниры не допускают возможность осевого смещения

Вопрос 7 Как изменяется неравномерность вращения ведомого вала в простом карданном шарнире при увеличении угла между соединяемыми валами?

- А) Не изменяется
- В) Уменьшается
- С) Увеличивается
- Д) При движении вперед- увеличивается, назад- уменьшается

Вопрос 8 Что влияет на неравномерность вращения карданного вала?

- А) Угол между соединяемыми валами
- В) Передаваемый крутящий момент
- С) КПД передачи
- Д) Мощность на ведущих колесах

Вопрос 9 Чему равен максимальный угол наклона карданного вала с упругим полукарданным шарниром?

- А) Упругие полукарданные шарниры не допускают никаких углов наклона
- В) примерно 5°
- С) примерно 10°
- Д) примерно 15°

Вопрос 10 В какой передаче применяются карданные шарниры равных угловых скоростей?

- А) На ведущие колеса прицепа
- В) На ведущие неуправляемые колеса
- С) На ведущие управляемые колеса
- Д) От коробки отбора мощности

Вопрос 11 Передаточное число главной передачи составляет...

- А) у легковых автомобилей около 4, у грузовых автомобилей более 4.
- В) у легковых автомобилей более 4, у грузовых автомобилей около 4.
- С) у легковых и грузовых автомобилей около 4.
- Д) у легковых и грузовых автомобилей более 4.

Вопрос 12 Главную передачу, состоящую только из двух цилиндрических зубчатых колес, используют ...

- А) если двигатель установлен вдоль.
- В) если двигатель установлен впереди.
- С) если двигатель установлен позади.
- Д) если двигатель установлен поперечно.

Вопрос 13 Что не является достоинством гипоидной главной передачи?

- А) Большая плавность работы
- В) Снижение центра тяжести автомобиля
- С) Возможность передачи большего крутящего момента
- Д) Менее требовательна к смазке

Вопрос 14 Какой вид смазывания имеет место в главной передаче?

- А) Циркуляционная смазочная система
- В) Смазочная система с сухим картером
- С) Комбинированная смазочная система
- Д) Смазывание разбрызгиванием

Вопрос 15 Почему гипоидная главная передача может смазываться только маслом для гипоидных передач?

- A) Обычное трансмиссионное масло вспенивается в главной передаче
- B) Для смазывания требуется более вязкое масло
- C) Повышенный уровень скольжения между зубьями слишком высок для обычного масла
- D) Обычное трансмиссионное масло дает в итоге слишком толстую масляную пленку

Ключи для проверки тестов текущей успеваемости

№ вопроса	Ключ	№ вопроса	Ключ
1	C	9	B
2	C	10	C
3	D	11	A
4	C	12	D
5	D	13	D
6	B	14	D
7	C	15	C
8	A		

Требования к выполнению тестового задания

Тест – система стандартизированных заданий, позволяющая автоматизировать процедуру измерения уровня знаний и умений обучающегося.

В тестовых заданиях используются четыре типа вопросов:

- закрытая форма – наиболее распространенная форма и предлагает несколько альтернативных ответов на поставленный вопрос. Например, обучающемуся задается вопрос, требующий альтернативного ответа «да» или «нет», «является» или «не является», «относится» или «не относится» и т.п. Тестовое задание, содержащее вопрос в закрытой форме, включает в себя один или несколько правильных ответов и иногда называется выборочным заданием. Закрытая форма вопросов используется также в тестах-задачах с выборочными ответами. В тестовом задании в этом случае сформулированы условие задачи и все необходимые исходные данные, а в ответах представлены несколько вариантов результата решения в числовом или буквенном виде. Обучающийся должен решить задачу и показать, какой из представленных ответов он получил;

- открытая форма – вопрос в открытой форме представляет собой утверждение, которое необходимо дополнить. Данная форма может быть представлена в тестовом задании, например, в виде словесного текста, формулы (уравнения), графика, в которых пропущены существенные составляющие - части слова или буквы, условные обозначения, линии или изображения элементов схемы и графика. Обучающийся должен по памяти вставить соответствующие элементы в указанные места («пропуски»);

- установление соответствия – в данном случае обучающемуся предлагают два списка, между элементами которых следует установить соответствие;

- установление последовательности – предполагает необходимость установить правильную последовательность предлагаемого списка слов или фраз.

Цель тестовых заданий – заблаговременное ознакомление бакалавров факультета с теорией изучаемой темы и ее закрепление.

Тесты сгруппированы по темам. Количество тестовых вопросов в разделе различно, что обусловлено объемом изучаемого материала и ее трудоемкостью.

Формулировки вопросов построены по следующим основным принципам:

Выбрать верные варианты ответа.

В пункте приведены конкретные вопросы и варианты ответов. Бакалавру предлагается выбрать номер правильного ответа из предлагаемых вариантов. При этом следует учесть важное требование: в ответах к заданию обязательно должен быть верный ответ и он должен быть только один.

Бакалавр должен выбрать верный ответ на поставленный вопрос и сверить его с правильным ответом, который дается в конце.

Критерии оценки знаний при проведении тестирования

Отметка «отлично» выставляется при условии правильного ответа не менее чем 85% тестовых заданий;

Отметка «хорошо» выставляется при условии правильного ответа не менее чем 70 % тестовых заданий;

Отметка «удовлетворительно» выставляется при условии правильного ответа не менее 50 %;

Отметка «неудовлетворительно» выставляется при условии правильного ответа менее чем на 50 % тестовых заданий.

Результаты текущего контроля используются при проведении промежуточной аттестации.

Критерии оценки знаний на экзамене

Экзамен может проводиться в форме устного опроса по билетам (вопросам) или без билетов, с предварительной подготовкой или без подготовки, по усмотрению преподавателя. Экзаменатор вправе задавать вопросы сверх билета, а также, помимо теоретических вопросов, давать задачи по программе данного курса.

Экзаменационные билеты (вопросы) утверждаются на заседании кафедры и подписываются заведующим кафедрой. В билете должно содержаться не более трех вопросов. Комплект экзаменационных билетов по дисциплине должен содержать 25—30 билетов.

Экзаменатор может проставить экзамен без опроса или собеседования тем студентам, которые активно участвовали в семинарских занятиях.

Отметка «отлично» - студент глубоко и прочно усвоил весь программный материал, исчерпывающе, последовательно, грамотно и логически стройно его излагает, тесно увязывает теорию с практикой. Студент не затрудняется с ответом при видоизменении задания, свободно справляется с задачами, заданиями и другими видами применения знаний, правильно обосновывает принятые решения, владеет разносторонними навыками и приемами выполнения практических работ, обнаруживает умение самостоятельно обобщать и излагать материал, не допуская ошибок.

Отметка «хорошо» - студент твердо знает программный материал, грамотно и по существу излагает его, не допускает существенных неточностей в ответе на вопрос, может правильно применять теоретические положения и владеет необходимыми навыками при выполнении практических заданий.

Отметка «удовлетворительно» - студент усвоил только основной материал, но не знает отдельных деталей, допускает неточности, недостаточно правильные формулировки, нарушает последовательность в изложении программного материала и испытывает затруднения в выполнении практических заданий.

Отметка «неудовлетворительно» - студент не знает значительной части программного материала, допускает существенные ошибки, с большими затруднениями выполняет практические работы.

Критерии оценки знаний на зачете

Зачет - вид мероприятия промежуточной аттестации, в результате которого обучающий получает оценку в шкале «зачет» / «незачет». Зачет может приниматься как в устной форме (которая предполагает ответы студентов на теоретические вопросы), так и выставляться по результатам выполнения студентами установленных программой видов работ. Для разных обучающихся учебной группы могут быть определены разные формы сдачи зачета в зависимости от качества их работы в семестре (ах) изучения дисциплины. Вопросы к зачету, задания, которые должны выполнить студенты в семестре, (и форму его проведения)

студенты получают на первом занятии по дисциплине в данном семестре по решению преподавателя.

Результат зачета	Критерии оценивания компетенций
не зачтено	Студент не знает значительной части программного материала (менее 50 % правильно выполненных заданий от общего объема работы), допускает существенные ошибки, неуверенно, с большими затруднениями выполняет практические работы, не подтверждает освоение компетенций, предусмотренных программой зачета.
зачтено	Студент показывает знания только основного материала, но не усвоил его деталей, допускает неточности, недостаточно правильные формулировки, в целом, не препятствует усвоению последующего программного материала, нарушения логической последовательности в изложении программного материала, испытывает затруднения при выполнении практических работ, подтверждает освоение компетенций, предусмотренных программой зачета на минимально допустимом уровне.
	Студент показывает твердо знает материал, грамотно и по существу излагает его, не допуская существенных неточностей в ответе на вопрос, правильно применяет теоретические положения при решении практических вопросов и задач, владеет необходимыми навыками и приемами их выполнения, допускает некоторые неточности; демонстрирует хороший уровень освоения материала, информационной и коммуникативной культуры и в целом подтверждает освоение компетенций, предусмотренных программой зачета.
	Студент глубоко и прочно усвоил программный материал, исчерпывающе, последовательно, четко и логически стройно его излагает, умеет тесно увязывать теорию с практикой, свободно справляется с задачами, вопросами и другими видами применения знаний, причем не затрудняется с ответом при видоизменении заданий, использует в ответе материал монографической литературы, правильно обосновывает принятое решение, владеет разносторонними навыками и приемами выполнения практических задач, подтверждает полное освоение компетенций, предусмотренных программой зачета.

Разработчик:

канд, экон. наук, доцент _____



С.С. Хажокова

Зав. выпускающей кафедрой
по направлению _____



Я.С. Ткачева

рабочей программы учебной дисциплины "Б1.О.15 Политология"

направления подготовки бакалавров "23.03.01 Технология транспортных процессов"

профиль подготовки "Логистика на транспорте"

программа подготовки "бакалавр"

Фонд оценочных средств для проведения промежуточной аттестации обучающихся по дисциплине (модулю)

1. Перечень компетенций с указанием этапов их формирования в процессе освоения образовательной программы

Этапы формирования компетенции (номер семестр согласно учебному плану)			Наименование учебных дисциплин, формирующие компетенции в процессе освоения образовательной программы
ОФО	ЗФО	ОЗФО	
УК-1.2 Находит и критически анализирует информацию, необходимую для решения поставленной задачи			
12	12		Физика
123	123		Математика
3	3		Политология
4	6		Специальные разделы математики
7	3		Основы транспортно-экспедиционного обслуживания
4	4		Технологическая (производственно-технологическая) практика
УК-1.4 Грамотно, логично, аргументированно формирует собственные суждения и оценки. Отличает факты от мнений, интерпретаций, оценок и т.д. в рассуждениях других участников деятельности			
1	1		Философия
12	12		Физика
123	123		Математика
3	3		Политология
4	6		Специальные разделы математики
4	4		Технологическая (производственно-технологическая) практика
УК-1.3 Рассматривает возможные варианты решения задачи, оценивая их достоинства и недостатки			
12	12		Физика
123	123		Математика
4	6		Специальные разделы математики
6	6		Эксплуатационная практика
3	3		Политология
УК-3.1 Понимает эффективность использования стратегии сотрудничества для достижения поставленной цели, определяет свою роль в команде.			
2	4		Социология
3	3		Политология
4	4		Технологическая (производственно-технологическая) практика
УК-3.2 Понимает особенности поведения выделенных групп людей, с которыми работает/взаимодействует, учитывает их в своей деятельности (выбор категорий групп людей осуществляется образовательной организацией в зависимости от целей подготовки – по возрастным особенностям, по этническому или религиозному признаку, социально незащищенные слои населения и т.п.).			
2	4		Социология
3	3		Политология
2	2		Ознакомительная практика
6	6		Эксплуатационная практика
УК-3.3 Прогнозирует результаты (последствия) личных действий и планирует последовательность шагов для достижения заданного результата.			



Этапы формирования компетенции (номер семестр согласно учебному плану)			Наименование учебных дисциплин, формирующие компетенции в процессе освоения образовательной программы
ОФО	ЗФО	ОЗФО	
3	3		Политология
8	9		Преддипломная практика

2. Описание показателей и критериев оценивания компетенций на различных этапах их формирования, описание шкалы оценивания

Планируемые результаты освоения компетенции	Критерии оценивания результатов обучения				Наименование оценочного средства
	неудовлетворительно	удовлетворительно	хорошо	отлично	
1	2	3	4	5	6
УК-3: Способен осуществлять социальное взаимодействие и реализовывать свою роль в команде					
УК-3.3 Прогнозирует результаты (последствия) личных действий и планирует последовательность шагов для достижения заданного результата.					
Знать: - методики выстраивания последовательности действий для достижения заданного результата (решения лингвистической задачи).	Фрагментарные знания	Неполные знания	Сформированные, но содержащие отдельные пробелы знания	Сформированные систематические знания	
Уметь: - разрабатывать командную стратегию.	Частичные умения	Неполные умения	Умения полные, допускаются небольшие ошибки	Сформированные умения	
Владеть: - умением анализировать, проектировать и организовывать межличностную и групповую коммуникацию в команде для достижения поставленной цели.	Частичное владение навыками	Несистематическое применение навыков	В систематическом применении навыков допускаются пробелы	Успешное и систематическое применение навыков	
УК-3: Способен осуществлять социальное взаимодействие и реализовывать свою роль в команде					
УК-3.2 Понимает особенности поведения выделенных групп людей, с которыми работает/взаимодействует, учитывает их в своей деятельности (выбор категорий групп людей осуществляется образовательной организацией в зависимости от целей подготовки - по возрастным особенностям, по этническому или религиозному признаку, социально незащищенные слои населения и т.п.).					
Знать: - системные характеристики участников социокультурного процесса, основные формы социального взаимодействия, типы социальной коммуникации.	Фрагментарные знания	Неполные знания	Сформированные, но содержащие отдельные пробелы знания	Сформированные систематические знания	
Уметь: - на практике выявлять значимые качества участников социокультурного взаимодействия для эффективной коммуникации и совместной деятельности.	Частичные умения	Неполные умения	Умения полные, допускаются небольшие ошибки	Сформированные умения	



Планируемые результаты освоения компетенции	Критерии оценивания результатов обучения				Наименование оценочного средства
	неудовлетворительно	удовлетворительно	хорошо	отлично	
1	2	3	4	5	6
Владеть: - примамы и методами эффективной коммуникации для совместной деятельности и отношений на личностном и групповом уровнях.	Частичное владение навыками	Несистематическое применение навыков	В систематическом применении навыков допускаются пробелы	Успешное и систематическое применение навыков	
УК-3: Способен осуществлять социальное взаимодействие и реализовывать свою роль в команде					
УК-3.1 Понимает эффективность использования стратегии сотрудничества для достижения поставленной цели, определяет свою роль в команде.					
Знать: - методики выстраивания последовательности действий для достижения заданного результата (решения лингвистической задачи).	Фрагментарные знания	Неполные знания	Сформированные, но содержащие отдельные пробелы знания	Сформированные систематические знания	
Уметь: - разрабатывать план групповых и организационных коммуникаций (коммуникационных процессов) в ходе решения лингвистической задачи.	Частичные умения	Неполные умения	Умения полные, допускаются небольшие ошибки	Сформированные умения	
Владеть: - умением анализировать, проектировать и организовывать межличностную и групповую коммуникацию в команде для достижения поставленной цели.	Частичное владение навыками	Несистематическое применение навыков	В систематическом применении навыков допускаются пробелы	Успешное и систематическое применение навыков	
УК-1: Способен осуществлять поиск, критический анализ и синтез информации, применять системный подход для решения поставленных задач					
УК-1.4 Грамотно, логично, аргументированно формирует собственные суждения и оценки. Отличает факты от мнений, интерпретаций, оценок и т.д. в рассуждениях других участников деятельности					
Знать: - основные термины и базовые элементы, методы исследований в системе социально-гуманитарного знания.	Фрагментарные знания	Неполные знания	Сформированные, но содержащие отдельные пробелы знания	Сформированные систематические знания	тесты, реферат, зачет
Уметь: - критически оценивать информацию, независимо от источника, самостоятельно приобретать и систематизировать знания,	Частичные умения	Неполные умения	Умения полные, допускаются небольшие ошибки	Сформированные умения	



Планируемые результаты освоения компетенции	Критерии оценивания результатов обучения				Наименование оценочного средства
	неудовлетворительно	удовлетворительно	хорошо	отлично	
1	2	3	4	5	6
аргументированно отстаивать свою точку зрения.					
Владеть: - конкретной методологией и базовыми методами социально-гуманитарных дисциплин, позволяющими осуществлять решение широкого класса задач научно-исследовательского и прикладного характера.	Частичное владение навыками	Несистематическое применение навыков	В систематическом применении навыков допускаются пробелы	Успешное и систематическое применение навыков	
УК-1: Способен осуществлять поиск, критический анализ и синтез информации, применять системный подход для решения поставленных задач					
УК-1.3 Рассматривает возможные варианты решения задачи, оценивая их достоинства и недостатки					
Знать: - логические формы и процедуры, способствующие рефлексии по поводу собственной и мыслительной деятельности.	Фрагментарные знания	Неполные знания	Сформированные, но содержащие отдельные пробелы знания	Сформированные систематические знания	тесты, реферат, зачет
Уметь: - аргументированно формировать собственное суждение и оценку информации.	Частичные умения	Неполные умения	Умения полные, допускаются небольшие ошибки	Сформированные умения	
Владеть: - навыками определения практических последствий изложенного решения задачи.	Частичное владение навыками	Несистематическое применение навыков	В систематическом применении навыков допускаются пробелы	Успешное и систематическое применение навыков	
УК-1: Способен осуществлять поиск, критический анализ и синтез информации, применять системный подход для решения поставленных задач					
УК-1.2 Находит и критически анализирует информацию, необходимую для решения поставленной задачи					
Знать: - особенности системного и критического мышления и демонстрировать готовность к нему;- логические формы и процедуры, демонстрировать способность к рефлексии по поводу собственной и мыслительной деятельности.	Фрагментарные знания	Неполные знания	Сформированные, но содержащие отдельные пробелы знания	Сформированные систематические знания	тесты, реферат, зачет
Уметь: - анализировать источники информации с точки зрения	Частичные умения	Неполные умения	Умения полные, допускаются небольшие ошибки	Сформированные умения	



Планируемые результаты освоения компетенции	Критерии оценивания результатов обучения				Наименование оценочного средства
	неудовлетворительно	удовлетворительно	хорошо	отлично	
1	2	3	4	5	6
временных и пространственных условий их возникновения.					
Владеть: - навыками определения практических последствий изложенного решения задачи.	Частичное владение навыками	Несистематическое применение навыков	В систематическом применении навыков допускаются пробелы	Успешное и систематическое применение навыков	

3. Типовые контрольные задания и иные материалы, необходимые для оценки знаний, умений, навыков и (или) опыта деятельности, характеризующих этапы формирования компетенций в процессе освоения образовательной программы

Задание 1 Выберите один вариант ответа.

Политику как "властное распределение ценностей внутри общества" определил ...

- а) Д. Истон;
- б) Г. Лассуэлл;
- в) М. Вебер;
- г) О. Ренни.

Задание 2 Выберите несколько вариантов ответов.

Не соответствуют современному представлению о политологии точки зрения, согласно которым она представляет собой ...

- а) единую науку о политике, опирающуюся на строго научные, преимущественно эмпирические методы
- б) пограничную политическую дисциплину
- в) единую и вместе с тем внутренне дифференцированную науку о политике
- г) одну из наук о политике



Задание 3 Выберите один вариант ответа, указав лишний.

Политическая сфера выступает в единстве нескольких взаимосвязанных аспектов:

- а) вид активности социальных субъектов
- б) сфера общественной жизни
- в) тип социальных отношений
- г) форма межличностных отношений

Задание 4 Выберите несколько вариантов ответа.

Научная парадигма – это ...

- а) специфическая логическая мыслительная модель, определяющая способы восприятия и интерпретации действительности
- б) совокупность методических и технических средств проведения исследования
- в) представление о предмете науки, основополагающих теориях и методах, в соответствии с которыми, научным обществом организуется исследовательская практика на конкретном этапе развития науки

Задание 5 Выберите один вариант ответа.

Категория "политическое" выражает ...

- а) политические связи, отношения и процессы
- б) всё, что связано с деятельностью человека
- в) оценку поведения личности
- г) всё общественное

Блок 2



Задание 1 Выберите один вариант ответа.

Термин "политика" в широкий оборот ввёл ...

- а) Конфуций;
- б) Ф. Аквинский;
- в) А. Августин;
- г) Аристотель.

Задание 2 Выберите один вариант ответа.

Слова: "Государь, действуя грубой силой, подобно животным, должен сочетать в себе качества льва и лисицы" принадлежат ...

- а) Т. Гоббсу;
- б) Дж. Локку;
- в) Ф. Ницше;
- г) Н. Макиавелли

Задание 3 Выберите один вариант ответа.

Высказывание: "Чтобы не было возможности злоупотреблять властью, необходим такой порядок вещей, при котором различные власти могли бы взаимно сдерживать друг друга" принадлежит ...

- а) Т. Джефферсону;
- б) Г. Гроцию;
- в) Ш. Монтескье;
- г) Ж.Ж. Руссо.

Задание 4 Выберите один вариант ответа.

Впервые обоснован принцип разделения властей в работе ...

- а) "Эмиль, или о воспитании" Ж.Ж. Руссо;
- б) "Левиафан" Т. Гоббса;
- в) "Немецкая идеология" К. Маркса и Ф.Энгельса;
- г) "О духе законов" Ш. Монтескье.



Задание 5 Выберите варианты ответов согласно заданию.

Утверждение: "Политическая власть, в собственном смысле слова, это – организованное насилие одного класса для подавления другого" принадлежит ...

- а) М. Веберу; в) М. Козье;
б) Ч. Мерриаму; г) В.И. Ленину.

Контрольные вопросы и задания для проведения промежуточной аттестации

Темы рефератов для текущей аттестации

1. Идеальное государство Платона.
2. Аристотель – «первый политолог».
3. Мораль и политика в учениях Конфуция и Н. Макиавелли.
4. Августин Блаженный и его политические взгляды.
5. Власть и государство в представлении Фомы Аквинского.
6. Роль ислама в развитии политических идей Востока.
7. Концепции «общественного договора» и «естественных прав» в истории политической мысли. (Т. Гоббс и Д. Локк).
8. Идеи Ш.-Л. Де Монтескье о разделении властей.
9. Политическое лидерство.
10. Личность и политика: история и современность.
11. Политическая система России.
12. Сравнительный анализ политических систем США, Франции, Великобритании и России.



13. Мораль и политика: проблема соотношения.
14. Демократия Древности и Средневековья.
15. Тоталитаризм как политический режим.
16. Права человека: история и современность.
17. Оппозиция, и ее роль в политической жизни.
18. Политическое манипулирование: сущность цели и задачи.
19. Политическая культура как средство повышения эффективности власти.
20. Политическая культура как фактор модернизации общества.
21. Харизматическое лидерство.
22. СМИ и политика.
23. Политические партии России: происхождение, идейные ориентации, электорат.
24. Роль идеологии в управлении государством и его модернизации.
25. Легитимность и эффективность власти.
26. Состояние прав человека в современной России.
27. Институт президентства в современном мире.
28. Российская государственность: современные проблемы и перспективы.
29. Становление правового государства и гражданского общества в России.
30. Проблема происхождения государства в истории политической мысли.

Вопросы к зачету по дисциплине

«Политология» для студентов ОФО и ЗФО



1. Политика и политические отношения.
2. Объект, предмет и структура политологии.
3. Методы политологии как науки и учебной дисциплины.
4. Функции политологии как науки и учебной дисциплины.
5. Рождение политико-правовой мысли Древнего Востока.
6. Этатизм – доминанта политической мысли Античности.
7. Развитие политической мысли европейского Средневековья.
8. Развитие политической мысли восточного Средневековья.
9. Политические идеи эпохи Возрождения и Реформации.
10. Политическая мысль Нового времени.
11. Генезис политических идей в XX веке.
12. Политическая мысль России.
13. Теория власти и властных отношений.
14. Природа, признаки и функции политической власти.
15. Легитимность политической власти и её типы.
16. Принципы осуществления политической власти.
17. Понятие субъектов политики.
18. Социальные группы как субъекты политики.
19. Гражданское общество: понятие, структура, признаки.
20. Понятие, признаки и функции государства.



21. Формы государства.
22. Теории происхождения государства.
23. Формы государственного устройства.
24. Правовое и социальное государства: понятия и принципы.
25. Монархия как форма правления.
26. Республиканская форма правления.
27. Политическая культура: понятие и структура.
28. Типы политических культур.
29. Политическая социализация и политическое сознание
30. Политический режим: понятие и признаки.
31. Тоталитарный режим.
32. Авторитарный режим.
33. Демократия как политический режим.
34. Политическая партия: понятие, структура и функции.
35. Классификация политических партий.
36. Партийные системы: понятие и виды.
37. Общественно-политические движения.
38. Политическая система общества: понятие, функции и структура.
39. Политическое лидерство.
40. Типология политического лидерства.



41. Понятие политической элиты.
42. Понятие избирательной системы и избирательного процесса.
43. Мажоритарная избирательная система.
44. Пропорциональная избирательная система.
45. Смешанная избирательная система.
46. Политическое поведение: понятия и формы.
47. Политическое участие и политическое решение.
48. Понятие политической идеологии. Ее роль в управлении государством.
49. Либерализм и неолиберализм.
50. Консерватизм и неоконсерватизм.
51. Социализм и национальные идеологии.
52. Сущность и структура политического процесса.
53. Политическая модернизация.
54. Понятие международных отношений и мировая политика.
55. Понятие геополитики.

4. Методические материалы, определяющие процедуры оценивания знаний, умений и навыков, и опыта деятельности, характеризующих этапы формирования компетенций

Примерный перечень оценочных средств, их краткая характеристика и шкала оценивания



Наименование оценочного средства	Краткая характеристика оценочного средства	Представление оценочного средства в фонде	Шкала оценивания
Текущий контроль успеваемости			
Реферат	<p>Продукт самостоятельной работы обучающегося, представляющий собой краткое изложение содержания и результатов индивидуальной учебно-исследовательской деятельности. Автор раскрывает суть исследуемой проблемы, приводит различные точки зрения, а также собственные взгляды на нее.</p> <p>Реферат должен быть структурирован (по главам, разделам, параграфам) и включать разделы: введение, основную часть, заключение, список использованной литературы. В зависимости от тематики реферата к нему могут быть оформлены приложения, содержащие документы, иллюстрации, таблицы, схемы и т.д.</p>	Темы рефератов	Двухбалльная шкала
Доклад, сообщение	Продукт самостоятельной работы обучающегося, представляющий собой публичное выступление перед аудиторией по теме. Представлению полученных результатов решения определенной учебно-практической, учебно-исследовательской или научной темы.	Темы докладов, сообщений	Двухбалльная шкала
Тест	<p>Система стандартизированных заданий, позволяющая автоматизировать процедуру измерения уровня знаний и умений обучающегося.</p> <p>В тестовых заданиях используются четыре типа вопросов:</p> <ul style="list-style-type: none"> - закрытая форма - наиболее распространенная форма и предлагает несколько альтернативных ответов на поставленный вопрос. Например, обучающемуся задается вопрос, требующий альтернативного ответа «да» или «нет», «является» или «не является», «относится» или «не относится» и т.п. Тестовое задание, содержащее вопрос в закрытой форме, включает в себя один или несколько правильных ответов и иногда называется выборочным заданием. Закрытая форма вопросов используется также в тестах-задачах с выборочными ответами. В тестовом задании в этом случае сформулированы условие задачи и все необходимые исходные данные, а в ответах представлены несколько вариантов результата решения в числовом или буквенном виде. Обучающийся должен решить задачу и показать, какой из представленных ответов он получил; - открытая форма - вопрос в открытой форме представляет собой утверждение, которое необходимо дополнить. Данная форма может быть представлена в тестовом задании, например, в виде словесного текста, формулы (уравнения), графика, в которых пропущены существенные составляющие - части слова или буквы, условные обозначения, линии или изображения элементов схемы и графика. Обучающийся должен по памяти вставить соответствующие элементы в указанные места («пропуски»); - установление соответствия - в данном случае обучающемуся предлагают два списка, между элементами которых следует установить соответствие; - установление последовательности - предполагает необходимость установить правильную последовательность предлагаемого списка слов или фраз. 	Фонд тестовых заданий	Двухбалльная шкала
Промежуточная аттестация			
Зачет	Форма проверки знаний, умений и навыков, приобретенных	Вопросы к зачету	Двухбалльная



обучающимися в процессе усвоения учебного материала
лекционных, практических и семинарских занятий по
дисциплине.

шкала

Разработчик:

Подписано простой ЭП 31.08.2022

Коблева Зурет Халидовна

Зав. кафедрой:

Подписано простой ЭП 01.09.2022

Сиюхова Аминет Магаметовна

Зав. выпускающей кафедрой:

Подписано простой ЭП 01.09.2022

Ткачева Яна Сергеевна



рабочей программы учебной дисциплины "ФТД.01 Противодействие коррупции в профессиональной сфере"

направления подготовки бакалавров "23.03.01 Технология транспортных процессов"

профиль подготовки "Логистика на транспорте"

программа подготовки "бакалавр"

Фонд оценочных средств для проведения промежуточной аттестации обучающихся по дисциплине (модулю)

1. Перечень компетенций с указанием этапов их формирования в процессе освоения образовательной программы

Этапы формирования компетенции (номер семестр согласно учебному плану)			Наименование учебных дисциплин, формирующие компетенции в процессе освоения образовательной программы
ОФО	ЗФО	ОЗФО	
УК-10.1 Понимает базовые принципы функционирования экономики и экономического развития, цели формы участия государства в экономике			
1	2		Общий курс транспорта
4	4		Экономика
6	7		Коммерческая деятельность на транспорте
6	7		Технологическое предпринимательство
8	9		Преддипломная практика
2	3		Противодействие коррупции в профессиональной сфере
УК-10.2 Применяет методы планирования для достижения текущих и долгосрочных экономических и финансовых целей, использует финансовые инструменты и методы экономических расчётов для обоснования и принятия хозяйственных решений в различных областях жизнедеятельности, управляет финансовыми ресурсами и контролирует собственные экономические риски			
1	2		Общий курс транспорта
4	4		Экономика
8	8		Экономическая оценка инвестиций на транспорте
8	8		Инновационная деятельность на транспорте
8	9		Преддипломная практика
2	3		Противодействие коррупции в профессиональной сфере
УК-11.1 Использует в профессиональной сфере действующие правовые нормы, обеспечивающие борьбу с коррупцией			
4	8		Транспортное право
234	45		Модуль получения квалификации "Контролер технического состояния автотранспортных средств"
23	45		Контроль и диагностика технического состояния автотранспортных средств
2	2		Ознакомительная практика
2	3		Противодействие коррупции в профессиональной сфере
УК-11.2 Использует в социальной и профессиональной сферах навыки взаимодействия на основе нетерпимого отношения к коррупции			
4	8		Транспортное право



Этапы формирования компетенции (номер семестр согласно учебному плану)			Наименование учебных дисциплин, формирующие компетенции в процессе освоения образовательной программы
ОФО	ЗФО	ОЗФО	
2	2		Ознакомительная практика
2	3		Противодействие коррупции в профессиональной сфере

2. Описание показателей и критериев оценивания компетенций на различных этапах их формирования, описание шкалы оценивания

Планируемые результаты освоения компетенции	Критерии оценивания результатов обучения				Наименование оценочного средства
	неудовлетворительно	удовлетворительно	хорошо	отлично	
1	2	3	4	5	6
УК-11: Способен формировать нетерпимое отношение к коррупционному поведению					
УК-11.1 Использует в профессиональной сфере действующие правовые нормы, обеспечивающие борьбу с коррупцией					
Знать: - правовые нормы, обеспечивающие борьбу с коррупцией.	Фрагментарные знания	Неполные знания	Сформированные, но содержащие отдельные пробелы знания	Сформированные систематические знания	Тесты, опрос, контрольные работы.
Уметь: - использовать положения современного законодательства в области противодействия коррупции.	Частичные умения	Неполные умения	Умения полные, допускаются небольшие ошибки	Сформированные умения	
Владеть: - навыками применения правовых норм, регулирующих борьбу с коррупцией.	Частичное владение навыками	Несистематическое применение навыков	В систематическом применении навыков допускаются пробелы	Успешное и систематическое применение навыков	
УК-11: Способен формировать нетерпимое отношение к коррупционному поведению					
УК-11.2 Использует в социальной и профессиональной сферах навыки взаимодействия на основе нетерпимого отношения к коррупции					
Знать: - основы социальных и профессиональных антикоррупционных взаимоотношений	Фрагментарные знания	Неполные знания	Сформированные, но содержащие отдельные пробелы знания	Сформированные систематические знания	Тесты, опрос, контрольные работы.
Уметь: - использовать в социальной и профессиональной сферах навыки взаимодействия на основе нетерпимого отношения к коррупции	Частичные умения	Неполные умения	Умения полные, допускаются небольшие ошибки	Сформированные умения	
Владеть: - навыками антикоррупционных взаимоотношений в социальной и профессиональной сфере.	Частичное владение навыками	Несистематическое применение навыков	В систематическом применении навыков допускаются пробелы	Успешное и систематическое применение навыков	
УК-10: Способен принимать обоснованные экономические решения в различных областях жизнедеятельности					
УК-10.2 Применяет методы планирования для достижения текущих и долгосрочных экономических и финансовых целей, использует финансовые инструменты и методы экономических расчётов для обоснования и принятия хозяйственных решений в различных областях жизнедеятельности, управляет финансовыми ресурсами и контролирует собственные экономические риски					
Знать: -	Фрагментарные	Неполные знания	Сформированные,	Сформированные	Тесты, опрос,



Планируемые результаты освоения компетенции	Критерии оценивания результатов обучения				Наименование оценочного средства
	неудовлетворительно	удовлетворительно	хорошо	отлично	
1	2	3	4	5	6
основные принципы и содержание экономических законов и категорий, структуру экономических показателей; - источники и способы анализа экономической информации, характеризующей денежную, валютную, кредитную, банковскую системы.	знания		но содержащие отдельные пробелы знания	систематические знания	контрольные работы.
Уметь: - применять экономические модели и методы для описания процессов и явлений в различных сферах деятельности;- пользоваться различными инструментами сбора, анализа и обработки экономических данных;- организовывать собственную деятельность числе в области учёта расходов и доходов, приобретения финансовых продуктов услуг), выбирать методы и способы выполнения профессиональных задач, оценивать их эффективность и качество;- правильно использовать теоретические практической деятельности по использованию экономической информации;- результативно использовать современные финансовые инструменты;- решать типичные задачи в области семейного бюджета.	Частичные умения	Неполные умения	Умения полные, допускаются небольшие ошибки	Сформированные умения	
Владеть: -	Частичное	Несистематическо	В	Успешное и	



Планируемые результаты освоения компетенции	Критерии оценивания результатов обучения				Наименование оценочного средства
	неудовлетворительно	удовлетворительно	хорошо	отлично	
1	2	3	4	5	6
основами экономических знаний для описания, моделирования и анализа экономических процессов и явлений в различных сферах деятельности;- методами сбора и анализа экономической информации.	владение навыками	е применение навыков	систематическом применении навыков допускаются пробелы	систематическое применение навыков	
УК-10: Способен принимать обоснованные экономические решения в различных областях жизнедеятельности					
УК-10.1 Понимает базовые принципы функционирования экономики и экономического развития, цели формы участия государства в экономике					
Знать: - экономические законы производства: спроса и предложения, рыночного ценообразования, положительные и отрицательные стороны рыночной и нерыночной экономики;- основы микроэкономики, теорию потребительского поведения, издержки производства, типы рыночных структур, рынки факторов производства; - основы макроэкономической политики государства, основные макроэкономические показатели и принципы их расчета; - механизм формирования валового внутреннего продукта и валового национального дохода, теорию макроэкономического равновесия, бюджетно-налоговую и денежно-кредитную политику, механизм регулирования инфляции и безработицы; -	Фрагментарные знания	Неполные знания	Сформированные, но содержащие отдельные пробелы знания	Сформированные систематические знания	Тесты, опрос, контрольные работы.



Планируемые результаты освоения компетенции	Критерии оценивания результатов обучения				Наименование оценочного средства
	неудовлетворительно	удовлетворительно	хорошо	отлично	
1	2	3	4	5	6
основы функционирования мировой экономики.					
<p>Уметь: - оценивать постоянно изменяющуюся социально-экономическую ситуацию в организации и ее влияние на возникновение управленческих проблем и задач;- применять творческий, аналитический, прогностический, креативный и др. подходы к решению проблемы исходя из действующих правовых норм, имеющихся ресурсов и ограничений;- использовать экономический инструментальный анализа внешней и внутренней среды бизнеса (организации); адекватно воспринимать содержание, находить и анализировать экономическую информацию, имеющуюся в экономической литературе и используемую в СМИ для ориентирования в основных текущих проблемах экономики;- анализировать экономическую политику государства, формировать собственную позицию по отношению к ней и вырабатывать свою точку зрения на происходящие в стране экономические процессы</p>	Частичные умения	Неполные умения	Умения полные, допускаются небольшие ошибки	Сформированные умения	
<p>Владеть: - навыками решения простейших задач</p>	Частичное владение навыками	Несистематическое применение навыков	В систематическом применении навыков	Успешное и систематическое применение навыков	



Планируемые результаты освоения компетенции	Критерии оценивания результатов обучения				Наименование оценочного средства
	неудовлетворительно	удовлетворительно	хорошо	отлично	
1	2	3	4	5	6
по дисциплине; навыками графического иллюстрирования вопросов экономики;- методами системного творческого решения проблемы исследования на базовом уровне исходя из поставленных задач и ожидаемых результатов; - навыками содержательной интерпретацией и адаптацией знаний экономической теории для решения профессиональных задач; способностью к обобщению, поиску и оценке альтернативных способов решения поставленных экономических задач.			допускаются пробелы		

3. Типовые контрольные задания и иные материалы, необходимые для оценки знаний, умений, навыков и (или) опыта деятельности, характеризующих этапы формирования компетенций в процессе освоения образовательной программы

Контрольные вопросы и задания для проведения текущего контроля

1. Природа коррупции, содержание, причины, виды и угрозы, исходящие от коррупции.
2. Экономические, социальные, политические и иные следствия коррупции.
3. Реализация антикоррупционных мер: базовые подходы и основные проблемы.
4. Противодействие коррупции и обеспечение соблюдения прав человека и гражданина.
5. Измерение уровня коррупции: как определить начальное состояние и оценить результаты проводимых реформ.
6. Основные принципы и этапы развития государственной антикоррупционной политики.



7. Правовые основы противодействия коррупции в России.
8. Основные направления совершенствования нормативной правовой базы преодоления и упреждения коррупции.
9. Развитие российского антикоррупционного законодательства.
10. Федеральный закон от 25 декабря 2008 г. № 273-ФЗ "О противодействии коррупции": основные причины принятия, ключевые положения.
11. Попытки внедрения систематического подхода к противодействию коррупции: принятие Национальной стратегии противодействия коррупции и Национальных планов противодействия коррупции.
12. Современное состояние системы антикоррупционного регулирования в России: нормативное правовое обеспечение, система государственных органов.
13. Проблема соотношения права и морали при внедрении стандартов поведения должностных лиц. Развитие служебной этики.
14. Этические кодексы и кодексы поведения.
15. Типовые антикоррупционные стандарты поведения.
16. Антикоррупционное декларирование в России: история развития и современное состояние.
17. Сущность и основные цели антикоррупционного декларирования.
18. Субъекты антикоррупционного декларирования.
19. Формы представления сведений.



20. Порядок подачи справки о доходах и расходах об имуществе и обязательствах имущественного характера.
21. Проверка деклараций и действия по результатам декларирования.
22. Проблема применения мер ответственности за незаконное обогащение.
23. Антикоррупционное декларирование в зарубежных странах.
24. Основные рекомендации для осуществления эффективного антикоррупционного декларирования.
25. Регулирование конфликта интересов в России: история развития, современное состояние, основные проблемы.
26. Конфликт интересов как основной объект этического регулирования.
27. Понятия реального, потенциального и мнимого конфликта интересов.
28. Типовые ситуации конфликта интересов.
29. Выявление конфликта интересов: декларирование.
30. Возможные меры урегулирования конфликта интересов: от сохранения интереса до увольнения.
31. Регулирование конфликта интересов в России: история развития, современное состояние, основные проблемы.
32. Регулирование конфликта интересов в России: история развития, современное состояние, основные проблемы.
33. Конфликт интересов как основной объект этического регулирования.
34. Понятия реального, потенциального и мнимого конфликта интересов.



35. Типовые ситуации конфликта интересов.
36. Выявление конфликта интересов: декларирование.
37. Возможные меры урегулирования конфликта интересов: от сохранения интереса до увольнения.
38. Регулирование конфликта интересов в России: история развития, современное состояние, основные проблемы.
39. Российская система государственных органов, осуществляющих функции в сфере противодействия коррупции.
40. Основные функции в сфере противодействия коррупции.
41. Базовые подходы к построению антикоррупционных государственных органов: создание единого специализированного антикоррупционного органа или распределение функций между разными государственными органами. Преимущества и недостатки каждого подхода.
42. Примеры специализированных антикоррупционных органов
43. Антикоррупционное регулирование государственных организаций, не являющихся государственными органами. История развития, современное состояние и основные проблемы.
44. Антикоррупционная политика коммерческой организации.
45. Установление антикоррупционных стандартов поведения для работников коммерческих организаций. Регулирование конфликта интересов. Оценка коррупционных рисков.
46. Коллективные инициативы по противодействию коррупции.
47. Антикоррупционная хартия российского бизнеса.
48. Ответственность физических и юридических лиц за совершение коррупционных правонарушений в частном секторе экономики.
49. Незаконное вознаграждение от имени юридического лица. Коммерческий подкуп.



50. Противодействие коррупции на международном уровне: основные положения Конвенции ООН против коррупции.

51. Противодействие коррупции на международном уровне: основные положения Конвенции ОЭСР по борьбе с подкупом иностранных должностных лиц при осуществлении международных коммерческих сделок, Конвенции Совета Европы об уголовной ответственности за коррупцию.

52. Зарубежный опыт противодействия коррупции: уголовное законодательство в сфере противодействия коррупции, антикоррупционное декларирование, регулирование конфликта интересов, совершение служебных разоблачений.

Вопросы к зачету

1. Признаки коррупции. Особенности ее проявления в Российской Федерации.
2. Социально-политическая сущность коррупции в Российской Федерации.
3. Общественная опасность коррупции в системе государственного управления.
4. Понятие коррупции.
5. Экономическая сущность коррупции.
6. Виды коррупционных проявлений в Российской Федерации.
7. Духовно-нравственные причины коррупции.
8. Психологический механизм возникновения коррупционного отношения.
9. Международно-правовые акты, регулирующие борьбу с коррупцией, их содержание.
10. Основные направления борьбы с коррупцией в современной России.
11. Принципы антикоррупционной деятельности в Российской Федерации и их характеристика.



12. Полномочия государственных органов в сфере противодействия коррупции.
13. Меры по профилактике коррупции в государственном управлении.
14. Механизм возникновения коррупционных сделок при размещении государственных и муниципальных заказов.
15. Антикоррупционный потенциал законодательного установления ограничений и запретов в сфере прохождения государственной службы.
16. Основные запреты и ограничения, установленные законодательством для государственного служащего, их краткая характеристика.
17. Обязанность государственного служащего предоставить сведения о доходах и обязательствах имущественного характера, порядок и сроки ее исполнения.
18. Понятие и сущность конфликта интересов на государственной службе.
19. Порядок создания и полномочия комиссий по урегулированию конфликта интересов на государственной службе.
20. Необходимость проведения и принципы антикоррупционной экспертизы законодательства.
21. Коррупциогенные факторы законодательства. Характеристика фактора «широта дискреционных полномочий».
22. Отсутствие или неполнота административных процедур как фактор коррупциогенности законодательства.
23. Коррупциогенные факторы, содержащие неопределенные, трудновыполнимые и (или) обременительные требования к гражданам и организациям.
24. Коррупциогенные факторы законодательства. Характеристика фактора «юридико-лингвистическая неопределенность».
25. Правовая основа и алгоритм проведения антикоррупционной экспертизы актов органов государственного управления.
26. Методика проведения антикоррупционной экспертизы актов органов государственного управления.



27. Содержание экспертного заключения (оформление результатов антикоррупционной экспертизы законодательства).

28. Независимая антикоррупционная экспертиза и порядок учета ее результатов в нормотворческой деятельности органов государственного управления.

29. Этические требования, предъявляемые к служебному поведению государственных служащих.

30. Антикоррупционная правовая культура.

31. Антикоррупционное воспитание: необходимость, понятие, сущность, основные направления осуществления.

32. Правовая пропаганда и правовая агитация как средства антикоррупционного воспитания.

33. Криминологическая характеристика коррупции в Российской Федерации.

34. Дисциплинарная ответственность государственного служащего за коррупционные правонарушения.

26

35. Административная ответственность государственного служащего за коррупционные правонарушения.

36. Признаки коррупционного поведения государственного служащего.

37. Коррупционные преступления, предусмотренные УК РФ.

38. Субъективная сторона коррупционных преступлений.

39. Уголовно-правовая характеристика взяточничества.

40. Превышение должностных полномочий и злоупотребление должностными полномочиями

Тестовые задания



Вариант № 1

1. К признакам коррупции относится наличие у государственного служащего

(укажите правильный вариант ответа):

А) корыстной или иной личной заинтересованности;

Б) заинтересованности в достижении общепольного результата;

В) исключительно корыстного интереса

Г) умысла на материальное обогащение

2. Негативные последствия коррупции в экономической области проявляются

(укажите правильный вариант ответа):

А) в политической нестабильности государства

Б) в угрозе демократии

В) в духовно-нравственной деградации общества

Г) в нарушении механизмов конкуренции и причинению материального ущерба

3. Национальная стратегия противодействия коррупции определяет (укажите

правильный вариант ответа):

А) основные направления деятельности органов власти в текущем году

Б) основные направления государственной антикоррупционной политики на среднесрочную перспективу

В) формы антикоррупционной деятельности органов власти

Д) порядок привлечения к ответственности высших должностных лиц государства

4. Национальный план противодействия коррупции принимается на (укажите



правильный вариант ответа):

А) один год

Б) два года

В) три года

Г) пятилетку

5. Коррупционное правонарушение влечет за собой (укажите правильный вариант ответа):

А) дисциплинарную либо административную ответственность;

Б) административную или уголовную

В) дисциплинарную, административную, уголовную или иную ответственность

Г) материальную ответственность

6. Противодействие коррупции осуществляют (укажите правильный вариант ответа):

А) органы государственной власти, органы местного самоуправления, институты

гражданского общества, организации и физические лица

Б) органы государственной власти, органы местного самоуправления, институты

гражданского общества и организации

В) органы государственной власти, органы местного самоуправления и институты

гражданского общества

Г) органы государственной власти.

7. Государственному служащему запрещается участвовать (укажите правильный

вариант ответа):



- А) в деятельности органа управления коммерческой организацией;
- Б) на платной основе в деятельности органа управления коммерческой организацией
- В) на платной основе в деятельности органа управления коммерческой организацией, за исключением случаев, установленных федеральным законом
- Г) в органах управления некоммерческих организаций

8. Государственному служащему запрещается замещать должность гражданской службы в случае избрания (укажите правильный вариант ответа):

- А) на должность в ветеранской организации органа военного управления
- Б) на оплачиваемую либо неоплачиваемую выборную должность в органе профессионального союза
- В) на должность в выборном органе первичной профсоюзной организации, созданной в государственном органе
- Г) на выборную должность в органе местного самоуправления

9. Государственный служащий вправе принимать без письменного разрешения представителя нанимателя (укажите правильный вариант ответа):

- А) награды, почетные и специальные звания иностранных государств
- Б) научные почетные и специальные звания иностранных государств
- В) награды и специальные звания иностранных государств
- Г) специальные звания иностранных государств

10. В целях урегулирования служебного спора государственный служащий (укажите правильный вариант ответа):

- А) не вправе прекращать исполнение должностных обязанностей



Б) обязан прекратить исполнение должностных обязанностей

В) вправе прекратить исполнение должностных обязанностей

Г) может прекратить исполнение должностных обязанностей, если его должность не связана с непосредственным обеспечением боевой готовности

11. Государственный служащий, замещающий должность, включенную в соответствующий перечень, обязан представлять сведения (укажите правильный вариант

ответа):

А) о доходах и расходах

Б) о своих доходах, имуществе, обязательствах имущественного характера и о расходах

В) о своих доходах и имуществе

Г) о расходах

Вариант № 2

1. Указанные в предыдущем вопросе сведения представляются государственным служащим в отношении себя, а также (укажите правильный вариант ответа):

А) близких родственников

Б) супруги (супруга), несовершеннолетних детей и лиц, находящихся на иждивении

В) супруги (супруга) и несовершеннолетних детей

Г) супруги (супруга) и детей

2. Указанные выше сведения представляются государственным служащим

(укажите правильный вариант ответа):

А) своему начальнику



Б) в налоговый орган

В) надзирающему прокурору

Г) в кадровый орган

3. Невыполнение государственным служащим обязанности представлять сведения о доходах, об имуществе и обязательствах имущественного характера является

(укажите правильный вариант ответа):

А) правонарушением, влекущим его увольнение с государственной службы в связи с

утратой доверия

Б) правонарушением, влекущим освобождение от должности либо привлечение к

дисциплинарной ответственности

В) правонарушением, влекущим освобождение от должности либо привлечение к административной ответственности

Г) преступлением, влекущим привлечение к уголовной ответственности

4. Государственный служащий подлежит увольнению с государственной службы в связи с утратой доверия в следующих случаях (укажите неправильный вариант

ответа):

А) непринятия мер по предотвращению и (или) урегулированию конфликта интересов, стороной которого он является

Б) непредставления сведений о своих доходах, расходах, об имуществе и обязательствах имущественного характера, а также о доходах, расходах, об имуществе и обязательствах имущественного характера своих супруги (супруга) и несовершеннолетних детей

либо представления заведомо недостоверных или неполных сведений

В) неуведомления представителя нанимателя о факте склонения его к совершению

коррупционного правонарушения



Г) участия государственного служащего на платной основе в деятельности органа

управления коммерческой организации, за исключением случаев, установленных федеральным законом;

5. При поступлении запроса от общероссийского СМИ о доходах государственного служащего кадровые органы обязаны сообщить об этом (укажите правильный

вариант ответа):

А) служащему в 3-дневный срок

Б) служащему в 5-дневный срок

В) начальнику данного служащего в 3-дневный срок

Г) надзирающему прокурору в 5-дневный срок.

6. При поступлении запроса от общероссийского СМИ о доходах государственного служащего кадровые органы (укажите правильный вариант ответа):

А) обязаны в 5-дневный срок со дня поступления запроса обеспечить предоставление

ему соответствующих сведений;

Б) обязаны в 7-дневный срок со дня поступления запроса обеспечить предоставление

ему соответствующих сведений

В) обязаны в 7-дневный срок со дня поступления запроса направить ответ о недопустимости разглашения указанных сведений

Г) обязаны в 7-дневный срок со дня поступления запроса обеспечить предоставление

ему соответствующих сведений в случае, если запрашиваемые сведения отсутствуют на

официальном сайте государственного органа

7. Государственный служащий обязан представлять сведения о расходах (укажите правильный вариант ответа):

А) при условии, если сумма сделки превышает общий доход данного служащего за



три последних года, предшествующих совершению сделки

Б) при условии, если сумма сделки превышает общий доход данного служащего и его супруги (супруга) за три последних года, предшествующих совершению сделки

В) при условии, если сумма сделки превышает общий доход данного служащего за пять последних лет, предшествующих совершению сделки

Г) при условии, если сумма сделки превышает общий доход данного служащего и его супруги (супруга) за пять последних года, предшествующих совершению сделки

8. Государственный служащий в случае возникновения конфликта интересов

обязан (укажите правильный вариант ответа):

А) в письменной форме уведомить руководителя государственного органа

Б) в письменной форме уведомить своего непосредственного начальника

В) уведомить надзирающего прокурора либо иной правоохранительный орган

Тема 4.

9. Антикоррупционная экспертиза нормативных правовых актов (проектов

нормативных правовых актов) проводится с применением Методики, определенной

(укажите правильный вариант ответа):

А) Правительством Российской Федерации

Б) Национальной стратегией противодействия коррупции

В) федеральным законом

Г) приказом Министра транспорта Российской Федерации



10. Независимая антикоррупционная экспертиза проводится (укажите правильный вариант ответа):

А) независимыми экспертами, аттестованными в Ассоциации юристов России

Б) соответствующей юридической службой

В) независимыми экспертами, аккредитованными в Минюсте России

Г) любым лицом, имеющим высшее юридическое образование

11. Результаты независимой антикоррупционной экспертизы (укажите правильный вариант ответа):

А) должны быть рассмотрены в Минюсте России

Б) являются обязательными для рассмотрения в соответствующем органе военного управления

В) могут быть рассмотрены в соответствующем государственном органе

Г) не являются обязательными для рассмотрения

Вариант № 3

1. Определение дискреционных полномочий органа власти в ходе антикоррупционной экспертизы осуществляется (укажите правильный вариант ответа):

А) на подготовительной стадии

Б) после завершения экспертизы

В) на стадии проведения экспертизы

Г) при составлении экспертного заключения

2. Чрезмерная свобода подзаконного нормотворчества как коррупциогенный

фактор характеризуется (укажите правильный вариант ответа):



А) наличием лингвистической неопределенности

Б) необоснованным установлением исключений из общего порядка

В) определением компетенции по формуле «вправе»

Г) наличием бланкетных и отсылочных норм

3. Юрико-лингвистическая неопределенность правового акта проявляется в

(укажите правильный вариант ответа):

А) наличием в правовом акте грамматических и стилистических ошибок

Б) употреблении двусмысленных терминов и категорий оценочного характера

В) использовании неологизмов и (или) архаизмов

Г) наличии гносологической неоднозначности понятий

4. Государственным служащим в связи с их должностным положением или в

связи с исполнением ими служебных обязанностей не допускается дарение, за исключением обычных подарков, стоимость которых не превышает (укажите правильный вариант ответа):

А) 3 минимальных размеров оплаты труда

Б) 3 тыс. руб.

В) 5 тыс. руб.;

Г) 5 минимальных размеров оплаты труда

5. Работникам образовательных и медицинских организаций не допускается дарение гражданами, находящимися в них на лечении, содержании или воспитании,

супругами и родственниками этих граждан, за исключением обычных подарков,

стоимость которых не превышает (укажите правильный вариант ответа):

А) 3 минимальных размеров оплаты труда



Б) 3 тыс. руб.

В) 5 тыс. руб.;

Г) 5 минимальных размеров оплаты труда

6. Предметом взятки могут быть (укажите правильный вариант ответа):

А) деньги, ценные бумаги и иное имущество, а также выгода или услуги имущественного характера, оказываемые безвозмездно, но подлежащие оплате

Б) деньги, ценные бумаги и иное имущество

В) деньги, ценные бумаги и иное имущество, а также выгода или услуги имущественного характера

Г) любая выгода материального и нематериального характера

7. Обязанность уведомлять о фактах склонения к совершению коррупционного

проступка возлагается (укажите правильный вариант ответа):

А) на государственных служащих, занимающих должности, включенные в соответствующий перечень

Б) на государственных служащих, имеющих в непосредственном подчинении подчиненных

В) на всех государственных служащих

8. В какой срок проводится антикоррупционная экспертиза проектов нормативных правовых актов в Минтрансе России (укажите правильный вариант ответа):

А) не более 30 дней со дня поступления

Б) не более 15 дней со дня поступления

В) не более 10 дней со дня поступления

Г) срок устанавливает руководитель департамента

9. Заключение по результатам антикоррупционной экспертизы проекта нормативного



правового акта и изложенные в нем замечания и предложения носят (укажите правильный вариант ответа):

А) обязательный характер

Б) совещательный характер

В) рекомендательный характер

Г) либо обязательный либо рекомендательный характер – по решению соответствующего должностного лица

10. В какой срок сведения о доходах, об имуществе и обязательствах имущественного характера, поданные военнослужащими, должны быть размещены на

официальном сайте Минтранса России (укажите правильный вариант ответа)?

А) не позднее 13 мая

Б) не позднее 1 июня

В) не позднее 13 июня

Г) сведения являются конфиденциальными и опубликованию не подлежат

11. В какой срок должны быть поданы государственным, занимающим должность, включенную в перечень, сведения о доходах, об имуществе и обязательствах

имущественного характера (укажите правильный вариант ответа)?

А) до 1 июня

Б) до 1 мая

В) до 1 марта

Г) до 1 апреля

12. В целях проведения независимой антикоррупционной экспертизы проекты

нормативных правовых актов Минтранса России должны (укажите правильный вариант ответа):



А) размещаться на официальном сайте Минобороны России

Б) размещаться на сайте regulation.gov.ru

В) опубликовываться в печати

Г) направляться независимым экспертам по их запросам

Вариант № 4

1. Проверка достоверности и полноты сведений о доходах, об имуществе и обязательствах имущественного характера, представляемых государственными служащими, осуществляется (укажите правильный вариант ответа):

А) органами прокуратуры

Б) соответствующими командирами (начальниками)

В) кадровыми органами

Г) аттестационными комиссиями

2. Проверка достоверности поданных государственными служащими сведений о

доходах, об имуществе и обязательствах имущественного характера осуществляется

в срок, не превышающий (укажите правильный вариант ответа):

А) 10 дней со дня принятия решения о ее проведении

Б) 20 дней со дня принятия решения о ее проведении

В) 30 дней со дня принятия решения о ее проведении

Г) 60 дней со дня принятия решения о ее проведении

3. При проведении оперативно-разыскных мероприятий по запросам, связанным с проверкой достоверности поданных государственными служащими сведений о

доходах, об имуществе и обязательствах имущественного характера, не могут осуществляться следующие действия (укажите правильный вариант ответа):



А) обследование помещений, зданий, сооружений, участков местности и транспортных средств

Б) наведение справок

В) сбор образцов для сравнительного исследования

Г) исследование предметов и документов

4. На какой срок государственный служащий может быть отстранен от должности в связи с проведением в отношении него проверки (укажите правильный вариант

ответа)?

А) 20 дней со дня принятия решения о ее проведении

Б) 30 дней со дня принятия решения о ее проведении

В) 60 дней со дня принятия решения о ее проведении

Г) 3 месяца со дня принятия решения о ее проведении

5. Государственный служащий при назначении должность, включенную в перечень, обязан представить сведения о доходах на себя и на членов своей семьи за следующий период (укажите правильный вариант ответа):

А) за период с 1 января текущего года

Б) за последние три года

В) за последние три года

Г) за календарный год, предшествующий году подачи сведений

6. Представление государственным служащим заведомо ложных сведений о доходах, об имуществе и обязательствах имущественного характера является (укажите

правильный вариант ответа):

А) коррупционным дисциплинарным проступком



Б) коррупционным административным правонарушением

В) коррупционным гражданско-правовым проступком

Г) коррупционным преступлением

7. В случае выявления прокурором коррупциогенных норм в правовом акте

Минтранса России он обязан оформить (укажите правильный вариант ответа):

А) предостережение о недопустимости нарушения закона

Б) требование прокурора об изменении нормативного правового акта

В) представление об устранении нарушения закона

Г) экспертное заключение

8. Основными способами предотвращения и урегулирования конфликта интересов являются (укажите неправильный вариант ответа):

А) изменение должностного или служебного положения государственного служащего

Б) отстранение государственного служащего от исполнения должностных обязанностей

В) отвод или самоотвод государственного служащего

Г) привлечение государственного служащего к ответственности

9. К противоправным деяниям, относящимся к коррупционным преступлениям

при любых условиях, относятся (укажите неправильный вариант ответа):

А) незаконное участие в предпринимательской деятельности

Б) получение взятки

В) мошенничество

Г) посредничество во взяточничестве



10. В какой срок со дня поступления информации о совершении государственным служащим коррупционного правонарушения к нему должны быть применены

меры дисциплинарного воздействия, не считая случаев его отсутствия на службе по уважительным причинам и времени проведения проверки и рассмотрения ее материалов комиссией по соблюдению требований к служебному поведению федеральных государственных служащих и урегулированию конфликта интересов (укажите правильный вариант ответа):

А) не позднее 1 месяца

Б) не позднее 2 месяцев

В) не позднее 3 месяцев

Г) не позднее 10 дней

11. В какой срок государственный служащий обязан уведомить командование о получении подарка в связи с должностным положением или исполнением служебных (должностных) обязанностей (укажите правильный вариант ответа):

А) не позднее 1 месяца

Б) не позднее 10 рабочих дней

В) не позднее 5 рабочих дней

Г) не позднее 3 рабочих дней

Ключи к тестам

Тематика контрольных работ для студентов ЗФО

1. Методика и процедура проведения антикоррупционных исследований

2. Коррупция: исторический и международный анализ

3. Феномен коррупции как социально-правового явления

4. Механизм коррупционного преступного поведения

5. Особенности предупредительной деятельности правоохранительных органов



6. Противодействие коррупции в сфере публичного управления
7. Коррупция: эволюция определений.
8. Коррупция в странах с переходной экономикой: особенности и основные черты.
9. Международное законодательство по противодействию коррупции:
10. Российский опыт создания антикоррупционного законодательства.
11. Россия в международных исследованиях коррупции..
12. Оценка уровня коррупции в России.
13. Политическая коррупция в России.
14. Общественные инициативы по противодействию коррупции в России.
15. Антикоррупционная стратегия.
16. Понятие и уровни противодействия коррупции.
17. Участники системы противодействия коррупции.
18. Государственные органы, осуществляющие противодействие коррупции.
19. Меры по профилактике коррупции.
20. Основные направления государственной политики в сфере противодействия коррупции.
21. Кодексы этического поведения – основа организации работы по противодействию коррупции.
22. Уголовная и административная ответственность сторон коррупционных отношений.
23. Соотношение терминов «взятка» и «обычный подарок».
24. Законодательство о государственной и муниципальной службе как инструмент противодействия коррупции.
25. Содержание и сущность антикоррупционного мониторинга.



26. Определение и типология коррупциогенности правовых норм.
27. Методика анализа нормативных актов на коррупциогенность.
28. Общая типология стратегий противодействия коррупции.
29. Содержание и сущность антикоррупционной политики.
30. Роль гражданского общества в реализации антикоррупционных стратегий различных уровней.

4. Методические материалы, определяющие процедуры оценивания знаний, умений и навыков, и опыта деятельности, характеризующих этапы формирования компетенций

Глоссарий

1. Аномия — дезинтеграция нравственных ценностей, смешение ценностных ориентаций, наступление ценностного вакуума по принципу «все дозволено». Проявляется в виде ненормативного поведения — господства группового эгоизма, равнодушия и жестокости, распространения преступности, правового нигилизма.
2. Взятничество — действие, когда государственный служащий или приравненное к нему лицо в своих или чужих интересах прямо или опосредованно принимает, обещает или договаривается принять взятку, требует дачи взятки или провоцирует его на законное действие или бездействие при выполнении полномочий.
3. Виды коррупции в зависимости от сферы деятельности — административная, политическая, частная, международная.
4. Волокита — форма вымогательства, нарочитое затягивание рассмотрения дела с целью



получения взятки.

5.Вымогательство — принуждение человека заплатить деньги или предоставить другие ценности в обмен на действие или бездействие. Данное принуждение может быть осуществлено при помощи давления, в том числе и морального.

6.Выявление коррупции и правовое преследование — установление коррупционных действий, превращение в жизнь принципа неизбежности и справедливости наказания.

7.Девиация — нарушение обычных для общества или группы социальных правил и норм.

8.Государственный служащий — лицо, которое находится на государственной службе: государственный политик, государственный служащий публичного администрирования согласно закону о государственной службе, а также другое лицо, которое, работая в государственных или муниципальных органах или учреждениях, в судебных, правоохранительных органах, в органах госконтроля и надзора, а также в приравняемых к ним органах, выполняет функции представителя власти, или лицо, наделенное административными полномочиями, а также официальный кандидат на упомянутые должности.

9.Злоупотребление — действие, с помощью которого государственный служащий или лицо, приравняемое к государственному служащему, злоупотребляет служебным положением или превышает полномочия, если в результате этого государству, международной общественной организации, юридическому или физическому лицу была причинена большая утрата.



10. Клептократия — коррупция как неотъемлемый компонент властных отношений.

Клиентские связи, клиентизм — взаимовыгодные связи покровителя и другого лица или группы лиц (клиентов) и система обязательств между ними.

11. Конфликт публичных и частных интересов — ситуация, по которой лицо, которое находится на государственной службе, в ходе выполнения своих обязанностей или доверенности обязано принимать решение о доверенности, связанной также и с ее личными интересами, или принимать участие в его принятии, или выполнять такую доверенность.

12. Коррупированность — это вовлеченность должностного лица в незаконное обогащение путем использования должностных полномочий, зараженность стремлением к незаконному обогащению посредством использования возможностей занимаемого служебного положения. Реализация этой возможности зависит от нравственных устоев человека, честности, уважения к самому себе, обществу и государству, от отношения к своему долгу.

13. Коррупционер — служащий государственной, муниципальной (должностное или не должностное лицо) или негосударственной (лицо, выполняющее управленческие функции или не выполняющее таковых) организации, обладающий специальной деликтоспособностью (т.е. способностью нести юридическую ответственность за совершение акта коррупции), признанный виновным в совершении коррупционного правонарушения на основании судебного решения или в ином установленном законом



порядке (например, в случае совершения дисциплинарных коррупционных проступков).

14. Коррупционное правонарушение — как отдельное проявление коррупции, влекущее за собой дисциплинарную, административную, уголовную или иную ответственность.

15. Коррупционное преступление — это предусмотренное в Уголовном кодексе Российской Федерации общественно опасное деяние, которое выражается в противоправном получении государственным, муниципальным или иным публичным служащим, либо служащим коммерческой или иной организации (в том числе, международной) каких-либо преимуществ (имущества, прав на него, услуг или льгот) либо в предоставлении последним таких преимуществ.

16. Коррупционные сети — формирование взаимосвязей и взаимозависимостей между чиновниками по вертикали управления, а так же по горизонтали на различных уровнях управления между разными ведомствами и структурами.

17. Корысть — одно из альтернативных свойств коррупционных правонарушений, выражающееся в стремлении обогатиться или обогатить других лиц за счет чужого имущества или прав на него с нарушением установленного правовыми нормами и договорами порядка распределения материальных благ.

18. Коррупция — (от лат. *corruptio* — разламывать, портить, повреждать) социальное явление, включающее совокупность этических и правовых нарушений, выражающееся в злоупотреблении государственной властью, положением, статусом для получения выгоды, преимуществ в личных целях в ущерб общественному благу и инте



ресам государства.

19.Кумовство (устар.) — форма фаворитизма, когда должностное лицо предпочитает при назначении на государственные должности выдвигать своих родственников.

20.Лихоимство (устар.) — получение лицом, состоявшим на государственной или общественной службе какихлибо преимуществ за совершение незаконных действий (бездействия) по службе (см. ст.402 Уложения о наказаниях уголовных и исправительных, 1845 г.).

21.Лоббизм — (от англ. Lobby — кулуары) система организаций и агентов крупного бизнеса при законодательных органах власти, имеющих целью оказание давления на законодателей и чиновников.

22.Лоббист — физическое лицо, которое имеет право заниматься лоббистской деятельностью, или предприятие, учреждение, организация, внесенное в список лоббистов в установленном законом порядке.

23.Лоббистская деятельность — возмещенные действия лоббистов, направленные на осуществление влияния в сфере изменения, дополнения правовых актов или признание их недействительными, на принятие или непринятие новых правовых актов. Целью такой деятельности является превращение в жизнь интересов заказчика с соблюдением личных прав или общественных и государственных интересов.

24.Мздоимство (устар.) — получение в нарушение установленного законом порядка лицом, состоявшим на государственной или общественной службе, каких-либо преимуществ за



совершение законных действий (бездействия) по службе (см. ст.401 Уложения о

наказаниях уголовных и исправительных, 1845 г.).

25.Невыполнение должностных обязанностей — имеет место в случаях невыполнения или ненадлежащего выполнения по неосторожности государственным служащим или лицом, которое приравнивается к нему, своих обязанностей, в результате чего государству, юридическому или физическому лицу наносится большой убыток.

26.Непотизм (кумовство) — раздача родственникам, знакомым и друзьям доходных должностей, званий, недвижимости с целью укрепления собственной власти и деловых связей и тем самым создание системы подчиненных и коллег — должников, которые используется при принятии решений.

27.Отмывание денег — действия, с помощью которых осуществляется попытка узаконить или припрятать происхождение полученных преступным путем денег.

28.Подкуп — действие, связанное с непосредственным или опосредствованным предложением, обещанием дать или дачей взятки государственному служащему или лицу, приравниваемому к государственному служащему, за желательное законное действие или бездеятельность в ходе выполнения им полномочий или посреднику с целью достижения тех же результатов.

29.Посул — на Руси плата подсудимого судье «за прилежание». Размер «посула» нормировался, поэтому получение лишнего являлось уже «лихоимством». С XVI в. был запрещен и стал рассматриваться как взятка.



30.Превенция коррупции — устранение причин и факторов коррупции.

31.Противодействие коррупции — скоординированная деятельность федеральных органов государственной власти, органов государственной власти субъектов Российской Федерации, органов местного самоуправления муниципальных образований, институтов гражданского общества, организаций и физических лиц по предупреждению коррупции.

32.Принципы публичного администрирования — верховенство закона (деятельность базируется на правовых органах), объективность (действия должны быть беспристрастными), незлоупотребление властью (запрещается заниматься деятельностью при отсутствии полномочий или при принятии решений стремления к целям другим, чем установленные законодательством).

33.Протекционизм («коррупционный патронаж») — форма коррупции, своего рода влиятельная поддержка, помощь кому-нибудь в устройстве его дел.

34.Публичное администрирование — регламентированная законодательством деятельность государственных органов местного самоуправления, направленная на превращение в жизнь правовых актов, решений местного самоуправления, на администрирование предусмотренных публичных услуг.

35.Публичные интересы — заинтересованность общества в беспристрастном и справедливом принятии решений лицами, которые находятся на государственной службе.

36.Публичные коррупционные преступления — преступления против интересов государственной службы и службы в органах местного самоуправления.



Непубличные коррупционные преступления — преступления против интересов службы в коммерческих и иных организациях.

37.Теневая экономика — официально незарегистрированная экономическая деятельность.

38.Фаворитизм — форма коррупции, покровительство, попустительство, получение незаконных привилегий, назначение услуг или предоставление ресурсов от должностного лица родственникам, знакомым, в соответствии с их принадлежностью к партии, религии и т. п.

39.Частные интересы — личная имущественная или неимущественная заинтересованность лица, которое находится на государственной службе, или ее родственника, или члена семьи, который может влиять на принятие решений при исполнении служебных обязанностей.

40.Transparency International — антикоррупционная международная неправительственная организация.

Требования к выполнению тестового задания

Тест - система стандартизированных заданий, позволяющая автоматизировать процедуру измерения уровня знаний и умений обучающегося.

В тестовых заданиях используются четыре типа вопросов:

- закрытая форма - наиболее распространенная форма и предлагает несколько альтернативных ответов на поставленный вопрос. Например, обучающемуся задается вопрос, требующий альтернативного ответа «да» или «нет», «является» или «не является», «относится» или «не относится» и т.п. Тестовое задание, содержащее вопрос в закрытой форме, включает в себя один или несколько правильных ответов и иногда называется выборочным заданием. Закрытая форма вопросов используется также в тестах-задачах с выборочными ответами. В тестовом задании в этом случае сформулированы условие задачи и все необходимые исходные данные, а в ответах представлены несколько вариантов результата решения в числовом или буквенном виде. Обучающийся должен решить задачу и показать, какой из представленных ответов он получил;



- открытая форма - вопрос в открытой форме представляет собой утверждение, которое необходимо дополнить. Данная форма может быть представлена в тестовом задании, например, в виде словесного текста, формулы (уравнения), графика, в которых пропущены существенные составляющие - части слова или буквы, условные обозначения, линии или изображения элементов схемы и графика. Обучающийся должен по памяти вставить соответствующие элементы в указанные места («пропуски»);

- установление соответствия - в данном случае обучающемуся предлагают два списка, между элементами которых следует установить соответствие;

установление последовательности - предполагает необходимость установить правильную последовательность предлагаемого списка слов или фраз.

Цель тестовых заданий - заблаговременное ознакомление магистров факультета аграрных технологий с теорией изучаемой темы по курсу «Современные проблемы агрономии» и ее закрепление.

Тесты сгруппированы по темам. Количество тестовых вопросов в разделе различно, что обусловлено объемом изучаемого материала и ее трудоемкостью.

Формулировки вопросов построены по следующим основным принципам:

Выбрать верные варианты ответа.

В пункте приведены конкретные вопросы и варианты ответов. Магистру предлагается выбрать номер правильного ответа из предлагаемых вариантов. При этом следует учесть важное требование: в ответах к заданию обязательно должен быть верный ответ и он должен быть только один.

Магистр должен выбрать верный ответ на поставленный вопрос и сверить его с правильным ответом, который дается в конце.

Критерии оценки знаний при проведении тестирования

Отметка «отлично» выставляется при условии правильного ответа не менее чем 85% тестовых заданий;

Отметка «хорошо» выставляется при условии правильного ответа не менее чем 70 % тестовых заданий;

Отметка «удовлетворительно» выставляется при условии правильного ответа не менее 50 %;

Отметка «неудовлетворительно» выставляется при условии правильного ответа менее чем на 50 % тестовых заданий.



Результаты текущего контроля используются при проведении промежуточной аттестации.

Требования к написанию реферата

Реферат – продукт самостоятельной работы обучающегося, представляющий собой краткое изложение содержания и результатов индивидуальной учебно-исследовательской деятельности. Автор раскрывает суть исследуемой проблемы, приводит различные точки зрения, а также собственные взгляды на нее.

Реферат должен быть структурирован (по главам, разделам, параграфам) и включать разделы: введение, основную часть, заключение, список использованной литературы. В зависимости от тематики реферата к нему могут быть оформлены приложения, содержащие документы, иллюстрации, таблицы, схемы и т.д.

Критерии оценивания реферата:

Отметка «отлично» выполнены все требования к написанию и защите реферата: обозначена проблема и обоснована её актуальность, сделан краткий анализ различных точек зрения на рассматриваемую проблему и логично изложена собственная позиция, сформулированы выводы, тема раскрыта полностью, выдержан объём, соблюдены требования к внешнему оформлению, даны правильные ответы на дополнительные вопросы.

Отметка «хорошо» - основные требования к реферату и его защите выполнены, но при этом допущены недочёты. В частности, имеются неточности в изложении материала, отсутствует логическая последовательность в суждениях, не выдержан объём реферата, имеются упущения в оформлении, не допускает существенных неточностей в ответе на дополнительный вопрос.

Отметка «удовлетворительно» - имеются существенные отступления от требований к реферированию. В частности, тема освещена лишь частично, допущены фактические ошибки в содержании реферата или при ответе на дополнительные вопросы, во время защиты отсутствует вывод.

Отметка «неудовлетворительно» - тема реферата не раскрыта, обнаруживается существенное непонимание проблемы.

Требования к написанию доклада

Доклад – продукт самостоятельной работы обучающегося, представляющий собой публичное выступление по представлению полученных результатов решения определенной учебно-практической, учебно-исследовательской или научной темы.

Критерии оценивания доклада:



Отметка «отлично» выполнены все требования к написанию и защите доклада: обозначена проблема и обоснована её актуальность, сделан краткий анализ различных точек зрения на рассматриваемую проблему и логично изложена собственная позиция, сформулированы выводы, тема раскрыта полностью, выдержан объём, соблюдены требования к внешнему оформлению, даны правильные ответы на дополнительные вопросы.

Отметка «хорошо» - основные требования к докладу и его защите выполнены, но при этом допущены недочёты. В частности, имеются неточности в изложении материала, отсутствует логическая последовательность в суждениях, не выдержан объём реферата, имеются упущения в оформлении, не допускает существенных неточностей в ответе на дополнительный вопрос.

Отметка «удовлетворительно» - имеются существенные отступления от требований к докладу. В частности, тема освещена лишь частично, допущены фактические ошибки в содержании доклада или при ответе на дополнительные вопросы, во время защиты отсутствует вывод.

Отметка «неудовлетворительно» - тема доклада не раскрыта, обнаруживается существенное непонимание проблемы.

Требования к проведению круглого стола, дискуссий, полемики, диспута, дебатов

Круглый стол, дискуссия, полемика, диспут, дебаты – оценочные средства, позволяющие включить обучающихся в процесс обсуждения спорного вопроса, проблемы и оценить их умение аргументировать собственную точку зрения. Обучающиеся высказывают свое мнение по проблеме, заданной преподавателем.

Критерии оценивания круглого стола, дискуссий, полемики, диспута, дебатов:

- знание и понимание современных тенденций развития российского образования и общества, в целом, и регионального, в частности;
- масштабность, глубина и оригинальность суждений;
- аргументированность, взвешенность и конструктивность предложений;
- умение вести дискуссию;
- умение отстаивать свое мнение;
- активность в обсуждении;
- общая культура и эрудиция.

Шкала оценивания: четырехбалльная шкала – 0 – критерий не отражён; 1 – недостаточный уровень проявления критерия; 2 – критерий отражен в основном,



присутствует на отдельных этапах; 3 – критерий отражен полностью.

ПОЛОЖЕНИЕ о контрольной работе по Противодействию коррупции

1. Общие положения

1.1. Контрольная работа по Противодействию коррупции - это письменная самостоятельная работа курсантов, слушателей или студентов, выполненная в свободное от учебных занятий время (в период самоподготовки с использованием научной, учебной литературы и других источников).

1.2. Контрольная работа выполняется каждым обучаемым в соответствии с индивидуальным планом, утвержденным у преподавателя – руководителя работы и защищается в установленные кафедрой сроки, но не позже экзаменационной сессии, на которой сдается зачет по дисциплине «Противодействие коррупции».

1.3. Написание контрольной работы преследует следующие цели:

- развить у обучаемых умения анализа научной и учебной литературы, законодательства, практической деятельности органов внутренних дел, экспертных служб Российской Федерации;
- изучить основные методы проведения научного исследования;
- выработать умения и навыки самостоятельного активного поиска дополнительных знаний по теме контрольной работы;
- развить умение четко и грамотно излагать свои мысли.

2. Требования, предъявляемые к контрольной работе

2.1. Письменная контрольная работа по Противодействию коррупции- представляет собой самостоятельное изложение материала по соответствующей теме на основе анализа специальной литературы, нормативных источников и материалов практики.

2.2. Проблемы, обозначенные в контрольной работе, должны быть изучены и освещены шире и обстоятельнее, чем в учебной литературе. При этом поощряются самостоятельность, творческий подход, собственные оригинальные суждения, а также использование материалов судебно-следственной практики и опыта деятельности органов внутренних дел.

2.3. Критерии качества подготовки контрольной работы:

- ее содержание должно соответствовать названию и согласованному с преподавателем плану;



- рекомендуется избегать общих фраз и дословного заимствования текста из используемых литературных источников. При цитировании текста из учебной и монографической литературы, при ссылке на статистические данные и результаты криминологических исследований необходимо указать источник и оформить ссылки в соответствии с библиографическими требованиями;

- работа должна быть написана простым, ясным и юридически грамотным языком;

- основные ее положения должны быть правильно и четко сформулированы.

3. Организация и методическое обеспечение контрольной работы

3.1. Подготовка контрольной работы включает следующие этапы:

- выбор темы (проводится в течении двух недель с начала курса семинарских, практических занятий и лабораторных работ по Противодействию коррупции. Темы контрольных работ – см. Приложение 1;

- составление плана работы и согласование его с научным руководителем (проводится в течении недели после выбора темы);

- подбор литературы, нормативных актов и практического материала (согласно индивидуальному плану работы);

- предварительное изучение источников (согласно индивидуальному плану работы);

- написание текста контрольной работы (согласно индивидуальному плану работы);

- представление контрольной работы научному руководителю (за месяц до начала экзаменационной сессии);

- изучение контрольной работы научным руководителем (проводиться в течении трех дней после представления ему контрольной работы);

- устранение замечаний, высказанных научным руководителем (проводится в течении двух недель после объявления им замечаний и возвращения контрольной работы на доработку);

- защита контрольной работы (рекомендуется проводить защиту за одну неделю до начала экзаменационной сессии, на которой сдается зачет по дисциплине «Противодействие коррупции»

3.2. Тематика контрольной работ разрабатывается преподавателем дисциплины , утверждается на заседании кафедры и обновляется по мере необходимости.

3.3. При выборе темы контрольной работы, обучаемые должны исходить из интереса к той или иной проблеме. С разрешения преподавателя, осуществляющего руководство контрольной работой, возможен выбор иной (не указанной в перечне) темы. Допускается



только одна замена темы учащимся.

3.4. Сведения об избранной теме контрольной работы в установленные сроки подаются на кафедру. Если тема своевременно не выбрана, то научный руководитель вправе определить ее самостоятельно.

3.5. Не допускается написание контрольной работы по одинаковой теме в одной учебной группе. Научный руководитель вправе видоизменить текст названия контрольной работы в рамках указанной темы.

3.6. К каждой теме контрольной работы в рамках полученных заданий предлагаются примерный план и список основной литературы, подлежащей обязательному изучению. Дополнительная литература, позволяющая более полно раскрыть отдельные вопросы проблемы, подбирается обучаемым самостоятельно.

3.7. Методическое руководство контрольными работами осуществляется преподавателями кафедры криминалистики. Консультативная помощь может быть как групповой, так и индивидуальной. В ходе консультации уточняются план работы и список обязательной для изучения литературы, нормативных актов и иных материалов.

4. Оформление контрольной работы

4.1. Структура контрольной работы должна содержать:

- титульный лист;
- задания работы;
- введение;
- основную часть работы - выполнение заданий;
- заключение;
- список использованной литературы;
- приложения;
- лист для замечаний проверяющего преподавателя.

4.2. На титульном листе необходимо указать полное наименование учебного заведения, наименование кафедры, тему, фамилию, инициалы студента, курс, номер группы, фамилию, инициалы, ученое звание преподавателя, руководившего написанием работы, место и год ее выполнения.



4.3. Объем контрольной работы должен составлять 10 страниц машинописного текста или 15 страниц рукописного текста, выполненного на белых нелинованных листах формата А4. Работа может быть написана от руки аккуратно и разборчиво или выполнена и отпечатана на компьютере (через 1,5 интервала). Листы должны быть сброшюрованы и пронумерованы.

4.4. Контрольная работа, подписанная студентом, в установленные преподавателем сроки представляется на кафедру для регистрации и рецензирования.

5. Проверка контрольной работы

5.1. Качество письменной работы оценивается, прежде всего, по тому, насколько правильно, глубоко и самостоятельно обучаемый раскроет в ней содержание основных вопросов темы, покажет знание материалов судебной практики и юридической литературы.

5.2. Научный руководитель проверяет контрольную работу в трехдневный срок после ее сдачи обучаемым и на последней странице контрольной работы указывает замечания и срок их устранения. В назначенный срок работа должна быть представлена научному руководителю для повторной проверки. В случае не предоставления в назначенный срок контрольной работы по неуважительным причинам проверяющий преподаватель имеет право снизить оценку контрольной работы на один балл.

5.3. При проверке контрольной работы выставляется предварительная оценка по пятибалльной системе и назначается день защиты. В случае признания работы, не соответствующей предъявленным требованиям, обучаемый обязан написать новый текст контрольной работы с учетом замечаний научного руководителя и представить для проверки в установленные сроки.

6. Задания контрольной работы.

6.1. Все контрольные работы строятся по единой схеме и состоят каждая из трех заданий, посредством выполнения которых раскрывается выбранная тема.

6.2. Введение. В данной части работы обучаемый должен указать на место разрабатываемой проблемы в системе Противодействия коррупции. Определить почему, на его взгляд, данная тема представляет интерес для изучения.

6.3. Первое задание контрольной работы – «Провести анализ литературных научных источников по разрабатываемой теме». В рамках данного задания обучаемый должен, проведя исследование библиотечного фонда учебного заведения, иных библиотек (в том числе и электронных), определить не менее трех научных трудов, где прямо рассматриваются проблемы избранной темы. Необходимо провести краткий анализ каждого из источников с указанием основных идей изучаемых авторов. Источники необходимо рассматривать также и с исторической точки зрения – как процесс становления криминалистических представлений по изучаемой теме. Рассматриваемые в данном задании источники не должны относиться к учебной литературе (учебникам).

6.4. Второе задание контрольной работы – «Провести исследование современного состояния избранной темы». В данном задании обучаемый излагает и анализирует устоявшуюся на текущий момент точку зрения об изучаемой теме исходя из анализа учебной литературы (учебников). Учебную литературу для выполнения данного задания может рекомендовать



проверяющий преподаватель.

6.5. Третье задание контрольной работы – «Сравнительный анализ точек зрения, изложенных по результатам изучения проанализированных выше источников. Выводы». В данном задании обучаемый критически сравнивает все изученные в задании первом и втором точки зрения, определяет их положительные и отрицательные моменты, указывает их отличие от идей, выраженных в учебной литературе, делает аргументированные выводы о правильности точек зрения, и дает прогноз на развитие проблематики изучаемой темы.

6.6. В заключении необходимо указать основные выводы по теме работы, к которым пришел обучаемый, побочные результаты, полученные при выполнении работы – это выводы, не относящиеся прямо к теме работы, но имеющие отношение к процессу изучения Криминалистики (если они имеются), и соображения обучаемого на предмет того, что в выполненной работе представило для него наибольший интерес и какую пользу он извлек для себя при выполнении контрольной работы.

Требования к проведению зачета

Зачет – форма проверки знаний, умений и навыков, приобретенных обучающимися в процессе усвоения учебного материала лекционных, практических и семинарских занятий по дисциплине.

Критерии оценки знаний на зачете:

Зачет может проводиться в форме устного опроса или по вопросам, с предварительной подготовкой или без подготовки, по усмотрению преподавателя.

Вопросы утверждаются на заседании кафедры и подписываются заведующим кафедрой. Преподаватель может проставить зачет без опроса или собеседования тем студентам, которые активно участвовали в семинарских занятиях.

Шкала оценивания: двухбалльная шкала – не зачтено (не выполнено); зачтено (выполнено).

Оценка **«зачтено»** ставится обучающемуся, ответ которого свидетельствует:

- о полном знании материала по программе;

- о знании рекомендованной литературы,

- о знании концептуально-понятийного аппарата всего курса и принимавший активное участие на семинарских занятиях, а также содержит в целом правильное и аргументированное изложение материала.

Оценка **«незачтено»** ставится обучающемуся, имеющему существенные пробелы в знании основного материала по программе, а также допустившему принципиальные ошибки при изложении материала.



Разработчик:

Подписано простой ЭП 29.08.2022

Курбанова Елена Михайловна

Зав. кафедрой:

Подписано простой ЭП 29.08.2022

Курбанова Елена Михайловна

Зав. выпускающей кафедрой:

Подписано простой ЭП 29.08.2022

Ткачева Яна Сергеевна



рабочей программы учебной дисциплины "Б1.О.10 Психология"

направления подготовки бакалавров "23.03.01 Технология транспортных процессов"

профиль подготовки "Логистика на транспорте"

программа подготовки "бакалавр"

Фонд оценочных средств для проведения промежуточной аттестации обучающихся по дисциплине (модулю)

1. Перечень компетенций с указанием этапов их формирования в процессе освоения образовательной программы

Этапы формирования компетенции (номер семестр согласно учебному плану)			Наименование учебных дисциплин, формирующие компетенции в процессе освоения образовательной программы
ОФО	ЗФО	ОЗФО	
УК-6.1 Применяет знание о своих ресурсах и их пределах (личностных, ситуативных, временных и т.д.), для успешного выполнения порученной работы.			
2	2		Психология
5	9		Транспортная психология
2	2		Ознакомительная практика
УК-6.2 Понимает важность планирования перспективных целей собственной деятельности с учетом условий, средств, личностных возможностей, этапов карьерного роста, временной перспективы развития деятельности и требований рынка труда.			
2	2		Психология
4	4		Технологическая (производственно-технологическая) практика
8	8		Управление персоналом на транспорте
УК-6.3 Критически оценивает эффективность использования времени и других ресурсов при решении поставленных задач, а также относительно полученного результата.			
2	2		Психология
5	8		Планирование деятельности на автомобильном транспорте
4	4		Технологическая (производственно-технологическая) практика
УК-6.4 Демонстрирует интерес к учебе и использует предоставляемые возможности для приобретения новых знаний и навыков.			
2	2		Психология
5	9		Транспортная психология
8	9		Преддипломная практика
УК-9.1 Осуществляет действия по организации доступной среды для людей с ограниченными возможностями здоровья (ОВЗ)			
4	4		Экономика
2	2		Психология
4	4		Технологическая (производственно-технологическая) практика
УК-9.2 Осуществляет мониторинг присутствия людей с ОВЗ в профессиональной сфере			
2	2		Психология
4	4		Экономика
6	6		Эксплуатационная практика
УК-9.3 Транслирует толерантное отношение к людям с ОВЗ в социальной и профессиональной сферах			
2	2		Психология
4	4		Экономика
8	9		Преддипломная практика

2. Описание показателей и критериев оценивания компетенций на различных этапах их формирования, описание шкалы оценивания



Планируемые результаты освоения компетенции	Критерии оценивания результатов обучения				Наименование оценочного средства
	неудовлетворительно	удовлетворительно	хорошо	отлично	
1	2	3	4	5	6
УК-6: Способен управлять своим временем, выстраивать и реализовывать траекторию саморазвития на основе принципов образования в течение всей жизни					
УК-6.1 Применяет знание о своих ресурсах и их пределах (личностных, ситуативных, временных и т.д.), для успешного выполнения порученной работы.					
Знать: - основы планирования профессиональной траектории с учетом особенностей как профессиональной, так и других видов деятельности, и требований рынка труда.	Фрагментарные знания	Неполные знания	Сформированные, но содержащие отдельные пробелы знания	Сформированные систематические знания	Реферат, доклад, зачет
Уметь: - планировать самостоятельную деятельность в решении профессиональных задач;- находить и творчески использовать имеющийся опыт в соответствии с задачами саморазвития.	Частичные умения	Неполные умения	Умения полные, допускаются небольшие ошибки	Сформированные умения	
Владеть: - навыками определения реалистических целей профессионального роста.	Частичное владение навыками	Несистематическое применение навыков	В систематическом применении навыков допускаются пробелы	Успешное и систематическое применение навыков	
УК-6: Способен управлять своим временем, выстраивать и реализовывать траекторию саморазвития на основе принципов образования в течение всей жизни					
УК-6.2 Понимает важность планирования перспективных целей собственной деятельности с учетом условий, средств, личностных возможностей, этапов карьерного роста, временной перспективы развития деятельности и требований рынка труда.					
Знать: - основы планирования профессиональной траектории с учетом особенностей как профессиональной, так и других видов деятельности, и требований рынка труда.	Фрагментарные знания	Неполные знания	Сформированные, но содержащие отдельные пробелы знания	Сформированные систематические знания	Реферат, доклад, зачет
Уметь: - расставлять приоритеты профессиональной деятельности и способы ее совершенствования на основе самооценки; - планировать самостоятельную деятельность в решении профессиональных задач.	Частичные умения	Неполные умения	Умения полные, допускаются небольшие ошибки	Сформированные умения	
Владеть: - навыками	Частичное владение	Несистематическое применение	В систематическом	Успешное и систематическое	



Планируемые результаты освоения компетенции	Критерии оценивания результатов обучения				Наименование оценочного средства
	неудовлетворительно	удовлетворительно	хорошо	отлично	
1	2	3	4	5	6
определения реалистических целей профессионального роста.	навыками	навыков	применении навыков допускаются пробелы	применение навыков	
УК-6: Способен управлять своим временем, выстраивать и реализовывать траекторию саморазвития на основе принципов образования в течение всей жизни					
УК-6.3 Критически оценивает эффективность использования времени и других ресурсов при решении поставленных задач, а также относительно полученного результата.					
Знать: - основы планирования профессиональной траектории с учетом особенностей как профессиональной, так и других видов деятельности и требований рынка труда.	Фрагментарные знания	Неполные знания	Сформированные, но содержащие отдельные пробелы знания	Сформированные систематические знания	Реферат, доклад, зачет
Уметь: - подвергать критическому анализу проделанную работу.	Частичные умения	Неполные умения	Умения полные, допускаются небольшие ошибки	Сформированные умения	
Владеть: - навыками определения реалистических целей профессионального роста.	Частичное владение навыками	Несистематическое применение навыков	В систематическом применении навыков допускаются пробелы	Успешное и систематическое применение навыков	
УК-6: Способен управлять своим временем, выстраивать и реализовывать траекторию саморазвития на основе принципов образования в течение всей жизни					
УК-6.4 Демонстрирует интерес к учебе и использует предоставляемые возможности для приобретения новых знаний и навыков.					
Знать: - основы планирования профессиональной траектории с учетом особенностей как профессиональной, так и других видов деятельности и требований рынка труда.	Фрагментарные знания	Неполные знания	Сформированные, но содержащие отдельные пробелы знания	Сформированные систематические знания	Реферат, доклад, зачет
Уметь: - планировать самостоятельную деятельность в решении профессиональных задач;- находить и творчески использовать имеющийся опыт в соответствии с задачами саморазвития.	Частичные умения	Неполные умения	Умения полные, допускаются небольшие ошибки	Сформированные умения	
Владеть: - навыками выявления стимулов для саморазвития.	Частичное владение навыками	Несистематическое применение навыков	В систематическом применении навыков допускаются пробелы	Успешное и систематическое применение навыков	
УК-9: Способен использовать базовые дефектологические знания в социальной и профессиональной сферах					
УК-9.1 Осуществляет действия по организации доступной среды для людей с ограниченными возможностями					



Планируемые результаты освоения компетенции	Критерии оценивания результатов обучения				Наименование оценочного средства
	неудовлетворительно	удовлетворительно	хорошо	отлично	
1	2	3	4	5	6
здоровья (ОВЗ)					
Знать: - основные принципы социально-психологической адаптации лиц с ОВЗ в различных сферах жизни.	Фрагментарные знания	Неполные знания	Сформированные, но содержащие отдельные пробелы знания	Сформированные систематические знания	Реферат, доклад, зачет
Уметь: - определять проявления ОВЗ у участников социально-профессионального взаимодействия.	Частичные умения	Неполные умения	Умения полные, допускаются небольшие ошибки	Сформированные умения	
Владеть: - навыками социально-психологического сопровождения лиц с ОВЗ в процессе их социализации и адаптации в социальной и профессиональной сферах.	Частичное владение навыками	Несистематическое применение навыков	В систематическом применении навыков допускаются пробелы	Успешное и систематическое применение навыков	
УК-9: Способен использовать базовые дефектологические знания в социальной и профессиональной сферах					
УК-9.2 Осуществляет мониторинг присутствия людей с ОВЗ в профессиональной сфере					
Знать: - основные формы ОВЗ (по речи, слуху, зрению, опорно-двигательному аппарату, замедленному психическому развитию).	Фрагментарные знания	Неполные знания	Сформированные, но содержащие отдельные пробелы знания	Сформированные систематические знания	Реферат, доклад, зачет
Уметь: - определять проявления ОВЗ у участников социально-профессионального взаимодействия.	Частичные умения	Неполные умения	Умения полные, допускаются небольшие ошибки	Сформированные умения	
Владеть: - навыками эффективной коммуникации в профессиональной и социальной сферах с людьми с ОВЗ.	Частичное владение навыками	Несистематическое применение навыков	В систематическом применении навыков допускаются пробелы	Успешное и систематическое применение навыков	
УК-9: Способен использовать базовые дефектологические знания в социальной и профессиональной сферах					
УК-9.3 Транслирует толерантное отношение к людям с ОВЗ в социальной и профессиональной сферах					
Знать: - основные принципы социально-психологической адаптации лиц с ОВЗ в различных сферах жизни.	Фрагментарные знания	Неполные знания	Сформированные, но содержащие отдельные пробелы знания	Сформированные систематические знания	Реферат, доклад, зачет
Уметь: - применять базовые дефектологические знания для социально-	Частичные умения	Неполные умения	Умения полные, допускаются небольшие ошибки	Сформированные умения	



Планируемые результаты освоения компетенции	Критерии оценивания результатов обучения				Наименование оценочного средства
	неудовлетворительно	удовлетворительно	хорошо	отлично	
1	2	3	4	5	6
психологической адаптации лиц с ОВЗ на основе принципов толерантности, солидарности и безопасности.					
Владеть: - навыками эффективной коммуникации в профессиональной и социальной сферах с людьми с ОВЗ.	Частичное владение навыками	Несистематическое применение навыков	В систематическом применении навыков допускаются пробелы	Успешное и систематическое применение навыков	

3. Типовые контрольные задания и иные материалы, необходимые для оценки знаний, умений, навыков и (или) опыта деятельности, характеризующих этапы формирования компетенций в процессе освоения образовательной программы

Вопросы к зачету по дисциплине «Психология»

1. Предмет, задачи, принципы психологии.
2. Методы психологического исследования.
3. История развития психологического знания.
4. Мозг и психика. Структура сознания.
5. Основные направления в психологии.
6. Ощущения: свойства и виды.
7. Восприятие: основные свойства и виды.
8. Понятие внимания. Основные качества внимания.
9. Виды внимания. Факторы, способствующие привлечению внимания.
10. Понятие памяти. Виды памяти.
11. Общая характеристика мышления. Мышление и речь.
12. Логические формы мышления. Мыслительные операции.
13. Виды мышления. Индивидуальные различия мышления.
14. Понятие, функции и виды воображения.
15. Способы создания образов творческого воображения.
16. Природа чувств и эмоций.
17. Эмоции и чувства, их характеристика.



18. Понятие о воле. Структура волевого действия.
19. Волевые качества. Развитие и совершенствование волевых качеств.
20. Поведение и деятельность. Структура и виды деятельности.
21. Психология личности. Виды потребностей.
22. Знания, навыки и умения как инструментальная основа деятельности.
23. Межличностные отношения. Содержание, цели и средства общения.
24. Понятие средств общения. Характеристика невербальных средств общения.
25. Коммуникативная сторона общения.
26. Общение как межличностное взаимодействие.
27. Перцептивная сторона общения.
28. Понятие о личности. Личность и индивидуальность.
29. Психологическая структура личности.
30. Биологический и социальный факторы в формировании человека как личности.
31. Мотивация как проявление потребностей личности.
32. Самооценка личности. Уровень притязаний и фрустрации.
33. Психические состояния. Саморегуляция психических состояний.
34. Типы темперамента и их психологическая характеристика.
35. Темперамент и деятельность.
36. Общее понятие о характере. Характер и темперамент. Типология характеров.
37. Структура характера. Формирование и совершенствование характера.
38. Способности и задатки.
39. Общие и специальные способности. Талант и гениальность.
40. Виды общения и их характеристика.
41. Психология малых групп. Взаимодействия в группе.
42. Межгрупповые отношения и взаимодействия.
43. Лидер и группа. Виды лидеров.
44. Лидерство и руководство. Стили руководства.
45. Психологический климат в группе и его составляющие.
46. Понятие конфликта. Виды конфликтов.
47. Причины возникновения и способы разрешения разного рода конфликтов.



Темы рефератов

Проблема самоактуализации в работах А. Маслоу. Развитие эмпатии в общении с ребенком. Проблема эмпатийного слушания в психотерапии. Нормативы экспериментальных исследований в школе Курта Левина. Мышление и его роль в деятельности. Культура речи руководителя. Эмоциональная сфера личности. Воля и ее роль в деятельности человека. Принцип детерминизма в концепции С.Л. Рубинштейна. Трагическое и комическое в жизни личности. Развитие представлений о личности в работах С.Л. Рубинштейна. Основные подходы к проблеме воли в психологии. История изменения взглядов на волю. Воля и саморегуляция. Механизмы изменения смысла деятельности. Характер и волевые качества личности. Нарушение контроля поведения при различных заболеваниях. Роль психологической защиты в избавлении от чувства тревоги. Защита и тревога. Регрессия как способ защиты личности от тревоги.

Темы докладов

Юмор как одна из зрелых психологических защит. Типичные защиты подростка. Сравнительный анализ гуманистического направления и глубинной психологии. Общая проблема понимания личности в психологии. Многообразие определений понятия «Личность». Теории личности их основные компоненты. Критерии оценки личностных теорий. История развития взглядов на темперамент. Конституциональная теория У. Шелдона. Развитие взглядов на темперамент в работах В.С. Мерлина. Акцентуации характера

4. Методические материалы, определяющие процедуры оценивания знаний, умений и навыков, и опыта деятельности, характеризующих этапы формирования компетенций

Требования к написанию реферата

Реферат – продукт самостоятельной работы обучающегося, представляющий собой краткое изложение содержания и результатов индивидуальной учебно-исследовательской деятельности. Автор раскрывает суть исследуемой проблемы, приводит различные точки зрения, а также собственные взгляды на нее.

Реферат должен быть структурирован (по главам, разделам, параграфам) и включать разделы: введение, основную часть, заключение, список использованной литературы. В зависимости от тематики реферата к нему могут быть оформлены приложения, содержащие документы, иллюстрации, таблицы, схемы и т.д.

Критерии оценивания реферата:

Отметка «отлично» выполнены все требования к написанию и защите реферата: обозначена проблема и обоснована её актуальность, сделан краткий анализ различных точек зрения на рассматриваемую проблему и логично изложена собственная позиция, сформулированы выводы, тема раскрыта полностью, выдержан объём, соблюдены требования к внешнему оформлению, даны правильные ответы на дополнительные вопросы.

Отметка «хорошо» - основные требования к реферату и его защите выполнены, но при этом допущены недочёты. В частности, имеются неточности в изложении материала, отсутствует логическая последовательность в суждениях, не выдержан объём реферата,



имеются упущения в оформлении, не допускает существенных неточностей в ответе на дополнительный вопрос.

Отметка «удовлетворительно» - имеются существенные отступления от требований к реферированию. В частности, тема освещена лишь частично, допущены фактические ошибки в содержании реферата или при ответе на дополнительные вопросы, во время защиты отсутствует вывод.

Отметка «неудовлетворительно» - тема реферата не раскрыта, обнаруживается существенное непонимание проблемы.

Требования к написанию доклада

Доклад - продукт самостоятельной работы обучающегося, представляющий собой публичное выступление по представлению полученных результатов решения определенной учебно-практической, учебно-исследовательской или научной темы.

Критерии оценивания доклада:

Отметка «отлично» выполнены все требования к написанию и защите доклада: обозначена проблема и обоснована её актуальность, сделан краткий анализ различных точек зрения на рассматриваемую проблему и логично изложена собственная позиция, сформулированы выводы, тема раскрыта полностью, выдержан объём, соблюдены требования к внешнему оформлению, даны правильные ответы на дополнительные вопросы.

Отметка «хорошо» - основные требования к докладу и его защите выполнены, но при этом допущены недочёты. В частности, имеются неточности в изложении материала, отсутствует логическая последовательность в суждениях, не выдержан объём реферата, имеются упущения в оформлении, не допускает существенных неточностей в ответе на дополнительный вопрос.

Отметка «удовлетворительно» - имеются существенные отступления от требований к докладу. В частности, тема освещена лишь частично, допущены фактические ошибки в содержании доклада или при ответе на дополнительные вопросы, во время защиты отсутствует вывод.

Отметка «неудовлетворительно» - тема доклада не раскрыта, обнаруживается существенное непонимание проблемы.

Требования к проведению зачета

Зачет - форма проверки знаний, умений и навыков, приобретенных обучающимися в процессе усвоения учебного материала лекционных, практических и семинарских занятий по дисциплине.

Критерии оценки знаний на зачете:



Зачет может проводиться в форме устного опроса или по вопросам, с предварительной подготовкой или без подготовки, по усмотрению преподавателя.

Вопросы утверждаются на заседании кафедры и подписываются заведующим кафедрой. Преподаватель может проставить зачет без опроса или собеседования тем студентам, которые активно участвовали в семинарских занятиях.

Шкала оценивания: двухбалльная шкала – не зачтено (не выполнено); зачтено (выполнено).

Оценка **«зачтено»** ставится обучающемуся, ответ которого свидетельствует:

- о полном знании материала по программе;

- о знании рекомендованной литературы,

- о знании концептуально-понятийного аппарата всего курса и принимавший активное участие в семинарских занятиях, а также содержит в целом правильное и аргументированное изложение материала.

Оценка **«незачтено»** ставится обучающемуся, имеющему существенные пробелы в знании основного материала по программе, а также допустившему принципиальные ошибки при изложении материала.

Разработчик:	Подписано простой ЭП 29.08.2022	Ловпаче Фатима Гучипсовна
Зав. кафедрой:	Подписано простой ЭП 30.08.2022	Сиюхова Аминет Магаметовна
Зав. выпускающей кафедрой:	Подписано простой ЭП 30.08.2022	Ткачева Яна Сергеевна



рабочей программы учебной дисциплины "Б1.О.05 Русский язык и культура речи"

направления подготовки бакалавров "23.03.01 Технология транспортных процессов"

профиль подготовки "Логистика на транспорте"

программа подготовки "бакалавр"

Фонд оценочных средств для проведения промежуточной аттестации обучающихся по дисциплине (модулю)

1. Перечень компетенций с указанием этапов их формирования в процессе освоения образовательной программы

Этапы формирования компетенции (номер семестр согласно учебному плану)			Наименование учебных дисциплин, формирующие компетенции в процессе освоения образовательной программы
ОФО	ЗФО	ОЗФО	
УК-4.1 Выбирает коммуникативно приемлемые формы делового общения на государственном и иностранном языках, вербальные и невербальные средства взаимодействия с партнерами			
123	123		Иностранный язык
1	1		Русский язык и культура речи
3	2		Адыгейский язык
4	4		Деловой иностранный язык
6	6		Эксплуатационная практика
УК-4.2 Использует информационно- коммуникационные технологии при поиске необходимой информации в процессе решения стандартных коммуникативных задач на государственном и иностранном (ых) языках.			
1	1		Русский язык и культура речи
3	2		Адыгейский язык
2	2		Ознакомительная практика
8	9		Преддипломная практика
УК-4.3 Ведет деловую переписку, учитывая особенности стилистики официальных и неофициальных писем, социокультурные различия в формате корреспонденции на государственном и иностранном (ых) языках.			
123	123		Иностранный язык
1	1		Русский язык и культура речи
4	4		Деловой иностранный язык
4	4		Технологическая (производственно-технологическая) практика
3	2		Адыгейский язык
УК-4.4 Демонстрирует интегративные умения использовать диалогическое общение для сотрудничества в академической коммуникации общения: • внимательно слушая и пытаясь понять суть идей других, даже если они противоречат собственным воззрениям; • уважая высказывания других, как в плане содержания, так и в плане формы; • критикуя аргументированно и конструктивно, не задевая чувств других; адаптируя речь и язык жестов к ситуациям взаимодействия			
1	1		Русский язык и культура речи
3	2		Адыгейский язык
8	9		Преддипломная практика

2. Описание показателей и критериев оценивания компетенций на различных этапах их формирования, описание шкалы оценивания

Планируемые результаты освоения компетенции	Критерии оценивания результатов обучения				Наименование оценочного средства
	неудовлетворительно	удовлетворительно	хорошо	отлично	
1	2	3	4	5	6
УК-4: Способен осуществлять деловую коммуникацию в устной и письменной формах на государственном языке Российской Федерации и иностранном(ых) языке(ах)					
УК-4.4 Демонстрирует интегративные умения использовать диалогическое общение для сотрудничества в академической коммуникации общения: • внимательно слушая и пытаясь понять суть идей других, даже если они противоречат собственным воззрениям; • уважая высказывания других, как в плане содержания, так и в плане					



Планируемые результаты освоения компетенции	Критерии оценивания результатов обучения				Наименование оценочного средства
	неудовлетворительно	удовлетворительно	хорошо	отлично	
1	2	3	4	5	6
формы; критикую аргументированно и конструктивно, не задевая чувств других; адаптирую речь и язык жестов к ситуациям взаимодействия					
Знать: - этические нормы языка; понятия «речевое взаимодействие», «диалогическое общение» для сотрудничества в академической коммуникации общения; - особенности ораторского искусства;	Фрагментарные знания	Неполные знания	Сформированные, но содержащие отдельные пробелы знания	Сформированные систематические знания	Доклад, конспект, контрольная работа, зачет
Уметь: - осуществлять коммуникацию без искажения смысла при письменном и устном общении; вести диалогическую и монологическую речь с использованием наиболее употребительных лексико-грамматических средств в основных коммуникативных ситуациях официального и неофициального общения с учетом специфики тем коммуникаций;	Частичные умения	Неполные умения	Умения полные, допускаются небольшие ошибки	Сформированные умения	
Владеть: - различными речевыми формами: описание, сообщение, разъяснение, рассуждение; - этическими нормами языка; - формами группового общения: беседа, интервью; богатым словарным запасом на основе проработанных текстов и прочитанных произведений.	Частичное владение навыками	Несистематическое применение навыков	В систематическом применении навыков допускаются пробелы	Успешное и систематическое применение навыков	
УК-4: Способен осуществлять деловую коммуникацию в устной и письменной формах на государственном языке Российской Федерации и иностранном(ых) языке(ах)					
УК-4.3 Ведет деловую переписку, учитывая особенности стилистики официальных и неофициальных писем, социокультурные различия в формате корреспонденции на государственном и иностранном (ых) языках.					
Знать: - основы составления, оформления и редактирования	Фрагментарные знания	Неполные знания	Сформированные, но содержащие отдельные пробелы знания	Сформированные систематические знания	Доклад, конспект, контрольная работа, зачет



Планируемые результаты освоения компетенции	Критерии оценивания результатов обучения				Наименование оценочного средства
	неудовлетворительно	удовлетворительно	хорошо	отлично	
1	2	3	4	5	6
научных и официально-деловых текстов, особенности коммуникативных стратегий и тактик в деловой сфере профессиональной деятельности; - особенности стилистики официальных и неофициальных писем; - социокультурные различия в формате корреспонденции; - правила организации личной и деловой письменной коммуникации; - речевой этикет, отражающий особенности культуры страны изучаемого языка.					
Уметь: - определять природу, структуру и основные элементы деловой коммуникации, соблюдать стилистические и языковые нормы в официально-деловом письменном тексте, строить, оформлять и редактировать основные официально-деловые тексты, анализировать коммуникативные стратегии и тактики в деловой сфере профессиональной деятельности;- осуществлять обмен деловой корреспонденцией на иностранном языке с учетом языковых норм и социокультурных различий.	Частичные умения	Неполные умения	Умения полные, допускаются небольшие ошибки	Сформированные умения	
Владеть: - навыками использования современных принципов деловой	Частичное владение навыками	Несистематическое применение навыков	В систематическом применении навыков допускаются пробелы	Успешное и систематическое применение навыков	



Планируемые результаты освоения компетенции	Критерии оценивания результатов обучения				Наименование оценочного средства
	неудовлетворительно	удовлетворительно	хорошо	отлично	
1	2	3	4	5	6
коммуникации в профессиональной деятельности; стилистическими и языковыми нормами официально-делового стиля.- навыками организации письменной иноязычной речи; - навыками употребления функционально дифференцированных языковых средств в соответствии с конкретными коммуникативными целями.					
УК-4: Способен осуществлять деловую коммуникацию в устной и письменной формах на государственном языке Российской Федерации и иностранном(ых) языке(ах)					
УК-4.2 Использует информационно- коммуникативные технологии при поиске необходимой информации в процессе решения стандартных коммуникативных задач на государственном и иностранном (ых) языках.					
Знать: - основные понятия культуры и этики речи; нормативные, коммуникативные , этические аспекты устной и письменной речи; - информационно-коммуникационные технологии;	Фрагментарные знания	Неполные знания	Сформированные, но содержащие отдельные пробелы знания	Сформированные систематические знания	Доклад, конспект, контрольная работа, зачет
Уметь: - вести поиск необходимой деловой информации для решения стандартных коммуникативных задач; - использовать знание языковых норм;	Частичные умения	Неполные умения	Умения полные, допускаются небольшие ошибки	Сформированные умения	
Владеть: - навыками решения стандартных коммуникативных задач; - методами совершенствования навыков грамотного письма и говорения.	Частичное владение навыками	Несистематическое применение навыков	В систематическом применении навыков допускаются пробелы	Успешное и систематическое применение навыков	
УК-4: Способен осуществлять деловую коммуникацию в устной и письменной формах на государственном языке Российской Федерации и иностранном(ых) языке(ах)					
УК-4.1 Выбирает коммуникативно приемлемые формы делового общения на государственном и иностранном языках, вербальные и невербальные средства взаимодействия с партнерами					
Знать: - основные законы языка, понятия культуры и этики речи; функциональные	Фрагментарные знания	Неполные знания	Сформированные, но содержащие отдельные пробелы знания	Сформированные систематические знания	Доклад, конспект, контрольная работа, зачет



Планируемые результаты освоения компетенции	Критерии оценивания результатов обучения				Наименование оценочного средства
	неудовлетворительно	удовлетворительно	хорошо	отлично	
1	2	3	4	5	6
<p>стили современного языка; стили делового общения; вербальные и невербальные средства коммуникации; - нормативные, коммуникативные, этические аспекты устной и письменной речи; - вербальные и невербальные средства профессионально-делового взаимодействия; принципы построения публичной речи, ведения дискуссий и круглых столов.</p>					
<p>Уметь: - вести обмен деловой информацией в устной и письменной формах на государственном языке; - использовать знания о коммуникативных качествах речи в межличностном общении и профессиональной деятельности; - выбирать языковые средства, уместные для конкретной коммуникативной ситуации.</p>	Частичные умения	Неполные умения	Умения полные, допускаются небольшие ошибки	Сформированные умения	
<p>Владеть: - современными информационно-коммуникативными средствами в процессе общения; навыками вербальной и невербальной коммуникации в профессиональной области. - навыками передачи связных аргументированных высказываний; навыками построения высказывания с учетом</p>	Частичное владение навыками	Несистематическое применение навыков	В систематическом применении навыков допускаются пробелы	Успешное и систематическое применение навыков	



Планируемые результаты освоения компетенции	Критерии оценивания результатов обучения				Наименование оценочного средства
	неудовлетворительно	удовлетворительно	хорошо	отлично	
1	2	3	4	5	6
литературных норм и коммуникативной ситуации; - навыками использования коммуникативно приемлемых стилей делового общения и представления своей точки зрения в ходе публичных выступлений.					

3. Типовые контрольные задания и иные материалы, необходимые для оценки знаний, умений, навыков и (или) опыта деятельности, характеризующих этапы формирования компетенций в процессе освоения образовательной программы

Темы докладов (рефератов)

1.Основные понятия культуры речи. 2.Основные признаки литературного языка. 3.Русский алфавит. 4.Этапы и формы развития письма. 5.История становления русского литературного языка. 6.Выдающиеся ораторы Древней Греции. 7.Выдающиеся ораторы Рима. 8.Мастера судебного красноречия (Кони, Пороховщиков, Плевако). 9.Нелитературные формы существования русского языка. 10.Основные тенденции развития русского языка начала 21-го века. 11. Виды и причины языковых ошибок. 12.Невербальные средства общения. 13.Как повысить эффективность публичного выступления. 14.Особенности языка рекламы. 15.Культура научной и профессиональной речи. 16.Виды и формы делового общения. 17.Невербальные особенности делового общения. 18.Спор, дискуссия, полемика в процессе делового общения. 19.Конфликтные ситуации в деловом общении и способы их разрешения. 20.Имидж делового человека. Внешний вид, поведение. 21. Стратегии ведения переговоров, использование психологических и этических способов влияния на их процесс. 22.Деловое общение в рабочей группе. Модели поведения делового общения. 23.Этика делового общения: общие принципы и образцы поведения. 24.Этикет и культура делового общения. 25.Правила общения по телефону. 26.Современные информационные технологии как средство повышения эффективности 23/42 деловой коммуникации. 27. Условия эффективной речевой коммуникации: постулаты Г. П. Грайса. 28.Скованность и страх перед публичным выступлением и пути их преодоления. 29.Имидж современного оратора. 30.Язык молодежи. 31.Презентация как вид делового общения.

Контрольная работа

1. ПОСТАВИТЬ УДАРЕНИЕ В СЛОВАХ Августовский алфавит аналог арбуз баловать буксировать бюрократия вахтер вероисповедание генезис гофрированный гусеница дефис джинсовый добыча договор дозвониться дозвонится досуг древко завидно задолго заиндеветь заискриться запломбировать заржаветь засорится значимый звонит иконопись индустрия исподволь испокон каталог кашлянуть костюмированный красивейший кремь кулинария кухонный лубочный мельком мизерный мускулистый мышление наверх намерение наотмашь некролог ненадолго обеспечение облегчить одновременно оптовый осведомиться откупорить отчасти памятуя плесневеть пломбировать предвосхитить принудить присовокупить ракурс рассредоточение симметрия снадобье уведомить ходатайствовать христианин цемент шасси 2. Заметить иноязычные слова русским эквивалентом Альянс Афера Бартер Дилер Имидж Инцидент Канон Консенсус Менталитет Нонсенс Паблисити Рекламация 3. Подобрать прилагательные-определения к словам: Какаду, какао, кофе, рояль, шампунь, тюль, толь, визави, Сочи 4. Образовать форму родительного падежа множественного числа следующих существительных. Метла Кочерга Копна Серьга Вожжа Гостья Западня Грамм Носки Чулки



ПРОВЕРОЧНЫЙ ДИКТАНТ. Графически объяснить постановку знаков препинания. 6. Анализ текстов научного и официально-делового стилей.

ТЕСТОВЫЕ ЗАДАНИЯ 1. Отметьте слово с ударением на третьем слоге.

А)ПРЕМИРОВАТЬБ)ХОДАТАЙСТВОВАТЬБ)ИНДУСТРИЯГ)ЗАКУПОРИТЬ 2. Отметьте словосочетания с ошибкой в определении рода существительного. А)моют шампунью В)вкусный студень Б)полученная бандероль Г)новая тюль 3. Отметьте словосочетания с ошибкой в образовании формы Р.п. от существительных мн. 24/42 числа. А) десять гектар В)пара ботинок Б)жилище якутов Г)забрал из ясель 4. Отметьте неправильное сочетание слов. А)проявить способности В)проявить интерес Б)проявить образцы труда Г)проявить сознательность 5. Отметьте предложения с ошибками в употреблении причастных оборотов. А) Не восстановив своего здоровья, не сможешь серьёзно заниматься спортом. Б) На почте упаковывали посылки, отправляющиеся беженцам. В) Приехав в Париж, его пригласили в посольство. Г) Незнакомец опустил в кресло и протянул руки к огню, пылавшему в камине и который притягивал его. 6. Отметьте предложения с речевыми ошибками. А) Бездна звёзд смотрели на меня в ночной тиши. Б) В своих заметках автор детально описывает о путешествии на Кавказ. В) Думаю, что мой любимый писатель в некоторых своих произведениях не далёк к истине. Г) Витя – ужасный невежда в музыке. Д) Девочка окунула мордочку голодного котёнка в молоко. 7. Отметьте предложения с речевыми ошибками. А) Ему везёт чтобы он ни натворил, всё сходит с рук. Б) Прошло всего лишь несколько часов. В) Всегда и во всём надо понимать меру. Г) Пологий берег реки зарос густыми зарослями. 8. Отметьте предложения с речевыми ошибками. А) Этот человек произвёл на меня большое воздействие. Б) Сегодня праздник, но у меня самое будничное настроение. В) Он быстро заполнил анкету, написал свою автобиографию и сдал все документы. Г) За торт можно оплатить в первой кассе. 9. Отметьте предложения с речевыми ошибками. А) Сократ знал, что «я знаю, что я ничего не знаю». Б) Главный герой романа не только убил старуху – процентщицу, но и её сестру. В) Франция, в особенности Париж, давно привлекает русских художников. Г) Паренёк поинтересовался у нас, как долго мы ещё будем заняты и сможем ли ему помочь.

Контрольные вопросы и задания для проведения промежуточной аттестации

1. Орфоэпия. Стили произношения. 2. Фонетика. Трудности звукоупотребления и ударения. 3. Морфемика. Понятие о типах образования слов. 4. Лексика современного русского литературного языка. Лексические нормы языка. 5. Лексическое значение слова. 6. Многозначность слова. Лексическая омонимия. 7. Лексическая синонимия и антонимия. 8. Паронимия. Использование паронимов в речи. 9. Процессы архаизации и обновления русской лексики. 10. Лексика ограниченной сферы употребления. 11. Стилистическое расслоение русской лексики. 12. Лексикография. Основные типы словарей. 13. Фразеологические средства русского языка. Возможности их использования в речи. 14. Грамматика. Стилистика частей речи. Грамматические нормы языка. 15. Понятие о частях речи. Знаменательные и служебные части речи. 16. Синтаксис современного русского литературного языка. Словосочетание и предложение. 17. Орфография современного русского литературного языка. Орфографические нормы. 25/42 18. Чередование гласных в корне. 19. Гласные после шипящих и Ц. 20. Употребление прописных букв. 21. Правописание приставок. 22. Гласные Ы – И после приставок. Правописание сложных слов. 23. Правописание НН и Н в причастиях и отглагольных прилагательных. 24. Правописание наречий (слитное, раздельное, дефисное написание наречий). 25. Правописание предлогов. Правописание частиц НЕ и НИ. 26. Язык и речь. Языковая норма, ее роль в становлении и функционировании литературного языка. 27. Разновидности языка и функциональные стили речи. Взаимодействие функциональных стилей. 28. Современная теоретическая концепция культуры речи. Аспекты культуры речи. Речевая коммуникация. 29. Выразительность и точность словоупотребления. Использование в речи многозначных слов. омонимов, синонимов и антонимов. 30. Культура деловой речи. Официально-деловой стиль, сфера его функционирования, видовое разнообразие, языковые черты. 31. Правила оформления документов. Языковые формулы официальных документов. Речевой этикет в документе. Реклама в деловой речи. 32. Язык и стиль распорядительных документов, коммерческой корреспонденции. 33. Научный стиль в устной и письменной разновидности (сфера функционирования, жанровые разновидности, черты). Речевые нормы



учебной и научной сфер деятельности. 34. Жанровая дифференциация, отбор языковых средств в публицистическом стиле. Взаимопроникновение стилей. Средства массовой информации и культура речи. 35. Общение. Особенности и виды делового общения. Условия успешного общения и причины коммуникативных неудач. 36. Оратор и его аудитория. Особенности публичной речи. 37. Правила построения ораторской речи. Понятие и содержание речевого этикета. 38. Спор, дискуссия, полемика. Культура спора. 39. Невербальные средства коммуникации. 40. Разговорная речь в системе функциональных разновидностей речи литературного языка. Условия функционирования разговорной речи. Жанры речевого общения.

4. Методические материалы, определяющие процедуры оценивания знаний, умений и навыков, и опыта деятельности, характеризующих этапы формирования компетенций

Требования к выполнению тестового задания

Тестирование является одним из основных средств формального контроля качества обучения. Это метод, основанный на стандартизированных заданиях, позволяющих автоматизировать процедуру измерения уровня знаний и умений обучающегося. Основные принципы тестирования, следующие: – связь с целями обучения - цели тестирования должны отвечать критериям социальной полезности и значимости, научной корректности и общественной поддержки; – объективность - использование в педагогических измерениях этого принципа призвано не допустить субъективизма и предвзятости в процессе этих измерений; – справедливость и гласность - одинаково доброжелательное отношение ко всем обучающимся, открытость всех этапов процесса измерений, своевременность ознакомления обучающихся с результатами измерений; – систематичность – систематичность тестирований и самопроверок каждого учебного модуля, раздела и каждой темы; важным аспектом данного принципа является требование репрезентативного представления содержания учебного курса в содержании теста; - гуманность и этичность - тестовые задания и процедура тестирования должны исключать нанесение какого-либо вреда обучающимся, не допускать ущемления их по национальному, этническому, материальному, расовому, территориальному, культурному и другим признакам; Важнейшим является принцип, в соответствии с которым тесты должны быть построены по методике, обеспечивающей выполнение требований соответствующего федерального государственного образовательного стандарта. В тестовых заданиях используются четыре типа вопросов: – закрытая форма - является наиболее распространенной и предлагает несколько альтернативных ответов на поставленный вопрос. Например, обучающемуся задается вопрос, требующий альтернативного ответа «да» или «нет», «является» или «не является», «относится» или «не относится» и т.п. Тестовое задание, содержащее вопрос в закрытой форме, включает в себя один или несколько правильных ответов и иногда называется выборочным заданием. Закрытая форма вопросов используется также в тестах-задачах с выборочными ответами. В тестовом задании в этом случае сформулированы условие задачи и все необходимые исходные данные, а в ответах представлены несколько вариантов результата решения в числовом или буквенном виде. Обучающийся должен решить задачу и показать, какой из представленных ответов он получил. – открытая форма - вопрос в открытой форме представляет собой утверждение, которое необходимо дополнить. Данная форма может быть представлена в тестовом задании, например, в виде словесного текста, формулы (уравнения), графика, в которых пропущены существенные составляющие - части слова или буквы, условные обозначения, линии или изображения элементов схемы и графика. Обучающийся должен по памяти вставить соответствующие элементы в указанные места («пропуски»). – установление соответствия - в данном случае обучающемуся предлагают два списка, между элементами которых следует установить соответствие; – установление последовательности - предполагает необходимость установить правильную последовательность предлагаемого списка слов или фраз.

Критерии оценки знаний при проведении тестирования



Отметка «отлично» выставляется при условии правильного ответа не менее чем 85% тестовых заданий; Отметка «хорошо» выставляется при условии правильного ответа не менее чем 70 % тестовых заданий; Отметка «удовлетворительно» выставляется при условии правильного ответа не менее 50 %; Отметка «неудовлетворительно» выставляется при условии правильного ответа менее чем на 50 % тестовых заданий. Результаты текущего контроля используются при проведении промежуточной аттестации.

Требования к написанию реферата

Продукт самостоятельной работы обучающегося, представляющий собой краткое изложение в письменном виде полученных результатов (учебно-исследовательской) темы, где автор раскрывает суть исследуемой проблемы, приводит различные точки зрения, а также собственные взгляды на нее. Реферат должен быть структурирован (по главам, разделам, параграфам) и включать разделы: введение, основная часть, заключение, список использованных источников. В зависимости от тематики реферата к нему могут быть оформлены приложения, содержащие документы, иллюстрации, таблицы, схемы и т.д. Объем реферата – 15-20 страниц печатного текста, включая титульный лист, введение, заключение и список литературы. Его задачами являются: 1. формирование умений самостоятельной работы с источниками литературы, их систематизация; 2. развитие навыков логического мышления; 3. углубление теоретических знаний по проблеме исследования. При оценке реферата используются следующие критерии: - новизна текста; - обоснованность выбора источника; - степень раскрытия сущности вопроса; - соблюдения требований к оформлению.

Критерии оценивания реферата:	
«отлично»	Выполнены все требования к написанию и защите реферата: обозначена проблема и обоснована её актуальность, сделан краткий анализ различных точек зрения на рассматриваемую проблему и логично изложена собственная позиция, сформулированы выводы, тема раскрыта полностью, выдержан объём, соблюдены требования к внешнему оформлению, даны правильные ответы на дополнительные вопросы.
«хорошо»	Основные требования к реферату и его защите выполнены, но при этом допущены недочёты. В частности, имеются неточности в изложении материала; отсутствует логическая последовательность в суждениях; не выдержан объём реферата; имеются упущения в оформлении; на дополнительные вопросы при защите даны неполные ответы.
«удовлетворительно»	Имеются существенные отступления от требований к реферированию. В частности: тема освещена лишь частично; допущены фактические ошибки в содержании реферата или при ответе на дополнительные вопросы; во время защиты отсутствует вывод.
«неудовлетворительно»	Тема реферата не раскрыта, обнаруживается



Критерии оценки знаний на зачете

Форма проверки знаний, умений и навыков, приобретенных обучающимися в процессе усвоения учебного материала лекционных, практических и семинарских занятий по дисциплине. Проведение зачета организуется на последней неделе семестра до начала экзаменационной сессии в соответствии с утвержденным расписанием занятий. Зачет принимается преподавателем, читающим лекции по данной дисциплине. Экзаменатор может проставить зачет без опроса или собеседования тем обучающимся, которые активно участвовали в семинарских занятиях. «Зачтено» - выставляется при условии, если магистрант показывает хорошие знания изученного учебного материала; самостоятельно, логично и последовательно излагает и интерпретирует материалы учебного курса; полностью раскрывает смысл предлагаемого вопроса; владеет основными терминами и понятиями изученного курса; показывает умение переложить теоретические знания на предполагаемый практический опыт. «Не зачтено»- выставляется при наличии серьезных упущений в процессе изложения учебного материала; в случае отсутствия знаний основных понятий и определений курса или присутствии большого количества ошибок при интерпретации основных определений; если магистрант показывает значительные затруднения при ответе на предложенные основные и дополнительные вопросы; при условии отсутствия ответа на основной и дополнительный вопросы.

Разработчик:	Подписано простой ЭП 15.12.2022	Стаж Светлана Мухарбиевна
Зав. кафедрой:	Подписано простой ЭП 28.12.2022	Кумпилова Анжелика Руслановна
Зав. выпускающей кафедрой:	Подписано простой ЭП 28.12.2022	Ткачева Яна Сергеевна



рабочей программы учебной дисциплины "Б1.В.ДВ.05.01 Учет и отчетность на транспорте"

направления подготовки бакалавров "23.03.01 Технология транспортных процессов"

профиль подготовки "Логистика на транспорте"

программа подготовки "бакалавр"

Фонд оценочных средств для проведения промежуточной аттестации обучающихся по дисциплине (модулю)

1. Перечень компетенций с указанием этапов их формирования в процессе освоения образовательной программы

Этапы формирования компетенции (номер семестр согласно учебному плану)			Наименование учебных дисциплин, формирующие компетенции в процессе освоения образовательной программы
ОФО	ЗФО	ОЗФО	
ПКУВ-1.2 Организация работы с подрядчиками на рынке транспортных услуг			
4	8		Транспортное право
5	8		Планирование деятельности на автомобильном транспорте
56	67		Грузовые перевозки
6	7		Рынок транспортных услуг и качество транспортного обслуживания
6	7		Транспортно-технологические схемы перевозок отдельных грузов
8	9		Учет и отчетность на транспорте
8	9		Диагностика и анализ деятельности транспортного предприятия
6	6		Эксплуатационная практика
УК-2.2 Планирует реализацию задач в зоне своей ответственности с учетом имеющихся ресурсов и ограничений исходя из действующих правовых норм			
3	3		Правоведение
4567	4567		Проектный практикум
234	45		Модуль получения квалификации "Контролер технического состояния автотранспортных средств"
23	45		Контроль и диагностика технического состояния автотранспортных средств
8	9		Учет и отчетность на транспорте
8	9		Диагностика и анализ деятельности транспортного предприятия
4	4		Технологическая (производственно-технологическая) практика

2. Описание показателей и критериев оценивания компетенций на различных этапах их формирования, описание шкалы оценивания



Планируемые результаты освоения компетенции	Критерии оценивания результатов обучения				Наименование оценочного средства
	неудовлетворительно	удовлетворительно	хорошо	отлично	
1	2	3	4	5	6
УК-2: Способен определять круг задач в рамках поставленной цели и выбирать оптимальные способы их решения, исходя из действующих правовых норм, имеющихся ресурсов и ограничений					
УК-2.2 Планирует реализацию задач в зоне своей ответственности с учетом имеющихся ресурсов и ограничений исходя из действующих правовых норм					
Знать: - основные понятия и категории права, ориентироваться в системе законодательства для реализации различных правовых документов по проектированию, конструированию, производству и сопровождению объектов профессиональной деятельности;- необходимые для осуществления профессиональной деятельности системные знания в области экономики.	Фрагментарные знания	Неполные знания	Сформированные, но содержащие отдельные пробелы знания	Сформированные систематические знания	Материалы по дисциплине: задания для контрольной работы, вопросы к зачету, тест и др.
Уметь: - воспринимать и обобщать информацию, а также юридические факты и возникающие в связи с ними правовые отношения;- соотносить главное и второстепенное, решать поставленные задачи в профессиональной деятельности.	Частичные умения	Неполные умения	Умения полные, допускаются небольшие ошибки	Сформированные умения	
Владеть: - навыками поиска требуемой правовой информации и подготовки базовых документов правового характера;- навыками применения современного инструментария для решения экономических задач.	Частичное владение навыками	Несистематическое применение навыков	В систематическом применении навыков допускаются пробелы	Успешное и систематическое применение навыков	
ПКУВ-1: Организация процесса перевозки груза в цепи поставок					
ПКУВ-1.2 Организация работы с подрядчиками на рынке транспортных услуг					
Знать: - основы маркетинга и маркетинговых	Фрагментарные знания	Неполные знания	Сформированные, но содержащие отдельные	Сформированные систематические знания	Материалы по дисциплине: задания для



Планируемые результаты освоения компетенции	Критерии оценивания результатов обучения				Наименование оценочного средства
	неудовлетворительно	удовлетворительно	хорошо	отлично	
1	2	3	4	5	6
инструментов; - принципы прогнозирования и планирования в логистике; - порядок разработки договоров, соглашений, контрактов; - нормативные документы по организации конкурсных процедур; - основные компании-партнеры, их руководство и непосредственные исполнители;- нормативные документы организаций-перевозчиков; - профессиональные термины на иностранном языке (INCOTERMS <4>, EDI <5>); - порядок оказания логистической услуги; - основы корпоративного документооборота; - структуру договорной документации; - основы критериального анализа; - порядок заключения договоров с подрядчиками; - вnutрикорпоративные информационные системы; - правила внутреннего трудового распорядка, действующие в организации.			пробелы знания		контрольной работы, вопросы к зачету, тест и др.
Уметь: - оперативно проводить анализ рынка подрядчиков в условиях недостаточности информации;- вести переговоры с подрядчиками в условиях дефицита времени; - проводить конкурсные процедуры; -	Частичные умения	Неполные умения	Умения полные, допускаются небольшие ошибки	Сформированные умения	



Планируемые результаты освоения компетенции	Критерии оценивания результатов обучения				Наименование оценочного средства
	неудовлетворительно	удовлетворительно	хорошо	отлично	
1	2	3	4	5	6
<p>владеть иностранным языком на уровне, необходимом для компетентного решения производственных задач; - работать на персональном компьютере с применением необходимых программ;</p> <p>Владеть: - мониторингом рынка подрядчиков; - проведением конкурсов по выбору подрядчиков; - договорной работой с подрядчиками; - контролем качества оказания услуг подрядчиком; - контролем финансовых взаимоотношений с подрядчиком; - регистрацией потенциального подрядчика в корпоративной информационной системе; - определением списка необходимых услуг на транспортном рынке; - выбором подрядчика на основе критериального анализа; - заключением договоров с подрядчиками - транспортно-экспедиционными организациями; - проверкой договора на содержание, полноту и соответствие услуг; - контролем наличия необходимых приложений к договору; - отправкой договора на согласование кредитному</p>	Частичное владение навыками	Несистематическое применение навыков	В систематическом применении навыков допускаются пробелы	Успешное и систематическое применение навыков	



Планируемые результаты освоения компетенции	Критерии оценивания результатов обучения				Наименование оценочного средства
	неудовлетворительно	удовлетворительно	хорошо	отлично	
1	2	3	4	5	6
<p>контролеру, бухгалтеру, юристу и получение их виз;</p> <p>- получением обоснования отказа (в случае отказа от согласования договора) и сообщение об этом подрядчику;</p> <p>- согласованием закрытых договоров с менеджером по договору и специалистом юридического отдела;</p> <p>- проставлением соответствующего статуса договора во внутренней корпоративной информационной системе;</p> <p>- передачей документов подрядчику для перевозки;</p> <p>- контролем оплаты счетов подрядчика.</p>					

3. Типовые контрольные задания и иные материалы, необходимые для оценки знаний, умений, навыков и (или) опыта деятельности, характеризующих этапы формирования компетенций в процессе освоения образовательной программы

Задания к контрольной работе

<p>Вариант №1</p> <p>1. Предмет и метод бухгалтерского учета.</p> <p>2. Балансовое обобщение.</p>
<p>Вариант №2</p> <p>1. Система счетов и двойной записи.</p> <p>2. Инвентаризация. Учет ее результатов.</p>
<p>Вариант №3</p> <p>1. Учетная политика организации и ее назначение в условиях рыночной экономики.</p> <p>2. Взаимосвязь счетов синтетического и аналитического учета</p>
<p>Вариант №4</p> <p>1. Метод двойной записи. Бухгалтерские проводки.</p>



2. Типовые изменения баланса под влиянием хозяйственных операций.

Вариант №5

Порядок составления и отработки документов. Назначение оборотной ведомости.

Вариант №6

1. Организация бухгалтерского учета на предприятии.
2. Способы исправления ошибок в бухгалтерских записях

Вариант №7

1. Хозяйственные средства предприятия.
2. Источники хозяйственных средств предприятия.

Вопросы к зачету по дисциплине «Учет и отчетность на транспорте»

1. Понятие и значение хозяйственного учета.
2. Виды учетных измерителей.
3. Пользователи учетной информации.
4. Виды хозяйственного учета.
5. Понятие и отличительные особенности бухгалтерского учета.
6. Структура бухгалтерского учета как науки.
7. Задачи и функции бухгалтерского учета.
8. Принципы бухгалтерского учета.
9. Методологическая база бухгалтерского учета.
10. Система нормативного регулирования бухгалтерского учета в России.
11. Организация учетной работы на предприятии.
12. Структура имущества организации по составу и размещению.
13. Состав источников формирования имущества организации.
14. Факты хозяйственной жизни.
15. Понятие и структура счета бухгалтерского учета.
16. Виды счетов бухгалтерского учета по отношению к бухгалтерскому балансу.
17. Содержание метода двойной записи. Бухгалтерские проводки.
18. Классификация счетов бухгалтерского учета.
19. Сущность и структура бухгалтерского баланса.
20. Типовые изменения баланса под влиянием фактов хозяйственной жизни.



21. Сущность и основания проведения инвентаризации имущества и обязательств.
23. Процедура проведения инвентаризации.
24. Отражение результатов инвентаризации на счетах бухгалтерского учета.
25. Понятие и состав учетной политики организации.
26. Порядок формирования и внесения изменений в учетную политику.
27. Принципы формирования учетной политики организации.
28. Понятие и значение документов в бухгалтерском учете.
29. Реквизиты и формы бухгалтерских документов.
30. Классификация документов.
31. Процедура обработки документов в бухгалтерии.
32. Сущность и этапы документооборота.
33. Правила и сроки хранения бухгалтерских документов.
34. Сущность и назначение регистров бухгалтерского учета.
35. Классификация учетных регистров.
36. Правила ведения учетных регистров.

Тестовые задания

Вариант № 1.

1.	Кто такой дебитор?	<ol style="list-style-type: none"> 1. Должник предприятия. 2. Арендатор предприятия. 3. Спонсор предприятия. 4. Арендодатель.
2.	К заемным средствам не относятся.	<ol style="list-style-type: none"> 1. Кредиты банка. 2. Займы и ссуды. 3. Кредиторская задолженность. 4. Дебиторская задолженность.
3.	Что не относится к источникам собственных средств предприятия?	<ol style="list-style-type: none"> 1. Источники собственных средств. 2. Заемные средства. 3. Дебиторская задолженность. 4. Заемные средства, приравненные к собственным.
4.	Не является методом бухгалтерского учета:	<ol style="list-style-type: none"> 1. Документация и инвентаризация. 2. Оперативный учет.



		3. Оценка и калькуляция. 4. Бух. баланс и отчетность.
5.	Что из этих пунктов не входит в хозяйственные средства?	1. Основные фонды. 2. Оборотные средства. 3. Отвлеченные средства. 4. Привлеченные средства.
6.	Какой рабочий документ самого предприятия не определяет особенности организации и ведения учета в нем.	1. Документы по учетной политике предприятия. 2. Графики документооборота. 3. Утвержденный руководителем План счетов бухгалтерского учета. 4. Деловой договор о сотрудничестве предприятий.
7.	Какой из реквизитов не придает документу юридическую силу?	1. Подпись исполнителя. 2. Наименование документа и организации. 3. Дата составления. 4. Содержание хозяйственной операции.
8.	Проверка составления фактического наличия средств и их источников, а также состояния расчетов с дебиторами и кредиторами - это:	1. Инвентаризация. 2. Калькуляция. 3. Регистрация. 4. Документация.
9.	Что, прежде всего, интересует собственников и руководителей?	1. Прибыльность и ликвидность организаций. 2. Составление к представлению бухгалтерской отчетности. 3. Полнота и простота учета. 4. Ведение регистров бухгалтерского учета.
10.	Что является правовой и методологической основой ведения бухгалтерского учета.	1. Изменение учетной политики. 2. Закон о бухгалтерском учете. 3. Правильность отнесения доходов и расходов в отчетном периоде. 4. Целевые финансирования и поступления.
11.	Что такое инвентаризация?	1. Способ группировки затрат исчисления себестоимости готовой продукции и оказанных услуг. 2. Проверка соответствия фактического наличия средств и их источников. 3. Полнота отражений в учете за отчетный период всех хозяйственных операций и результатов инвентаризации. 4. Введение бухгалтерского учета имущества



		обязательств и хозяйственных операций.
12.	Бух. счет включает в себя две части:	<ol style="list-style-type: none"> 1. Кредиты и займы. 2. Актив и пассив. 3. Дебит и кредит 4. Прямые и косвенные.
13.	Хозяйственные средства не имеют в своем составе:	<ol style="list-style-type: none"> 1. Основные фонды. 2. Оборотные фонды. 3. Внеоборотные активы. 4. Заработную плату.
14.	Что в бухгалтерском. балансе отражается по остаточной стоимости?	<ol style="list-style-type: none"> 1. Капитальные вложения. 2. Средства в расчетах. 3. Нематериальные активы. 4. Краткосрочные финансовые вложения. 5. Производственные запасы.
15.	Что такое кредиты банков?	<ol style="list-style-type: none"> 1. Это суммы полученных краткосрочных и долгосрочных ссуд банка. 2. Это дебиторская задолженность за товары и услуги, задолженность по выданным авансам и полученным векселям. 3. Это вложения сроком не более одного года в ценные бумаги других предприятий, процентные облигации различных займов. 4. Это средства, отвлекаемые из оборота предприятия, например, суммы прибылей которые необходимо перечислить в бюджет в виде налогов, суммы использованные для образования различных фондов предприятия.

4. Методические материалы, определяющие процедуры оценивания знаний, умений и навыков, и опыта деятельности, характеризующих этапы формирования компетенций

Методические материалы при приеме зачета

Зачет - вид мероприятия промежуточной аттестации, в результате которого обучающий получает оценку в шкале «зачет» / «незачет». Зачет может приниматься как в устной форме (которая предполагает ответы студентов на теоретические вопросы), так и выставляться по результатам выполнения студентами установленных программой видов работ. Для разных обучающихся учебной группы могут быть определены разные формы сдачи зачета в зависимости от качества их работы в семестре (ах) изучения дисциплины. Вопросы к зачету, задания, которые должны выполнить студенты в семестре, (и форму его проведения) студенты получают на первом занятии по дисциплине в данном семестре по решению



Результат зачета	Критерии оценивания компетенций
не зачтено	Студент не знает значительной части программного материала (менее 50 % правильно выполненных заданий от общего объема работы), допускает существенные ошибки, неуверенно, с большими затруднениями выполняет практические работы, не подтверждает освоение компетенций, предусмотренных программой зачета.
зачтено	Студент показывает знания только основного материала, но не усвоил его деталей, допускает неточности, недостаточно правильные формулировки, в целом, не препятствует усвоению последующего программного материала, нарушения логической последовательности в изложении программного материала, испытывает затруднения при выполнении практических работ, подтверждает освоение компетенций, предусмотренных программой зачета на минимально допустимом уровне.
	Студент твердо знает материал, грамотно и по существу излагает его, не допуская существенных неточностей в ответе на вопрос, правильно применяет теоретические положения при решении практических вопросов и задач, владеет необходимыми навыками и приемами их выполнения, допуская некоторые неточности; демонстрирует хороший уровень освоения материала, информационной и коммуникативной культуры и в целом подтверждает освоение компетенций, предусмотренных программой зачета.
	Студент глубоко и прочно усвоил программный материал, исчерпывающе, последовательно, четко и логически стройно его излагает, умеет тесно увязывать теорию с практикой, свободно справляется с задачами, вопросами и другими видами применения знаний, причем не затрудняется с ответом при видоизменении заданий, использует в ответе материал монографической литературы, правильно обосновывает принятое решение, владеет разносторонними навыками и приемами выполнения практических задач, подтверждает полное освоение компетенций, предусмотренных программой зачета.

Критерии оценки знаний при написании контрольной работы

Отметка «отлично» выставляется обучающемуся, показавшему всесторонние, систематизированные, глубокие знания вопросов контрольной работы и умение уверенно применять их на практике при решении конкретных задач, свободное и правильное обоснование принятых решений.

Отметка «хорошо» выставляется обучающемуся, если он твердо знает материал, грамотно и по существу излагает его, умеет применять полученные знания на практике, но допускает в ответе или в решении задач некоторые неточности, которые может устранить с помощью дополнительных вопросов преподавателя.

Отметка «удовлетворительно» выставляется обучающемуся, показавшему фрагментарный, разрозненный характер знаний, недостаточно правильные формулировки базовых понятий, нарушения логической последовательности в изложении программного материала, но при этом он владеет основными понятиями выносимых на контрольную работу тем, необходимыми для дальнейшего обучения и может применять полученные знания по образцу в стандартной ситуации.

Отметка «неудовлетворительно» выставляется обучающемуся, который не знает большей части основного содержания выносимых на контрольную работу вопросов тем дисциплины, допускает грубые ошибки в формулировках основных понятий и не умеет



использовать полученные знания.

Критерии оценки знаний при проведении тестирования

Отметка «отлично» выставляется при условии правильного ответа не менее чем 85% тестовых заданий;

Отметка «хорошо» выставляется при условии правильного ответа не менее чем 70 % тестовых заданий;

Отметка «удовлетворительно» выставляется при условии правильного ответа не менее 50 %;

Отметка «неудовлетворительно» выставляется при условии правильного ответа менее чем на 50 % тестовых заданий.

Результаты текущего контроля используются при проведении промежуточной аттестации.

Разработчик:	Подписано простой ЭП 15.06.2023	Шаповалова Наталья Георгиевна
Зав. кафедрой:	<hr/> Подписано простой ЭП 15.06.2023	Ткачева Яна Сергеевна
Зав. выпускающей кафедрой:	<hr/> Подписано простой ЭП 15.06.2023	Ткачева Яна Сергеевна



рабочей программы учебной дисциплины "Б1.О.25 Экономика транспортного предприятия"

направления подготовки бакалавров "23.03.01 Технология транспортных процессов"

профиль подготовки "Логистика на транспорте"

программа подготовки "бакалавр"

Фонд оценочных средств для проведения промежуточной аттестации обучающихся по дисциплине (модулю)

1. Перечень компетенций с указанием этапов их формирования в процессе освоения образовательной программы

Этапы формирования компетенции (номер семестр согласно учебному плану)			Наименование учебных дисциплин, формирующие компетенции в процессе освоения образовательной программы
ОФО	ЗФО	ОЗФО	
ОПК-2.1 Способен осуществлять профессиональную деятельность с учетом экономических ограничений на всех этапах жизненного цикла транспортно-технологических машин и комплексов;			
45	56		Экономика транспортного предприятия
6	6		Эксплуатационная практика

2. Описание показателей и критериев оценивания компетенций на различных этапах их формирования, описание шкалы оценивания

Планируемые результаты освоения компетенции	Критерии оценивания результатов обучения				Наименование оценочного средства
	неудовлетворительно	удовлетворительно	хорошо	отлично	
1	2	3	4	5	6
ОПК-2: Способен осуществлять профессиональную деятельность с учетом экономических, экологических и социальных ограничений на всех этапах жизненного цикла транспортно-технологических машин и комплексов					
ОПК-2.1 Способен осуществлять профессиональную деятельность с учетом экономических ограничений на всех этапах жизненного цикла транспортно-технологических машин и комплексов;					
Знать: - основы экономики, экологии, технологии логистического процесса; - этапы жизненного цикла транспортно-технологических машин и комплексов; - социальные ограничения на всех этапах жизненного цикла транспортно-технологических машин и комплексов;	Фрагментарные знания	Неполные знания	Сформированные, но содержащие отдельные пробелы знания	Сформированные систематические знания	Материалы по дисциплине: задания для контрольной работы, вопросы к зачету и экзамену, кейс-задания, тесты и др.
Уметь: - решать профессиональные задачи с учетом экономических, экологических и социальных ограничений на всех этапах жизненного цикла	Частичные умения	Неполные умения	Умения полные, допускаются небольшие ошибки	Сформированные умения	



Планируемые результаты освоения компетенции	Критерии оценивания результатов обучения				Наименование оценочного средства
	неудовлетворительно	удовлетворительно	хорошо	отлично	
1	2	3	4	5	6
транспортно-технологических машин и комплексов;					
Владеть: - навыками применения экономических, экологических и социальных ограничений на всех этапах жизненного цикла транспортно-технологических машин и комплексов;	Частичное владение навыками	Несистематическое применение навыков	В систематическом применении навыков допускаются пробелы	Успешное и систематическое применение навыков	

3. Типовые контрольные задания и иные материалы, необходимые для оценки знаний, умений, навыков и (или) опыта деятельности, характеризующих этапы формирования компетенций в процессе освоения образовательной программы

Кейс-задания

Задача 1

Перевозку грузов совершили 20 автомобилей на расстояние 15 км. Каждый автомобиль совершил 7 ездов, перевозя за одну езду 4 тонны груза. Определить объем перевозок и грузооборот.

Задача 2

Автомобилями грузоподъемностью 5 т выполнено 27000 ткм. Каждый совершил 12 ездов на расстояние 15 км. Какое количество автомобилей осуществляло перевозки, если коэффициент использования грузоподъемности равен единице.

Задача 3

Автотранспортное предприятие за год осуществило перевозку грузов (табл.1).

Таблица 1

Объем перевозок грузов

Наименование перевозимых грузов	Объем перевозок, тыс. тонн	Среднее расстояние перевозки, км
Ткань	34,6	8,4
Металл	56,7	12,6
Строительные материалы	84,2	14,3
Зерно	115,2	30,0



Грунт	80,0	6,9
Продовольственные товары	28,3	5,5
Топливо	77,5	24,6
Прочие грузы	45,7	16,7

Определить среднее расстояние перевозки 1 т груза.

Задача 4

За рабочую смену 15 автомобилей грузоподъемностью 10 т выполнили 12 ездов каждый. Коэффициент использования грузоподъемности составил 0,8. Выполненный грузооборот равен 35050 ткм. Определить расстояние перевозки 1 т груза.

Задача 5

Какова средняя грузоподъемность автомобиля, если в автотранспортном предприятии имеется 23 автомобиля грузоподъемностью 4,5 т, 12 автомобилей грузоподъемностью 7,0 т, 36 автомобилей грузоподъемностью 12,0 т.

Задача 6

На маршруте протяженностью 12 км работает 10 автобусов. Полная вместимость каждого автобуса 55 пассажиров. Средняя дальность поездки одного пассажира 2,6 км. Коэффициент использования вместимости равен 0,7. Каждый автобус совершил 15 рейсов. Определить количество перевезенных пассажиров и пассажирооборот.

Задача 7

Автобусом за 5 рейсов перевезено 450 пассажиров. Длина маршрута 8 км. Вместимость автобуса 45 пассажиров. Определить коэффициент использования вместимости, если средняя дальность поездки одного пассажира равна 3,8 км.

Задача 8

Общее число мест в автобусе равно 55. Средняя дальность поездки одного пассажира 2,4 км. Коэффициент сменности равен 3,2. За один рейс перевезено 82 пассажира. Определить коэффициент наполнения и длину маршрута.

Задача 9

На междугороднем маршруте автобусами ЛАЗ-699Р вместимостью 41 пассажиров перевезено 6396 пассажиров. Каждый автобус совершил 13 рейсов. Определить количество автобусов на линии, если коэффициент использования вместимости равен 1.

Задача 10

Автобусом ЛиАЗ-677М перевезено 8250 пассажиров. Средняя дальность поездки одного



пассажира равна 4,3 км. Коэффициент сменности равен 2,7. Определить пассажирооборот и длину автобусного маршрута.

Задача 11

Определить количество перевезенных пассажиров за смену 14 автомобилями-такси, если среднее наполнение каждого автомобиля-такси составляет 3,5 пассажира, а число включений таксометра равно 28.

Задача 12

За год автомобилем-такси перевезено 28500 пассажиров. Коэффициент наполнения равен 0,7. Число поездок с пассажирами 348. Определить коэффициент выпуска автомобиля-такси на линию.

Автомобилями-такси перевезено 508313 пассажиров. При этом коэффициент использования пассажировместимости составил 0,8, число поездок с пассажирами - 128, коэффициент выпуска автомобилей-такси на линию - 0,68. Определить количество автомобилей такси на линии.

Задача 13

Автомобилями-такси перевезено 375 пассажиров. Коэффициент использования вместимости равен 0,75. Определить число поездок с пассажирами (включений таксометра).

Задача 14

Определить количество перевезенных пассажиров, если число поездок с пассажирами равно 85, а коэффициент использования пассажировместимости - 0,8.

Задача 15

Определить первоначальную стоимость автомобиля в АТП, если его оптовая цена 120000 руб., а транспортировка составила 5000 руб.

Задача 16

Оптовая цена приобретенных основных фондов составила 530 тыс. руб., расходы по доставке - 14 тыс. руб., расходы по монтажу - 8 тыс. руб., стоимость износа - 150 тыс. руб. Рассчитать первоначальную и остаточную стоимость основных фондов.

Задача 17

В автотранспортном предприятии эксплуатируется 80 автомобилей. Балансовая стоимость одного автомобиля 180 тыс. руб. Стоимость зданий равна 3600 тыс. руб., сооружений - 400 тыс. руб., оборудования - 290 тыс. руб., прочих производственных фондов - 385 тыс. руб. Определить структуру основных фондов, соотношение активной и пассивной частей основных фондов.

Задача 18



Первоначальная стоимость основных фондов равна 760 тыс. руб., остаточная стоимость – 620 тыс. руб. Определить стоимость износа.

Задача 19

Определить среднегодовую стоимость основных производственных фондов, если их балансовая стоимость на начало года составила 1800 тыс. руб., в марте поступило основных фондов на сумму 20 тыс. руб., в мае – 13 тыс. руб., в сентябре – 12 тыс. руб. В апреле выбыло основных фондов на сумму 15 тыс. руб., в июле – 8 тыс. руб.

Задача 20

Доходы автотранспортного предприятия составили 248,5 тыс. руб. Среднегодовая стоимость основных производственных фондов равна 253,6 тыс. руб. Определить фондоотдачу и фондоемкость основных фондов.

Задача 21

Балансовая прибыль автотранспортного предприятия составила 285,7 тыс. руб., среднегодовая стоимость основных производственных фондов 537,4 тыс. руб., годовая сумма доходов – 644,8 тыс. руб., среднесписочная численность работающих – 210 человек. Определить фондоотдачу, фондоемкость, фондовооруженность и рентабельность основных фондов.

Задача 22

Первоначальная стоимость основных фондов равна 743,9 тыс. руб., стоимость износа – 235,6 тыс. руб. Рассчитать коэффициент годности основных фондов.

Задача 23

Среднегодовая стоимость основных производственных фондов АТП составила 670,2 тыс. руб., доходы – 548,4 тыс. руб., численность работающих – 150 человек. Производительность труда на предприятии увеличилась на 10,7 %, а среднегодовая стоимость основных производственных фондов увеличилась на 8,6 %. Как изменится фондоотдача и фондоемкость?

Задача 24

Начислить амортизацию за год, если годовой пробег автомобиля ЗИЛ-МИЗ-4502 составил 80000 км. Балансовая стоимость автомобиля 160 тыс. руб. Норма амортизационных отчислений равна 0,3%.

Задача 25

Коэффициенты экстенсивного и интенсивного использования основных фондов составили соответственно 0,82 и 1,4. Определить коэффициент интегральной загрузки основных фондов.

Задача 26

Определить потребную среднегодовую стоимость основных производственных фондов



АТП при объеме доходов – 8420 тыс. руб. и фондоемкости – 0,539.

Задача 27

Определить коэффициент интегральной загрузки подвижного состава АТП, если годовой фонд рабочего времени автомобилей по плану равен 1540 тыс. часов, фактический 1480 тыс. часов, плановая часовая производительность одного автомобиля равна 6,2 т, фактическая 5,8 т.

Задача 28

Часовая производительность одного автомобиля по плану на год составила 8,4 т, фактическая – 9,6 т, максимально возможная – 10,8 т. Определить коэффициенты интенсивного использования подвижного состава АТП за год.

Контрольные тесты

Тест №1

1. Укажите основную цель функционирования предприятия в условиях рынка:

- а) получение прибыли, и ее максимизация;
- б) повышение заработной платы работников;
- в) выход на мировой рынок;
- г) максимальное удовлетворение общественных потребностей;
- д) совершенствование производственной структуры предприятия;
- е) внедрение новой техники и технологии.

2. Выберите наиболее значимую характеристику предприятия:

- а) производственно-техническое единство;
- б) организационное единство;
- в) экономическое единство;
- г) коммерческое единство;
- д) социальное единство;
- е) информационное единство.

3. Назовите признак юридического лица, который здесь не указан. Юридическое лицо:

- а) имеет обособленное имущество;
- б) отвечает имуществом по своим обязательствам;
- в) может от своего имени приобретать имущественные и личные права;
- г) может нести обязанности;
- д) может быть истцом и ответчиком в суде;



е)

4. Укажите источник формирования уставного капитала:

1) государственного предприятия;

2) общества с ограниченной ответственностью;

3) открытого акционерного общества; производственного кооператива. Варианты ответа:

а) стоимость имущества, закрепленного государством за предприятием;

б) сумма долей собственников;

в) совокупная номинальная стоимость акций всех типов;

г) стоимость имущества, предоставленного участниками для ведения деятельности.

5. Предприятия по формам собственности классифицируются на:

а) индивидуальные;

б) частные;

в) малые;

г) государственные;

д) коллективные;

е) муниципальные.

6. Выделите организационно-правовые формы предприятий:

а) унитарные предприятия;

б) совместные предприятия;

в) производственные кооперативы;

г) малые предприятия;

д) хозяйственные общества;

е) хозяйственные товарищества.

7. В чем различие между производственным предприятием и фирмой:

а) предприятие осуществляет производственную деятельность, а фирма - коммерческую (торговую) деятельность;

б) фирма - более широкое понятие, чем предприятие, и может включать несколько производственных или торговых предприятий;

в) различия между предприятием и фирмой нет (в каких случаях?);

г) имеются другие отличия (какие?)?

8. Выделите из перечисленных организационно-правовых форм хозяйственные



товарищества:

- а) общество с дополнительной ответственностью;
- б) общество с ограниченной ответственностью;
- в) полное товарищество;
- г) товарищество на вере (коммандитное).

9.Какая из перечисленных организационно-правовых форм не является коммерческой организацией:

- а) полное товарищество;
- б) товарищество на вере;
- в) потребительский кооператив;
- г) коммандитное товарищество;
- д) казенное предприятие?

10.Важнейшей задачей предприятия во всех случаях является:

- а) создание рабочих мест для населения, живущего в окрестностях предприятия;
- б) получение дохода от реализации потребителям производимой продукции (выполненных работ, оказанных услуг);
- в) недопущение сбоев в работе предприятия (срыва поставки, выпуска бракованной продукции, резкого сокращения объема производства и снижения его рентабельности).

11.Укажите наиболее точное определение производственного предприятия:

- а) любой самостоятельный хозяйствующий субъект, целью которого является удовлетворение потребностей и получение дохода за счет реализации потребителям производимой продукции (выполненных работ, оказанных услуг);
- б) профессионально организованный трудовой коллектив, изготавливающий продукцию с помощью имеющихся в его распоряжении средств производства;
- в) обособленная специализированная единица, основанием которой является профессионально организованный трудовой коллектив, способный с помощью средств производства производить продукцию (выполнять работы, оказывать услуги) соответствующего назначения, профиля и ассортимента.

12.Какой фактор является определяющим при образовании новых и расширении действующих предприятий:

- а) наличие неудовлетворенного спроса на продукцию (услуги);
- б) наличие ресурсов, необходимых для организации производства продукции;
- в) уровень развития науки и техники в соответствующей отрасли производства;
- г) все вышеперечисленное?

13.К причинам прекращения деятельности или кардинальной перестройки работы предприятия относится:



- а) отсутствие или резкое падение спроса на выпускаемую продукцию;
- б) убыточность производства;
- в) экологическая опасность предприятия для окружающей среды;
- г) все вышеперечисленное.

14. Что относится к внешней среде фирмы:

- а) центральные и местные органы власти;
- б) поставщики ресурсов производства и потребители продукции;
- в) народонаселение;
- г) все вышеперечисленное?

15. Что относится к внутренней среде фирмы:

- а) потребители продукции;
- б) средства производства, трудовые ресурсы и информация;
- в) поставщики ресурсов производства;
- г) органы власти?

16. Задачи предприятия определяются:

- а) интересами владельца;
- б) размером капитала;
- в) ситуацией внутри предприятия;
- г) высшим руководством;
- д) коллективом предприятия;
- е) внешней средой.

17. Назовите: 1) виды реорганизации, при которых основным документом правопреемства является передаточный акт; 2) виды реорганизации, для которых основным документом является разделительный баланс. Варианты ответа:

- а) слияние;
- б) разделение;
- в) присоединение;
- г) выделение;
- д) преобразование.

Тест №2

1. Что служит основным источником образования фонда оплаты труда на предприятии (фирме):



- а) доход от реализации продукции;
- б) доход на капитал;
- в) доход на акции;
- г) дотации государства; д) налог на прибыль?

2. Для сдельной формы оплаты характерна оплата труда в соответствии с:

- а) количеством изготовленной (обработанной) продукции;
- б) количеством отработанного времени;
- в) количеством оказанных услуг; г) должностным окладом.

3. Для повременной формы оплаты характерна оплата труда в соответствии с:

- а) количеством изготовленной (обработанной) продукции;
- б) количеством отработанного времени; в) количеством оказанных услуг.

4. Тарифная система оплаты труда рабочих включает:

- а) тарифные ставки, тарифные сетки;
- б) тарифные ставки, тарифно-квалификационный справочник;
- в) тарифные ставки, тарифные сетки, тарифно-квалификационный справочник, районный коэффициент;
- г) тарифные ставки, должностные оклады;
- д) должностные оклады, премиальные положения, тарифно-квалификационный справочник.

5. Укажите: 1) составные элементы фонда заработной платы; 2) расходы предприятия, которые не относятся ни к фонду заработной платы, ни к выплатам социального характера. Варианты ответа:

- а) прямая заработная плата за отработанное время;
- б) командировочные расходы;
- в) выплаты за неотработанное время;
- г) единовременные поощрительные выплаты;
- д) расходы на профессиональное обучение;
- е) выплаты на питание, жилье и топливо;
- ж) обязательные отчисления в государственные социальные фонды;
- з) отчисления организаций на пенсионное и медицинское и другие виды добровольного страхования работников;
- и) доходы по акциям и другие доходы от участия работников в собственности организации (дивиденды, проценты и т.п.);



к) пособия по временной нетрудоспособности, по беременности и родам, по уходу за ребенком и другие выплаты из внебюджетных фондов;

л) налоги, связанные с использованием рабочей силы.

6. Укажите системы оплаты труда, при которых: 1) заработная плата начисляется за объем произведенной продукции с выплатой премии за выполнение и перевыполнение планового задания; 2) заработная плата начисляется за фактически отработанное время по установленным тарифным ставкам или окладам; 3) заработная плата в пределах выполнения норм оплачивается по прямым сдельным расценкам, а при выработке сверх этих исходных норм - по повышенным; 4) заработная плата рабочего зависит от результатов труда обслуживаемых им рабочих-сдельщиков. Варианты ответа:

а) сдельно-прогрессивная;

б) сдельно-премиальная;

в) повременная;

г) косвенно-сдельная.

7. Укажите: 1) виды выплат, относимых к прямой заработной плате; 2) выплаты за неотработанное время; 3) выплаты социального характера. Варианты ответа:

а) оплата ежегодных отпусков;

б) оплата учебных отпусков;

в) вознаграждение по итогам работы за год;

г) суммы, начисленные за отработанное время по тарифным ставкам, окладам и сдельным расценкам;

д) стоимость продукции, выданной в порядке натуральной оплаты труда;

е) суммы, начисленные за время вынужденных простоев;

ж) стоимость питания, жилья, коммунальных услуг, предоставляемых бесплатно;

и) расходы на культурно-бытовое обслуживание работников;

к) выплаты стимулирующего характера, начисленные в соответствии с принятыми на предприятии системами оплаты труда;

л) материальная помощь, предоставляемая большинству работников;

8. Сдельная расценка - это:

а) сдельный тарифный коэффициент выполняемой работы;

б) показатель увеличения размера заработной платы в зависимости от месторасположения предприятия;

в) оплата труда за единицу продукции (работ, услуг);

г) районный коэффициент к заработной плате.

Задания на контрольную работу



Таблица 8 – Расчетные данные, тыс. руб.

Показатель	1 год	2 год	3 год	4 год	5 год
Выручка					
Текущие расходы					
Износ					
Налогооблагаемая прибыль					
Налог на прибыль					
Чистая прибыль					
Чистые денежные поступления					

1 год – 5 100 тыс. руб., далее ежегодно эксплуатационные расходы увеличиваются на 4 %. Ставка налога на прибыль составляет 20 %. Цена авансированного капитала – 14 %. Определить эффективность инвестиционного проекта предприятия. Для этого необходимо заполнить таблицу:

Автотранспортное предприятие рассматривает инвестиционный проект приобретения грузовых автомобилей на сумму 15 млн. руб. Срок эксплуатации 5 лет. Износ на оборудование исчисляется по методу прямолинейной амортизации, т.е. норма амортизации 20 %. Выручка от использования автомобилей прогнозируется по годам в следующем объеме: 1 год – 10 200 тыс. руб., 2 год – 11 000 тыс. руб., 3 год – 12 300 тыс. руб., 4 год – 12 000 тыс. руб., 5 год – 5000 тыс. руб. Текущие расходы по годам осуществляются следующим образом:

Вариант № 10

Таблица 7 – Данные финансовой отчетности компании, тыс. руб.

Показатели	На начало от четного периода	На конец отчетного периода
Основные средства	7800	7200
Сырье и материалы	3600	13950
Затраты в незавершенном производстве	1124	590
Готовая продукция на складе	1654	1235



Расходы будущих периодов	10	26
Налог на добавленную стоимость	36	249
Дебиторская задолженность	2042	3383
Денежные средства	1367	920
Нераспределенная прибыль	4007	833
Выручка	15900	16300
Прибыль	2500	2720

Провести анализ динамики финансовых результатов, рассчитать рентабельность услуг, основных средств, оборотных средств, сделать выводы.

Вариант № 9

Таблица 6 – Основные статьи затрат автотранспортного предприятия

Показатели	Нормативы затрат	План, тыс. руб.	Факт, тыс. руб.
Основные расходы:			
Топливо	30 л на 100 км (цена руб. за литр)		
Зарплата водителя	7 руб. на 1 км		
Экологический сбор	2,5 руб. за тонну то-		
Амортизация основных средств	Норма амортизации		
Запчасти	2 руб. на 1 км		
Материалы	0,5 руб. на 1 км		
Фонд заработной платы АУП		150	150
Итого			

ОС = 33 500 тыс. руб. Торговая наценка - 10 %.

Рассчитать и проанализировать среднегодовую цену транспортных услуг АТП, используя нижеприведенную информацию. В эксплуатации находятся 12 тягачей. Рабочий



персонал соответственно насчитывает 12 человек. Каждый грузовик в среднем по факту имеет пробег 60 000 км в год, планировалось ранее 55 000 км. По факту оказаны 280 услуг по перевозке грузов, планировалось – 250.

Вариант № 8

Таблица 5 – Основные статьи затрат автотранспортного предприятия

Показатели	Нормативы затрат	План, тыс. руб.	Факт, тыс. руб.
Основные расходы:			
Топливо	30 л на 100 км (цена ...руб. за литр)		
Зарплата водителя	7 руб. на 1 км		
Экологический сбор	2,5 руб. за тонну топлива-		
Амортизация основных средств	Норма амортизации		
Запчасти	2 руб. на 1 км		
Материалы	0,5 руб. на 1 км		
Фонд заработной платы АУП		150	150
Итого			

В эксплуатации находятся 10 тягачей. Рабочий персонал соответственно насчитывает 10 человек. Каждый грузовик в среднем по факту имеет пробег 60 000 км в год, планировалось ранее 55 000 км. По факту оказано 240 услуг по перевозке грузов, планировалось – 220. ОС = 33 500 тыс. руб.

Рассчитать и проанализировать себестоимость транспортных услуг АТП, используя нижеприведенную информацию.

Вариант № 7

Таблица 4 – Исходные данные

Показатели	Предыдущий месяц	Отчетный месяц
Месячная тарифная ставка водителя, руб.	10000	10000
Время погрузки-выгрузки на 1 езду, ч.	30	32



Месячный фонд времени водителя, ч.	176	180
Грузоподъемность автомобиля, т.	20	20
Коэффициент использования грузоподъемности	0.85	0.7
Количество рейсов за период	48	47
Средний тоннаж одного рейса		

Рассчитать и провести анализ заработной платы водителя на основе исходных данных.

Вариант № 6

Таблица 3 - Финансовая отчетность предприятия, тыс. руб.

Показатели	Предыдущий год	Отчетный год
Основные средства	17103	17555
Долгосрочные финансовые вложения	12765	15585
Сырье и материалы	4393	4164
Затраты в незавершенном производстве	1140	603
Готовая продукция на складе	1678	1253
Налог на добавленную стоимость по приобретенным ценностям	36	252
Дебиторская задолженность покупателей и заказчиков	2270	3432
Денежные средства	1387	933
Выручка	35620	37890
Прибыль	5987	7650

Рассчитайте основные показатели и проведите анализ эффективности использования оборотных средств предприятия транспортной отрасли.

Вариант № 5

Таблица 2 - Исходные данные



Показатели	Предыдущий год	Отчетный год
Нематериальные активы, тыс. руб.	41	50
Основные средства, тыс. руб.	25209	17103
Численность персонала на конец периода, чел.	90	91
Календарный фонд времени, дн.	365	365
Количество выходных и праздничных дней в году, дн.	165	165
Бюджет рабочего времени одного работника, дн.		
Средняя продолжительность рабочего дня, ч.	7,8	7,7
Количество принятых работников, чел.	8	7
Количество уволенных работников, чел.	3	5
Выручка, тыс. руб.	6300	4400
Прибыль, тыс. руб.	600	300

Рассчитать фонд рабочего времени в человеко-часах и человеко-днях, коэффициенты оборота по приему, выбытию, текучести кадров, постоянства кадров, среднечасовую, среднедневную и среднегодовую выработку услуг.

Вариант № 4

Подготовить информацию о состоянии инновационной деятельности в автотранспортной отрасли. Дать оценку динамике и уровню развития инновационной деятельности автотранспортных предприятий. Охарактеризовать тенденции развитых стран в развитии инновационной деятельности автомобильного транспорта.

Вариант № 3

Охарактеризовать состояние и динамику развития малого предпринимательства в автотранспортной отрасли РФ. Рассмотреть опыт США в развитии малого бизнеса автотранспортной отрасли.

Вариант № 2

Таблица 1 - Финансовая отчетность предприятия, тыс. руб.

--	--	--



Показатели	Предыдущий год	Отчетный год
Нематериальные активы	50	128
Основные средства	17103	17555
Долгосрочные финансовые вложения	276	585
Сырье и материалы	4393	4164
Затраты в незавершенном производстве	1140	603
Готовая продукция на складе	1678	1253
Налог на добавленную стоимость по приобретенным ценностям	36	252
Дебиторская задолженность покупателей и заказчиков	2270	3432
Денежные средства	1387	933
Выручка	35620	37890
Прибыль	5987	7650

Рассчитать общую стоимость имущества, рентабельность имущества, оборачиваемость оборотных активов, фондоотдачу, фондоемкость за два года.

Вопросы к зачету

1. Предмет и содержание экономики транспорта.
2. Основные задачи экономики автомобильного транспорта.
3. Роль и особенности транспорта как отрасли материального производства.
4. Отличия транспортной отрасли от других отраслей материального производства.
5. Общая структура автотранспортного предприятия
6. Производственная структура автотранспортного предприятия.
7. Организационная структура аппарата управления предприятия.
8. Учет основных средств предприятия транспорта.
9. Основные средства и задачи их учета.
10. Классификация основных средств.
11. Оценка основных средств.



12. Инвентарный учет основных средств.
13. Документальное оформление движения основных средств.
14. Учет наличия и поступления основных средств.
15. Покупка основных средств.
16. Показатели эффективности управления основными средствами
17. Понятие, состав и структура оборотных средств.
18. Нормирование оборотных средств.
19. Показатели эффективности управления оборотными средствами.

Вопросы к экзамену

1. Предмет и содержание экономики транспорта.
2. Основные задачи экономики автомобильного транспорта.
 3. Роль и особенности транспорта как отрасли материального производства.
 4. Отличия транспортной отрасли от других отраслей материального производства.
 5. Общая структура автотранспортного предприятия
 6. Производственная структура автотранспортного предприятия.
 7. Организационная структура аппарата управления предприятия.
 8. Учет основных средств предприятия транспорта.
 9. Основные средства и задачи их учета.
 10. Классификация основных средств.
 11. Оценка основных средств.
 12. Инвентарный учет основных средств.
 13. Документальное оформление движения основных средств.
 14. Учет наличия и поступления основных средств.
 15. Покупка основных средств.
 16. Показатели эффективности управления основными средствами
 17. Понятие, состав и структура оборотных средств.
 18. Нормирование оборотных средств.
 19. Показатели эффективности управления оборотными средствами.
 20. Кадры или производственный персонал предприятия транспорта.



21. Основной (штатный) состав работников предприятия транспорта.
22. Планирование численности персонала на предприятии транспорта: явочный и списочный состав.
23. Показатели динамики и состава персонала.
24. Производительность труда: показатели и методы измерения.
25. Пять основных групп факторов роста производительности труда.
26. Оплата труда работников предприятия транспорта.
27. Формы и системы оплаты труда.
28. Понятие затрат и себестоимости перевозок.
29. Классификация затрат на выполнение перевозок.
30. Учёт и калькулирование себестоимости перевозок.
31. Основные задачи учёта и калькулирования себестоимости перевозок.
32. Пути снижения себестоимости перевозок.
33. Финансовые ресурсы транспорта.
34. Понятие рентабельности.
35. Сущность, понятие, функции и классификация налогов.
36. Особенности ценообразования на автотранспортные услуги.
37. Особенности ценообразования на предприятиях транспорта.
38. Механизм ценовой политики и ценообразования.
39. Основные методы ценообразования.
40. Тарифы на перевозку пассажиров.
41. Тарифы на перевозку грузов.
42. Сущность и формы организации материально-технического снабжения АТП.
43. Расчеты потребности в автошинах. определение затрат на восстановление износа шин.
44. Расчет потребности в горюче- смазочных материалах.
45. Расчет финансовых ресурсов на запасные части и ремонтные материалы.

4. Методические материалы, определяющие процедуры оценивания знаний, умений и навыков, и опыта деятельности, характеризующих этапы формирования компетенций



Методические материалы при приеме зачета

Зачет – вид мероприятия промежуточной аттестации, в результате которого обучающий получает оценку в шкале «зачет» / «незачет». Дифференцированный зачет – вид зачета, в результате которого обучающийся получает оценку в четырехбальной шкале («отлично», «хорошо», «удовлетворительно», «неудовлетворительно»). Зачет может приниматься как в устной форме (которая предполагает ответы обучающихся на теоретические вопросы), так и выставляться по результатам выполнения обучающимися установленных программой видов работ. Для разных обучающихся учебной группы могут быть определены разные формы сдачи зачета в зависимости от качества их работы в семестре (ах) изучения дисциплины. Вопросы к зачету, задания, которые должны выполнить обучающиеся в семестре, (и форму его проведения) обучающиеся получают на первом занятии по дисциплине в данном семестре по решению преподавателя.

Результат зачета	Критерии оценивания компетенций
не зачтено	Обучающийся не знает значительной части программного материала (менее 50 % правильно выполненных заданий от общего объема работы), допускает существенные ошибки, неуверенно, с большими затруднениями выполняет практические работы, не подтверждает освоение компетенций, предусмотренных программой зачета.
зачтено	Обучающийся показывает знания только основного материала, но не усвоил его деталей, допускает неточности, недостаточно правильные формулировки, в целом, не препятствует усвоению последующего программного материала, нарушения логической последовательности в изложении программного материала, испытывает затруднения при выполнении практических работ, подтверждает освоение компетенций, предусмотренных программой зачета на минимально допустимом уровне.
	Обучающийся твердо знает материал, грамотно и по существу излагает его, не допуская существенных неточностей в ответе на вопрос, правильно применяет теоретические положения при решении практических вопросов и задач, владеет необходимыми навыками и приемами их выполнения, допуская некоторые неточности; демонстрирует хороший уровень освоения материала, информационной и коммуникативной культуры и в целом подтверждает освоение компетенций, предусмотренных программой зачета.
	Обучающийся глубоко и прочно усвоил программный материал, исчерпывающе, последовательно, четко и логически стройно его излагает, умеет тесно увязывать теорию с практикой, свободно справляется с задачами, вопросами и другими видами применения знаний, причем не затрудняется с ответом при видоизменении заданий, использует в ответе материал монографической литературы, правильно обосновывает принятое решение, владеет разносторонними навыками и приемами выполнения практических задач, подтверждает полное освоение компетенций, предусмотренных программой зачета.

Критерии оценивания выполнения кейс-заданий:

Отметка «отлично» – работа выполнена в полном объеме с соблюдением необходимой последовательности действий; работа проведена в условиях, обеспечивающих получение правильных результатов и выводов.

Отметка «хорошо» – работа выполнена правильно с учетом 1-2 мелких погрешностей или 2-3 недочетов, исправленных самостоятельно по требованию преподавателя.

Отметка «удовлетворительно» – работа выполнена правильно не менее чем наполовину, допущены 1-2 погрешности или одна грубая ошибка.

Отметка «неудовлетворительно» – допущены 2 (и более) грубые ошибки в ходе работы, которые обучающийся не может исправить даже по требованию преподавателя или работа не выполнена полностью.



Критерии оценки знаний при написании контрольной работы

Отметка «отлично» выставляется обучающемуся, показавшему всесторонние, систематизированные, глубокие знания вопросов контрольной работы и умение уверенно применять их на практике при решении конкретных задач, свободное и правильное обоснование принятых решений.

Отметка «хорошо» выставляется обучающемуся, если он твердо знает материал, грамотно и по существу излагает его, умеет применять полученные знания на практике, но допускает в ответе или в решении задач некоторые неточности, которые может устранить с помощью дополнительных вопросов преподавателя.

Отметка «удовлетворительно» выставляется обучающемуся, показавшему фрагментарный, разрозненный характер знаний, недостаточно правильные формулировки базовых понятий, нарушения логической последовательности в изложении программного материала, но при этом он владеет основными понятиями выносимых на контрольную работу тем, необходимыми для дальнейшего обучения и может применять полученные знания по образцу в стандартной ситуации.

Отметка «неудовлетворительно» выставляется обучающемуся, который не знает большей части основного содержания выносимых на контрольную работу вопросов тем дисциплины, допускает грубые ошибки в формулировках основных понятий и не умеет использовать полученные знания.

Критерии оценки знаний при проведении тестирования

Отметка «отлично» выставляется при условии правильного ответа не менее чем 85% тестовых заданий;

Отметка «хорошо» выставляется при условии правильного ответа не менее чем 70 % тестовых заданий;

Отметка «удовлетворительно» выставляется при условии правильного ответа не менее 50 %;

Отметка «неудовлетворительно» выставляется при условии правильного ответа менее чем на 50 % тестовых заданий.

Результаты текущего контроля используются при проведении промежуточной аттестации.

Критерии оценки знаний студента на экзамене

Оценка «неудовлетворительно» выставляется студенту, который не знает большей части основного содержания учебной программы дисциплины, допускает грубые ошибки в формулировках основных понятий дисциплины и не умеет использовать полученные знания при решении типовых практических задач.

Оценка «удовлетворительно» выставляется студенту, показавшему фрагментарный, разрозненный характер знаний, недостаточно правильные формулировки базовых понятий, нарушения логической последовательности в изложении программного материала, но при этом он владеет основными разделами учебной программы, необходимыми для дальнейшего обучения и может применять полученные знания по образцу в стандартной ситуации.

Оценка «хорошо» выставляется студенту, если он твердо знает материал, грамотно и по существу излагает его, умеет применять полученные знания на практике, но допускает в ответе или в решении задач некоторые неточности, которые может устранить с помощью дополнительных вопросов преподавателя.



Оценка «отлично» выставляется студенту, показавшему всесторонние, систематизированные, глубокие знания учебной программы дисциплины и умение уверенно применять их на практике при решении конкретных задач, свободное и правильное обоснование принятых решений.

Разработчик: Подписано простой ЭП 27.09.2023 Шаповалова Наталья Георгиевна

Зав. кафедрой: Подписано простой ЭП 27.09.2023 Ткачева Яна Сергеевна

Зав. выпускающей кафедрой: Подписано простой ЭП 27.09.2023 Ткачева Яна Сергеевна



рабочей программы учебной дисциплины "Б1.О.23 Экономика"

направления подготовки бакалавров "23.03.01 Технология транспортных процессов"

профиль подготовки "Логистика на транспорте"

программа подготовки "бакалавр"

Фонд оценочных средств для проведения промежуточной аттестации обучающихся по дисциплине (модулю)

1. Перечень компетенций с указанием этапов их формирования в процессе освоения образовательной программы

Этапы формирования компетенции (номер семестр согласно учебному плану)			Наименование учебных дисциплин, формирующие компетенции в процессе освоения образовательной программы
ОФО	ЗФО	ОЗФО	
УК-10.1 Понимает базовые принципы функционирования экономики и экономического развития, цели формы участия государства в экономике			
1	2		Общий курс транспорта
4	4		Экономика
6	7		Коммерческая деятельность на транспорте
6	7		Технологическое предпринимательство
8	9		Преддипломная практика
2	3		Противодействие коррупции в профессиональной сфере
УК-10.2 Применяет методы планирования для достижения текущих и долгосрочных экономических и финансовых целей, использует финансовые инструменты и методы экономических расчётов для обоснования и принятия хозяйственных решений в различных областях жизнедеятельности, управляет финансовыми ресурсами и контролирует собственные экономические риски			
1	2		Общий курс транспорта
4	4		Экономика
8	8		Экономическая оценка инвестиций на транспорте
8	8		Инновационная деятельность на транспорте
8	9		Преддипломная практика
2	3		Противодействие коррупции в профессиональной сфере
УК-10.3 Обосновывает экономически, финансово грамотное поведение индивида как гражданина вне зависимости от его профессиональной деятельности			
1	2		Общий курс транспорта
4	4		Экономика
7	5		Методы обследования транспортных процессов
4567	4567		Проектный практикум
6	6		Эксплуатационная практика
8	9		Преддипломная практика
УК-9.1 Осуществляет действия по организации доступной среды для людей с ограниченными возможностями здоровья (ОВЗ)			
4	4		Экономика
2	2		Психология
4	4		Технологическая (производственно-технологическая) практика
УК-9.2 Осуществляет мониторинг присутствия людей с ОВЗ в профессиональной сфере			
2	2		Психология
4	4		Экономика
6	6		Эксплуатационная



Этапы формирования компетенции (номер семестр согласно учебному плану)			Наименование учебных дисциплин, формирующие компетенции в процессе освоения образовательной программы
ОФО	ЗФО	ОЗФО	
			практика
УК-9.3 Транслирует толерантное отношение к людям с ОВЗ в социальной и профессиональной сферах			
2	2		Психология
4	4		Экономика
8	9		Преддипломная практика

2. Описание показателей и критериев оценивания компетенций на различных этапах их формирования, описание шкалы оценивания

Планируемые результаты освоения компетенции	Критерии оценивания результатов обучения				Наименование оценочного средства
	неудовлетворительно	удовлетворительно	хорошо	отлично	
1	2	3	4	5	6
УК-9: Способен использовать базовые дефектологические знания в социальной и профессиональной сферах					
УК-9.2 Осуществляет мониторинг присутствия людей с ОВЗ в профессиональной сфере					
Знать: - основные формы ОВЗ (по речи, слуху, зрению, опорно-двигательному аппарату, замедленному психическому развитию).	Фрагментарные знания	Неполные знания	Сформированные, но содержащие отдельные пробелы знания	Сформированные систематические знания	Тестирование Блиц-опрос Реферат
Уметь: - определять проявления ОВЗ у участников социально-профессионального взаимодействия.	Частичные умения	Неполные умения	Умения полные, допускаются небольшие ошибки	Сформированные умения	
Владеть: - навыками эффективной коммуникации в профессиональной и социальной сферах с людьми с ОВЗ.	Частичное владение навыками	Несистематическое применение навыков	В систематическом применении навыков допускаются пробелы	Успешное и систематическое применение навыков	
УК-9: Способен использовать базовые дефектологические знания в социальной и профессиональной сферах					
УК-9.3 Транслирует толерантное отношение к людям с ОВЗ в социальной и профессиональной сферах					
Знать: - основные принципы социально-психологической адаптации лиц с ОВЗ в различных сферах жизни.	Фрагментарные знания	Неполные знания	Сформированные, но содержащие отдельные пробелы знания	Сформированные систематические знания	Тестирование Блиц-опрос Реферат
Уметь: - применять базовые дефектологические знания для социально-психологической адаптации лиц с ОВЗ на основе принципов толерантности, солидарности и безопасности.	Частичные умения	Неполные умения	Умения полные, допускаются небольшие ошибки	Сформированные умения	
Владеть: - навыками эффективной коммуникации в профессионально	Частичное владение навыками	Несистематическое применение навыков	В систематическом применении навыков допускаются	Успешное и систематическое применение навыков	



Планируемые результаты освоения компетенции	Критерии оценивания результатов обучения				Наименование оценочного средства
	неудовлетворительно	удовлетворительно	хорошо	отлично	
1	2	3	4	5	6
й и социальной сферах с людьми с ОВЗ.			пробелы		
УК-9: Способен использовать базовые дефектологические знания в социальной и профессиональной сферах					
УК-9.1 Осуществляет действия по организации доступной среды для людей с ограниченными возможностями здоровья (ОВЗ)					
Знать: - основные принципы социально-психологической адаптации лиц с ОВЗ в различных сферах жизни.	Фрагментарные знания	Неполные знания	Сформированные, но содержащие отдельные пробелы знания	Сформированные систематические знания	Тестирование Блиц-опрос Реферат
Уметь: - определять проявления ОВЗ у участников социально-профессионального взаимодействия.	Частичные умения	Неполные умения	Умения полные, допускаются небольшие ошибки	Сформированные умения	
Владеть: - навыками социально-психологического сопровождения лиц с ОВЗ в процессе их социализации и адаптации в социальной и профессиональной сферах.	Частичное владение навыками	Несистематическое применение навыков	В систематическом применении навыков допускаются пробелы	Успешное и систематическое применение навыков	
УК-10: Способен принимать обоснованные экономические решения в различных областях жизнедеятельности					
УК-10.3 Обосновывает экономически, финансово грамотное поведение индивида как гражданина вне зависимости от его профессиональной деятельности					
Знать: - финансовые инструменты для управления личными финансами, контролирует собственные экономические и финансовые риски	Фрагментарные знания	Неполные знания	Сформированные, но содержащие отдельные пробелы знания	Сформированные систематические знания	Тестирование Блиц-опрос Реферат
Уметь: - использовать финансовые инструменты для управления личными финансами, контролирует собственные экономические и финансовые риски	Частичные умения	Неполные умения	Умения полные, допускаются небольшие ошибки	Сформированные умения	
Владеть: - методами рационального подхода к управлению личным и семейным бюджетом, на базе которого человек организует	Частичное владение навыками	Несистематическое применение навыков	В систематическом применении навыков допускаются пробелы	Успешное и систематическое применение навыков	



Планируемые результаты освоения компетенции	Критерии оценивания результатов обучения				Наименование оценочного средства
	неудовлетворительно	удовлетворительно	хорошо	отлично	
1	2	3	4	5	6
эффективное расходование своих средств;- навыками поддержания здорового баланса доходов и расходов в личном и семейном бюджете;- навыками успешного использования инструментов инвестирования и сбережения, и избежание бессмысленных трат и финансовых потерь.					
<p>УК-10: Способен принимать обоснованные экономические решения в различных областях жизнедеятельности</p> <p>УК-10.2 Применяет методы планирования для достижения текущих и долгосрочных экономических и финансовых целей, использует финансовые инструменты и методы экономических расчётов для обоснования и принятия хозяйственных решений в различных областях жизнедеятельности, управляет финансовыми ресурсами и контролирует собственные экономические риски</p>					
<p>Знать: - основные принципы и содержание экономических законов и категорий, структуру экономических показателей; - источники и способы анализа экономической информации, характеризующей денежную, валютную, кредитную, банковскую системы.</p>	Фрагментарные знания	Неполные знания	Сформированные, но содержащие отдельные пробелы знания	Сформированные систематические знания	Тестирование Блиц-опрос Реферат
<p>Уметь: - применять экономические модели и методы для описания процессов и явлений в различных сферах деятельности;- пользоваться различными инструментами сбора, анализа и обработки экономических данных;- организовывать собственную деятельность числе в области учёта расходов и доходов, приобретения</p>	Частичные умения	Неполные умения	Умения полные, допускаются небольшие ошибки	Сформированные умения	



Планируемые результаты освоения компетенции	Критерии оценивания результатов обучения				Наименование оценочного средства
	неудовлетворительно	удовлетворительно	хорошо	отлично	
1	2	3	4	5	6
финансовых продуктов услуг), выбирать методы и способы выполнения профессиональных задач, оценивать их эффективность и качество;- правильно использовать теоретические практической деятельности по использованию экономической информации;- результативно использовать современные финансовые инструменты;- решать типичные задачи в области семейного бюджета.					
Владеть: - основами экономических знаний для описания, моделирования и анализа экономических процессов и явлений в различных сферах деятельности;- методами сбора и анализа экономической информации.	Частичное владение навыками	Несистематическое применение навыков	В систематическом применении навыков допускаются пробелы	Успешное и систематическое применение навыков	
УК-10: Способен принимать обоснованные экономические решения в различных областях жизнедеятельности					
УК-10.1 Понимает базовые принципы функционирования экономики и экономического развития, цели формы участия государства в экономике					
Знать: - экономические законы производства: спроса и предложения, рыночного ценообразования, положительные и отрицательные стороны рыночной и нерыночной экономики;- основы микроэкономики, теорию потребительского поведения, издержки производства, типы рыночных структур, рынки факторов	Фрагментарные знания	Неполные знания	Сформированные, но содержащие отдельные пробелы знания	Сформированные систематические знания	Тестирование Блиц-опрос Реферат



Планируемые результаты освоения компетенции	Критерии оценивания результатов обучения				Наименование оценочного средства
	неудовлетворительно	удовлетворительно	хорошо	отлично	
1	2	3	4	5	6
<p>производства; - основы макроэкономической политики государства, основные макроэкономические показатели и принципы их расчета; - механизм формирования валового внутреннего продукта и валового национального дохода, теорию макроэкономического равновесия, бюджетно-налоговую и денежно-кредитную политику, механизм регулирования инфляции и безработицы; - основы функционирования мировой экономики.</p>					
<p>Уметь: - оценивать постоянно изменяющуюся социально-экономическую ситуацию в организации и ее влияние на возникновение управленческих проблем и задач;- применять творческий, аналитический, прогностический, креативный и др. подходы к решению проблемы исходя из действующих правовых норм, имеющихся ресурсов и ограничений;- использовать экономический инструментальный анализ внешней и внутренней среды бизнеса (организации); адекватно воспринимать содержание, находить и анализировать экономическую информацию,</p>	Частичные умения	Неполные умения	Умения полные, допускаются небольшие ошибки	Сформированные умения	



Планируемые результаты освоения компетенции	Критерии оценивания результатов обучения				Наименование оценочного средства
	неудовлетворительно	удовлетворительно	хорошо	отлично	
1	2	3	4	5	6
имеющуюся в экономической литературе и используемую в СМИ для ориентирования в основных текущих проблемах экономики;- анализировать экономическую политику государства, формировать собственную позицию по отношению к ней и вырабатывать свою точку зрения на происходящие в стране экономические процессы					
Владеть: - навыками решения простейших задач по дисциплине; навыками графического иллюстрирования вопросов экономики;- методами системного творческого решения проблемы исследования на базовом уровне исходя из поставленных задач и ожидаемых результатов; - навыками содержательной интерпретацией и адаптацией знаний экономической теории для решения профессиональных задач; способностью к обобщению, поиску и оценке альтернативных способов решения поставленных экономических задач.	Частичное владение навыками	Несистематическое применение навыков	В систематическом применении навыков допускаются пробелы	Успешное и систематическое применение навыков	

3. Типовые контрольные задания и иные материалы, необходимые для оценки знаний, умений, навыков и (или) опыта деятельности, характеризующих этапы формирования компетенций в процессе освоения образовательной программы



Тестовое задание

Вариант 1

1. В классическом представлении промышленный цикл состоит из ___ фаз:

а) 4;

б) 6;

в) 7;

г) 2.

2. Банк – это кредитный институт,

а) действующий на принципах прибыльности и риска;

б) задачей которого является обеспечение устойчивости национальной валюты;

в) занимающийся привлечением денежных ресурсов;

г) занимающийся привлечением и размещением денежных средств.

3. Бюджетно-налоговая (фискальная) политика

а) воздействие государства на экономику посредством формирования величины и структуры государственных расходов, объема трансфертных выплат и системы налогообложения;

б) меры правительства по изменению государственных расходов, налогообложения и состояния госбюджета, направленные на обеспечение полной занятости, равновесия платежного баланса, экономического роста при производстве неинфляционного ВВП (ВНП);

в) правительственная политика в отношении закупок товаров и услуг трансфертных платежей количества и видов налогов;

г) совокупность мер правительства по регулированию государственных расходов и налогообложения, направленных на обеспечение полной занятости и производство равновесного ВНП.

4. Инвестиции – это...



- а) денежные суммы, используемые с целью организации производства;
- б) любые изменения, нововведения в технологиях;
- в) приобретение недвижимости;
- г) вложения во все виды производственных и непроизводственных ресурсов.

5. К концепциям перехода к рыночной экономике относятся:

- а) концепция умеренного роста;
- б) радикально-умеренная концепция;
- в) концепция градуализма;
- г) концепция «шоковой терапии».

6. Номинальный ВВП в текущем году составил 64000 ден. ед., реальный ВВП 50000 ден. ед. Инфляция за год составила...

- а) 128%
- б) 22%
- в) 78%
- г) 28%

7. Уровень безработицы при полной занятости равен...

- а) сумме структурной и фрикционной;
- б) сумме фрикционной и циклической безработицы;
- в) нулю;
- г) сумме структурной и циклической.

8. Демпинг



а) продажа товара на внешнем рынке по цене выше цены аналогичного товара на внутреннем рынке страны-импортера;

б) продажа товара на внешнем рынке по цене выше цены аналогичного товара на внутреннем рынке страны-экспортера;

в) продажа товара на внешнем рынке по цене ниже цены аналогичного товара на внутреннем рынке страны-экспортера;

г) распродажа товаров.

9. Производитель товара снизил цену на него 5%, в результате чего объем продаж вырос на 4%. Спрос на этот товар является

а) эластичным

б) неэластичным

в) абсолютно эластичным

г) единичной эластичности

10. Вложения капитала в банк дает ее владельцу 17% годовых, инфляция 4% в год. Открыв срочный счет в банке на сумму 50000 ден. ед. господин Иванов получит через год ___ ден. ед. дохода

а) 42735;

б) 44248;

в) 56500;

г) 58500

11. Экономическое развитие не характеризуется

а) ВВП на душу населения;

б) объемом номинального ВВП;

в) производством основных видов продукции на душу населения;



г) уровнем жизни.

12. К основным формам международных экономических отношений не относится ____ и ____

а) миграция капитала;

б) международная торговля;

в) совместные военные учения;

г) обмен культурными ценностями.

13. Приведенная в таблице шкала налогообложения относится к системе ____ налогообложения. Определите к какой системе налогообложения относится приведенная ниже шкала налогообложения

Размер налога, д. ед.	0	1000	1200	1400	1600	1800	2000
Сумма налога, д. кд.	0	100	105	110	115	120	128

а) регрессивный;

б) пропорциональный;

в) прогрессивный;

г) комбинированный;

14. В широком смысле деньги – это...

а) наиболее ликвидная часть денежной массы, доступная для немедленного использования в качестве платежного средства;

б) особый вид товара, функционирующий только на денежном рынке;

в) особенный товар;

г) вид финансовых активов, которым может быть использован для сделок.

15. При увеличении совокупного спроса (AD) на кейнсианском отрезке кривой совокупного предложения (AS) при прочих равных условиях равновесный объем производства..



- а) вырастет, равновесный уровень цен упадет;
- б) сократится, равновесный уровень цен останется неизменным;
- в) вырастет, равновесный уровень цен останется неизменным;
- г) и равновесный уровень цен вырастут одновременно.

16. «Мягкая» кредитно-денежная политика проводится...

- а) в период экономического подъема;
- б) в период экономического спада;
- в) на стадии оживления экономики;
- г) в период рецессии.

17. Заполните пропуски. Чем больше расстояние между биссектрисой и кривой _____, тем _____ степень неравенства в распределении доходов

- а) Лаффера, больше;
- б) Лоренца, больше;
- в) Лоренца, меньше;
- г) Лаффера, меньше.

18. Рынок является...

- а) саморегулирующейся системой взаимодействия экономических субъектов;
- б) средством создания сбережений;
- в) механизмом осуществления контактов продавцов и покупателей;
- г) механизмом регулирования побочных последствий производства;

19. Экономист, работая на заводе, получил зарплату в размере 120 тыс. руб. в год и имел



сбережения 100 тыс. руб. (процент по вкладу 5%). Он ушел с работы, и на свои сбережения открыл магазин. Годовой доход его предприятия составил 220 тыс. руб. Неявные издержки предпринимателя равны...

а) 225 тыс. руб.;

б) 100 тыс. руб.;

в) 5 тыс. руб.;

г) 125 тыс. руб.

19. К характеристикам повременной заработной платы не относится высказывание о том, что она...

а) удобна при выполнении сложных работ;

б) создает предпосылки для качественного труда;

в) не стимулирует интенсивность труда;

г) интенсифицирует труд.

20. В условиях совершенной конкуренции в долгосрочном периоде соблюдается равенство...

а) $MR=MC=TC=P$

б) $MR=AC=P=V$

в) $MR=MC=VC=P$

г) $MR=MC=AC=P$

Вариант 2

1. К внешним факторам относятся...

а) сокращение государственных доходов;

б) издержки и выгоды третьих лиц;



в) издержки и выгоды, не включенные в рыночную цену блага;

г) снижение прибыли производителей отдельных товаров.

2. Если предприятие увеличивает закупки сырья, нанимает дополнительных рабочих и на том же оборудовании организует работу в третью смену, то эти мероприятия характеризуют _____ период деятельности фирмы:

а) длительный;

б) мгновенный;

в) неограниченный;

г) короткий.

3. Монополист-производитель электронного оборудования выпускает и продает такой объем продукции при котором: MR- 180 дол., MC - 100 дол., ATC - 200 дол. Чтобы получить максимум прибыли, фирма должна...

а) повысить цену и сохранить прежний объем выпуска

б) повысить цену и увеличить объем выпуска

в) повысить цену и уменьшить объем выпуска

г) снизить цену и уменьшить объем выпуска

д) снизить цену и увеличить объем выпуска

4. Закон убывающей предельной полезности может быть проиллюстрирован следующим перечнем значений предельной полезности...

а) 200,250,270,280

б) 200,400,1600,9600

в) 200,350,450,600

г) 200,450,750,1100

д) 200,300,400,500



5. Предельный доход не ниже рыночной цены у...

- а) монополистических конкурентов;
- б) участников картели;
- в) олигополистов, не участвующих в картели;
- г) монополистов;
- д) совершенных конкурентов.

6. Государственная собственность в условиях рыночной экономики чаще всего существует...

- а) в отраслях инфраструктуры;
- б) в розничной торговле;
- в) в нерентабельных производствах;
- г) в сельском хозяйстве.

7. Кардиналистскую теорию определения полезности благ разработали экономисты _____ школы...

- а) лозаннской;
- б) кембриджской;
- в) кейнсианской;
- г) австрийской.

8. Совокупность всего того, что используется человеком в процессе производства, в экономической теории обозначается понятием...

- а) средства производства;
- б) средства труда;



в) технология производства;

г) производительные силы.

9. Экономическая теория- это наука...

а) об эффективном использовании редких ресурсов;

б) о принципах экономической политики;

в) о поведении людей в процессе производства и распределения благ;

г) о динамике потребностей человека.

10. Производственные ресурсы в целом характеризуются как...

а) технология производства и знания персонала;

б) сырье, которое используется в процессе производства товаров и услуг;

в) природа, люди, техника, необходимые для производства продукции;

г) ресурсы, затрачиваемые в производстве товаров и услуг.

11. Японская модель может быть охарактеризована...

сильной социальной политикой;

а) отставанием уровня жизни населения от развития производительных сил;

б) развитым планированием и координацией деятельности правительства и частного сектора;

в) как модель, построенная на системе всемерного поощрения предпринимательской деятельности.

12. Совокупность различных элементов производства, которые могут быть использованы для создания товаров и услуг, называется....

а) ресурсами;

б) благами;



в) продуктами;

г) товарами.

13. Отношения между людьми по поводу присвоения или отчуждения благ составляют отношения...

а) распределения;

б) владения;

в) распоряжения;

г) собственности;

14. Наиболее яркой характеристикой монополистической конкуренции является...

а) количество продавцов;

б) товарная дифференциация;

в) разнообразие цен;

г) дифференциация продавцов.

15. К предмету изучения микроэкономики относятся...

а) производство сахара и динамика его цены

б) спрос и предложение на рынке молока

в) занятость населения в народном хозяйстве

г) производство в масштабе всей экономики

16. ____ разделил рабочее время на необходимое и прибавочное.

а) Ф. Кенэ;

б) К. Маркс;



в) У. Пети;

г) А.Смит

17. _____ является доходом на капитал

а) рента

б) прибыль

в) заработная плата

г) процент

18. Производство как экономическая категория представляет собой...

а) процесс взаимодействия людей и природой для создания продуктов, удовлетворяющих потребности человека

б) совокупность производящих хозяйственных единиц

в) занятость населения в народном хозяйстве

г) процесс преобразования экономических ресурсов в готовый продукт

19. К частной относятся _____ и _____ формы собственности.

а) коллективная

б) партнерская

в) индивидуальная

г) государственная

20. Механизм распределения в рыночной экономике основывается прежде всего на

а) действию закона предложения

б) действию закона предельной полезности



в) действию налоговой системы

г) конкуренции

Вариант 3

1. Теория потребительского поведения предполагает, что потребитель стремится максимизировать...

а) предельную полезность

б) разницу между общей и предельной полезностью

в) среднюю полезность

г) общую полезность

2. При стоимости материалов 5 тыс. рублей, оборудования 8 тыс. рублей и заработной плате 5 тыс. рублей сумма постоянных и переменных издержек составит ___ тыс. рублей.

а) 10;

б) 8;

в) 18;

г) 5

3. В утверждении ___ говорится о том, что условия совершенной конкуренции не выполняются...

а) кривая спроса на продукт фирмы – горизонтальная линия

б) кривые средних и предельных издержек имеют U – образную форму

в) кривая предельных издержек пересекает кривую средних издержек в точке, соответствующей минимальному значению АТС

г) фирма находится в равновесии, когда ее предельный доход равен предельным издержкам



4. Характерной для России моделью перехода от командной экономики является...

- а) националистическая модель особого пути России
- б) гипотетическая модель социализма с человеческим лицом
- в) модель меркантилистической экономики
- г) модель реального социализма

5. Предельный доход не ниже рыночной цены у ...

- а) олигополистов, не участвующих в картеле
- б) монополистов
- в) монополистических конкурентов
- г) совершенных конкурентов

6. Равновесная процентная ставка выражает...

- а) разницу между номинальной и реальной ставками процента
- б) равенство объема спроса и предложения заемных средств
- в) равенство предельного продукта капитала в денежной форме и предельных издержек на капитал
- г) равенство номинальной и реальной процентной ставки

7. Коэффициент Джини говорит о (об)...

- а) уменьшении дифференциации доходов в обществе
- б) усилении дифференциации доходов в обществе
- в) экономическом росте
- г) приближении кривой Лоренца к биссектрисе



8. Положительные внешние эффекты возникают как следствие...

- а) снижения цен на продукты питания
- б) роста расходов на развитие науки
- в) увеличения прибыли фирмы, производящей электроприборы
- г) роста расходов на образование

9. Объем национального производства и уровень цен вырастут одновременно (на промежуточном участке совокупного предложения) под воздействием...

- а) сокращения государственных расходов на военные нужды
- б) снижения ДС
- в) снижения производительности труда
- г) страха потребителей перед депрессией

10. К собственным источникам инвестиций нельзя отнести...

- а) ассигнования из бюджета
- б) нераспределенная прибыль
- в) средства амортизационного фонда
- г) кредиты банков

11. Если индекс потребительских цен в 1995 г. составил 200%, а в 1996 г. 300%, то темп инфляции равен...

- а) 100%,
- б) 50%,
- в) 200%,
- г) 300%



12. Человек трудоспособного возраста, не имеющий работу и не ведущий ее поиски, относится к категории...

а) не входящих в рабочую силу

б) безработных

в) занятых

г) рабочей силы

13. Налоги не подразделяют на ...

а) первичные и вторичные

б) общие и специальные (целевые)

в) государственные и местные

г) прямые и косвенные

14. Деньги - это...

а) средство обращения, мера стоимости, средство сбережения;

б) общепризнанное средство платежа, которое принимается в обмен на товары и услуги, а также при уплате долгов;

в) кредитные карты, металлические и бумажные единицы;

г) металлические и номинальные денежные единицы.

15 . Организационную структуру банковских систем различных стран мира роднит единый основополагающий принцип...

а) универсальности;

б) взаимозависимости;

в) двухуровневости;



г) стабильности.

16. При проведении стимулирующей денежно-кредитной политики...

а) увеличивается процентная ставка

б) снижается курс национальной валюты

в) повышается курс национальной валюты

г) увеличивается денежная масса в обращении

17. Расположите циклы в порядке возрастания их продолжительности.

а) Цикл Кузнеца

б) Цикл Китчина

в) Цикл Кондратьева

г) Цикл Тоффлера

18. Укажите среди перечисленных ниже показателей тот, с помощью которого измеряют экономический рост...

а) рост органического строения капитала

б) темп роста накопления капитала

в) темп роста реального ВНД или ВВП

г) темп роста номинального ВВП

19. К субъектам международных экономических отношений относятся...

а) частные подсобные хозяйства

б) муниципальные предприятия

в) интеграционные объединения стран



г) мелкие и средние предприятия, осуществляющие внешнеэкономические операции

20. Установите соответствие между видом и способом взимания таможенного тарифа

1. Адвалорный тариф

2. Специфический тариф

3. Комбинированный тариф

4. Альтернативный тариф

а) пошлина, начисляемая в проценте к таможенной стоимости

б) ставка таможенной пошлины, взимаемая с единицы веса, объема, длины и т.д.

в) применяется согласно решению таможенных органов адвалорная или специфическая ставка

г) одновременно взимаемые адвалорные и специфические ставки

Правильные ответы

Номер задания	Вариант		
	1	2	3
1	а	б,в	г
2	г	г	в
3	а,в,г	д	а
4	г	а	в
5	б,в,г	д	г
6	г	а,в	б,в
7	а	г	б
8	в	г	б,г



9	б	а	б
10	в	в,г	а,г
11	б	б,в	б
12	в,г	а	а
13	а	г	а
14	г	б	а,б
15	в	а,б	в
16	б	б	б,в
17	б	г	б,а,в,г
18	а,в	а,г	в
19	г	б,в	в,г
20	г	г	а,б,в,г

Темы рефератов

1. Редкость благ и производство. Содержание основной проблемы экономики
Проблема эффективности производства в условиях рыночной экономики
2. Борьба за ограниченные ресурсы
3. Вещественный и личный факторы производства, способы их соединения
4. Сущность собственности как экономической категории. Место и роль отношений собственности в системе экономических отношений общества
5. Типы присвоения. Эволюция форм частной собственности
6. Сущность и особенности коллективного (группового) присвоения. Классификация форм государственной собственности
7. Роль и значение государственной собственности в рыночной системе хозяйств
8. Преимущества и недостатки частной собственности. Тенденции и перспективы развития частной собственности в Украине



9. Государственная и муниципальная формы собственности
10. Сущность и критерии типизации экономических систем. Характерные черты чистого капитализма, командной, традиционной и смешанной экономики
11. Сущность и основные черты социально-ориентированной модели рыночной экономики
12. Экономическая модель Швеции
13. Японская экономическая модель.
14. Особенности американской модели экономики
15. Экономические модели новых индустриальных стран
16. Понятие общих экономических форм (общественных форм хозяйствования). Общая характеристика натурального хозяйства и товарного производства
17. Значение общественного разделения труда в становлении и развитии товарного хозяйства
18. Сущность товара как основной категории товарного производства. Определение стоимости товара различными школами экономической теории
19. Эволюция теорий о происхождении и сущности денег
20. Происхождение, сущность и функции денег
21. Деньги и бартер в современной экономике. Причины использования бартера
22. Основные направления эволюции кредитных денег
23. Электронные деньги и формы их использования
24. Анализ законов денежного обращения (законов количества денег, необходимых для обращения), сформулированных К.Марксом и И.Фишером
25. Сущность, причины и социально-экономические последствия инфляции
26. Современные инфляционные процессы в экономике Украины
27. Критерии классификации инфляции



28. Методы борьбы с инфляцией
29. Общая характеристика элементов рыночной системы: рынка товаров и услуг, рынка факторов производства, финансового рынка
30. Структура финансового рынка (денежный рынок, рынок ценных бумаг и валютный рынок). Роль ссудного процента и курса валют в функционировании рынка
31. Функции рынка и его классификация
32. Биржа как составной элемент инфраструктуры рынка. Классификация бирж
33. Функции и роль товарной биржи. Субъекты биржи и биржевые сделки
34. Фондовые биржи. Биржевые спекуляции
35. Биржа труда и ее роль в регулировании рыночных отношений
36. Роль кредитной системы в инфраструктуре современного рынка
37. Общая характеристика основных элементов рыночного механизма. Значение конкуренции в механизме функционирования рынка
38. Закон спроса. Влияние неценовых факторов на рыночный спрос. Эффект сдвига кривой спроса
39. Эластичность спроса. «Эффект Гиффена». Практическое значение эластичности спроса
40. Закон предложения в системе рыночного механизма. Неценовые факторы предложения. Эффект сдвига кривой предложения
41. Понятие рыночного равновесия и его устойчивость. Рыночное равновесие как условие рыночного саморегулирования
42. Дефицитный рынок: причины функционирования и последствия
43. Влияние рыночной конъюнктуры (соотношения спроса и предложения) на рыночные цены
44. Экономическая роль конкуренции. Совершенная и несовершенная конкуренция. Понятие и характеристика входных барьеров
45. Основные черты рынка совершенной конкуренции.



46. Характеристика чистой монополии как рыночной структуры несовершенной конкуренции
47. Основные черты и особенности олигополии как рынка несовершенной конкуренции
48. Характеристика рынка монополистической конкуренции
49. Ценовые и неценовые методы конкурентной борьбы. Экономические последствия ценовой дискриминации и демпинга
50. Концентрация и централизация производства и капитала как объективная причина монополизации экономики
51. Сущность и характерные черты монополии. Горизонтальные и вертикальные монополии. Диверсификация капитала
52. Монополия и монопольная власть. Экономические последствия монополизации рынка
53. Основные виды монополистических объединений (картель, синдикат, трест, концерн)
54. Несовершенства рыночной системы, обуславливающие необходимость вмешательства государства в экономику. Цели и методы государственного регулирования экономики
55. Основные экономические функции государства в условиях рыночной экономики. Границы вмешательства государства в экономику
56. Роль государства в ограничении монополизма в экономике (защите конкуренции). Сущность и цели антимонопольного законодательства. Способы государственного ограничения власти естественных монополий
57. Основные способы участия государства в перераспределении доходов. Государственное регулирование цен и доходов. Сущность трансфертных платежей
58. Кривая Лоренца как измеритель степени неравномерности перераспределения доходов. Роль индивидуального налогообложения в перераспределении доходов населения (эффект «Робин Гуда»).
59. Вмешательство государства в перераспределение ресурсов. Сущность общественных благ. Положительные и отрицательные эффекты перелива (внешние эффекты)
60. Системы социальной защиты населения: происхождение и эволюция
61. Структура финансовой системы. Фискальная политика и ее роль в государственном регулировании экономики



62. Структура банковской системы. Методы кредитно-денежного воздействия государства на экономику

63. Доходы и расходы государственного бюджета, их роль в экономическом росте производства

Темы докладов

1. Формы собственности в рыночной экономике.
2. Денежный рынок и особенности его функционирования в России.
3. Рыночный механизм и его основные элементы.
4. Типы рыночных структур и особенности их проявления в России.
5. Соотношение конкуренции и монополии в экономике современной России.
6. Антимонопольное регулирование в России и за рубежом.
7. Предпринимательство в системе рыночных отношений.
8. Инвестиции и их роль в экономике.
9. Финансы государства и их роль в решении макроэкономических проблем.
10. Роль рынка ценных бумаг в функционировании рыночной экономики.
11. Рынок и государство. Проблемы государственного регулирования
12. Государственный сектор рыночной экономики.
13. Теневая экономика: сущность, причины, пути ограничения.
14. Роль малого бизнеса в современной экономике.
15. Рынок как проявление демократизации в экономике.
16. Современные инфляционные процессы в экономике Российской Федерации.



17. Эволюция форм собственности.
18. Мировой опыт приватизации и разгосударствление собственности.
19. Тенденции и перспективы развития частной собственности в России.
20. Государственная и муниципальная форма собственности.
21. Ипотечное кредитование (на примере отдельных стран).
22. Современная фондовая биржа, ее функции.
23. Проблемы инвестиционной политики в России.
24. Денежные реформы в России (история и современность).
25. Земельные отношения в России (историческое развитие и современное состояние).
26. Перспективы развития фермерства в аграрном секторе России.
27. Регулирование рынка сельскохозяйственной продукции (возможность использования зарубежного опыта в России)
28. Менеджмент как форма управления в рыночной экономике.
29. Неклассическая и кейнсианская модели экономического роста.
30. Информационная экономика и становление нового типа экономического роста.
31. Проблемы обеспечения экономического роста в российской экономике.
32. Причины стагфляции в экономике западных стран в 70-е годы.
33. Макроэкономическая ситуация и причины инвестиционного кризиса в России.
34. Финансово-кредитные кризисы: сущность, причины, последствия.
35. Место роль спроса в системе общественного воспроизводства.
36. Классические и кейнсианские представления о совокупном спросе и совокупном предложении.



37. Экономическая природа дефицита и методы его регулирования.
38. Формы и методы регулирования рынка в современных развитых странах.
39. Роль цен, тарифов, льгот, субсидий, компенсаций в регулировании национального рынка.
40. Национальное счетоводство как инструмент регулирования экономики.
41. Экономический рост в модели межотраслевого баланса.
42. Экономический спад при переходе к рынку и предпосылки экономического роста.
43. Общее равновесие на макроуровне.
44. Надежность и стабильность банковской системы.
45. Проблемы формирования, использования человеческого капитала.

Темы научных дискуссий (круглых столов)

1. Реформирование отношений собственности на природные ресурсы (опыт России и зарубежных стран).
2. Интеграционные процессы в валютно-финансовой системе. Европейского экономического сообщества Особенности формирования рынка труда в современной России.
3. Социальная политика и ее приоритеты в современной России.
4. Бюджетная политика и особенности ее проведения в России.
5. Экономическая реформа и региональное развитие Всемирное хозяйство, тенденции и перспективы развития, противоречия.

Вопросы к зачету

1. Предмет и метод экономического анализа.
2. Типы и модели экономических систем.



3. Сущность и основные черты социально-ориентированной модели рыночной экономики
4. Экономическая модель Швеции
5. Особенности американской модели экономики
6. Общественное производство. Потребности. Благо. Ресурсы. Богатство общества.
7. Значение общественного разделения труда в становлении и развитии товарного хозяйства
8. Сущность товара как основной категории товарного производства. Определение стоимости товара различными школами экономической теории
9. Производство, распределение, обмен и потребление.
10. Экономический выбор. Кривая производственных возможностей.
11. Альтернативная стоимость, или издержки упущенных возможностей.
12. Рынок и условия его возникновения.
13. Преимущества рынка и его негативные стороны.
14. Экономические субъекты рыночной экономики.
15. Модель кругооборота ресурсов, продуктов и доходов.
16. Товар и его свойства. Происхождение денег.
17. Теория предельной полезности и субъективная ценность блага.
18. Основные типы рыночных структур. Понятие рынка совершенной конкуренции.
19. Спрос на товары и услуги. Кривая спроса. Закон спроса.
20. Предложение товаров и услуг. Факторы предложения. Кривая предложения. Закон предложения.
21. Рыночное равновесие. Равновесная цена. Мгновенное, краткосрочное и длительное равновесие.



22. Понятие рыночного равновесия и его устойчивость. Рыночное равновесие как условие рыночного саморегулирования
23. Эластичность спроса и предложения.
24. Спрос и полезность. Правило оптимизации (максимизации) полезности.
25. Концепция кривых безразличия. Бюджетная линия.
26. Организационно-правовые формы предпринимательской деятельности.
27. Экономические издержки. Постоянные, переменные и общие издержки; их кривые и взаимосвязь.
28. Средние издержки, предельные издержки; их кривые и взаимосвязь.
29. Производственная функция. Использование метода изоквант. Эффект масштаба.
30. Общий, средний и предельный продукт. Закон убывающей предельной производительности.
31. Фирма на рынке совершенной конкуренции. Валовой доход, средний и предельный доход.
32. Основные черты рынка совершенной конкуренции.
33. Основные черты и особенности олигополии как рынка несовершенной конкуренции
34. Характеристика рынка монополистической конкуренции
35. Совершенная конкуренция. Эффективность конкурентных рынков.
36. Фирма на рынке чистой монополии. Ущерб, наносимый монополией.
37. Характеристика рынка монополистической конкуренции. Значение неценовой конкуренции.
38. Олигополия. Особенности поведения фирмы в олигополии.
39. Антимонопольное регулирование.
40. Сущность и характерные черты монополии. Горизонтальные и вертикальные монополии. Диверсификация капитала



41. Монополия и монополярная власть. Экономические последствия монополизации рынка.
42. Основные виды монополистических объединений (картель, синдикат, трест, концерн).
43. Несовершенства рыночной системы, обуславливающие необходимость вмешательства государства в экономику.
44. Цели и методы государственного регулирования экономики.
45. Экономическая неопределенность и риски.
46. Спрос на факторы производства как производный спрос на продукцию.
47. Оптимальное соотношение ресурсов. Правило минимизации издержек и условия максимизации прибыли.
48. Рынок труда. Заработная плата.
49. Рынок капитала. Процентная ставка и инвестиции. Дисконтирование.
50. Теория экономической ренты.

4. Методические материалы, определяющие процедуры оценивания знаний, умений и навыков, и опыта деятельности, характеризующих этапы формирования компетенций

Требования к выполнению тестового задания

Тест – система стандартизированных заданий, позволяющая автоматизировать процедуру измерения уровня знаний и умений обучающегося.

В тестовых заданиях используются четыре типа вопросов:

- закрытая форма – наиболее распространенная форма и предлагает несколько альтернативных ответов на поставленный вопрос. Например, обучающемуся задается вопрос, требующий альтернативного ответа «да» или «нет», «является» или «не является», «относится» или «не относится» и т.п. Тестовое задание, содержащее вопрос в закрытой форме, включает в себя один или несколько правильных ответов и иногда называется выборочным заданием. Закрытая форма вопросов используется также в тестах-задачах с выборочными ответами. В тестовом задании в этом случае сформулированы условие задачи и все необходимые исходные данные, а в ответах представлены несколько вариантов результата решения в числовом или буквенном виде. Обучающийся должен решить задачу и



показать, какой из представленных ответов он получил;

- открытая форма – вопрос в открытой форме представляет собой утверждение, которое необходимо дополнить. Данная форма может быть представлена в тестовом задании, например, в виде словесного текста, формулы (уравнения), графика, в которых пропущены существенные составляющие – части слова или буквы, условные обозначения, линии или изображения элементов схемы и графика. Обучающийся должен по памяти вставить соответствующие элементы в указанные места («пропуски»);

- установление соответствия – в данном случае обучающемуся предлагают два списка, между элементами которых следует установить соответствие;

установление последовательности – предполагает необходимость установить правильную последовательность предлагаемого списка слов или фраз.

Цель тестовых заданий – заблаговременное ознакомление магистров факультета аграрных технологий с теорией изучаемой темы по курсу «Современные проблемы агрономии» и ее закрепление.

Тесты сгруппированы по темам. Количество тестовых вопросов в разделе различно, что обусловлено объемом изучаемого материала и ее трудоемкостью.

Формулировки вопросов построены по следующим основным принципам:

Выбрать верные варианты ответа.

В пункте приведены конкретные вопросы и варианты ответов. Магистру предлагается выбрать номер правильного ответа из предлагаемых вариантов. При этом следует учесть важное требование: в ответах к заданию обязательно должен быть верный ответ и он должен быть только один.

Магистр должен выбрать верный ответ на поставленный вопрос и сверить его с правильным ответом, который дается в конце.

Критерии оценки знаний при проведении тестирования

Отметка «отлично» выставляется при условии правильного ответа не менее чем 85% тестовых заданий;

Отметка «хорошо» выставляется при условии правильного ответа не менее чем 70 % тестовых заданий;

Отметка «удовлетворительно» выставляется при условии правильного ответа не менее 50 %;

Отметка «неудовлетворительно» выставляется при условии правильного ответа менее



чем на 50 % тестовых заданий.

Результаты текущего контроля используются при проведении промежуточной аттестации.

Требования к написанию реферата

Реферат – продукт самостоятельной работы обучающегося, представляющий собой краткое изложение содержания и результатов индивидуальной учебно-исследовательской деятельности. Автор раскрывает суть исследуемой проблемы, приводит различные точки зрения, а также собственные взгляды на нее.

Реферат должен быть структурирован (по главам, разделам, параграфам) и включать разделы: введение, основную часть, заключение, список использованной литературы. В зависимости от тематики реферата к нему могут быть оформлены приложения, содержащие документы, иллюстрации, таблицы, схемы и т.д.

Критерии оценивания реферата:

Отметка «отлично» выполнены все требования к написанию и защите реферата: обозначена проблема и обоснована её актуальность, сделан краткий анализ различных точек зрения на рассматриваемую проблему и логично изложена собственная позиция, сформулированы выводы, тема раскрыта полностью, выдержан объём, соблюдены требования к внешнему оформлению, даны правильные ответы на дополнительные вопросы.

Отметка «хорошо» - основные требования к реферату и его защите выполнены, но при этом допущены недочёты. В частности, имеются неточности в изложении материала, отсутствует логическая последовательность в суждениях, не выдержан объём реферата, имеются упущения в оформлении, не допускает существенных неточностей в ответе на дополнительный вопрос.

Отметка «удовлетворительно» - имеются существенные отступления от требований к реферированию. В частности, тема освещена лишь частично, допущены фактические ошибки в содержании реферата или при ответе на дополнительные вопросы, во время защиты отсутствует вывод.

Отметка «неудовлетворительно» - тема реферата не раскрыта, обнаруживается существенное непонимание проблемы.

Требования к написанию доклада

Доклад – продукт самостоятельной работы обучающегося, представляющий собой публичное выступление по представлению полученных результатов решения определенной учебно-практической, учебно-исследовательской или научной темы.



Критерии оценивания доклада:

Отметка «отлично» выполнены все требования к написанию и защите доклада: обозначена проблема и обоснована её актуальность, сделан краткий анализ различных точек зрения на рассматриваемую проблему и логично изложена собственная позиция, сформулированы выводы, тема раскрыта полностью, выдержан объём, соблюдены требования к внешнему оформлению, даны правильные ответы на дополнительные вопросы.

Отметка «хорошо» - основные требования к докладу и его защите выполнены, но при этом допущены недочёты. В частности, имеются неточности в изложении материала, отсутствует логическая последовательность в суждениях, не выдержан объём реферата, имеются упущения в оформлении, не допускает существенных неточностей в ответе на дополнительный вопрос.

Отметка «удовлетворительно» - имеются существенные отступления от требований к докладу. В частности, тема освещена лишь частично, допущены фактические ошибки в содержании доклада или при ответе на дополнительные вопросы, во время защиты отсутствует вывод.

Отметка «неудовлетворительно» - тема доклада не раскрыта, обнаруживается существенное непонимание проблемы.

Требования к проведению круглого стола, дискуссий, полемики, диспута, дебатов

Круглый стол, дискуссия, полемика, диспут, дебаты – оценочные средства, позволяющие включить обучающихся в процесс обсуждения спорного вопроса, проблемы и оценить их умение аргументировать собственную точку зрения. Обучающиеся высказывают свое мнение по проблеме, заданной преподавателем.

Критерии оценивания круглого стола, дискуссий, полемики, диспута, дебатов:

- знание и понимание современных тенденций развития российского образования и общества, в целом, и регионального, в частности;
- масштабность, глубина и оригинальность суждений;
- аргументированность, взвешенность и конструктивность предложений;
- умение вести дискуссию;
- умение отстаивать свое мнение;
- активность в обсуждении;



- общая культура и эрудиция.

Шкала оценивания: четырехбалльная шкала – 0 – критерий не отражён; 1 – недостаточный уровень проявления критерия; 2 – критерий отражен в основном, присутствует на отдельных этапах; 3 – критерий отражен полностью.

Требования к проведению зачета

Зачет – форма проверки знаний, умений и навыков, приобретенных обучающимися в процессе усвоения учебного материала лекционных, практических и семинарских занятий по дисциплине.

Критерии оценки знаний на зачете:

Зачет может проводиться в форме устного опроса или по вопросам, с предварительной подготовкой или без подготовки, по усмотрению преподавателя.

Вопросы утверждаются на заседании кафедры и подписываются заведующим кафедрой. Преподаватель может проставить зачет без опроса или собеседования тем студентам, которые активно участвовали в семинарских занятиях.

Шкала оценивания: двухбалльная шкала – не зачтено (не выполнено); зачтено (выполнено).

Оценка **«зачтено»** ставятся обучающемуся, ответ которого свидетельствует:

- о полном знании материала по программе;

- о знании рекомендованной литературы,

- о знании концептуально-понятийного аппарата всего курса и принимавший активное участие на семинарских занятиях, а также содержит в целом правильное и аргументированное изложение материала.

Оценка **«незачтено»** ставятся обучающемуся, имеющему существенные пробелы в знании основного материала по программе, а также допустившему принципиальные ошибки при изложении материала.

Разработчик:	Подписано простой ЭП 31.08.2022	Хачемизова Эмма Аслановна
Зав. кафедрой:	Подписано простой ЭП 31.08.2022	Кумпилова Анжелика Руслановна
Зав. выпускающей кафедрой:	Подписано простой ЭП 01.09.2022	Ткачева Яна Сергеевна

